

[www.dmsb.de](http://www.dmsb.de)

# HANDBUCH **2025**

## MOTORRADSPORT

**DMSB**

# DMSB

WIR DANKEN UNSEREN PREMIUMPARTNERN UND  
OFFIZIELLEN FÖRDERERN.

## PREMIUMPARTNER



## OFFIZIELLE FÖRDERER



## Handbuch MOTORRADSPORT 2025 – Allgemeiner Teil

# INHALT

### ALLGEMEINER TEIL

Impressum	Allg. Teil Seite 1
Leitbild des DMSB	Allg. Teil Seite 5
Der DMSB/Das Aufgabenspektrum	Allg. Teil Seite 6
Der DMSB auf einen Blick	Allg. Teil Seite 7
Ehrenpräsidenten des DMSB/ Träger der DMSB-Ehrennadel	Allg. Teil Seite 8
DMSB-Präsidium	Allg. Teil Seite 9
DMSB-Geschäftsstelle	Allg. Teil Seite 10
Ihre Ansprechpartner im DMSB	Allg. Teil Seite 11
Kommissionen	Allg. Teil Seite 12
DMSB-Verbandsgerichte/ ständiges Schiedsgericht	Allg. Teil Seite 13
DMSB-Mitglieder	Allg. Teil Seite 14
Vertreter des DMSB in den FIA-, FIM- und FIM Europe-Gremien	Allg. Teil Seite 16
Die Sportabteilungen der Mitgliedsvereine	Allg. Teil Seite 18
dmsj – deutsche motor sport jugend	Allg. Teil Seite 21
dmsj-Prädikate	Allg. Teil Seite 22
DMSB Academy	Allg. Teil Seite 23
Verleihung des Großen OMK-Pokals/DMSB-Pokals	Allg. Teil Seite 24
Verleihung des DMSB- Umweltpreises und des DMSB-Ehrenpreises	Allg. Teil Seite 25
Satzung des DMSB	Allg. Teil Seite 26
Rechts- und Verfahrensordnung (RuVO)	Allg. Teil Seite 40
Jugendordnung der dmsj	Allg. Teil Seite 59
DMSB-Anti-Doping Code	Allg. Teil Seite 63
DMSB-Anti-Alkohol- Bestimmungen	Allg. Teil Seite 130

DMSB-Bestimmungen zur Anti- Manipulation von Wettbewerben	Allg. Teil Seite 136
DMSB-Ethikkodex	Allg. Teil Seite 139
Die DMSB-Logofamilie	Allg. Teil Seite 141

### ROTER TEIL

Deutsches Motorradsport- Gesetz (DMSG) des DMSB	Roter Teil Seite 2
DMSB-Motorradsport- Lizenzbestimmungen	Roter Teil Seite 42
DMSB-Motorradsport- Prädikate	Roter Teil Seite 71
Allgemeine Prädikatsbestimmungen	Roter Teil Seite 74
<b>Straßensport</b> IDM - Internationale Deutsche Motorradmeisterschaft	Roter Teil Seite 79
IDM – Internationale Deutsche Markenmeisterschaft	Roter Teil Seite 80
Deutsche Langstrecken Meisterschaft (DLM)/ DMSB Langstrecken-Cup (DLC)	Roter Teil Seite 82
DMSB-Rundstrecken-Cup (DRC)	Roter Teil Seite 88
Deutsche Historische Motorrad-Meisterschaft (DHM)	Roter Teil Seite 90
dmsj – Deutsche Mini-Bike-Meisterschaft	Roter Teil Seite 94
dmsj – Deutsche Jugend Pocket-Bike-Meisterschaft	Roter Teil Seite 96
<b>SuperMoto</b> DMSB-SuperMoto- Prädikatsbestimmungen	Roter Teil Seite 98
dmsj – Deutsche Jugend-SuperMoto- Meisterschaft	Roter Teil Seite 101

**Motocross**

DMSB-Motocross-Prädikatsbestimmungen Roter Teil Seite 104

**Trial**

DMSB-Trial-Prädikatsbestimmungen Roter Teil Seite 113

DMSB-Hallen-Trial-Pokal Roter Teil Seite 117

dmsj- Deutsche Jugend-Trial-Meisterschaft Roter Teil Seite 120

**Enduro**

DMSB-Enduro-Prädikatsbestimmungen Roter Teil Seite 123

**Bahnsport**

Deutsche Speedway-Meisterschaft (DSP) Roter Teil Seite 130

DMSB-Speedway-U21-Meisterschaft Roter Teil Seite 132

Deutsche Speedway-Mannschaftsmeisterschaft Roter Teil Seite 133

DMSB-Ice-Speedway-Meisterschaft Roter Teil Seite 137

DMSB-Speedway-Paar-Cup (SPC) Roter Teil Seite 138

Deutsche Langbahn-Meisterschaft Solo (LBM) Roter Teil Seite 144

Deutsche Langbahn-Meisterschaft Seitenwagen Roter Teil Seite 146

DMSB-Langbahn-Pokal Solo Roter Teil Seite 148

DMSB-Langbahn-Pokal Seitenwagen Roter Teil Seite 149

dmsj – Deutsche Jugend-Bahnsport-Meisterschaft Roter Teil Seite 150

**Motoball**

Deutsche Motoball-Meisterschaft (DMM) Roter Teil Seite 153

Deutsche Motoball-Meisterschaft Junioren (DMM) Roter Teil Seite 165

**GRÜNER TEIL**

Motorsportrechtliche Veranstaltungsgenehmigung Motorradspport Grüner Teil Seite 2

Lizenzpflicht – Motorradspport Veranstaltungen Grüner Teil Seite 8

DMSB-Bestimmungen für das Rettungswesen im Motorradspport (BRM) Grüner Teil Seite 11

DMSB-Bestimmungen Zeitnahme Motorradspport Grüner Teil Seite 19

DMSB-Straßensport-Reglement Grüner Teil Seite 20

DMSB-Straßensport-Klassik-Reglement Grüner Teil Seite 35

DMSB-Straßensport-Historik-Reglement Grüner Teil Seite 37

DMSB-Berg-Reglement Grüner Teil Seite 41

DMSB-Minimoto-Reglement Grüner Teil Seite 42

DMSB-Motocross-Reglement Grüner Teil Seite 49

DMSB-Freestyle-Motocross-Reglement Grüner Teil Seite 61

DMSB-Indoor-Supercross-Reglement Grüner Teil Seite 70

DMSB-SuperMoto-Reglement Grüner Teil Seite 75

DMSB SuperMoto-Reglement Anhang 1 Basissport Grüner Teil Seite 82

DMSB-Trial-Reglement Grüner Teil Seite 87

DMSB-Enduro-Reglement Grüner Teil Seite 98

DMSB Enduro-Reglement Anhang 1.1 Basissport Grüner Teil Seite 117

DMSB Enduro-Reglement Anhang 2 Jugendsport Grüner Teil Seite 125

DMSB-Bahnsport-Reglement Grüner Teil Seite 135

DMSB-Motoball-Reglement Grüner Teil Seite 146

DMSB-E-Bike-Enduro-Reglement Grüner Teil Seite 158

DMSB-EX-Bike-Reglement Grüner Teil Seite 163



## **BLAUER TEIL**

Kraftstoffbestimmungen der FIM	Blauer Teil Seite 2
Abbildungen zu den Technischen Bestimmungen	Blauer Teil Seite 6
Tabelle 1: Reifen- und Felgengrößen im Straßenrennsport und Bahnsport	Blauer Teil Seite 19
Tabelle 2: Nationalfarben für Schutzhelme	Blauer Teil Seite 20
Schutzhelmbestimmungen	Blauer Teil Seite 21
FIM-Modell-Homologationen für die Sportproduktionsklassen (Superbike, Supersport, Stocksport und Superproduktion)	Blauer Teil Seite 25
Liste der homologierten und geprüften Teile für Bahnsport	Blauer Teil Seite 26

## **ORANGER TEIL**

Technische Bestimmungen der FIM (auszugsweise) für die einzelnen Disziplinen	Oranger Teil Seite 2
Straßensport	Oranger Teil Seite 3
Motocross und Schneemobile	Oranger Teil Seite 23
Trial	Oranger Teil Seite 53
Enduro	Oranger Teil Seite 67
Bahnsport	Oranger Teil Seite 89
Motoball	Oranger Teil Seite 136
FIM-Bestimmungen für Elektromotorräder	Oranger Teil Seite 147

## **BRAUNER TEIL**

IDM - Internationale Deutsche Motorradmeisterschaft	Brauner Teil Seite 2
DMSB-Langstrecken-Cup	Brauner Teil Seite 3
SuperMoto	Brauner Teil Seite 5
Minimoto	Brauner Teil Seite 15
Historische Renn- und Supersportmotorräder	Brauner Teil Seite 21

---

# HANDBUCH 2025

---

Die hier veröffentlichten Bestimmungen sind, soweit keine besondere Regelung getroffen ist, ab 1. Januar 2025 gültig. Sie ersetzen die entsprechenden früheren Veröffentlichungen. Änderungen oder Ergänzungen der Bestimmungen werden auf der Internetseite [www.dmsb.de](http://www.dmsb.de), in Ausschreibungen oder besonderen schriftlichen Mitteilungen bekannt gegeben.

Den Informationen und sonstigen Angaben liegt der Stand vom 06.02.2025 zugrunde.

---

Alle urheberrechtlichen Verwertungsrechte liegen beim DMSB - Deutscher Motor Sport Bund e.V. Nachdruck oder Reproduktion (auch auszugsweise) in irgendeiner Form (Druck, Fotokopie oder anderes Verfahren) sowie die Einspeicherung, Verarbeitung, Vervielfältigung und Verbreitung mit elektronischen Systemen jeglicher Art, gesamt oder auszugsweise, ist ohne ausdrückliche Genehmigung des DMSB untersagt. Alle Übersetzungsrechte vorbehalten. Angaben ohne Gewähr. Für Schäden, die durch fehlende oder fehlerhafte Eintragungen entstehen, übernehmen Herausgeber und Verlag keine Haftung - außer für Schäden aus der Verletzung des Lebens, des Körpers oder der Gesundheit, die auf einer vorsätzlichen oder fahrlässigen Pflichtverletzung des DMSB oder seiner gesetzlichen Vertreter oder Erfüllungsgehilfen beruhen und außer für sonstige Schäden, die auf einer vorsätzlichen oder grob fahrlässigen Pflichtverletzung des DMSB oder seiner gesetzlichen Vertreter oder Erfüllungsgehilfen beruhen.

Gleichermaßen sind Regressansprüche gegen den Herausgeber oder seine Mitarbeiter ausgeschlossen, falls durch einen Abdruck in den Verzeichnissen Namen-, Titel-, Marken- oder Urheberrechte verletzt worden sind.

---

## Impressum:

**Herausgeber: DMSB - Deutscher Motor Sport Bund e.V.**  
Hahnstraße 70, 60528 Frankfurt  
Tel.: +49 69 633007-0, Fax: +49 69 633007-30  
E-Mail: [info@dmsb.de](mailto:info@dmsb.de), Internet: [www.dmsb.de](http://www.dmsb.de)  
Verantwortlich für den Inhalt: Dr. Julia Walter, Silke Langhorst  
Sitz und Registergericht: Frankfurt am Main, VR NR 11279

## Leitbild des DMSB e. V.

# MIT SICHERHEIT MOTORSPORT.

Der DMSB bildet das Dach einer modernen starken Motorsportgemeinschaft. Als deutscher Spitzenverband sind wir Förderer des Motorsports und begreifen uns als kompetenter Interessensvertreter von Sportlern, ehrenamtlich Engagierten und Motorsportinteressierten gegenüber Gesetzgeber und Gesellschaft sowie anderen Organisationen auf nationaler und internationaler Ebene.

Wir transportieren unsere Leidenschaft für Motorsport und setzen uns für hohe Sicherheits- und Qualitätsstandards ein. Dafür erarbeiten wir verlässliche Regelwerke und Richtlinien auf Basis unserer Erfahrungen – und schaffen die bestmöglichen Rahmenbedingungen für die Entwicklung jedes Einzelnen sowie ein attraktives Wettbewerbsumfeld im Jugend-, Breiten- und Leistungssport.

Wir verstehen uns als Botschafter für Fairness, Respekt und Toleranz und setzen bei unserer Arbeit auf Neutralität und Transparenz. Dabei schaffen wir die Strukturen für einen Wissensaustausch in allen Bereichen als Voraussetzung für einen offenen Dialog zwischen unserem engagierten Ehren- und Hauptamt. Gegenseitige Wertschätzung und Loyalität sind die Basis unserer Zusammenarbeit.

Gemeinsam haben wir den Anspruch, motorsportspezifische Bedürfnisse und gesellschaftsrelevante Trends zu erkennen und uns weiterzuentwickeln. Wir stehen Innovationen offen gegenüber, arbeiten mit Experten aus Forschung und Entwicklung an nachhaltigen Lösungen für die Zukunft des Motorsports und geben Impulse für die Mobilität der Gesellschaft.

## **Die Welt des Motorsports**

Der DMSB - Deutscher Motor Sport Bund e.V. wurde von ADAC, AvD, DMV und fünf Landesmotorsportfachverbänden 1997 als Dachverband für den Automobil- und Motorradsport in Deutschland gegründet. Im DMSB wurden die über Jahrzehnte gewachsenen Strukturen der beiden ehemals getrennten Automobil- und Motorradsport-Kommissionen ONS und OMK zusammengeführt.

Als sogenannte Sporthoheit für den Automobil- und Motorradsport vertritt der DMSB den deutschen Motorsport als Mitglied in den internationalen Verbänden FIA - Fédération Internationale de l'Automobile, FIM - Fédération Internationale de Motocyclisme und FIM Europe.

Der DMSB überwacht die Durchführung des Motorsports in Deutschland nach einheitlichen Regeln und wahrt die Interessen seiner Mitglieder und Motorsportler in Staat und Gesellschaft. Er vertritt die Belange des Motorsports im DOSB - Deutscher Olympischer Sportbund e.V. sowie in anderen nationalen Sportorganisationen.

## **Das Aufgabenspektrum des DMSB**

- Vertretung der deutschen Motorsport-Interessen auf politischer Ebene
- Vertretung der deutschen Motorsport-Interessen bei FIA, FIM und FIM Europe
- Zusammenarbeit mit dem DOSB
- Vergabe von Prädikaten
- Ausschreibung von deutschen Meisterschaften
- Genehmigung von Motorsportserien und -veranstaltungen
- Erstellung eines Prädikatskalenders
- Erarbeitung und Herausgabe von Sportlichen Reglements
- Erarbeitung und Herausgabe von Technischen Bestimmungen
- Anti-Doping-Management
- Erarbeitung und Herausgabe von Lizenzbestimmungen
- Vergabe von Lizenzen
- Ausübung der Verbandsgerichtsbarkeit
- Erstellung von Sicherheitsbestimmungen
- Abnahme von Rennstrecken
- DMSB-Streckensicherungsstaffel
- Schulung, Prüfung und Ausbildung von DMSB-Sportwarten und DOSB-Trainern
- Förderung des Motorsport-Nachwuchses
- Umweltschutz-Maßnahmen im Zusammenhang mit Motorsport-Veranstaltungen
- Verleihung des DMSB-Pokals und des DMSB-Nachhaltigkeitspreises
- Erarbeitung von zukunftsweisenden Motorsport-Konzepten in den Schwerpunkten Sicherheit und Nachhaltigkeit





### Der DMSB auf einen Blick

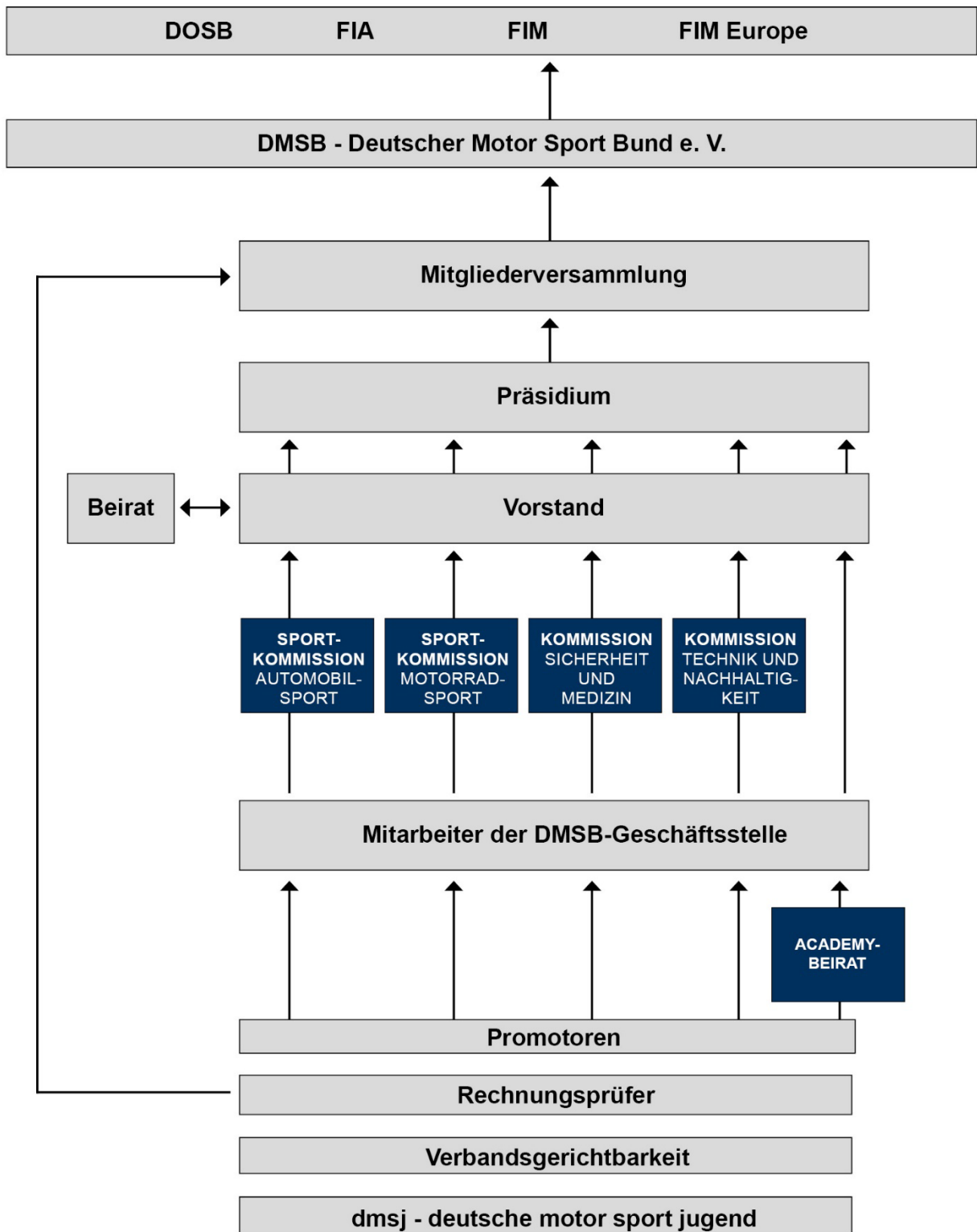

**Ehrenpräsidenten des DMSB / Ehrenmitglied des DMSB**



**Winfried Urbinger †**  
 Ehrenpräsident  
 Präsident von 1997 bis 2006



**Hermann Tomczyk**  
 Ehrenpräsident  
 Präsidiumsmitglied von  
 1997 bis 2006  
 Präsident von 2006 bis 2008



**Detlef Kramp**  
 Ehrenmitglied  
 des DMSB

**Träger der DMSB-Ehrennadel**

Der DMSB verlieh in Würdigung ihrer Verdienste um den Automobil- und Motorradsport die DMSB-Ehrennadel bisher an:

Enrico Anthes	in Silber	Josef Menke †	in Gold
Wulf Biebinger	in Gold	Rüdiger Merdes	in Silber
Horst Bingel	in Gold	Wolfgang Mika	in Silber
Ulrich Canisius	in Gold	Dr. Andreas M. Nowak	in Gold
Marcel Dornhöfer	in Silber	Harald Rabe	in Gold
Manfred Elges	in Gold	Albrecht Reimann	in Silber
Dirk Elstermeier	in Silber	Dr. Detlev Reimers	in Silber
Peter Fassl †	in Gold	Bernd Renneisen	in Silber
Peter Geishecker †	in Gold	Tony Rycer	in Silber
Wolfgang Glas	in Gold	Gebhard Sanne	in Gold
Michael Görlich	in Silber	Dieter Sass †	in Silber
Walter Gräf	in Silber	Harald Schmeyer	in Gold
Petra Hartauer	in Silber	Heinrich Schmidt	in Gold
Kirsten Hasenpusch	in Silber	Uwe Martin Schmidt	in Silber
Jürgen Hieke	in Silber	Klaus Stich †	in Gold
Gerd-Wilhelm Hilbrands	in Silber	Karl-Heinz Stümpert	in Silber
Dr. Otto Hoffmann †	in Gold mit Brillant	Alexander Tischer	in Gold
Reinhold Hofmann	in Silber	Hermann Tomczyk	in Gold mit Brillant
Bruno Hürttlen	in Silber	Manfred Triefenbach †	in Silber
Dieter Junge	in Gold	Winfried Urbinger †	in Gold mit Brillant
Josef Kaspar †	in Gold	Karl Vögele	in Silber
Helmut Köhler	in Silber	Rainer Wicke	in Gold mit Brillant
Hans-Robert Kreutz	in Gold mit Brillant	Henning Wunsch	in Silber
Christian Kubon †	in Gold mit Brillant	Waltraud Wunsch	in Silber
Eberhard Kuhna †	in Silber	Dr. Klaus-Ulrich Zerbian	in Gold
Jerry Lackey †	in Silber	Dr. Karl-Friedrich Ziegahn	in Gold
Rupert Mayer	in Gold		

## Das DMSB-Präsidium



**Wolfgang Wagner** lernte das „motorsportliche Handwerk“ gewissermaßen von der Pike auf in der Praxis. Seit fast 30 Jahren wirkt er im heimischen MSC Rund um Schotten aktiv mit und führt den zum ADAC und VFV gehörenden Club heute als 1. Vorsitzender. Sein Club ist eng mit der Historie des legendären Schottenrings – einer der ältesten deutschen Rennstrecken – verbunden, auf der die Organisatoren verschiedenste Motorsport-Disziplinen begrüßen konnten. Renn- und Rallyefahrzeuge führen dort ebenso, wie es bis heute noch automobile Bergrennen gibt. Die Historie der hessischen Rennstrecke hält der Club unter anderem mit dem Schottenring Classic Grand Prix für Historische Motorräder wach. Im ADAC Hessen-Thüringen ist der Kraftverkehrsmeister und Fahrlehrer Vorsitzender und engagiert sich als Promotor der deutschen SuperMoto-Meisterschaft (SuperMoto-IDM). Der Familienvater ist außerdem Präsident des Hessischen Fachverbands für Motorsport. Er lernte die Perspektive des aktiven Motorsportlers zudem als Rallye-Beifahrer kennen. Seit 2016 gehört Wolfgang Wagner zum Präsidium und war hier zunächst für den Motorradsport zuständig. 2021 wurde er zum DMSB-Präsidenten gewählt.



**Hans-Robert Kreutz** startete seine Motorsportkarriere auf ungewöhnlichem Weg: Als junger Mann war er Streckensprecher vor allem bei Bahnsportveranstaltungen und fand darüber ins Ehrenamt, in dem er nun bereits über fünf Jahrzehnte parallel zu seiner Berufslaufbahn als Mediziner aktiv ist. Zahlreichen Aufgaben im heimischen MSC „Freier Grund“ folgten Funktionen im DMSB-Trägerverein DMV, dessen Präsidium er seit 2008 angehörte und den er von 2010 bis 2012 als Präsident leitete. Auch im DMSB führte die Mitarbeit in vielen wichtigen Gremien schließlich bis ins Präsidium, dem er seit 2008 angehört. Immer wieder verband er im Ehrenamt außerdem seinen Beruf als Mediziner mit dem Motorsport. Bereits 1978 wurde er Verbandsarzt des damaligen Motorradsportverbandes OMK und später DMSB-Verbandsarzt für Motorradsport. Ab 1979 wirkte er in medizinischen Gremien der FIM mit, in der er 1991 bis 2010 die International Medical Commission (CMI) leitete. Der Motorrad-Weltverband ernannte ihn für seine Verdienste 2013 zum CMI-Ehrenpräsidenten. Der gebürtige Siegerländer wohnt nach dreieinhalb Jahrzehnten als niedergelassener Arzt heute in seiner Wahlheimat im Salzburger Land, wo er nach wie vor als Honorararzt praktiziert.



**Maja Maurer** ist seit dem Frühjahr 2024 das erste weibliche Mitglied des DMSB-Präsidiums. In das Top-Gremium des deutschen Motorsport-Dachverbandes bringt sie sich mit 20 Jahren Erfahrung im Bereich des Motorsports im ADAC ein. Dem Club ist sie als Referentin für Motorsport, Klassik und Veranstaltungen als hauptamtliche Mitarbeiterin im ADAC e.V. verbunden. Dort betreute sie in zahlreichen Projekten wichtige Einzelveranstaltungen und Rennserien im Zwei- und Vierradsport. Die studierte Sportwissenschaftlerin mit kroatischen Wurzeln ist als Projektleiterin bei Groß- und Sonderveranstaltungen im Einsatz und begleitet in ihrem Beruf Projekte von der kreativen Planung und dem professionellen Konzept über die Umsetzung bis zur Erfolgskontrolle und -analyse. Sie bringt sich im Präsidium damit mit einer fundierten und erprobten Expertise als Motorsport-Profi ein, der sein Handwerk von der Pike auf gelernt hat. Maja Maurer lebt mit ihrer Familie in München, wo sie auch beruflich verankert ist.



**Dr. Hans-Gerd Ennser** begann seine Karriere als aktiver Motorsportler im Cockpit von Slalom- und Rallyefahrzeugen. Unter anderen gewann er 1991 den ONS-Slalom-Pokal. Parallel zu einem angefüllten Berufsleben brachte der Volljurist seine Expertise dann aber auch als Ehrenamtler in unterschiedlichsten Funktionen ein. Die Karriere des Juristen führte durch Industrieunternehmen, Funktionen in Staatsanwaltschaft und als Richter bis zum Direktor eines Amtsgerichts in seiner bayerischen Heimat. Ein Hintergrund, der ihn geradezu für Einsätze an der Rennstrecke prädestinierte, und so wirkte er als Vorsitzender der Sportkommissare bei vielen DTM- und Formel-1-Läufen. Über unterschiedliche Funktionen bei Automobilsportveranstaltungen kam er außerdem zur Verbandsarbeit. Neben der Vorstandsarbeit in einem Motorsportclub übernahm er auch im DMSB Verantwortung und gehört seit 2010 dem Präsidium an. Der Vater zweier erwachsenen Kinder ist außerdem seit 2018 Vorsitzender des ADAC Südbayern und seit Mai 2021 Sportpräsident des ADAC.



**Jürgen Hieke** wurde 2021 in das Präsidium des DMSB gewählt. Der Westfale ist in den Strukturen des DMSB bestens bewandert, denn er war zuvor in der DMSB-Jugendorganisation dmsj als Gründungs-Vorstandsmitglied für Automobilsport (ab 1997), Fachberater Kart-Slalom (1999 bis 2011) und seit 2011 als deren Vorsitzender aktiv. Jugendarbeit im Motorsport war für ihn schon früh eine Herzensangelegenheit. Das bewies er als Jugendsprecher der Motorsportjugend NRW (ab 1987) ebenso, wie als deren Sportleiter (ab 1990). Seine motorsportliche Grundausbildung erhielt er im heimischen MSC Bork, wo er mit sechs Jahren in der Jugendgruppe bei Kartturnieren mitfuhr und mehrere Titel holte – heute ist er längst Vorsitzender. Auch auf Regionalclub-Ebene engagierte er sich: Ab 2010 gehörte er zum Vorstand des ADAC Westfalen, dessen stellvertretender Vorsitzender er 2012 wurde. Seit 2018 ist er Vorstand Sport des ADAC Westfalen. Hieke lebt mit seiner Ehefrau in Selm-Bork am Rande des Münsterlandes.

## Die DMSB-Geschäftsstelle

**DMSB – Deutscher Motor Sport Bund e. V.**  
**Lyoner Stern – Hahnstraße 70**  
**60528 Frankfurt am Main**

Telefon: +49 69 633007-0  
Fax: +49 69 633007-30  
Internet: www.dmsb.de, E-Mail: info@dmsb.de

### Wegbeschreibung PKW

**A5 aus Richtung Süden:**  
über Frankfurter Kreuz, Ausfahrt Niederrad.  
**A3 aus Richtung Köln:**  
am Frankfurter Kreuz rechts abbiegen auf A5  
Richtung Kassel, nächste Ausfahrt Niederrad.  
**A3 aus Richtung Würzburg/München:**  
am Frankfurter Kreuz rechts abbiegen auf A5  
Richtung Kassel, nächste Ausfahrt Niederrad.  
**Ab Ausfahrt Niederrad: (siehe Karte, rote Pfeile)**  
Rechts abbiegen, nächste Ampelkreuzung rechts,  
nächste Ampelkreuzung links, nächste  
Ampelkreuzung rechts (Hahnstraße); bis zum Ende  
durchfahren, letztes Gebäude rechts = Lyoner  
Stern.  
**A5 aus Richtung Norden: (siehe Karte, grüne  
Pfeile)**  
Ausfahrt Niederrad. Links abbiegen, der  
Straßburger Straße (später Lyoner Straße) bis nach  
der Tankstelle folgen. Dann einen linken U-Turn  
Straße (=Hahnstraße) rechts.

### Parken:

Parkmöglichkeit 1: Aus der Goldsteinstraße  
kommend am Ende der Hahnstraße rechts  
abbiegen, nach ca. 250 m einen U-Turn vornehmen  
und direkt nach der ARAL-Tankstelle rechts  
abbiegen und der Straße bis zum Parkplatz folgen.  
Dieser Parkplatz ist kostenlos.  
Parkmöglichkeit 2: Aus der Goldsteinstraße  
kommend auf der Hahnstraße nach dem  
Zebrastreifen links abbiegen, der Straße bis zum  
Ende folgen. Links befindet sich das öffentliche  
Parkhaus "Aculeum" in der Hahnstraße 43 (neben  
Mercedes). Das Aculeum ist gebührenpflichtig. Von  
beiden Parkplätzen aus ist es ein ca. 5-minütiger  
Fußweg zum DMSB.

### Wegbeschreibung Bahn

Nach der Ankunft im Frankfurter Hauptbahnhof  
gehen Sie in den Tiefbahnhof und steigen dort in die  
S-Bahn S8 oder S9 (Richtung Wiesbaden und  
Flughafen). Sie fahren eine Station bis zum Bahnhof  
Niederrad. In Fahrtrichtung halten Sie sich rechts  
und gehen die Lyoner Straße ca. 5 Minuten bis zur  
nächsten Kreuzung. Auf der anderen Seite der  
Kreuzung sehen Sie den Lyoner Stern.





## Ihre Ansprechpartner im DMSB

 Ihr direkter Draht zu uns: +49 69 633007-0

Dr. Julia Walter	Vorstandsvorsitzende	E-Mail: <a href="mailto:jwalter@dmsb.de">jwalter@dmsb.de</a>
Silke Langhorst	Stv. Vorstandsvorsitzende/ Vorstand Recht	E-Mail: <a href="mailto:slanghorst@dmsb.de">slanghorst@dmsb.de</a>
Alexandra Schultz	Büro Präsidium/Vorstand	E-Mail: <a href="mailto:aschultz@dmsb.de">aschultz@dmsb.de</a>
Maria Sariyanidou	Büro Vorstand/Koordination Recht	E-Mail: <a href="mailto:msariyanidou@dmsb.de">msariyanidou@dmsb.de</a>
Michael Kramp	Pressesprecher	E-Mail: <a href="mailto:presse@dmsb.de">presse@dmsb.de</a>
Jonas Konrad	Referent Kommunikation	E-Mail: <a href="mailto:jkonrad@dmsb.de">jkonrad@dmsb.de</a>
Kristina Bayer	Koordination Kommunikation	E-Mail: <a href="mailto:kbayer@dmsb.de">kbayer@dmsb.de</a>
Sabrina Brzoska	Koordination Kommunikation	E-Mail: <a href="mailto:sbrzoska@dmsb.de">sbrzoska@dmsb.de</a>
Gordana Kurzka	Kundenservice	E-Mail: <a href="mailto:gkurzka@dmsb.de">gkurzka@dmsb.de</a>
Hannelore Rohleder	Kundenservice	E-Mail: <a href="mailto:hrohleder@dmsb.de">hrohleder@dmsb.de</a>
Jana Haböck	Referentin Sport	E-Mail: <a href="mailto:jhaboeck@dmsb.de">jhaboeck@dmsb.de</a>
Sarah Ahmed	Koordination Sport	E-Mail: <a href="mailto:sahmed@dmsb.de">sahmed@dmsb.de</a>
Mischa Eifert	Koordination Sport	E-Mail: <a href="mailto:meifert@dmsb.de">meifert@dmsb.de</a>
Mike Nagel	Koordination Sport	E-Mail: <a href="mailto:mnagel@dmsb.de">mnagel@dmsb.de</a>
Robin Strycek	Koordination Sport	E-Mail: <a href="mailto:rstrycek@dmsb.de">rstrycek@dmsb.de</a>
Christoph Ihm	Koordination Technik	E-Mail: <a href="mailto:cihm@dmsb.de">cihm@dmsb.de</a>
Kai Zimmermann	Koordination Technik	E-Mail: <a href="mailto:kzimmermann@dmsb.de">kzimmermann@dmsb.de</a>
Florian Eberhardt	Veranstaltungsservice	E-Mail: <a href="mailto:feberhardt@dmsb.de">feberhardt@dmsb.de</a>
Maria Adamidou	Lizenzservice	E-Mail: <a href="mailto:madamidou@dmsb.de">madamidou@dmsb.de</a>
Dennis Grebeldinger	Lizenzservice	E-Mail: <a href="mailto:dgrebeldinger@dmsb.de">dgrebeldinger@dmsb.de</a>
Dominik Horn	Lizenzservice	E-Mail: <a href="mailto:dhorn@dmsb.de">dhorn@dmsb.de</a>
Oliver Peltz	Lizenzservice	E-Mail: <a href="mailto:opeltz@dmsb.de">opeltz@dmsb.de</a>
Gernot Müschenborn	Kundenservice Sport/Technik	E-Mail: <a href="mailto:gmueschenborn@dmsb.de">gmueschenborn@dmsb.de</a>
Philipp Ecker	Referent Sportentwicklung	E-Mail: <a href="mailto:pecker@dmsb.de">pecker@dmsb.de</a>
Markus Reimann	Dualer Student	E-Mail: <a href="mailto:mreimann@dmsb.de">mreimann@dmsb.de</a>
Johannes Schirdewahn	Referent Verbandsentwicklung	E-Mail: <a href="mailto:jschirdewahn@dmsb.de">jschirdewahn@dmsb.de</a>
Sebastian Blau	Koordination Verbandsentwicklung	E-Mail: <a href="mailto:sblau@dmsb.de">sblau@dmsb.de</a>
Dennis Höfel	Koordination Verbandsentwicklung	E-Mail: <a href="mailto:dhoefel@dmsb.de">dhoefel@dmsb.de</a>
Marc Langer	Koordination Verbandsentwicklung	E-Mail: <a href="mailto:mlanger@dmsb.de">mlanger@dmsb.de</a>
Philipp Thiele	Koordination Verbandsentwicklung	E-Mail: <a href="mailto:pthiele@dmsb.de">pthiele@dmsb.de</a>
Carsten Mersdorf	Referent Verbandsservice	E-Mail: <a href="mailto:cmersdorf@dmsb.de">cmersdorf@dmsb.de</a>
Christopher Day	Koordination Finanzservices	E-Mail: <a href="mailto:cday@dmsb.de">cday@dmsb.de</a>
Janna Perlova	Koordination Finanzservices	E-Mail: <a href="mailto:jperlova@dmsb.de">jperlova@dmsb.de</a>
Roman Svidler	Koordination IT-Services	E-Mail: <a href="mailto:rsvidler@dmsb.de">rsvidler@dmsb.de</a>
Alexander Witt	Koordination IT-Services	E-Mail: <a href="mailto:awitt@dmsb.de">awitt@dmsb.de</a>
Marcel Uhl	IT-Services	E-Mail: <a href="mailto:muhl@dmsb.de">muhl@dmsb.de</a>
Mirja Koch	Bundesfreiwilligendienstleistende	E-Mail: <a href="mailto:mkoch@dmsb.de">mkoch@dmsb.de</a>
Joelle Müller	Bundesfreiwilligendienstleistende	E-Mail: <a href="mailto:jmueller@dmsb.de">jmueller@dmsb.de</a>
Alexander Hohmann	Schülerpraktikant	E-Mail: <a href="mailto:ahohmann@dmsb.de">ahohmann@dmsb.de</a>

## DMSB-Kommissionen

### SPORTKOMMISSION AUTOMOBILSPORT

Vertreter ADAC	Walter Hornung, Jürgen Fabry
Vertreter AvD	Michael Görlich
Vertreter DMV	Dr. René Henn
Vertreter LMFV	Fritz Schadeck
Vertreter der sonstigen Mitglieder und Mitgliedsverbände	Michael Haas
DMSB-Athletenvertreter	Max Hesse
Vertreter DMSB Academy Beirat	Sven Stoppe
Vertreter dmsj-Vorstand	Jan Seyffarth
Vorsitzender Kommission Sicherheit und Medizin	Peter Spannbauer
Vorsitzender Kommission Technik und Nachhaltigkeit	Wolfgang Dammert
Vertreter DMSB-Hauptamt	Robin Strycek

### SPORTKOMMISSION MOTORRADSPORT

Vertreter ADAC	Frank Wiegmann, Ralph Bohnhorst
Vertreter AvD	Volker Strycek
Vertreter DMV	Iris Bonow, Armin Bolz
Vertreter der LMFV	Peter Weidinger
Vertreter der sonstigen Mitglieder und Mitgliedsverbände	Bernd Sagert
DMSB-Athletenvertreter	Theresa Angst
Vertreter DMSB Academy Beirat	Stefan Beck
Vertreter dmsj-Vorstand	Max Kumpf
Vorsitzender Kommission Sicherheit und Medizin	Peter Spannbauer
Vorsitzender Kommission Technik und Nachhaltigkeit	Wolfgang Dammert
Vertreter DMSB-Hauptamt	Mike Nagel

### KOMMISSION SICHERHEIT UND MEDIZIN

Sicherheitsexperte Automobilsport	Peter Spannbauer
Sicherheitsexperte Motorsport	Christian T. Schneider
Verbandsarzt Automobilsport oder sein Stellvertreter	Dr. Sven Marquardt
	Dirk Biereige
Verbandsarzt Motorsport oder sein Stellvertreter	Martin Schweiger
	Silvio Günther
FIM International Medical Commission	Martin Schweiger
Vertreter DMSB Academy Beirat	Michael Jacobi
Vorsitzender Sportkommission Automobilsport	Walter Hornung
Vorsitzender Sportkommission Motorsport	Frank Wiegmann
Vertreter DMSB-Hauptamt	Mischa Eifert

### KOMMISSION TECHNIK UND NACHHALTIGKEIT

FIA Homologation Regulation Commission	Wolfgang Dammert
FIA Electric and New Energy Championship Commission	Thomas Voss
FIA Sport Environment and Sustainability Commission	Thomas Heinrich
FIM International Technical Commission	Joachim Milles
FIM International Sustainability Commission	Dr. Karl-Friedrich Ziegahn
FIM Europe Environment Commission	Prof. Dr. Bettina Reuter
Vertreter der Sachverständigenorganisationen	Ralf Kleebusch
Präsidialbeauftragter für Umweltfragen oder sein Stellvertreter	Dr. Karl-Friedrich Ziegahn
	Prof. Dr. Bettina Reuter
Vertreter DMSB Academy Beirat	Horst Seidel
Vorsitzender Sportkommission Automobilsport	Walter Hornung
Vorsitzender Sportkommission Motorsport	Frank Wiegmann
Vertreter DMSB-Hauptamt	Christoph Ihm
	Kai Zimmermann

---

## DMSB-Verbandsgerichte

### AUTOMOBILSPORT

<b>Vorsitzender</b>	<b>Sportgericht</b>	<b>Berufungsgericht</b>
<b>Stellvertreter</b>	RA Harald Schmeyer	RA Rainer Wicke
	RD Heinz Schreiber	RA Walter Gräf
	RA Kimon Papachristopoulos	RA Philipp Ess

#### Beisitzer/Pool

Dirk Adorf	Wolfgang Dammert	RA Philipp Ess	Dr. Hans-Georg Fricke
Peter Fricke	Wolfgang Gastorfer	RA Claus Henkel	Ass. Wolfram Heymanns
Ing. Werner Horn	Friedhelm Kissel	Ralf Kleebusch	Hans-Walter Kling
Helmut Köhler	Dr. Ulrich Krumme	RA Thomas M. Laudage	RA Florian Malies
Bernd Mayländer	Dipl.-Ing. Hans Chr. Mehmel	Wolfgang Mika	Jörg Müller
RA Dieter W. Roßkopf	Uwe Martin Schmidt	Bernd Schneider	Wolfgang Siering
Dipl.-Ing. Karl-Heinz Stegner	Karl-Heinz Stümpert	Gerd Weidinger	RA Volker Weingran
Waltraud Wunsch	Hans Zillner		

---

### MOTORRADSPORT

<b>Vorsitzender</b>	<b>Sportgericht</b>	<b>Berufungsgericht</b>
<b>Stellvertreter</b>	RA Stefan Steinle	RA Jörg Schmeißer
	RA Felix Maurer	RA Tobias Ohr

#### Beisitzer/Pool

Marcel Dornhöfer	Collin Dugmore	Ulrich Ehlert	Maik Hänsel
RA Dr. Christian Krähe	RA Stefan Kruse	Max Kumpf	Klaus-Werner Mohr
Katja Poensgen	Klaus Poschner	RA Albrecht Reimann	

---

### KONTROLLKOMMISSION

<b>Vorsitzende:</b>	RAin Dr. Marion Schuster
<b>Stellvertreterin:</b>	RAin Sandra Wilhelm

#### Beisitzer/Pool Automobil

Tanja Geilhausen	Ingo Güß	Maik Hänsel
Felix Holter	Ralph Kleebusch	Horst Seidel
Karl-Heinz Stegner	Sven Stoppe	Harry Stüber
Andreas Witkowski		

#### Beisitzer/Pool Motorrad

Dennis Broedel	Manfred Herget	Rüdiger Merdes
René Schäfer	Karsten Schneider	

---

### SONSTIGE FUNKTIONSTRÄGER

Anti-Doping-Beauftragter	Martin Schweiger
Ethikbeauftragter	Dr. Malte Pehl
Compliance-Beauftragte	Regina Manz
Präsidialbeauftragter für Umweltfragen	Dr. Karl-Friedrich Ziegahn
Stv. Präsidialbeauftragte für Umweltfragen	Prof. Dr. Bettina Reuter
Verbandsarzt Automobilsport	Dr. Sven Marquardt
Verbandsarzt Motorradsport	Martin Schweiger

## **DMSB-Mitglieder**

### **ADAC e. V.**

Hansastraße 19, 80686 München  
Tel. +49 89 7676-0, Fax 7676-2500  
E-Mail: motorsport@adac.de

### **AvD e. V.**

Goldsteinstraße 237, 60528 Frankfurt  
Tel. +49 69 6606-0, Fax 6606-789  
E-Mail: sport@avd.de

### **DMV e. V.**

Otto-Fleck-Schneise 12, 60528 Frankfurt  
Tel. +49 69 695002-0, Fax 695002-20  
E-Mail: dmv@dmv-motorsport.de

### **Bayerischer Motorsport-Verband e.V.**

Ridlerstraße 35, 80339 München  
Tel. +49 89 5195-268  
E-Mail: office@motorsport-bayern.de

### **Hessischer Fachverband für Motorsport e.V.**

Lyoner Straße 22, 60528 Frankfurt  
Tel. +49 69 66078609  
E-Mail: info@hffm.info

### **Landesfachverband Brandenburgischer Motorsport e.V.**

Heinitzstraße 43, 15562 Rüdersdorf  
Tel. +49 33638 298190  
E-Mail: lbm@lbm-motorsport.de

### **Landesfachverband für Motorsport Berlin e.V.**

Sybelstraße 25, 10629 Berlin  
Tel. +49 172 3207889, Fax +49 30 3240437  
E-Mail: info@motorsport-berlin.de

### **Landesfachverband Motorsport Bremen e.V.**

Bennigsenstraße 2-6, 28207 Bremen  
Tel. +49 421 4994133  
E-Mail: info@landesfachverband-motorsport-bremen.de

### **Landes-Motorsport-Fachverband e.V.**

**Mecklenburg /Vorpommern**  
c/o Olaf Thätner  
St.-Jürgen Straße 56, 18195 Tessin  
Tel. +49 175 2079247  
E-Mail: thaetner@motorsport-mv.de

### **Landes-Motorsport-Fachverband Hamburg e.V.**

c/o ADAC Hansa  
Amsinckstraße 41, 20097 Hamburg  
Tel. +49 40 23919262, Fax 23919290  
E-Mail: remo.schmidt@hsa.adac.de

### **Landesmotorsportfachverband Sachsen-Anhalt e.V.**

Calber Landstraße 4, 06385 Aken  
Tel. +49 34909 82182  
E-Mail: LMFVSA@t-online.de,  
h.herzau@web.de

### **Motorsport-Union Saar e.V.**

Wilhelmstraße 14, 66538 Neunkirchen  
Tel. +49 682151603, +49 173 2910322  
E-Mail: info@mu-saar.de

### **Motorsport-Verband Baden-Württemberg e.V.**

c/o ADAC Südbaden  
Am Predigertor 1, 79098 Freiburg  
Tel. +49 761 3688240  
E-Mail: info@motorsportverband-bw.de

### **Motorsport-Verband Nordrhein-Westfalen e.V.**

Freie-Vogel-Straße 393, 44269 Dortmund  
Tel. +49 521-1081154  
E-Mail: info@mvnw.de

### **Motorsportverband Rheinland-Pfalz e.V.**

Geschäftsstelle Viktoriastraße 15,  
56068 Koblenz  
Tel. +49 261 1303259, Fax 1303299  
E-Mail: info@mvrp.de

### **Niedersächsischer Fachverband für Motorsport e.V.**

Lübecker Straße 17, 30880 Laatzen  
Tel. +49 5102 901166, Fax 901169  
E-Mail: info@nfm-info.de



**Sächsischer Landesfachverband**  
**Motorsport e.V.**

Hauptstraße 26, 09392 Auerbach/E.  
Tel. +49 3721 22321, Fax 268110  
E-Mail: ole.stark@slm-sachsen.de

**Schleswig-Holsteinischer Fachverband**  
**für Motorsport e.V.**

Holger Möller  
Redderkamp 165, 24111 Kiel  
Tel. +49 431 69578, +49 1511 1142937  
E-Mail: holgerkomoeller@gmail.com

**Thüringer Motorsport Bund e.V.**

c/o Heiko Junge  
Hesseröder Straße 4, 99734 Nordhausen  
Tel.+49 3631 474661, +49 172 9227281  
E-Mail: VizeSport@thueringer-motorsport.de

**ACV Automobil-Club Verkehr e.V.**

An der Wachsfabrik 5, 50996 Köln  
Tel. +49 2236 94980, Fax +49 2236 9498298  
E-Mail: acv@acv.de

**ADMV e.V.**

André Reichelt  
Heinitzstraße 11, 15562 Rüdersdorf  
Tel. +49 33638 486336, Fax 486339  
E-Mail: info@admv.de

**Porsche Club Deutschland e.V.**

Gutenbergstraße 19, 70771 Echterdingen  
Tel. +49 711 7504654, Fax 7504655  
E-Mail: info@porsche-club-deutschland.de

**Veteranen-Fahrzeug-Verband e.V. (VFV)**

zentrales Sekretariat  
Rosenweg 9a, 55294 Bodenheim  
Tel. +49 175 6612817  
E-Mail: sekretariat@veteranen-fahrzeug-  
verband.de

## Vertreter des DMSB in den FIA- und CIK-Gremien

In den Gremien der FIA/CIK ist der DMSB durch nachfolgende Delegierte vertreten:

### WMSC Komitees

Circuit Sport Committee .....	Lutz Leif Linden
Drivers´ Committee.....	Anett Quandt
Historic Motor Sport Committee .....	Kai Zimmermann
Homologation Committee .....	Wolfgang Dammert
Road Sport Committee .....	Andreas Bachmeier
Sport Member Clubs Committee .....	Sarah Ahmed

### Kommissionen

Circuits Commission .....	Mischa Eifert
Closed Road Commission .....	Andreas Spannbauer
Drag Racing Commission.....	Yasin Özer
Electric and New Energy Championships Commission .....	Thomas Voss
Esports Commission.....	Marc Hennerici
GT Commission .....	Lutz Leif Linden (Präsident)
GT Commission .....	Michael Rebhan
Hill Climb Commission.....	Marcus Malsch
Karting Commission .....	Daniel Schnarr
Medical Commission .....	Dr. Sven Marquardt
Off-Road Commission .....	Gordon Wühler
Sport Environment & Sustainability Commission .....	Thomas Heinrich
Sport Environment & Sustainability Commission .....	Dr. Karl-Friedrich Ziegahn
Sport Disability & Accessibility Commission.....	Josef Halter
Truck Racing Commission.....	Rolf Werner

International Tribunal and International Court of Appeal..... Waltraud Wunsch

## Vertreter des DMSB in den FIM-Gremien

In den Gremien der FIM ist der DMSB durch nachfolgende Delegierte vertreten:

Circuit Racing Commission (CCR): .....	Ralph Bohnhorst
Circuit Racing Commission (CCR): .....	Christian T. Schneider
Classic Motorcycles Commission (CMC) .....	Helmut Wittgens
E-Bike-Commission (CEB): .....	Mario Berger
Enduro Commission (CEN): .....	André Rudolph
International Medical Commission (CML): .....	Martin Schweiger
International Sustainability Commission (CID): .....	Dr. Karl-Friedrich Ziegahn
International Technical Commission (CTI): .....	Joachim Milles
List of the International Judges (LJI): .....	Stefan Steinle
Mobility Commission (CPM): .....	Olaf Biethan
Motocross Commission (CMS):.....	Andreas Kosbahn/Karsten Schneider
Touring and Leisure Commission (CTL): .....	Michael Weiss
Track Racing Commission (CCP): .....	Christian Froschauer
Trial Commission (CTR): .....	Uwe Liebig/Iris Oelschlegel

---

## Vertreter des DMSB in den FIM Europe-Gremien

In den Gremien der FIM Europe ist der DMSB durch nachfolgende Delegierte vertreten:

Drag Racing Commission: ..... Jörg Bensemann  
Enduro & Rally Commission: ..... Heiko Junge  
Environment Commission: ..... Prof. Dr. Bettina Reuter  
Motoball Commission: ..... Thomas Staudt  
Motocross & Snowcross Commission: ..... Marcel Dornhöfer  
Road Racing Commission: ..... Stefan Beck  
SuperMoto Commission: ..... Daniel Kiefer  
Track Racing Commission: ..... Sascha Dörner

## **Die Sportabteilungen der Mitgliedsvereine**

### **ADAC-Sportabteilungen**

#### **ADAC, Ressort Motorsport**

Hansastraße 19  
80686 München  
Leiter Motorsport und Klassik  
stv.Vorsitzender ADAC Stiftung Sport:  
Thomas Voss  
Telefon: +49 89 767644 01  
Mobil: +49 171 5555 611  
E-Mail: thomas.voss@adac.de  
Vorstandsvorsitzender ADAC Stiftung Sport:  
Wolfgang Dürheimer  
Ansprechpartner ADAC Stiftung Sport:  
Judith Nießner  
Telefon: +49 89 76764473  
Fax: +49 89 76764430  
E-Mail: judith.niessner@adac.de  
Leiter Automobilsport:  
Andreas Bachmeier  
Telefon: +49 89 76764421  
Fax: +49 89 76764430  
E-Mail: andreas.bachmeier@adac.de  
Leiter Motorradsport  
Fabrian Schuster  
Telefon: +49 89 76764451  
E-Mail: fabian.schuster@adac.de

#### **ADAC Berlin-Brandenburg**

Janko Garbsch  
Bundesallee 29/30  
10717 Berlin  
Telefon: +49 30 8686-284  
Fax: +49 30 8686289  
E-Mail: janko.garbsch@bbr.adac.de

#### **ADAC Hansa (auch Mecklenburg-Vorpommern)**

Remo Schmidt  
Amsinckstraße 39-41  
20097 Hamburg  
Telefon: +49 40 23919-262  
Fax: +49 40 23919-290  
E-Mail: remo.schmidt@hsa.adac.de

#### **ADAC Hessen-Thüringen**

Oliver Lenhard  
Lyoner Straße 22  
60528 Frankfurt  
Telefon: +49 69 6607-8602  
Fax: +49 69 6607-8649  
E-Mail: sport@hth.adac.de

#### **ADAC Mittelrhein**

Sascha Söffing  
Viktoriastraße 15  
56068 Koblenz  
Telefon: +49 261 1303-265  
Fax: +49 261 1303-299  
E-Mail: sascha.soeffing@mrh.adac.de

#### **ADAC Niedersachsen/Sachsen-Anhalt**

Markus Schmidt  
Lübecker Straße 17  
30880 Laatzen  
Telefon: +49 5102 90-1164  
Fax: +49 5102 90-1169  
E-Mail: sport@nsa.adac.de

#### **ADAC Nordbaden**

Christopher Sass  
Steinhäuserstraße 22  
76135 Karlsruhe  
Telefon: +49 721 8104-912  
Fax: +49 721 8104-170  
E-Mail: christopher.sass@nba.adac.de

#### **ADAC Nordbayern**

Petra Brunner  
Äußere Sulzbacher Straße 98  
90491 Nürnberg  
Telefon: +49 911 9595-237  
Fax: +49 911 9595-282  
E-Mail: sport@nby.adac.de

#### **ADAC Nordrhein**

Mirco Hansen  
Luxemburger Straße 169  
50939 Köln  
Telefon: +49 221 4727-702  
Fax: +49 221 447-433  
E-Mail: mirco.hansen@nrh.adac.de



**ADAC Ostwestfalen-Lippe**

Sebastian Tietz  
Eckendorfer Straße 36  
33609 Bielefeld  
Telefon: +49 521 1081-151  
Fax: +49 521 1081-250  
E-Mail: sebastian.tietz@owl.adac.de

**ADAC Pfalz**

Helmut Rotzal  
Europastraße 1  
67433 Neustadt  
Telefon: +49 6321 8905-20  
Fax: +49 6321 8905-58  
E-Mail: helmut.rotzal@pfa.adac.de

**ADAC Saarland**

Daniel Kiefer  
Untertürkheimer Straße 39 – 41  
66117 Saarbrücken  
Telefon: +49 681 68700-31  
Fax: +49 681 68700-30  
E-Mail: daniel.kiefer@srl.adac.de

**ADAC Sachsen**

André Rudolph  
Striesener Straße 37  
01307 Dresden  
Telefon: +49 351 4433-193  
Fax: +49 351 4433-390  
E-Mail: sport@sas.adac.de

**ADAC Schleswig-Holstein**

Thorsten Schulz  
Saarbrückenstraße 54  
24114 Kiel  
Telefon: +49 431 6602-180  
Fax: +49 431 6602-150  
E-Mail: thorsten.schulz@sho.adac.de

**ADAC Südbaden**

Matthias Wolber  
Am Predigertor 1  
79098 Freiburg  
Telefon: +49 761 3688-243  
Fax: +49 761 36882-44  
E-Mail: matthias.wolber@sba.adac.de

**ADAC Südbayern**

Yasin Özer  
Ridlerstraße 35  
80339 München  
Telefon: +49 89 5195-110  
Fax: +49 89 5195-478  
E-Mail: sport@sby.adac.de

**ADAC Weser-Ems**

Katharina Meyer  
Bennigsenstraße 2-6  
28207 Bremen  
Telefon: +49 421 4994-133  
Fax: +49 421 4994-124  
E-Mail: katharina.meyer@wem.adac.de

**ADAC Westfalen**

Kathryn Drerup  
Freie-Vogel-Straße 393  
44269 Dortmund  
Telefon: +49 231 5499-230  
Fax: +49 231 5499-237  
E-Mail: kathryn.drerup@wfa.adac.de

**ADAC Württemberg**

Ilona Zink  
Am Neckartor 2  
70190 Stuttgart  
Telefon: +49 711 2800-139  
Fax: +49 711 2800-123  
E-Mail: sport@wtb.adac.de

**AvD**

**AvD-Sportabteilung**

Goldsteinstraße 237  
60528 Frankfurt  
Telefon: +49 69 6606-252  
Fax: +49 69 6606-253  
E-Mail: sport@avd.de

**DMV**

**DMV-Sportabteilung**

Marco Mander  
Otto-Fleck-Schneise 12  
60528 Frankfurt  
Telefon: +49 69 695002-15  
Fax: +49 69 695002-21  
E-Mail: mander@dmv-motorsport.de

**ADMV**

**ADMV-Sportabteilung**

André Reichelt

Heinitzstraße 11

15562 Rüdersdorf

Telefon: +49 33638 486336

Fax: +49 33638 486339

E-Mail: [info@admv.de](mailto:info@admv.de)

**ACV**

**ACV Automobil-Club Verkehr**

An der Wachsfabrik 5

50996 Köln

Telefon: +49 2236 94980

Fax: +49 2236 9498298

E-Mail: [sport@acv.de](mailto:sport@acv.de)

dmsj – deutsche motor sport jugend



## **dmsj-Vorstand**

### **Vorsitzender**

Jürgen Hieke  
E-Mail: juergen.hieke-extern@dmsj.org

### **Stellv. Vorsitzender**

Jan Seyffarth  
E-Mail: jan.seyffarth-extern@dmsj.org

### **Vorstandsmitglied**

Orestis Antonopoulos  
E-Mail: orestis.antonopoulos-extern@dmsj.org

### **Vorstandsmitglied**

Jann Philipp Wagner  
E-Mail: jann-philipp.wagner-extern@dmsj.org

### **Vorstandsmitglied**

Max Kumpf  
E-Mail: max.kumpf-extern@dmsj.org

## **dmsj-Prädikate**

Die dmsj – deutsche motor sport jugend schreibt für 2025 die folgenden Prädikate aus.

Die Prädikatsbestimmungen sind auf der dmsj-Homepage unter [www.dmsj.org](http://www.dmsj.org) sowie auf der DMSB-Homepage unter [www.dmsb.de](http://www.dmsb.de) veröffentlicht.

### **AUTOMOBILSPORT:**

dmsj – Deutsche Kart-Slalom-Meisterschaft

dmsj – Deutsche Meisterschaft im inklusiven E-Kart-Slalom

dmsj – Deutsche Junioren-Slalom-Meisterschaft

dmsj – Deutsche Junioren-Autocross-Meisterschaft

dmsj – Deutsche Junioren-Rallycross-Meisterschaft

dmsj – Deutsche Junioren-Mini-Buggy Meisterschaft

dmsj – Deutscher Junioren-Drag-Racing-Pokal

dmsj – SimRacing-Junior-Cup

### **MOTORRADSPORT:**

dmsj – Deutsche Jugend-Bahnsport-Meisterschaft

dmsj – Deutsche Enduro-Junioren-Meisterschaft

dmsj – Deutsche-Enduro-Jugend-Meisterschaft

dmsj – Deutsche Enduro-Jugend-Meisterschaft (U17)

dmsj – Deutsche Jugend-Motoball-Meisterschaft

dmsj – Deutsche Jugend-Motocross-Meisterschaft

dmsj – Deutsche Jugend-Trial-Meisterschaft

dmsj – Deutsche Mini- bzw. Pocket-Bike-Meisterschaft

dmsj - Internationaler Deutscher Junioren Meister Straßensport

dmsj – Deutsche Jugend-SuperMoto-Meisterschaft

dmsj – Internationale Deutsche Junioren-Straßensport-Meisterschaft



**DMSB Academy Beirat**

beirat@dmsb-academy.de

**Vorsitzender**

Sven Stoppe

**Mitglied Ehrenamt**

Stefan Beck

**Mitglied Rettungsorganisationen**

Michael Jacobi

**Mitglied Sportwarte**

Horst Seidel

**Mitglied Trainerwesen**

Iris Oelschlegel

Die Ausbildungs- und Prüfungsordnung sowie die folgenden Ausbildungsrichtlinien sind auf der Homepage der DMSB Academy unter [www.dmsb-academy.de](http://www.dmsb-academy.de) veröffentlicht:

- **Sportwarte/Automobilsport/Motorradsp  
ort/Rettungsorganisationen**
- **Sportwarte der Streckensicherung**
- **Sportwarte der DMSB-Staffel**

**Verleihung des Großen OMK-Pokals (1977-1997)  
und des DMSB-Pokals (ab 2001)**

1977	Erwin Schmider	1996	Gerd Riss
1978	Adolf Weil	1997	Ralf Waldmann
1980	Anton Mang	2001	BMW AG
1981	Anton Mang	2002	Michael Schumacher
1982	Anton Mang	2003	Yamaha Motor Deutschland GmbH
1983	Egon Müller	2004	Walter Röhrl
1984	Werner Schwärzel/Andreas Huber	2005	Robert Barth und Gerd Riss
1985	Werner Schwärzel/Fritz Buck	2006	Hans Werner Aufrecht
1986	Gerhard Waibel	2008	Bernd Schneider
1987	Karl Maier	2010	Sebastian Vettel
1988	Karl Maier	2012	Motocross Nationalmannschaft
1989	Reinhold Roth	2013	Norbert Haug
1990	Roland Diepold	2014	Peter Geishecker
1991	Gerd Riss	2015	Max Deubel
1992	Ralf Waldmann	2016	Nico Rosberg
1993	Dirk Raudies	2018/	
1994	Klaus Weinmann/Thomas Weinmann	2019	Hermann Tomczyk
1995	Ralf Waldmann		



---

**Verleihung des DMSB-Umweltpreises (ab 2001)  
und des DMSB-Nachhaltigkeitspreises (ab 2023)**

2001	Motorclub Haßloch e.V. im ADAC
2002	AMC Hohe Aßlitz e.V. im ADAC Sonnefeld
2003	HJS Fahrzeugtechnik GmbH & Co KG
2004	MSC Rund um Zschopau e.V. im ADAC
2005	ADAC
2006	MSC Gaildorf e.V.
2007	MSC Braach 1980 e.V. im ADAC
2008	kom enterprise GmbH
2009	Kartsport Club Dresdner Verkehrsbetriebe e.V. im DMV
2010	Dr. Ing. h.c. F. Porsche AG
2011	MSF Idstedt e.V. im ADAC, AC Nordfriesland e.V. im ADAC, MSC Nordmark Kiel e.V. im ADAC
2012	Grüner Lausitzring
2013	MSC Osnabrück e.V. im ADAC
2014	MSC Schlüchtern e.V. im ADAC
2015	Bilster Berg Drive Resort GmbH & Co. KG
2016	MSC Grevenbroich e.V.
2018/2019	MSC Aufenau e. V. im DMV
2022/2023	Opel Automobile GmbH

**Verleihung des DMSB-Ehrenpreises (ab 2019)**

2018/2019	Karl-Heinz Stegner
2022/2023	Jürgen Fabry

# S a t z u n g des DMSB - Deutscher Motor Sport Bund e.V.

## § 1

### Name, Sitz und Geschäftsjahr

1. Der am 08.06.1997 in Frankfurt am Main gegründete Verband führt den Namen:  

DMSB - Deutscher Motor Sport Bund e.V.
2. Er hat seinen Sitz in Frankfurt/Main und ist in das Vereinsregister beim Amtsgericht Frankfurt/Main eingetragen.
3. Geschäftsjahr ist das Kalenderjahr.

## § 2

### Zweck, Ziele und Aufgaben

1. Der DMSB übt die Sporthoheit für den Automobil- und Motorradsport für das gesamte Gebiet der Bundesrepublik Deutschland aus und vertritt den deutschen Automobil- und Motorradsport international als Mitglied in FIA (Fédération Internationale de l'Automobile) und FIM (Fédération Internationale de Motocyclisme) sowie FIM Europe (Fédération Internationale Motocyclisme Europe).
2. <sup>1</sup>Zweck und Aufgabe des DMSB ist die Förderung des Motorsports unter besonderer Berücksichtigung der Jugendarbeit.  
<sup>2</sup>Den Satzungszweck verwirklicht der DMSB insbesondere durch
  - a) die Wahrung der Belange seiner Mitglieder und der diesen angehörenden Motorsportler in Staat und Gesellschaft, in nationalen Sportorganisationen, insbesondere dem DOSB (Deutscher Olympischer Sportbund), sowie gegenüber den Medien und der Wirtschaft. <sup>3</sup>Er wahrt durch alle dazu geeigneten Maßnahmen die Interessen der Motorsportler im Allgemeinen und der mittelbaren Mitglieder (§5 Ziff.3) im Besonderen bei der Umsetzung deren Wunsches, Motorsport nach den Regeln des DMSB zu betreiben. <sup>4</sup>Er führt unter Wahrung des Gleichbehandlungsgrundsatzes seine Aufgaben in parteipolitischer und konfessioneller Neutralität durch.
  - b) die Überwachung der Durchführung des Motorsports, soweit er in seinem Zuständigkeitsbereich liegt, im gesamten Gebiet der Bundesrepublik Deutschland nach einheitlichen Regeln. <sup>3</sup>Hierzu kann sich der DMSB auch der Trägervereine und der dem DMSB angehörenden Landesmotorsportfachverbände (LMFV) bedienen. <sup>4</sup>Im Rahmen seiner Aufgaben erkennt der DMSB die Verbandsstatuten, Sportgesetze und –gerichtsbarkeiten von FIA, FIM, FIM Europe und DOSB an und unterwirft sich diesen. <sup>5</sup>Er verwirklicht diese Aufgaben u.a. durch die Aufstellung, Durchsetzung und Überwachung einheitlicher Sportregeln für den Automobil- und Motorradsport in Übereinstimmung mit den von FIA, FIM, FIM Europe sowie DOSB aufgestellten Statuten und Sportgesetzen. <sup>6</sup>In Ausübung seiner satzungsmäßigen Aufgaben führt der DMSB die Sportgerichtsbarkeit durch und erlässt Verbandsordnungen mit verbindlicher Wirkung für seine Mitglieder.
  - c) die Durchsetzung des Dopingverbots. <sup>3</sup>Zu diesem Zweck nimmt der DMSB am Dopingkontrollsystem der Nationalen Anti-Doping-Agentur (NADA) und der internationalen Fachverbände teil.  
<sup>4</sup>In dem vom DMSB geregelten Motorsport sind DMSB, NADA und die internationalen Fachsportverbände berechtigt, Dopingkontrollen während und außerhalb der Veranstaltungen durchzuführen.

<sup>5</sup>Einzelheiten zur Verfolgung und Ahndung von Verstößen regeln in ihrer jeweils aktuellen Fassung die internationalen und nationalen Sportgesetze von FIA, FIM, FIM Europe und DMSB, die Anti-Doping-Bestimmungen der FIA, der Anti-Doping-Code der FIM, der NADA-Code und die „Liste der verbotenen Substanzen und Methoden“ der Welt-Anti-Doping-Agentur, die allesamt nicht Bestandteil dieser Satzung sind. <sup>6</sup>Die Verfahren werden nach den internationalen Verfahrensregelungen, der Rechts- und Verfahrensordnung und den Verfahrensregelungen des NADA-Codes durchgeführt. <sup>7</sup>Zuständige Disziplinarorgane im Sinne des NADA-Codes sind die DMSB-Sport- und Berufungsgerichte Automobilsport und Motorradsport.

d) die Unterstützung und Entwicklung des Spitzen-, Leistungs- und Breitensports, des Amateur- und Freizeitsports sowie des Kinder- und Jugendsports sowie des innovativen Motorsports.

e) die Zulassung von Sportwarten, Trainern und Übungsleitern sowie ihre Aus-, Fort- und Weiterbildung und die von ehren- und hauptamtlichen Vereins- und Verbandsmitarbeitern zu regeln und zu fördern.

f) Informations- und Verbesserungsmaßnahmen um die Sicherheit und Nachhaltigkeit im Motorsport zu fördern.

g) die Beachtung der erforderlichen Maßnahmen zum Schutz der Natur und Umwelt.

h) die Pflege und Förderung des Ehrenamts.

3. a) Im Rahmen der vorgenannten Aufgaben (Ziffern 1 und 2) obliegt dem DMSB:

- <sup>1</sup>Die Ausschreibung seiner Prädikate, Serien oder Veranstaltungen, die Erstellung des Kalenders hierfür sowie die Abwicklung dieser Prädikate, Serien und Veranstaltungen. <sup>2</sup>Dies umfasst auch die Delegation seiner Prädikate auf einen oder mehrere Trägervereine.

- Die Ausgabe von Lizenzen für die Teilnahme an den vorgenannten Prädikaten, Serien oder Veranstaltungen sowie der internationalen Lizenzen.

b) Den Mitgliedern bleibt das Recht unbenommen, eigene Prädikate, Serien oder Veranstaltungen auszuschreiben und durchzuführen, deren Genehmigung durch den DMSB zu erteilen ist, sofern sie dessen Regeln beachten und einhalten.

c) Der DMSB soll keine neuen Prädikate, Serien oder Veranstaltungen, die in Konkurrenz zu bestehenden oder konkret geplanten Prädikaten, Serien oder Veranstaltungen des DMSB oder eines seiner Mitglieder stehen, genehmigen, es sei denn, der DMSB beteiligt sich daran als Promoter und/oder Veranstalter und/oder Lizenzgeber.

d) Erhalten Prädikate, Cups, Serien oder sonstige Veranstaltungen der Mitglieder i.S.d. § 2 Ziffer 3b), an denen der DMSB nicht beteiligt ist, auf deren Antrag ein Prädikat des DMSB, so erhält der DMSB die hierfür vorgesehene Lizenzgebühr. Die Rechte zur Kalenderplanung, Erstellung des Reglements sowie zur Vermarktung verbleiben jedoch dem Mitglied.

### **§ 3**

#### **Grundsätze**

1. Der DMSB bekennt sich zum aktiven Kampf gegen jegliche Form von Gewalt im Sport, unabhängig davon, ob sie körperlicher, seelischer oder sexualisierter Art ist.

2. <sup>1</sup>Der DMSB bekennt sich zur aktiven Umsetzung der Integration und Inklusion im Sport und tritt für eine gleichberechtigte Teilhabe unabhängig von Geschlecht im Sport ein. <sup>2</sup>Zu allen Ämtern besteht gleichberechtigter Zugang.

3. DMSB bekennt sich zu den Grundsätzen guter Verbandsführung (Good Governance).

4. Der DMSB, die Mitglieder der Organe, die haupt- und ehrenamtlichen Mitarbeiter und sonstigen Mitarbeiter und Vertreter des DMSB erkennen die Satzung und Ordnungen, die auf ihnen

basierenden Leitlinien, die Kodizes, die Compliance-Richtlinien sowie die weiteren Vereinbarungen des DMSB und die sich hieraus ableitenden Werte an.

## **§ 4** **Gemeinnützigkeit**

1. Der DMSB dient ausschließlich und unmittelbar gemeinnützigen Zwecken i.S.d. Abschnitts „Steuerbegünstigte Zwecke“, §§ 51 ff. der Abgabenordnung.
2. <sup>1</sup>Der DMSB ist selbstlos tätig; er verfolgt nicht in erster Linie eigenwirtschaftliche Zwecke. <sup>2</sup>Dem ideellen Zweck der Förderung des Motorsports ist die zur Erreichung des Verbandszwecks erforderliche eigenwirtschaftliche Betätigung untergeordnet. <sup>3</sup>Haushaltsmittel des DMSB dürfen nur für die satzungsgemäßen Zwecke verwendet werden. <sup>4</sup>Die Mitglieder erhalten keine Zuwendungen aus Mitteln der Körperschaft. <sup>5</sup>Es darf keine Person durch Ausgaben, die dem Zweck des DMSB fremd sind, oder durch unverhältnismäßig hohe Vergütungen begünstigt werden.
3. <sup>1</sup>Die Mitglieder der Organe und Gremien arbeiten grundsätzlich ehrenamtlich, soweit nachfolgend nichts anderes bestimmt ist; nachgewiesene Auslagen werden im Rahmen einer Reisekostenordnung erstattet. <sup>2</sup>Das Präsidium kann bei Bedarf und unter Berücksichtigung der wirtschaftlichen Verhältnisse und der Haushaltslage beschließen, dass Mitglieder der Organe und Gremien entgeltlich auf Grundlage eines Dienstvertrags oder gegen Zahlung einer pauschalierten Aufwandsentschädigung tätig werden. <sup>3</sup>Für die Entscheidung über Vertragsbeginn, Vertragsinhalt und Vertragsende ist der hauptamtliche Vorstand gem. § 26 BGB zuständig. <sup>4</sup>Für das Präsidium entscheidet über die Höhe der Vergütung ein dreiköpfiger Ausschuss, der aus Mitgliedern der Trägervereine besteht, die nicht dem Präsidium angehören. <sup>5</sup>Näheres regelt eine vom Präsidium zu beschließende Geschäftsordnung. <sup>6</sup>Eine Rückzahlung von Mitgliedsbeiträgen oder Spenden ist nicht zulässig.

## **§ 5** **Mitgliedschaft**

1. a) Trägervereine sind der Allgemeine Deutsche Automobil-Club e.V. (ADAC), der Automobilclub von Deutschland e.V. (AvD) und Deutscher Motorsport Verband e.V. (DMV).  
b) Sonstige Motorsportverbände:  

Mitglieder des DMSB können alle Motorsportverbände mit Sitz in Deutschland werden, deren satzungsgemäßes Ziel die Ausübung des Automobil- und/oder Motorradsports ist, die bundesweit oder in mindestens 5 Bundesländern organisiert sind und über 500 gemeldete, aktiv Motorsport treibende Einzelmitglieder haben.
- c) Landesmotorsportfachverbände:  

Mitglieder des Vereins können alle Landesmotorsportfachverbände (LMFV) werden, die dem jeweiligen Landessportbund angehören, den Mitgliedern sämtlicher Motorsportverbände offen stehen, im Vereinsregister als e.V. eingetragen und von den zuständigen Finanzbehörden als gemeinnützig anerkannt sind.
- d) Sonstige Mitglieder:  

Mitglieder des DMSB können sonstige überregionale Vereinigungen werden, deren Mitglieder ihren Sitz in mindestens 5 Bundesländern haben und die die Aufgaben und Ziele des Motorsports nachweislich und auf Dauer unterstützen und selbst verfolgen.
2. <sup>1</sup>Weitere Voraussetzung für die Mitgliedschaft ist die Anerkennung des DMSB als einzigen nationalen Spitzenverband des Motorsports und als überregionalen Dachverband durch die

Mitglieder i.S.d. Ziffer 1. <sup>2</sup>Diese müssen ebenso die Verbindlichkeit der Satzung des DMSB und dessen Ordnungen anerkennen. <sup>3</sup>Die Satzungen der Mitglieder dürfen zur Satzung des DMSB sowie den Statuten und den Sportgesetzen von FIA/FIM/FIM Europe /DOSB und DMSB nicht im Widerspruch stehen.

3. <sup>1</sup>Durch die Mitgliedschaft im DMSB gelten die dem Mitglied angeschlossenen Vereine bzw. Vereinsabteilungen als Vereine des DMSB und die den angeschlossenen Vereinen bzw. Vereinsabteilungen angehörenden und am Motorsport teilnehmenden Mitglieder, ehren- und hauptamtlichen Mitarbeiter sowie Veranstalter einzeln als mittelbare Mitglieder des DMSB, auf welche die Bestimmungen dieser Satzung, mit Ausnahme der §§ 6 und 9 entsprechend Anwendung finden. <sup>2</sup>Die mittelbaren Mitglieder im Zuständigkeitsbereich des DMSB unterliegen auch den vom DMSB erlassenen Statuten und sportlichen Regularien sowie der Verbandsgerichtsbarkeit und sonstigen Beschlüssen und Entscheidungen des DMSB.
4. <sup>1</sup>Aufnahmeanträge sind schriftlich an den hauptamtlichen Vorstand zu richten, der diese dem Präsidium zur Kenntnis bringt. <sup>2</sup>Dieses legt die Anträge mit einer Stellungnahme und Beschlussempfehlung der Mitgliederversammlung zur Entscheidung vor. <sup>3</sup>Die Aufnahme eines neuen Mitgliedes bedarf der 3/4 Stimmenmehrheit der Mitgliederversammlung.
5. <sup>1</sup>Die Mitgliederversammlung kann Persönlichkeiten, die sich im Sinne der Zielsetzung des DMSB besonders verdient gemacht haben, auf Vorschlag des Präsidiums zu Ehrenpräsidenten und/oder Ehrenmitgliedern ernennen. <sup>2</sup>Ehrenmitglieder und Ehrenpräsidenten haben Teilnahme- und Rederecht, jedoch kein Stimmrecht in der Mitgliederversammlung.
6. Einzelheiten zu den Voraussetzungen der Mitgliedschaft und dem Aufnahmeverfahren werden in Aufnahmerichtlinien des DMSB niedergelegt, die vom Präsidium erlassen werden.

## **§ 6**

### **Beiträge**

<sup>1</sup>Zur Erfüllung der Aufgaben des DMSB werden von den Mitgliedern Jahresbeiträge erhoben, deren Höhe durch die Mitgliederversammlung in einer Beitragsordnung festgelegt wird. <sup>2</sup>Die Bemessungsgrundlage für die Höhe des Beitrages der LMFV ist die Zahl der von ihnen bzw. von den angeschlossenen Vereinen vertretenen Einzelmitglieder. <sup>3</sup>Maßgeblich sind die bei den jeweiligen Landessportverbänden/Landessportbünden gemeldeten Mitgliederzahlen der LMFV zum Stichtag 31.12. des Vorjahres.

## **§ 7**

### **Austritt, Erlöschen, Ausschluss**

1. Die Beendigung der Mitgliedschaft im DMSB kann nur für den Schluss des Geschäftsjahres bis spätestens zum 30.06. des betreffenden Jahres schriftlich per Einschreiben/Rückschein an den hauptamtlichen Vorstand, der diesen dem Präsidium zur Kenntnis bringt, erfolgen (Austritt).
2. <sup>1</sup>Während eines Beitragsrückstandes ruhen alle Mitgliedsrechte sowie die Rechte der ihm angeschlossenen Mitgliedsvereine und deren Mitglieder (§ 5 Ziffer 3). <sup>2</sup>Die Mitgliedspflichten, insbesondere die der Beitragszahlung, bleiben davon unberührt. <sup>3</sup>Die Mitgliedschaft erlischt ohne weiteres 5 Monate nach Beitragsfälligkeit, wenn in dieser Zeit der Beitragsrückstand erfolglos angemahnt wurde.
3. <sup>1</sup>Die Mitgliedschaft kann bei groben Verstößen des Mitgliedes gegen Ziele und Zwecke des DMSB sowie gegen dessen Satzung gelöscht werden (Ausschluss). <sup>2</sup>Der Ausschluss erfolgt auf Antrag des Präsidiums durch die Mitgliederversammlung, die mit 3/4 Mehrheit entscheidet, wobei wenigstens 3/4 sämtlicher Mitglieder vertreten sein müssen. <sup>3</sup>Der Ausschluss-Antrag ist dem betreffenden Mitglied unverzüglich, spätestens mit der Einladung zu der Mitgliederversammlung, die über den Ausschluss entscheiden soll, in Abschrift zu übersenden. <sup>4</sup>Das betreffende Mitglied

kann schriftlich oder mündlich in der Mitgliederversammlung zum Ausschluss-Antrag Stellung nehmen. <sup>5</sup>Der begründete Ausschließungsbeschluss wird dem betroffenen Mitglied vom Präsidium schriftlich bekannt gemacht.

## **§ 8** **Organe**

Die Organe des DMSB sind:

- die Mitgliederversammlung
- das Präsidium
- der hauptamtliche Vorstand
- der Beirat
- die Verbandsgerichte

## **§ 9** **Mitgliederversammlung**

1. <sup>1</sup>Die Mitgliederversammlung ist das oberste Organ des DMSB. <sup>2</sup>Sie wählt die Mitglieder des Präsidiums sowie die Rechnungsprüfer. <sup>3</sup>Sie genehmigt den Jahresabschluss, den Haushaltsvoranschlag, nimmt die Jahresberichte von Präsidium und Kassenprüfer entgegen, beschließt über die Entlastung des Präsidiums und legt die Mitgliedsbeiträge fest. <sup>4</sup>Sie beschließt außerdem über Satzungsänderungen, über die Aufnahme und den Ausschluss von Mitgliedern sowie über die Ernennung von Ehrenpräsidenten und/oder Ehrenmitgliedern. <sup>5</sup>Sie entscheidet auf Antrag des Präsidiums über grundsätzliche Maßnahmen zur Erfüllung der Ziele und Zwecke des DMSB. <sup>6</sup>Die Beschlüsse der Mitgliederversammlung treten, soweit nicht ausdrücklich anders beschlossen oder gesetzlich bestimmt, mit ihrer Verabschiedung in Kraft.

2. <sup>1</sup>Die Mitgliederversammlung besteht aus den von den Mitgliedern entsandten Delegierten, den Vertretern der Motorsportjugend (§ 19) sowie den Mitgliedern des Präsidiums. <sup>2</sup>Die Delegierten bzw. die Ersatzdelegierten sowie die Vertreter der Motorsportjugend sind dem Präsidium spätestens drei Wochen vor der Mitgliederversammlung schriftlich mitzuteilen.

<sup>3</sup>Die Gesamtzahl der Stimmen in der Mitgliederversammlung (Gesamtstimmenzahl) ist auf maximal 100 begrenzt. Hiervon entfallen auf folgende Mitgliedergruppen:

2.1 <sup>1</sup>Trägervereine jeweils 14 Stimmen; darüber hinaus entsprechend dem Lizenznehmeranteil der Trägervereine insgesamt 10 Zusatzstimmen. <sup>2</sup>Dieser Anteil wird nach dem d'hondtschen Verfahren errechnet aufgrund der Gesamtzahl der DMSB-Lizenzen, die über die Trägervereine bezogen werden, berechnet zum Stichtag 31.12. des Vorjahres, wobei jeder Trägerverein mindestens eine Zusatzstimme erhält.

<sup>3</sup>Jeder Trägerverein übt sein Stimmrecht durch einen oder mehrere Delegierte aus.

<sup>4</sup>Bei Wegfall eines Trägervereins wachsen dessen Stimmen zu gleichen Anteilen den verbleibenden Trägervereinen zu.

2.2 <sup>1</sup>Sonstige Motorsportverbände (§ 5 Ziffer 1 b) insgesamt maximal 4 Stimmen.

<sup>2</sup>Bis 4 solcher Mitglieder entsendet jedes Mitglied einen Delegierten mit 1 Stimme. <sup>3</sup>Bei mehr als 4 solcher Mitglieder werden sie gemeinsam durch von ihnen zu wählende Delegierte mit insgesamt 4 Stimmen vertreten. <sup>4</sup>Bei der Wahl der gemeinsamen Delegierten hat jedes Mitglied 1 Stimme.

2.3 <sup>1</sup>Maximal 16 Landesmotorsportfachverbände mit höchstens 32 Stimmen.

<sup>2</sup>Den Landesmotorsportfachverbänden steht jeweils 1 Grundstimme zu. <sup>3</sup>Hinzu kommt entsprechend der Anzahl der beigetretenen LMFV je 1 Zusatzstimme. <sup>4</sup>Diese maximal 16 zusätzlichen Stimmen werden unter Zugrundelegung der gesamten, in den beigetretenen LMFV



- organisierten Einzelmitglieder nach dem d'hondtschen Verfahren verteilt. <sup>5</sup>Die hierfür maßgeblichen Zahlen sind die bei den jeweiligen Landessportbünden zum Stichtag 31.12. des Vorjahres gemeldeten Mitgliederzahlen der LMFV.
- 2.4 <sup>1</sup>Sonstige Mitglieder gemäß § 5 Ziffer 1 d) maximal 4 Stimmen. <sup>2</sup>Ziffer 2.2 Sätze 2 bis 4 gelten entsprechend.
- 2.5 Die 3 Vertreter der Motorsportjugend jeweils 1 Stimme (siehe § 19 Absatz 2).
- 2.6 Die Mitglieder des Präsidiums jeweils 1 Stimme.
3. <sup>1</sup>Die Übertragung des Stimmrechts auf andere Stimmberechtigte ist zulässig. <sup>2</sup>Ein Stimmberechtigter darf dabei nicht mehr als 7 Stimmen auf sich vereinigen.
4. <sup>1</sup>Einladungen zur ordentlichen Mitgliederversammlung sind durch den Präsidenten, im Verhinderungsfall durch dessen Stellvertreter, den Mitgliedern per E-Mail unter Beifügung der Tagesordnung spätestens 6 Wochen vor dem Versammlungstermin zu übersenden. <sup>2</sup>Unterlagen zur Mitgliederversammlung werden den Mitgliedern und Delegierten spätestens 3 Wochen vor dem Versammlungstermin per E-Mail übersandt. <sup>3</sup>Es wird für den E-Mail-Versand die E-Mail-Adresse verwandt, welche das Mitglied dem DMSB bekanntgegeben hat. <sup>4</sup>Ordentliche Mitgliederversammlungen sollen in der ersten Hälfte eines jeden Kalenderjahres stattfinden.
5. <sup>1</sup>Die Mitgliederversammlung kann als virtuelle Mitgliederversammlung durchgeführt werden. <sup>2</sup>Eine Kombination von Präsenzversammlung und virtueller Mitgliederversammlung ist möglich, indem den Mitgliedern die Möglichkeit eröffnet wird, an der Präsenzsitzung mittels Onlinekonferenz teilzunehmen. <sup>3</sup>Das Präsidium entscheidet über die Form der Mitgliederversammlung und teilt diese in der Einladung mit.
- <sup>4</sup>Die virtuelle Mitgliederversammlung wird nach den Grundsätzen der geschlossenen Benutzergruppe in einem Chat-Raum oder einem anderen geeignetem System durchgeführt, zu dem nur Mitglieder durch Eingabe ihrer Legitimationsdaten und einem nur für die Mitgliederversammlung gültigem Zugangswort Zugang haben. <sup>5</sup>Die Legitimationsdaten werden mit der Einladung mitgeteilt. <sup>6</sup>Das Zugangswort wird spätestens vier Tage vor der virtuellen Mitgliederversammlung an die vom Mitglied mitgeteilte E-Mailadresse übersendet. <sup>7</sup>Die Mitglieder sind verpflichtet, ihre Legitimationsdaten und das Zugangswort für die virtuelle Mitgliederversammlung keinem Dritten, der nicht Mitglied ist, zugänglich zu machen und unter Verschluss zu halten.
- <sup>8</sup>Online Beschlussfassung ist möglich.
- <sup>9</sup>Weitere Einzelheiten zur virtuellen Mitgliederversammlung sind in einer von dem Präsidium beschlossenen Ordnung festgelegt.
- <sup>10</sup>Eine virtuelle Mitgliederversammlung über die Auflösung des DMSB ist unzulässig.
6. Außerordentliche Mitgliederversammlungen sind einzuberufen bei entsprechendem Beschluss des Präsidiums oder nach schriftlich eingereichtem Antrag von mindestens 1/7 der Mitgliederstimmen, wobei Zweck und Gründe für die Versammlung angegeben werden müssen.
7. <sup>1</sup>Anträge zur Mitgliederversammlung können vom Präsidium oder von mindestens 1/10 der Mitgliederstimmen gestellt werden. <sup>2</sup>Anträge von Mitgliedern müssen mindestens drei Wochen vor dem Versammlungstermin schriftlich beim Präsidenten eingegangen sein. <sup>3</sup>Nicht fristgerecht vorgelegte Anträge (Dringlichkeitsanträge) können nur bei Zustimmung einer 3/4 Mehrheit behandelt werden. <sup>4</sup>Dringlichkeitsanträge auf Abberufung von Mitgliedern des Präsidiums und auf Satzungsänderungen sind nicht zulässig.
8. <sup>1</sup>Die Mitgliederversammlung ist beschlussfähig, wenn mindestens 2/3 der Gesamtstimmzahl der beigetretenen Mitglieder vertreten ist. <sup>2</sup>Bei Beschlussunfähigkeit ist der Präsident, bzw. dessen Stellvertreter, verpflichtet, binnen 30 Tagen eine zweite Mitgliederversammlung mit

derselben Tagesordnung einzuberufen. <sup>3</sup>Diese ist ohne Rücksicht auf die Zahl der Erschienenen beschlussfähig; hierauf ist in der Einladung hinzuweisen.

9. <sup>1</sup>Die Beschlüsse der Mitgliederversammlung werden, soweit die Satzung nichts anderes bestimmt, mit einfacher Mehrheit der abgegebenen Stimmen gefasst. <sup>2</sup>Stimmenthaltungen werden wie nicht abgegebene Stimmen behandelt, ebenso abgegebene ungültige und - bei Abstimmung mit Stimmzettel - unbeschriftete Stimmzettel. Stimmgleichheit gilt als Ablehnung.

<sup>3</sup>Beschlussfassungen über Satzungsänderungen, die Aufnahme und der Ausschluss von Mitgliedern sowie die Auflösung des Verbandes bedürfen einer 3/4-Mehrheit der abgegebenen Stimmen, wobei für Ausschlussbeschlüsse die Stimmen des auszuschließenden Mitgliedes nicht mitgezählt werden dürfen.

<sup>4</sup>Abstimmungen erfolgen offen durch Handzeichen. <sup>5</sup>Die Mitgliederversammlung kann mit einfacher Mehrheit beschließen, eine Abstimmung mit verdecktem Stimmzettel durchzuführen; diese Beschlussfassung erfolgt offen. <sup>6</sup>Wahlen werden nach Maßgabe von § 17 durchgeführt.

10. <sup>1</sup>Die Mitgliederversammlung wird geleitet von einem Versammlungsleiter. <sup>2</sup>Die Versammlungsleitung wird gemäß Beschluss des Präsidiums übertragen auf ein vom Präsidium benanntes Mitglied des Präsidiums oder des hauptamtlichen Vorstands. <sup>3</sup>Über jede Versammlung ist ein Protokoll anzufertigen, das vom Protokollführer, dem Versammlungsleiter und einem Mitglied des Präsidiums zu unterzeichnen und den Mitgliedern spätestens sechs Wochen nach der Mitgliederversammlung zur Kenntnis zu geben ist. <sup>4</sup>Geht innerhalb von drei Wochen nach der Kenntnisnahme kein Widerspruch durch Mitglieder ein, gilt das Protokoll als genehmigt. <sup>5</sup>Eingehende Widersprüche sind auf der nächsten Mitgliederversammlung zu behandeln.

## **§ 10**

### **Präsidium**

1. <sup>1</sup>Das Präsidium setzt sich aus dem Präsidenten (1. Präsidiumsmitglied) und vier weiteren Präsidiumsmitgliedern (2., 3., 4., 5. Präsidiumsmitglied) zusammen. <sup>2</sup>Die Ressortzuständigkeiten der Präsidiumsmitglieder sind in der Geschäftsordnung des Präsidiums festgelegt.

<sup>3</sup>Das Präsidium beruft aus den Reihen der Präsidiumsmitglieder einen Stellvertreter des Präsidenten für jeweils 1 Jahr und beschließt die Verteilung der Ressorts auf die Präsidiumsmitglieder. <sup>4</sup>Ungeachtet ihrer Gesamtverantwortung für die Belange des DMSB üben die Mitglieder des Präsidiums ihre Ämter nach den Ressortzuständigkeiten aus.

2. <sup>1</sup>Die Mitglieder des Präsidiums werden von der Mitgliederversammlung gewählt. <sup>2</sup>Ein Mitglied (§ 5 Ziffer 1) kann im Präsidium höchstens 3 Präsidiumspositionen besetzen. <sup>3</sup>Jedes Mitglied kann bis zu 3 verschiedene Kandidatenvorschläge für jedes zu wählende Präsidiumsmitglied vorschlagen. <sup>4</sup>Die Kandidatenvorschläge sind spätestens 8 Wochen vor dem Termin der Mitgliederversammlung dem Präsidium einzureichen. <sup>5</sup>Fristgerecht eingereichte Wahlvorschläge werden den Mitgliedern mit dem Versand der Sitzungsunterlagen übersandt. <sup>6</sup>Soweit im Rahmen einer Mitgliederversammlung offene Präsidiumspositionen nicht oder nicht alle mangels erforderlicher Wahlmehrheit besetzt wurden, können die Mitglieder in Hinblick auf die ausstehende Wahl zum Präsidium einen Antrag an das Präsidium auf eine außerordentliche Mitgliederversammlung zur Durchführung einer weiteren Wahl stellen. <sup>7</sup>Stellt kein Mitglied innerhalb von 60 Tagen ab der Mitgliederversammlung einen entsprechenden Antrag, kommt Ziffer 3 Satz 3 zur Anwendung. <sup>8</sup>Ebenso findet Ziffer 3 Satz 3 Anwendung, wenn ein Mitglied keinen der vorgeschlagenen Kandidaten durchsetzen konnte. <sup>9</sup>Hat ein von einem Mitglied vorgeschlagener Kandidat die zur Wahl erforderliche Mehrheit nicht erreicht, kann er für die vorgeschlagene Präsidiumsposition nicht erneut zur Wahl auf derselben oder nachfolgenden Mitgliederversammlung, vorgeschlagen werden.

3. <sup>1</sup>Die Amtsdauer der Mitglieder des Präsidiums beträgt 4 Jahre, gerechnet von ordentlicher Mitgliederversammlung zu ordentlicher Mitgliederversammlung. <sup>2</sup>Die in Ziffer 1 unter den ungeraden Nummern bezeichneten Präsidiumsmitglieder stehen jeweils im 2-Jahreswechsel mit

den unter den geraden Nummern bezeichneten Präsidiumsmitgliedern zur Wahl. <sup>3</sup>Scheidet ein Präsidiumsmitglied während seiner Amtsperiode aus, bilden die übrigen Mitglieder allein das Präsidium, beschließen über die Wahrnehmung des freigewordenen Amtes bis zur nächsten Mitgliederversammlung und übertragen die freigewordene Stimme auf eines der verbleibenden Präsidiumsmitglieder. <sup>4</sup>Auf dieser wird ein Nachfolger für die restliche Amtsdauer bestellt. <sup>5</sup>Die Wiederwahlen von Präsidiumsmitgliedern sind möglich. <sup>6</sup>Wählbar sind nur natürliche Personen, welche am Tag der Wahl das 75. Lebensjahr noch nicht vollendet haben (Stichtagsregelung).

4. <sup>1</sup>Das Präsidium nimmt seine Aufgaben und Befugnisse entsprechend dieser Satzung wahr und gibt sich zu diesem Zweck eine Geschäftsordnung, die u.a. das Verfahren für die Ressortzuteilung auf die einzelnen Präsidiumsmitglieder näher regelt. <sup>2</sup>Der Präsident oder im Verhinderungsfall sein Stellvertreter beruft das Präsidium zu den Sitzungen ein. <sup>3</sup>Diese finden mindestens halbjährlich statt, bei Bedarf sind auch mehrere Sitzungen möglich. <sup>4</sup>Die Einberufung soll mit einer Frist von mindestens 10 Tagen unter Beifügung der Tagesordnung erfolgen. <sup>5</sup>Sitzungen sind auch auf schriftliches Verlangen einer Mehrheit der Präsidiumsmitglieder innerhalb von zwei Wochen nach Zugang des Verlangens einzuberufen. <sup>6</sup>Die Leitung der Sitzungen obliegt dem Präsidenten, bei dessen Verhinderung seinem Stellvertreter oder einem vom Präsidium benannten Mitglied des Präsidiums. <sup>7</sup>Über Sitzungen und Beschlüsse des Präsidiums ist ein Protokoll zu führen, welches vom Sitzungsleiter zu unterzeichnen ist.
  
5. <sup>1</sup>Das Präsidium entscheidet mit einer 3/5 Mehrheit. <sup>2</sup>Für die Beschlussfassung gem. § 2 Ziffer 3a und c ist eine 4/5 Mehrheit erforderlich. <sup>3</sup>Im Übrigen gelten § 9 Ziffer 7 Sätze 2 und 3 entsprechend. Präsidiumsmitglieder, die gem. Ziffer 3 das Amt eines vorzeitig ausgeschiedenen Mitgliedes wahrnehmen, haben eine 2. Stimme.  
  
<sup>4</sup>Das Präsidium ist beschlussfähig, wenn mindestens 4 Mitglieder anwesend sind. <sup>5</sup>Für den Fall, dass Beschlussfähigkeit nicht gegeben ist, kann über die Punkte der Tagesordnung im schriftlichen Verfahren (Ziffer 6) entschieden werden, ohne dass es einer besonderen Dringlichkeit bedarf.
  
6. <sup>1</sup>Ferner ist die virtuelle, schriftliche oder telefonische Abstimmung zulässig. Beschlussfähigkeit ist nur gegeben, wenn mindestens 3 Präsidiumsmitglieder sich an der Stimmabgabe beteiligen.  
  
<sup>2</sup>Die schriftliche Abstimmung ist auch durch Stimmabgabe per E-Mail zulässig.  
  
<sup>3</sup>Für die schriftliche Abgabe der Stimme ist dem Präsidiumsmitglied durch den Präsidenten, im Verhinderungsfall durch dessen Stellvertreter, ein Termin zur Stimmabgabe mit einer Frist von mindestens 7 Arbeitstagen vom Tage der Absendung der Aufforderung zu benennen, bei Stimmabgabe per E-Mail-Mitteilung kann diese Frist verkürzt werden, wobei eine Mindestfrist von 48 Stunden zu wahren ist.
  
7. <sup>1</sup>Dem Präsidium obliegt die Bestellung und Abberufung der Mitglieder des hauptamtlichen Vorstands sowie der Abschluss und die Beendigung der entsprechenden Dienstverträge einschließlich der Festlegung über die Besoldung der hauptamtlichen Vorstandsmitglieder. <sup>2</sup>Es nimmt alle Rechte und Pflichten als Arbeitgeber gegenüber dem hauptamtlichen Vorstand wahr. <sup>3</sup>Die Entlastung des hauptamtlichen Vorstands erfolgt durch das Präsidium.
  
8. <sup>1</sup>Dem Präsidium obliegt die Aufsicht für die Aufgaben gem. § 2. <sup>2</sup>Ihm obliegt die Verabschiedung der vom hauptamtlichen Vorstand entwickelten Strategien und Positionspapiere. <sup>3</sup>Die Mitglieder des Präsidiums wirken aktiv an der Realisierung von Zielen und Maßnahmen des DMSB mit. <sup>4</sup>Das Präsidium berät und beaufsichtigt den hauptamtlichen Vorstand bei seiner Arbeit und ist diesem gegenüber weisungsbefugt. <sup>5</sup>Es achtet auf die Umsetzung der Beschlüsse der Mitgliederversammlung und des Präsidiums durch den hauptamtlichen Vorstand und überwacht dessen Geschäftsführung.  
<sup>6</sup>Das Präsidium repräsentiert den DMSB und erfüllt die ihm übertragenen satzungsgemäßen Aufgaben. <sup>7</sup>Es repräsentiert den DMSB in nationalen wie internationalen Gremien und Mitgliederversammlungen. <sup>8</sup>Jedes Präsidiumsmitglied ist im Außenverhältnis für sein Ressort, gemäß Geschäftsordnung des Präsidiums, Repräsentant des Verbandes.  
<sup>9</sup>Dem Präsidium obliegt die Beschlussfassung über die Feststellung des Jahresabschlusses und den Ausweis der Rücklagen.

9. <sup>1</sup>Das Präsidium bestätigt die Vertreter des DMSB für die nationalen Kommissionen und weiteren Gremien. <sup>2</sup>Das Präsidium benennt die Personen, die für internationale Kommissionen kandidieren sollen. <sup>3</sup>Außerdem benennt das Präsidium Vorsitzende und Beisitzer der Verbandsgerichte. <sup>4</sup>Voraussetzung für die Berufung zum Vorsitzenden ist die Befähigung zum Richteramt. <sup>5</sup>Das Präsidium kann weitere Gremien zur Unterstützung seiner oder der Tätigkeit des hauptamtlichen Vorstands einberufen.
10. <sup>1</sup>Das Präsidium unterstützt die Tätigkeit der Kommissionen, weiteren Gremien sowie ehrenamtlichen Mitarbeiter und Vertreter des DMSB.  
<sup>2</sup>Das Präsidium ist berechtigt, Mitglieder der Kommissionen, weiteren Gremien sowie die ehrenamtlichen Mitarbeiter und Vertreter des DMSB bei grober Verletzung der Interessen des DMSB oder des Ansehens des Motorsports in der Öffentlichkeit von ihrer Tätigkeit zu entbinden.
11. <sup>1</sup>Die Mitgliederversammlung kann jedes Mitglied des Präsidiums mit  $\frac{3}{4}$  Mehrheit abberufen, wenn hierfür ein wichtiger Grund vorliegt. <sup>2</sup>Eine derartige Abberufung muss als ordentlicher Antrag eingereicht sein. <sup>3</sup>Die Abstimmung über den Antrag erfolgt geheim. <sup>4</sup>Für abberufene Mitglieder des Präsidiums ist nach einer Abberufung auf derselben Mitgliederversammlung eine Ersatzwahl für den Rest der Amtsperiode durchzuführen.

## **§ 11**

### **Hauptamtlicher Vorstand**

1. <sup>1</sup>Der hauptamtliche Vorstand besteht aus mindestens zwei hauptamtlichen Vorstandsmitgliedern, die im Außenverhältnis jeweils einzelvertretungsberechtigt sind. Im Innenverhältnis gilt das Vier-Augen-Prinzip.  
<sup>2</sup>Der hauptamtliche Vorstand vertritt den Verband gerichtlich und außergerichtlich im Sinne § 26 BGB.
2. <sup>1</sup>Der hauptamtliche Vorstand führt die Geschäfte des Verbandes nach innen und außen in eigener Verantwortung unter Beachtung der Gesetze, der Satzung, der Beschlüsse der Mitgliederversammlung und des Präsidiums und gibt sich hierfür eine Geschäftsordnung, über die mit dem Präsidium Einvernehmen herzustellen ist. <sup>2</sup>Er stimmt die Strategie des DMSB gemeinsam mit dem Präsidium ab und berichtet gegenüber dem Präsidium über wichtige Entscheidungen und Entwicklungen.
3. <sup>1</sup>Dem Einwilligungsvorbehalt des Präsidiums unterliegen im Innenverhältnis die folgenden Maßnahmen des hauptamtlichen Vorstands:
  - a) der Erwerb, die Veräußerung oder Belastung von Immobilien,
  - b) die Aufnahme und Gewährung von Krediten
  - c) die Erhebung von Klagen oder der Abschluss von Vergleichen, ab einem in der Geschäftsordnung festgelegten Streitwert,
  - d) die Gründung, der Erwerb oder die Veräußerung von Tochtergesellschaften,
  - e) das Eingehen von finanziellen Verpflichtungen, ab einer Höhe von je 100.000,- € inkl. MwSt., außerhalb der Budgetplanung.<sup>2</sup>Das Präsidium kann für Maßnahmen des hauptamtlichen Vorstands weitere Einwilligungsvorbehalte festlegen.
4. <sup>1</sup>Dem hauptamtlichen Vorstand obliegt das gesamte operative Geschäft des DMSB, einschließlich der Leitung der DMSB-Geschäftsstelle. <sup>2</sup>Ihm obliegt die Erstellung des Haushaltsplans, des Jahresabschlusses und der mittelbaren Finanzplanung sowie deren rechtzeitige Vorlage an das Präsidium.

## § 12 Beirat

1. <sup>1</sup>Der Beirat besteht aus:  
je einem hauptamtlichen Vertreter
  - des ADAC
  - des AvD
  - des DMV
  - der Sonstigen Mitglieder
  - der Sonstigen Motorsportverbände
  - der LMFVsowie dem hauptamtlichen Vorstand des DMSB.

<sup>2</sup>Die Trägervereine können die von ihnen entsandten Vertreter jederzeit abberufen und durch einen anderen Vertreter ersetzen.

<sup>3</sup>Die Sonstigen Mitglieder, die Sonstigen Motorsportverbände und die LMFV haben ihre Vertreter mehrheitlich zu wählen und können diese mehrheitlich jederzeit abberufen und ersetzen.

<sup>4</sup>Die Vertreter der Mitglieder und der hauptamtliche Vorstand haben unabhängig von der Anzahl der Vertreter jeweils eine Stimme. <sup>5</sup>Eine Vertretung und Stimmrechtsübertragung auf einen anderen Vertreter im Beirat ist zulässig.

<sup>6</sup>Können die Sonstigen Mitglieder, die Sonstigen Motorsportverbände oder LMFV keinen hauptamtlichen Vertreter benennen, können ehrenamtliche Vertreter als Gäste ohne Stimmrecht in beratender Funktion den Beiratssitzungen beiwohnen.

2. <sup>1</sup>Der Beirat unterstützt die operative Arbeit des hauptamtlichen Vorstands durch fachliche Beratung und bewertet die von den Kommissionen erarbeiteten Beschlussvorlagen zur Vorlage an das Präsidium. <sup>2</sup>Darüber hinaus hat das Präsidium die Möglichkeit, dem Beirat weitere Befugnisse zu übertragen und wieder zu entziehen.  
<sup>3</sup>Das Präsidium regelt die Einzelheiten durch eine von ihm zu beschließende Geschäftsordnung.
3. <sup>1</sup>Es steht im Ermessen der Mehrheit der Vertreter im Beirat, jederzeit beratende Experten zu den Beiratssitzungen hinzuzuziehen. <sup>2</sup>Diese haben kein Stimmrecht.
4. <sup>1</sup>Die Verwaltung der laufenden Geschäfte des Beirats sowie die Leitung der Sitzungen obliegen dem Vorsitzenden des hauptamtlichen Vorstands. <sup>2</sup>Beschlüsse werden mit einfacher Mehrheit der abgegebenen Stimmen des Beirats gefasst. <sup>3</sup>Bei Stimmgleichheit hat der Vorstandsvorsitzende eine zusätzliche Stimme.

## § 13 Förderkreis

<sup>1</sup>Der Förderkreis steht Personen und Vereinigungen offen, die dem Motorsport nahestehen und zu erkennen geben, zu dessen Fortbestand und Weiterentwicklung beitragen zu wollen.

<sup>2</sup>Über Richtlinien zur Aufnahme von Mitgliedern in den Förderkreis sowie über Aufnahmeanträge entscheidet das Präsidium. <sup>3</sup>Der Förderkreis richtet seine Empfehlungen zur Arbeit des DMSB an das Präsidium.

## § 14 Satzungsänderungen

<sup>1</sup>Anträge auf Satzungsänderungen müssen bis zum 31.12. des der Mitgliederversammlung vorausgehenden Kalenderjahres schriftlich beim Präsidium gestellt sein. <sup>2</sup>Diese Frist gilt nicht für Anträge auf Satzungsänderungen durch das Präsidium. <sup>3</sup>Sie werden mit einer Stellungnahme des Präsidiums in vollständigem Wortlaut der Einladung zur Mitgliederversammlung beigelegt, die mit  $\frac{3}{4}$  Mehrheit der abgegebenen Stimmen entscheidet. <sup>4</sup>Stimmenthaltungen sind nicht mitzuzählen.

## **§ 15** **Rechnungsprüfer**

<sup>1</sup>Zur Prüfung der Finanzen des DMSB werden zwei Rechnungsprüfer durch die Mitgliederversammlung für die Dauer von 3 Jahren gewählt. <sup>2</sup>Sie dürfen kein anderes Amt im DMSB bekleiden. <sup>3</sup>Sie haben mindestens einmal im Jahr vor der Mitgliederversammlung Buchführung und Kasse zu prüfen und der Mitgliederversammlung Bericht zu erstatten.

## **§ 16** **Ehrenkodex**

<sup>1</sup>Jedes Mitglied des Präsidiums, des hauptamtlichen Vorstands oder des Beirats ist verpflichtet, unverzüglich dem Organ, dem es angehört, die Tatsachen mitzuteilen, gemäß denen ein zu fassender Beschluss des betreffenden Organs oder ein abzuschließendes Rechtsgeschäft mit dem DMSB oder einem mit diesem verbundenen Unternehmen,

- ihm selbst,
- seinem Ehegatten/Lebenspartner,
- einem Verwandten oder Verschwägerten bis zum 3. Grad,
- einer von diesen Personen kraft Gesetz oder Vollmacht vertretenen natürlichen oder juristischen Person, oder
- einem Dienstherrn der vorgenannten Personen,

einen unmittelbaren wirtschaftlichen Vorteil bringen kann.

<sup>2</sup>Nach Kenntnisnahme entscheidet das Organ, dem der Sachverhalt mitgeteilt wurde, über den zu fassenden Beschluss oder Vertragsabschluss ohne Mitwirkung des betroffenen Organmitglieds.

## **§ 17** **Wahlen**

1. <sup>1</sup>Die nach der Satzung durchzuführenden Wahlen leitet der Versammlungsleiter. <sup>2</sup>Für die Wahl des Präsidiums ist ein aus 3 Personen bestehender Wahlausschuss wählen zu lassen. <sup>3</sup>Die Wahl des Präsidiums leitet der Wahlleiter, der vom Wahlausschuss bestimmt wird.
2. <sup>1</sup>Die Wahlen können auf Antrag in geheimer Form durchgeführt werden. <sup>2</sup>Über den Antrag entscheiden die Mitglieder durch offene Abstimmung mit einfacher Mehrheit der abgegebenen Stimmen. <sup>3</sup>Wird eine Wahl in geheimer Form durchgeführt, werden Stimmzettel ausgegeben.
3. <sup>1</sup>Die Auszählung der Stimmen für die Wahl des Präsidiums erfolgt durch den Wahlausschluss. <sup>2</sup>Die Stimmzettel sind bis zum Abschluss der nächstfolgenden Mitgliederversammlung aufzubewahren

## **§ 18** **Gerichtsbarkeit**

1. <sup>1</sup>Die Verbandsgerichtsbarkeit des DMSB wird in einer Rechts- und Verfahrensordnung (RuVO) geregelt, die Bestandteil dieser Satzung i.S. einer Vereinsordnung sind.

<sup>2</sup>Die Mitglieder des DMSB sind verpflichtet, die mittelbaren Mitglieder i.S.d. § 5 Ziffer 3, ihre Organe und beauftragte Dritte in der notwendigen Form der Satzung des DMSB und den Nebenordnungen zur Satzung, insbesondere RuVO und den Sportgesetzen von FIA, FIM, FIM Europe und DOSB zu unterwerfen sowie deren Befolgung verbindlich vorzuschreiben.



2. <sup>1</sup>Der DMSB richtet eine Verbandsgerichtsbarkeit ein, deren Struktur, Aufgaben und Verfahren in der RuVO geregelt werden. <sup>2</sup>Die RuVO wird durch die Mitgliederversammlung verabschiedet. <sup>3</sup>Nur in besonderen Fällen und zwar, wenn aufgrund von Anordnungen oder Bestimmungen übergeordneter Verbände bzw. behördlicher Maßnahmen es unaufschiebbar erforderlich ist, kann das Präsidium die RuVO ändern. <sup>4</sup>Solche Änderungen müssen der nächsten Mitgliederversammlung zur Genehmigung vorgelegt werden. <sup>5</sup>Sie werden mit der Veröffentlichung im elektronischen Bundesanzeiger wirksam.
3. <sup>1</sup>Mögliche Strafen können sein:
- Verwarnung
  - Geldstrafe
  - Zeitstrafen
  - Nichtzulassung zum Start
  - Verbot der Teilnahme an einer Veranstaltung
  - Disqualifikation (Teilnahmeverbot von oder an einem Wettbewerb oder Wettbewerbsteil/en)
  - Abzüge von Wertungspunkten oder Motoball-Toren
  - Aberkennung von errungenen Titeln
  - Suspendierung (Sperrung auf Zeit national und/oder international an Wettbewerben teilzunehmen)
  - Ausschluss (Sperrung auf Lebenszeit)
  - Suspendierung und Ausschluss eines Automobils/Motorrades oder einer Automobilmarke/Motorradmarke
  - Verbot, auf Zeit oder Dauer Wettbewerbe im Motorsport auszuschreiben und/oder durchzuführen
  - Dauerhafte oder vorübergehende Aberkennung und Entbindung von der Wahrnehmung eines Amtes und/oder einer Funktion im Bereich des DMSB
- <sup>2</sup>Die Strafen können auch nebeneinander verhängt werden. <sup>3</sup>Außerdem sind erzieherische Maßnahmen zulässig (z.B. Auflagen und Bußen). <sup>4</sup>Vereinsstrafen können zur Bewährung ausgesetzt werden.

## **§ 19**

### **Schiedsgerichtsbarkeit - Deutsche Institution für Schiedsgerichtsbarkeit e.V. (DIS)**

1. Alle Streitigkeiten aus oder im Zusammenhang mit den Mitgliedschaftsverhältnis zum DMSB zwischen
- Mitgliedsorganisationen untereinander,
  - Mitgliedsorganisationen und DMSB,
- einschließlich von Streitigkeiten über die Gültigkeit der Satzung des DMSB und seinen Bestimmungen, werden unter Ausschluss des ordentlichen Rechtswegs erstinstanzlich nach der Sportschiedsgerichtsordnung (DIS-SportSchO) der Deutschen Institution für Schiedsgerichtsbarkeit e.V. (DIS) in ihrer jeweils gültigen Fassung entschieden.

Streitigkeiten, die aus oder im Zusammenhang mit der Athletenvereinbarung entstehen, sowie Streitigkeiten über Verstöße gegen Anti-Doping-Bestimmungen, werden nach Ausschöpfung des verbandsinternen Rechtswegs nach der DIS-Sportschiedsgerichtsordnung (DIS-SportSchO) unter Ausschluss des ordentlichen Rechtswegs entschieden.

In einer Streitigkeit, die einen Verstoß gegen Anti-Doping-Bestimmungen zum Gegenstand hat, kann gegen den Schiedsspruch ein Rechtsmittel zum Court of Arbitration for Sport (CAS) in Lausanne eingelegt werden.

## **§ 20** **Schiedsgerichtsbarkeit –** **Court of Arbitration for Sport (CAS)**

Der DMSB anerkennt den Court of Arbitration for Sport (CAS) mit Sitz in Lausanne (Schweiz) als unabhängige richterliche Instanz in internationalen Streitigkeiten an und unterwirft sich den Entscheidungen des CAS, soweit zwingendes nationales oder internationales Recht nicht entgegensteht oder die Regelungen der FIA und FIM/FIM Europe Ausnahmen zulassen. Eine inhaltliche Prüfung des Schiedsspruchs ist damit nicht verbunden.

Der DMSB anerkennt weiter, dass der FIA, der FIM/FIM Europe und der Welt-Anti-Doping-Agentur (WADA) gegen verbandsintern endgültige Entscheidungen in Dopingangelegenheiten, die der FIA, der FIM/FIM Europe und der WADA umgehend vorzulegen sind, ein Berufungsrecht beim CAS zusteht.

## **§ 21** **Motorsportjugend**

<sup>1</sup>Der DMSB fördert die freiwillige selbständige Ausführung von Aufgaben der Jugendförderung und Jugendpflege durch die Jugendorganisationen der Verbandsmitglieder.

<sup>2</sup>Jeder Trägerverein entsendet einen Jugendvertreter in die Mitgliederversammlung. <sup>3</sup>Die Vertreter der Motorsportjugend beraten mit dem nach der Geschäftsordnung des Präsidiums für den Kinder- und Jugendsport zuständigen Präsidiumsmitglied alle Fragen der gemeinsamen Jugendarbeit.

<sup>4</sup>Die Jugendorganisationen der Verbandsmitglieder beschließen für ihre gemeinsame Arbeit im DMSB eine eigene Jugendordnung, die der Bestätigung durch die Mitgliederversammlung des DMSB bedarf.

<sup>5</sup>Nach dieser Jugendordnung wird die Jugendarbeit eigenständig geführt und verwaltet.

## **§ 22 Datenschutz**

1. Die Erhebung, Verarbeitung, Speicherung und Nutzung personenbezogener Daten erfolgt nur, soweit dies zur Erfüllung des Satzungszweckes erforderlich ist oder eine ausdrückliche Einwilligung des Betroffenen vorliegt.
2. Die Erhebung, Verarbeitung, Speicherung und Nutzung personenbezogener Daten erfolgt unter Beachtung der Vorgaben der EU-Datenschutz-Grundverordnung (DS-GVO) und der Bestimmungen des Bundesdatenschutzgesetzes (BDSG).
3. Soweit die in den jeweiligen Vorschriften beschriebenen Voraussetzungen vorliegen, hat jedes Mitglied insbesondere folgende Rechte:
  - das Recht auf Auskunft nach Art. 15 DS-GVO
  - das Recht auf Berichtigung nach Art. 16 DS-GVO
  - das Recht auf Löschung nach Art. 17 DS-GVO
  - das Recht auf Einschränkung der Verarbeitung nach Art. 18 DS-GVO
  - das Recht auf Datenübertragung nach Art. 20 DS-GVO
  - das Widerspruchsrecht nach Art. 21 DS-GVO
4. <sup>1</sup>Den Organen des DMSB, allen haupt- und ehrenamtlichen Mitarbeitern oder sonst für den DMSB Tätigen ist es untersagt, personenbezogene Daten unbefugt zu anderen als zu dem jeweiligen Aufgabenerfüllung gehörenden Zweck zu verarbeiten, bekannt zu geben, Dritten zugänglich zu machen oder sonst zu nutzen. <sup>2</sup>Diese Pflicht besteht auch über das Ausscheiden der oben genannten Personen aus dem DMSB hinaus.
5. <sup>1</sup>Zur Wahrnehmung der Aufgaben und Pflichten nach DS-GVO und dem BDSG bestellt der hauptamtliche Vorstand einen Datenschutzbeauftragten. <sup>2</sup>Er darf keinem Organ des DMSB angehören und ist in seiner Tätigkeit unmittelbar dem hauptamtlichen Vorstand unterstellt und

berichtet diesem regelmäßig. <sup>3</sup>Der Datenschutzbeauftragte unterliegt im Rahmen seiner Tätigkeit keinen Weisungen eines Vereinsorgans.

## **§ 23**

### **Auflösung, Vermögensanfall**

1. <sup>1</sup>Die Auflösung des DMSB kann nur auf Beschluss einer zu diesem Zweck einberufenen Mitgliederversammlung ausgesprochen werden. <sup>2</sup>Ein Auflösungsbeschluss muss mit  $\frac{3}{4}$  der abgegebenen Stimmen gefasst werden. Stimmenthaltungen sind nicht mitzuzählen; § 9 Ziffer 7 gilt entsprechend.
2. Die zum Zwecke der Auflösung einberufene Mitgliederversammlung ernennt die Liquidatoren.
3. <sup>1</sup>Bei Auflösung, Aufhebung oder bei Wegfall des steuerbegünstigten Zwecks fällt das Vermögen an den DOSB mit der Auflage, es unmittelbar und ausschließlich gemeinnützig i.S.d. §§ 52 ff. AO zur Förderung des Sports zu verwenden. <sup>2</sup>Die Beschlüsse über die Verwendung des Verbandsvermögens sind vor ihrer Verwirklichung mit dem zuständigen Finanzamt abzustimmen.
4. <sup>1</sup>Bei Auflösung des DMSB werden die Trägervereine auf die FIA einwirken, dass die Motorsporthoheit für den Automobilsport in Deutschland an den AvD zurückfällt. <sup>2</sup>Sofern der DMSB e.V. eine Nachfolgeorganisation haben sollte, an welcher der AvD beteiligt ist, fällt die Sporthoheit für den Automobilsport, vorbehaltlich der Zustimmung durch die FIA, an die Nachfolgeorganisation und nicht an den AvD zurück.
5. <sup>1</sup>Bei Auflösung des DMSB werden die Trägervereine auf die FIM einwirken, dass die Motorradsporthoheit für den Motorsport in Deutschland an ADAC und DMV zurückfällt. <sup>2</sup>Sofern der DMSB eine Nachfolgeorganisation haben sollte, an welcher ADAC und DMV beteiligt sind, fällt die Sporthoheit für den Motorsport, vorbehaltlich der Zustimmung der FIM, an die Nachfolgeorganisation und nicht an ADAC und DMV zurück.

## **§ 24**

### **Inkrafttreten**

Die Satzung tritt am 24.07.2023 in Kraft.

## **Rechts- und Verfahrensordnung (RuVO)**

### **Inhaltsverzeichnis**

Präambel

- I. Geltungsbereich §§ 1 - 3
- II. Verbandsgerichte §§ 4 - 14
- III. Kontrollkommission §§ 15 - 16
- IV. Allgemeine Verfahrensvorschriften §§ 17 - 26
- V. Strafen und Maßnahmen §§ 27 – 35
- VI. Verfahren vor dem Sportgericht §§ 36 - 53
- VII. Berufungsverfahren, Beschwerdeverfahren §§ 54 – 65
- VIII. Wiederaufnahme des Verfahrens §§ 66 – 68
- IX. Kosten, Vollstreckbarkeit §§ 69 - 76
- X. Gnadenrecht § 77
- XI. Schlussvorschriften §§ 78 – 81

### **Präambel**

Der DMSB - Deutscher Motor Sport Bund e.V. - besitzt die ihm übertragene Verbandsgewalt im Motorsport für die Bundesrepublik Deutschland und hat dort das Internationale Sportgesetz der FIA (ISG), das FIM-Sportgesetz (FIM-SG), das FIM-Europe Sportgesetz (FIME-SG) und die sonstigen Regelungen der internationalen Verbände sowie die nationalen Regelungen für den Motorsport in der Bundesrepublik Deutschland zur Anwendung zu bringen. Der DMSB ist Mitglied des Deutschen Olympischen Sportbundes (DOSB), dessen Statuten, Sportgesetzen und Gerichtsbarkeiten er ebenfalls unterworfen ist.

Der DMSB leitet und überwacht satzungsgemäß den Motorsport und setzt die Einhaltung der sportlichen Regeln durch.

Zur Erfüllung und Durchführung dieser Aufgaben hat der DMSB eine Verbandsgerichtsbarkeit sowie eine Kontrollkommission gebildet.

### **I. Geltungsbereich**

#### **§ 1 Sachlicher Geltungsbereich**

1. Diese Ordnung regelt ergänzend zu den Verfahrensvorschriften des ISG, des FIM-SG, des FIME-SG, der nationalen und internationalen Anti-Doping Bestimmungen und Ordnungen des DOSB die Verfahren der DMSB-Verbandsgerichtsbarkeit.
2. Auf die von den Sportkommissaren durchzuführenden Verfahren findet diese Ordnung, soweit nicht ausdrücklich bestimmt, keine Anwendung. Der Begriff des Sportkommissars umfasst den Begriff des Schiedsrichters (Bahnsport).
3. Soweit die internationalen Sportgesetze und Ordnungen oder die Bestimmungen und Richtlinien des DMSB eine anderweitige abschließende Streitentscheidung vorsehen, können diese nicht nach dieser Ordnung angefochten werden.
4. Die Bestimmungen des staatlichen Rechts können ergänzend herangezogen werden.

## **§ 2 Persönlicher Geltungsbereich**

Der Ordnung unterstehen:

5. Der DMSB, seine Organe und die Organmitglieder,
6. die Mitglieder des DMSB,
7. die Lizenznehmer (Bewerber, Fahrer, Sportwarte usw.) und DOSB Trainer/Übungsleiter des DMSB,
8. Lizenznehmer anderer Mitgliedsorganisationen der internationalen Verbände (FIA, FIM, FIM-Europe), soweit sie sich an Veranstaltungen im DMSB-Bereich beteiligen,
9. im Motorsport sonst tätige Personen und Organisationen,
10. Erfüllungs- und Verrichtungsgehilfen, Vertreter, Beauftragte der vorstehend aufgeführten Personen, unbeschadet der Haftung derjenigen, welche diese einstellen oder die sie vertreten und der Möglichkeit, diese zu belangen.

## **§ 3 Vorrang des Verbandsverfahrens**

Soweit diese Ordnung anzuwenden ist, muss der vorgesehene Rechtsweg ausgeschöpft werden, bevor das Schiedsgericht des DMSB, die ordentlichen Gerichte oder andere außenstehende Stellen angerufen werden können. Dies gilt nicht, wenn der DMSB der Anrufung des Schiedsgerichts des DMSB, eines staatlichen Gerichts, einer Behörde oder einer anderen außenstehenden Stelle vor Ausschöpfung des hier vorgesehenen Rechtsweges zustimmt.

## **§ 4 Einrichtung und Unabhängigkeit**

- (1) DMSB-Sportgericht Automobil (nachfolgend Sportgericht)
- (2) DMSB-Sportgericht Motorrad (nachfolgend Sportgericht)
- (3) DMSB-Berufungsgericht Automobil (nachfolgend Berufungsgericht)
- (4) DMSB-Berufungsgericht Motorrad (nachfolgend Berufungsgericht)
- (5) Die Verbandsgerichte sind unabhängig, sie sind an Weisungen nicht gebunden. Ihre Mitglieder sind nur ihrem Gewissen und den geschriebenen und ungeschriebenen Regeln des Sports unterworfen.
- (6) Mitglieder der Verbandsgerichte dürfen anderen Organen oder der Verwaltung des DMSB nicht angehören. Die Mitgliedschaft in Organen der Mitglieder des DMSB und deren weiteren Organisationen ist jedoch zulässig.

## **§ 5 Zusammensetzung**

- (1) Die Mitglieder der Verbandsgerichte werden durch das Präsidium des DMSB bestimmt und abberufen.
- (2) Die Vorsitzenden und ihre Stellvertreter müssen zum Richteramt befähigt sein. § 8 Abs. 2 bleibt hiervon unberührt.

## **§ 6 Zuständigkeit**

- (1) Das Sportgericht ist zuständig für die Ahndung von Verstößen gegen die anerkannten, geschriebenen und ungeschriebenen Grundsätze und Regeln des Sports.
- (2) Das Berufungsgericht ist in zweiter, und soweit keine weitere Zuständigkeit international gegeben ist, letzter Instanz zuständig für:
  1. Berufungen gegen Entscheidungen des Sportgerichts.
  2. Berufungen gegen Entscheidungen der Sportkommissare.
- (3) Weitere Zuständigkeitsregelungen der nationalen und internationalen sportgesetzlichen Bestimmungen bleiben unberührt.

## **§ 7 Besetzung und Beschlussfassung**

- (1) Die Verbandsgerichte entscheiden in der Besetzung mit einem Vorsitzenden und zwei Beisitzern.
- (2) Die beisitzenden Richter werden vom Vorsitzenden - bei dessen Verhinderung vom stellvertretenden Vorsitzenden - für das jeweilige Verfahren oder den Sitzungstermin aus der Liste der beisitzenden Richter ausgewählt und bestimmt.
- (3) Die Verbandsgerichte entscheiden mit Stimmenmehrheit. Bei Stimmengleichheit (§ 8 Abs. 2) entscheidet die Stimme des Vorsitzenden. Stimmenthaltung ist nicht zulässig.

Bei der Beratung und Abstimmung dürfen nur die an der Entscheidung beteiligten Mitglieder des Verbandsgerichts zugegen sein. Der Vorsitzende kann jedoch die Anwesenheit weiterer Personen zu Ausbildungszwecken oder aus organisatorischer Notwendigkeit gestatten.

## **§ 8 Vertretung der Richter**

- (1) Ist der Vorsitzende eines Verbandsgerichts von der Mitwirkung bei der Entscheidung ausgeschlossen oder sonst verhindert, wird er von dem stellvertretenden Vorsitzenden vertreten.
- (2) Im Fall unvorhersehbarer Verhinderung eines Mitgliedes oder seiner Ablehnung am Termintage, sind die Verbandsgerichte auch dann beschlussfähig, wenn zwei Richter anwesend sind, die bei Abwesenheit oder bei Ablehnung des Vorsitzenden aus ihrer Mitte den Vorsitzenden wählen.

## **§ 9 Ausschluss von der Mitwirkung**

An einem Verfahren darf als Mitglied eines Verbandsgerichts nicht mitwirken:

1. wer selbst Beteiligter ist;
2. wer Angehöriger eines Beteiligten im Sinne des § 11 Abs. 1 Nr. 1 des StGB ist;
3. wer einen Beteiligten kraft Gesetzes oder in Vollmacht allgemein und/oder in diesem Verfahren vertritt;
4. wer außerhalb seiner Eigenschaft als Mitglied des Verbandsgerichts in der Angelegenheit ein Gutachten abgegeben oder sonst tätig geworden ist;
5. wer an einer angefochtenen Entscheidung mitgewirkt hat;



6. wer bei der den Gegenstand der Verhandlung bildenden Veranstaltung Teilnehmer oder als Sportwart eingesetzt war;
7. wer in einem Wettbewerbsverhältnis zu einem Beteiligten steht;

### **§ 10 Besorgnis der Befangenheit**

Eine Besorgnis der Befangenheit besteht dann, wenn ein Grund vorliegt, der geeignet ist, Misstrauen gegen die Unparteilichkeit des Mitgliedes eines Verbandsgerichts zu rechtfertigen.

### **§ 11 Ablehnung von Mitgliedern eines Verbandsgerichts**

- (1) Jeder Verfahrensbeteiligte kann Mitglieder eines Verbandsgerichts ablehnen, wenn sie von der Mitwirkung ausgeschlossen sind (§ 9) oder bei ihnen die Besorgnis der Befangenheit besteht (§ 10).
- (2) Der Ablehnungsantrag ist schriftlich oder mündlich zu stellen.
- (3) Über den Ablehnungsantrag entscheidet das Verbandsgericht ohne das abgelehnte Mitglied. Dieses soll sich vor der Entscheidung zu dem Ablehnungsantrag schriftlich äußern. Die Äußerung ist den Beteiligten bekannt zu geben. Der Beschluss des Verbandsgerichts ist unanfechtbar.

### **§ 12 Selbstablehnung**

Ein Mitglied eines Verbandsgerichts kann sich selbst für befangen erklären. § 11 Abs. 2 und 3 gilt entsprechend.

### **§ 13 Verschwiegenheitspflicht**

Die Mitglieder der Verbandsgerichte dürfen über den Stand eines Verfahrens bis zu seinem Abschluss weder Auskunft geben noch ihre Rechtsansichten zu dem anhängigen Verfahren äußern. Sie haben, auch nach Beendigung ihrer Tätigkeit, über die ihnen bekannt gewordenen Angelegenheiten Verschwiegenheit zu wahren. Dies gilt nicht für Tatsachen, die offenkundig sind oder ihrer Bedeutung nach keiner Geheimhaltung bedürfen.

## **II. Verbandsgerichte**

### **§ 14 Sitz und Geschäftsstelle**

- (1) Sitz der Verbandsgerichte ist die DMSB-Geschäftsstelle. Als Verhandlungsort kann das Verbandsgericht auch einen anderen Ort als den seines Sitzes bestimmen. Geschäftsstelle der Verbandsgerichte ist das Sekretariat des DMSB-Justiziariats.
- (2) Sitz der Kontrollkommission ist die DMSB-Geschäftsstelle. Geschäftsstelle der Kommissionen ist das Sekretariat des DMSB-Justiziariats.

## **III. Kontrollkommission**

### **§ 15 Zusammensetzung Kontrollkommission**

- (1) Die Mitglieder der Kontrollkommission werden durch das Präsidium des DMSB bestimmt und abberufen. Das Präsidium kann für die Kontrollkommission eine Geschäftsordnung festlegen.

- (2) Der Kontrollkommission gehören ein Vorsitzender und zwei Beisitzer an. Der Vorsitzende sowie sein Stellvertreter müssen die Befähigung zum Richteramt haben. Sie dürfen keinem Organ oder der Verwaltung des DMSB angehören.
- (3) Die Beisitzer werden von dem Vorsitzenden der Kontrollkommission für das jeweilige Verfahren bestimmt.
- (4) Sitzungstermine zu mündlichen Verfahren werden grundsätzlich von dem Vorsitzenden der Kontrollkommission wahrgenommen.

## **§ 16 Zuständigkeit Kontrollkommission**

- (1) Die Kontrollkommission ist dazu berufen die Interessen des DMSB in allen Verfahren vor den Verbandsgerichten des DMSB wahrzunehmen.
- (2) Die Kontrollkommission ist zuständig die Einhaltung der Satzung, Ordnungen, Kodizes, der Reglements und Bestimmungen sowie der anerkannten, geschriebenen und ungeschriebenen Grundsätze und Regeln des Sports zu überwachen und bei Verstößen nach Durchführung eines Ermittlungsverfahrens Anklage bei dem zuständigen Verbandsgericht zu erheben.
- (3) Die Kontrollkommission ist berechtigt, im Rahmen ihrer Zuständigkeit gegen die Entscheidung der Verbandsgerichte oder Sportkommissare Rechtsmittel einzulegen.

## **IV. Allgemeine Verfahrensvorschriften**

### **§ 17 Persönliches Erscheinen des Betroffenen**

Im mündlichen Verfahren vor dem Verbandsgericht hat der Betroffene den oder die Termine persönlich wahrzunehmen. Das Verbandsgericht kann den Betroffenen wegen großer Entfernung oder aus sonstigem wichtigem Grunde von der Pflicht des persönlichen Erscheinens entbinden.

### **§ 18 Bevollmächtigte und Beistände**

- (1) Im Verfahren vor dem Verbandsgericht können sich die Beteiligten durch Bevollmächtigte vertreten lassen. Diese haben ihre Vollmacht schriftlich nachzuweisen. Für einen Verfahrensbeteiligten sind höchstens zwei Bevollmächtigte zugelassen.
- (2) Ein Beteiligter kann zu einer Verhandlung mit einem Beistand erscheinen. Für einen Beteiligten sind höchstens zwei Beistände zugelassen.

### **§ 19 Beiladung**

Die Verbandsgerichte können von Amts wegen oder auf Antrag die in § 2 genannten Personen und Vereinigungen beiladen, deren Interessen durch die Entscheidung berührt werden. Der Beschluss ist unanfechtbar.

### **§ 20 Akteneinsicht**

Die Verbandsgerichte sowie die Kontrollkommission haben den Beteiligten auf Antrag Einsicht in die das Verfahren betreffenden Akten zu gestatten, soweit deren Kenntnis zur Geltendmachung oder Verteidigung ihrer rechtlichen Interessen erforderlich ist. Der Antrag ist an das DMSB-Justizariat zu richten.

## **§ 21 Rechtsmittelbelehrung**

- (1) Jede Entscheidung eines Verbandsgerichts oder eines Vorsitzenden eines Verbandsgerichts muss eine Rechtsmittelbelehrung oder den Hinweis enthalten, dass ein Rechtsmittel nicht zulässig ist. In der Rechtsmittelbelehrung sind die Art des Rechtsmittels, die Rechtsmittelfrist und die Stelle für die Einreichung des Rechtsmittels sowie die zu zahlende Kautions anzugeben.
- (2) Bei fehlender oder unvollständiger Belehrung wird die Entscheidung erst nach Ablauf von drei Monaten ab Verkündung oder mangels Verkündung ab Zustellung unanfechtbar.

## **§ 22 Aussetzung des Verfahrens**

Wenn wegen desselben Gegenstandes ein Verfahren vor den ordentlichen Gerichten anhängig ist, kann das sportgerichtliche Verfahren dennoch eingeleitet werden. Es kann aber bis zur Beendigung des gerichtlichen Verfahrens ausgesetzt werden. Einem Betroffenen kann aufgegeben werden, ein solches Verfahren innerhalb einer zu bestimmenden Frist zu seiner Rechtfertigung einzuleiten. Das ausgesetzte Verfahren kann jederzeit fortgesetzt werden. Das Verfahren ist spätestens nach rechtskräftigem Abschluss des Verfahrens, das zur Aussetzung geführt hat, fortzusetzen.

## **§ 23 Bindungswirkung**

- (1) Die Sachverhaltsfeststellungen eines rechtskräftigen Urteils im Straf- oder Bußgeldverfahren, auf denen die Entscheidung beruht, sind in einem Verfahren nach dieser Ordnung, das denselben Sachverhalt zum Gegenstand hat, bindend, nicht jedoch die rechtliche Würdigung.
- (2) Die in einem anderen gesetzlich geordneten Verfahren getroffenen tatsächlichen Feststellungen sind nicht bindend, können aber der Entscheidung ohne nochmalige Prüfung zugrunde gelegt werden, wenn die Beteiligten damit einverstanden sind.

## **§ 24 Fristen und Termine**

- (1) Die Verfahrensbeteiligten sind an Fristen gebunden. Für die Einhaltung einer Frist ist der Tag des Eingangs beim Empfänger maßgebend. Sofern das Schriftstück jedoch durch die Post befördert wird, genügt für die Einhaltung der Frist die rechtzeitige Aufgabe zur Post. Der Aufgabestempel eines Postamtes ist maßgeblich. Freistempler reicht zum Nachweis nicht aus. Entsprechendes gilt bei der Beförderung durch einen anderen Anbieter. Den Nachweis der rechtzeitigen Aufgabe hat im Zweifel der Absender zu erbringen.
- (2) Abweichende Regelungen der internationalen Bestimmungen zur Protest- und Berufungsführung gehen diesen Bestimmungen grundsätzlich vor.
- (3) Für die Berechnung von Fristen und für die Bestimmungen von Terminen gelten die §§ 187 bis 193 des Bürgerlichen Gesetzbuches entsprechend, soweit nicht durch die Absätze 4 bis 6 etwas anderes bestimmt ist.
- (4) Der Lauf einer Frist, die von einem Verbandsgericht gesetzt wird, beginnt mit dem Tag, der auf die Bekanntgabe der Frist folgt, außer wenn dem Betroffenen etwas anderes mitgeteilt wird.
- (5) Fällt das Ende einer Frist auf einen Sonntag, einen gesetzlichen Feiertag oder einen Sonnabend, so endet die Frist mit dem Ablauf des nächstfolgenden Werktages. Dies gilt nicht, wenn dem Betroffenen unter Hinweis auf diese Vorschrift ein bestimmter Tag als Ende der Frist mitgeteilt worden ist.
- (6) Der von einem Verbandsgericht gesetzte Termin ist auch dann einzuhalten, wenn er auf einen Sonntag, einen gesetzlichen Feiertag oder Sonnabend fällt.
- (7) Ist eine Frist nach Stunden bestimmt, so werden Sonntage, gesetzliche Feiertage und Sonnabende mitgerechnet.

(8) Fristen, die von einem Verbandsgericht gesetzt sind, können verlängert werden.

### **§ 25 Wiedereinsetzung in den vorigen Stand**

- (1) Gegen Fristversäumnis kann einem Verfahrensbeteiligten auf seinen Antrag hin Wiedereinsetzung in den vorigen Stand gewährt werden, wenn der Antragsteller durch einen unabwendbaren Zufall an der Einhaltung der Frist verhindert und der Grund der Versäumung hinreichend nachgewiesen worden ist.
- (2) Der Antrag ist innerhalb von zwei Wochen nach Wegfall des Hindernisses zu stellen. Zugleich ist die versäumte Handlung nachzuholen.
- (3) Über den Antrag entscheidet das Verbandsgericht, das über die versäumte Handlung zu befinden hat. Die Entscheidung kann ohne mündliche Verhandlung ergehen, sie ist unanfechtbar.

### **§ 26 Zustellung**

- (1) Entscheidungen und Verfügungen im Verfahren werden nur zugestellt, soweit dies vorgeschrieben ist. Andere Mitteilungen erfolgen formlos. Die Zustellung erfolgt mittels eingeschriebenen Briefes oder durch Übergabe des Schriftstückes gegen Empfangsbekanntnis. Bei der Zustellung mittels eingeschriebenen Briefes gilt diese mit dem dritten Tage nach der Aufgabe zur Post als bewirkt.
- (2) Die Beteiligten müssen Zustellungen und Mitteilungen unter der Anschrift, die sie gegenüber der DMSB-Geschäftsstelle angezeigt haben, gegen sich gelten lassen.
- (3) Ist der Aufenthalt eines Beteiligten unbekannt, so kann die Zustellung durch Bekanntmachung in den Medien des DMSB ersetzt werden.

## **V. Strafen und Maßnahmen**

### **§ 27 Strafen**

- (1) Folgende Strafen können einzeln oder nebeneinander festgesetzt werden:
  1. Verwarnung,
  2. Geldstrafe,
  3. Zeitstrafen,
  4. Nichtzulassung zum Start oder Motoball-Spiel,
  5. Verbot der Teilnahme an einer Veranstaltung,
  6. Disqualifikation (Teilnahmeverbot von oder an einem Wettbewerb oder Wettbewerbs teil/en),
  7. Abzüge von Wertungspunkten oder Motoball-Toren,
  8. Aberkennung von errungenen Titeln,
  9. Suspendierung (Sperrung auf Zeit national und/oder international an Wettbewerben teilzunehmen),
  10. Ausschluss (Sperrung auf Lebenszeit),
  11. Suspendierung oder Ausschluss eines Automobils/Motorrades oder einer Automobilmarke/Motorradmarke,
  12. Verbot, auf Zeit oder Dauer Wettbewerbe im Motorsport auszuschreiben und/oder durchzuführen,
  13. dauerhafte oder vorübergehende Aberkennung und Entbindung von der Wahrnehmung eines Amtes und/oder einer Funktion im Bereich des DMSB.

### **§ 28 Strafaussetzung zur Bewährung**

- (1) Die Vollstreckung der Strafen kann zur Bewährung ausgesetzt werden, mit folgenden Ausnahmen:

1. Verwarnung,
  2. Ausschluss (Sperrung auf Lebenszeit),
  3. dauerhafte Aberkennung und Entbindung ein Amt und/oder Funktion im DMSB auszuüben.
- (2) Die Strafaussetzung zur Bewährung soll nur bewilligt werden, wenn zu erwarten ist, dass sich der Betroffene schon die Verurteilung auf Bewährung zur Warnung dienen lässt. Nach Ablauf der Bewährungszeit wird die Strafe erlassen.  
Die Strafaussetzung wird widerrufen, wenn der Betroffene in der Bewährungszeit erneut gegen die sportrechtlichen Bestimmungen verstößt und dadurch zeigt, dass er die Erwartungen, die für die Strafaussetzung maßgebend waren, nicht erfüllt.  
Statt des Widerrufs kann die Dauer der Bewährungszeit um mindestens sechs Monate und höchstens ein Jahr verlängert werden, wenn dies durch besondere Umstände des Einzelfalls ausnahmsweise gerechtfertigt ist.
- (3) Die Bewährungsfrist beträgt mindestens sechs Monate und höchstens fünf Jahre. Sie kann in Ausnahmefällen verlängert oder ausgesetzt werden, wenn der Betroffene vorübergehend nicht mehr der Strafgewalt des DMSB untersteht.

## **§ 29 Auflagen, Bedingungen und Hinweise**

- (1) Das zuständige Verbandsgericht kann Auflagen, Bedingungen und Hinweise gegen den Betroffenen erteilen. Mit Auflagen, Bedingungen und Hinweisen soll in erster Linie darauf hingewirkt werden, zukünftige Verstöße zu vermeiden. Die Kontrollkommission kann im Rahmen des Ermittlungsverfahrens gegen Auflagen, Bedingungen und Hinweisen jederzeit das Verfahren einstellen.
- (2) Als Auflagen kommen insbesondere in Betracht:
1. organisatorische Auflagen,
  2. sicherheitstechnische Auflagen,
  3. personenbezogene Auflagen,
  4. veranstaltungsbezogene Auflagen,
  5. Geldauflagen.
- (3) Es können auch mehrere Auflagen nebeneinander erteilt werden.

## **§ 30 Grundsätze für die Strafzumessung**

Bei der Festsetzung der Strafen durch die Sportkommissare oder Verbandsgerichte ist vom objektiv festgestellten Sachverhalt unter Berücksichtigung der persönlichen Verhältnisse des Betroffenen auszugehen. Es ist zu berücksichtigen:

1. das bisherige Verhalten,
2. die Folgen des Verstoßes,
3. das Maß der Beeinträchtigung des oder der Wettbewerber,
4. das Verhalten nach dem Verstoß,
5. die Auswirkungen des Verstoßes auf das Ansehen des Motorsports in der Öffentlichkeit.

Sofern nicht anders aufgeführt sind Zuwiderhandlungen und Verstöße strafbar, ungeachtet ob sie absichtlich, vorsätzlich oder fahrlässig begangen wurden.

## **§ 31 Strafregister und Tilgung**

- (1) Das DMSB-Justizariat hat eine Liste über die festgesetzten, rechtskräftigen Strafen (Sportkommissars- und Verbandsgerichtsentscheidungen) zu führen, in die einzutragen sind:
1. das Datum der Festsetzung,
  2. die Strafe nach Grund und Höhe.

- (2) Eine Bestrafung darf dem Betroffenen nicht mehr vorgehalten oder sonst zu seinem Nachteil verwertet werden:
1. bei einer Verwarnung nach einem Jahr,
  2. bei einer Zeit-, Geldstrafe nach zwei Jahren,
  3. bei einer Disqualifikation von einem Wettbewerb, Teilnahmeverbot, Nichtzulassung zum Start bei einer Veranstaltung, Abzüge von Wertungspunkten oder Motoball-Toren nach drei Jahren,
  4. bei einer Disqualifikation von mehreren Wettbewerben, der Aberkennung von Titeln, einer Suspendierung bis zwei Jahren bei einem Tätigkeitsverbot für DOSB Trainer/Übungsleiter des DMSB oder für Veranstalter bis zwei Jahren nach vier Jahren,
  5. bei allen anderen Strafen nach fünf Jahren.
- (3) Die Tilgungsfrist beginnt bei:
1. befristeten Strafen mit Ablauf des festgesetzten Endtermins,
  2. allen anderen Strafen, sobald die Entscheidung unanfechtbar geworden ist.

### **§ 32 Verjährung**

- (1) Die Verfolgung eines Verstoßes verjährt, wenn nicht innerhalb eines Jahres seit seiner Begehung ein Verfahren durch die Kontrollkommission eingeleitet worden ist. Ebenso unterbricht jede das Verfahren fördernde richterliche Anordnung des Vorsitzenden des zuständigen Verbandsgerichts und jede Entscheidung des Verbandsgerichts die Verjährung. Maßgeblicher Zeitpunkt ist der Eingang bei der DMSB-Geschäftsstelle, dem Verbandsgericht oder der Kontrollkommission. Bei falschen Angaben in dem Lizenzantrag tritt die Verjährung erst nach Ablauf von drei Jahren ab Antragstellung ein.
- (2) Ist vor Ablauf der Frist wegen desselben Sachverhalts ein Strafverfahren eingeleitet oder bei Gericht ein Bußgeldverfahren anhängig geworden, so ist der Lauf der Frist für die Dauer dieses Verfahrens gehemmt.
- (3) Erfüllt das Verhalten einen Straftatbestand, bemisst sich der Lauf der Verjährungsfrist nach § 78 des StGB.

### **§ 33 Ermittlungsverfahren**

- (1) Wird eine Tatsache bekannt, die den Verdacht eines Verstoßes rechtfertigt, so stellt die Kontrollkommission die zur Aufklärung des Sachverhalts erforderlichen Ermittlungen an. Dasselbe gilt, wenn beim DMSB mündlich oder schriftlich eine Anzeige erstattet wird.
- (2) Im Ermittlungsverfahren ist dem Betroffenen Gelegenheit zu geben, zu den gegen ihn erhobenen Vorwürfen Stellung zu nehmen. Über eine mündliche Anhörung ist ein Protokoll aufzunehmen.
- (3) Bei vorausgegangenen Verfahren der Sportkommissare kann von dem Ermittlungsverfahren abgesehen und die Sache dem Sportgericht unmittelbar vorgelegt werden.
- (4) Das Ermittlungsverfahren wird von der Kontrollkommission geführt. Die Kontrollkommission kann die Unterstützung der Technischen Abteilung des DMSB, von Sportkommissaren, von externen Kontrollorganen, von Gutachtern oder von kompetenten Personen oder Einrichtungen in Anspruch nehmen. Diese Personen können für ihre Dienste eine Bezahlung des DMSB erhalten.
- (5) Zum Zwecke der Ermittlung kann die Kontrollkommission jede Person hören, die gegebenenfalls Informationen liefern könnte und sich alle Dokumente, in jeglicher Form, übermitteln lassen, einschließlich durch Datenträger aufbewahrte, aufbereitete oder kopierte Daten.
- (6) Nach Abschluss des Ermittlungsverfahrens durch die Kontrollkommission erhebt diese Anklage zum Sportgericht oder stellt das Verfahren gem. § 34 ein.



### **§ 34 Einstellung des Verfahrens**

- (1) In geeigneten Fällen kann die Kontrollkommission das Verfahren während oder nach Abschluss des Ermittlungsverfahrens einstellen. Der Betroffene sowie der Anzeigenersteller sind über die Einstellung zu unterrichten, gegebenenfalls versehen mit dem Hinweis, dass das festgestellte Verhalten im Wiederholungsfall ein Verfahren vor dem Sportgericht nach sich ziehen wird. Nach Anklageerhebung entscheidet das Sportgericht mit Zustimmung der Kontrollkommission über die Einstellung.
- (2) Der Vorsitzende oder die Kontrollkommission können ein Verfahren vorläufig einstellen, wenn sich der Betroffene bereit erklärt, Auflagen
  - zur Wiedergutmachung des durch das Vergehen verursachten Schadens eine bestimmte Leistung zu erbringen,oder
  - die sonstigen Auflagen gem. § 29 Abs.2 zu erfüllen.
- (3) Erfüllt der Beschuldigte die Auflagen innerhalb der ihm gesetzten Frist, wird das Verfahren durch Beschluss endgültig eingestellt.
- (4) Die vorläufige Einstellung oder endgültige Einstellung ergeht durch Beschluss.
- (5) Die Einstellung ist unanfechtbar.

### **§ 35 Anordnung vorläufiger Maßnahmen**

- (1) Wenn die Ordnung im Motorsport einen Aufschub nicht verträgt, kann gegen einen Betroffenen einstweilen mit sofortiger Wirkung der Vorsitzende des Sportgerichts eine Suspendierung, eine Suspendierung eines Fahrzeugs oder ein Tätigkeitsverbot für DOSB Trainer/Übungsleiter des DMSB durch den Vorsitzenden des Sportgerichts angeordnet werden. Die in den internationalen Bestimmungen getroffenen Regelungen zur vorläufigen Suspendierung bleiben unberührt. Die vorläufige Maßnahme ist unverzüglich aufzuheben, wenn die Voraussetzungen für ihre Anordnung entfallen sind.
- (2) Der Vorsitzende des Sportgerichts verhängt unverzüglich eine vorläufige Suspendierung bei einem von der Norm abweichenden Analyseergebnis der A-Probe bei verbotenen Substanzen gem. WADA/NADA Verbotliste, bei der es sich nicht um eine spezifische Substanz handelt. Dies gilt nicht, wenn dem Lizenznehmer für eine verbotene Substanz eine Ausnahmegewilligung zu therapeutischen Zwecken erteilt wurde oder erteilt werden wird oder wenn eine offensichtliche Abweichung vom Internationalen Standard für Labors, vom Internationalen Standard von Dopingkontrollen oder von anderen gültigen Anti-Doping Bestimmungen vorliegt, die die Gültigkeit der Ergebnisse in Frage stellt. Bestätigt die B-Probe das Analyseergebnis der A-Probe nicht, wird die vorläufige Suspendierung aufgehoben.
- (3) Die Maßnahme einer vorläufigen Suspendierung kann erst nach Anhörung der betroffenen Person durch das Sportgericht ausgesprochen werden. Dem Betroffenen wird hierfür der Verstoß dargelegt und er erhält die Möglichkeit innerhalb von fünf Tagen eine schriftliche Stellungnahme abzugeben, es sei denn, die Umstände erfordern eine Verkürzung dieser Frist. Der Vorsitzende kann alternativ zu einer außergewöhnlichen Anhörung vor das Sportgericht laden, die als Eilverfahren einberufen wird. In der Ladung wird dem Betroffenen der Verstoß mitgeteilt und dass im Falle seiner Abwesenheit eine Entscheidung auf alleiniger Grundlage des in der Ladung dargelegten Verstoßes und ggf. dem Schreiben beigefügten Dokumenten und Anlagen getroffen wird.
- (4) Eine vorläufige Suspendierung einer Lizenz oder einer Teilnahmeberechtigung stellt keine disziplinarische Strafe dar, sondern eine Sicherheitsmaßnahme, die zum Schutz von Personen und/oder im Interesse des Motorsports angewendet wird. Dies verhindert nicht die eventuelle Einleitung eines Disziplinarverfahrens zum Zwecke der Bestrafung für die gleiche Handlung.
- (5) Gegen die Anordnung einer vorläufigen Maßnahme kann innerhalb einer Frist von einer Woche Widerspruch eingelegt werden. Über den Widerspruch entscheidet der Vorsitzende des Berufungsgerichts. Der Widerspruch hat keine aufschiebende Wirkung.

- (6) Anordnung einer vorläufigen Maßnahme und Widerspruchsentscheidung können ohne mündliche Verhandlung ergehen.

## **VI. Verfahren vor dem Sportgericht**

### **§ 36 Einleitung eines Verfahrens**

- (1) Ergibt das Ermittlungsverfahren, dass ein Verstoß vorliegt oder vorliegen könnte, so erhebt die Kontrollkommission Anklage und legt den Fall dem Sportgericht zur Einleitung des Verfahrens und Entscheidung vor.
- (2) Von der Einleitung des Verfahrens sind die Betroffenen unter Darlegung des Vorwurfes und der Aufforderung, sich hierzu binnen zwei Wochen ab Zustellung schriftlich zu äußern, zu benachrichtigen.
- (3) Wenn gegen eine Sportkommissarsentscheidung Berufung eingelegt worden und wegen derselben Sache ein Sportgerichtsverfahren einzuleiten ist, kann das Sportgerichtsverfahren vor dem Berufungsverfahren durchgeführt werden.

### **§ 37 Sportgerichtsverhandlung**

- (1) Für die Verhandlung und die Entscheidung durch das Sportgericht gelten folgende Bestimmungen:
1. Entscheidungen des Sportgerichts ergehen in der Besetzung mit drei Richtern und ohne mündliche Verhandlung im schriftlichen Verfahren.
  2. Auf Antrag eines Betroffenen, der Kontrollkommission oder Erkennung besonderer Bedeutsamkeit der Entscheidung für den Betroffenen oder den Motorsport ordnet der Vorsitzende an, dass eine Entscheidung aufgrund mündlicher Verhandlung ergeht. Diese Entscheidung ist unanfechtbar.
  3. Der Vorsitzende kann einer an der Verhandlung teilnehmenden Partei oder Person gestatten, per Videokonferenz oder über irgendein anderes Kommunikationsmittel beizuwohnen.
- (2) Ergeht eine Entscheidung im schriftlichen Verfahren ist das Urteil nur von dem Vorsitzenden zu unterschreiben, im Übrigen von allen beteiligten Richtern.
- (3) Der Vorsitzende kann zu jeder Zeit während der Verhandlung vor der endgültigen Entscheidung des Sportgerichts entscheiden weitere Informationen einzufordern, oder das Verfahren auf eine spätere Verhandlung zu vertagen, insbesondere zu Anhörung von Zeugen.

### **§ 38 Untersuchungsgrundsatz**

Das Sportgericht ermittelt den Sachverhalt von Amts wegen; die Beteiligten wirken dabei mit. Das Sportgericht bestimmt Art und Umfang der Ermittlungen; an das Vorbringen und an die Beweisanträge der Beteiligten ist es nicht gebunden.

### **§ 39 Sicherstellung von Gegenständen**

- (1) Gegenstände, die als Beweismittel für die Untersuchung von Bedeutung sein können, sind in Verwahrung zu nehmen oder auf andere Weise sicherzustellen.
- (2) Wird die Herausgabe der Gegenstände verweigert oder sonst der Untersuchung entzogen, so kann dies als Zugeständnis der zu beweisenden Tatsache gewertet werden. Der Betroffene muss sich dabei das Verschulden eines Dritten anrechnen lassen.

- (3) Soweit nichts anderes bestimmt wird, werden die Gegenstände auf der DMSB-Geschäftsstelle bis zur Erledigung des Verfahrens verwahrt.

#### **§ 40 Vorbereitung der Verhandlung**

- (1) Der Vorsitzende des Sportgerichts bestimmt den Termin zur mündlichen Verhandlung und verfügt die Ladungen.
- (2) Der Termin der Entscheidung im schriftlichen Verfahren wird den Betroffenen bekanntgegeben.
- (3) Zwischen der Bekanntgabe der Ladung und dem Termin zur mündlichen Verhandlung soll eine Frist von einer Woche liegen. In dringenden Fällen kann der Vorsitzende diese Frist abkürzen.
- (4) In der Ladung zur mündlichen Verhandlung ist darauf hinzuweisen, dass bei nicht ausreichend entschuldigtem Ausbleiben des Beteiligten auch ohne ihn verhandelt und entschieden werden kann.
- (5) Die Ladungen zur mündlichen Verhandlung erfolgen ebenso wie die Mitteilung des Entscheidungstermins im schriftlichen Verfahren durch das DMSB-Justizariat mittels Übergabe-Einschreiben oder durch Übergabe der Ladung gegen Empfangsbekanntnis.
- (6) Der Vorsitzende oder ein von ihm beauftragter Beisitzer kann in geeigneten Fällen schon vor der mündlichen Verhandlung Beweis erheben.
- (7) Die Erhebung von Beweisen, insbesondere die Ladung von Zeugen und Sachverständigen, kann davon abhängig gemacht werden, dass derjenige, der das Beweismittel benannt hat, einen Vorschuss in Höhe der voraussichtlichen Auslagen an den DMSB zahlt.

#### **§ 41 Eilverfahren**

- (1) In einem Fall besonderer Dringlichkeit, insbesondere bedingt durch den Wettbewerbskalender, können die Parteien ein Eilverfahren beantragen. Die Schritte und Fristen für das Verfahren werden durch den Vorsitzenden der Verhandlung festgelegt, unter Berücksichtigung des Verfahrensgrundsatzes des rechtlichen Gehörs und des Rechts auf Verteidigung.
- (2) Sofern erforderlich kann der Vorsitzende der Verhandlung anordnen, dass die Anhörung über Videokonferenz oder Telefonkonferenz durchgeführt wird.

#### **§ 42 Öffentlichkeit**

- (1) Die Verhandlung ist nicht öffentlich.
- (2) Das Sportgericht kann den in § 2 genannten Personen die Anwesenheit in der mündlichen Verhandlung gestatten. In Fällen von besonderer Bedeutung kann auch Presse, Film, Rundfunk und Fernsehen die Anwesenheit gestattet werden. In diesem Fall sind Film- und Tonaufnahmen während der mündlichen Verhandlung mit Ausnahme der Verkündung des Urteilstenors nicht zulässig.

#### **§ 43 Vertagung**

Das Verfahren ist möglichst ohne Unterbrechung in einer Verhandlung durchzuführen. Anträgen zur Vertagung soll nur aus wichtigen Gründen stattgegeben werden.

#### **§ 44 Ausbleiben eines Beteiligten**

Bleibt ein Beteiligter trotz ordnungsgemäßer Ladung aus, wird nach Lage der Akten entschieden.

## **§ 45 Ordnung in den Sitzungen**

Der Vorsitzende kann Personen, die seine Anordnungen nicht befolgen, die mündliche Verhandlung stören oder sich ungebührlich verhalten, das Wort entziehen und aus dem Sitzungsraum verweisen. Über die Entfernung von Beteiligten und deren Vertreter entscheidet das Sportgericht. Die Verhandlung kann ohne diese Personen fortgesetzt werden.

## **§ 46 Zeugen und Sachverständige**

- (1) Ein Zeuge, der dieser Ordnung unterliegt, ist zum Erscheinen und zur Aussage verpflichtet. Die Vorschriften der §§ 383 und 384 der Zivilprozessordnung über das Zeugnisverweigerungsrecht sind anzuwenden.
- (2) Das nicht hinreichend entschuldigte Ausbleiben oder die unberechtigte Zeugnisverweigerung können durch den Vorsitzenden mit einem Ordnungsgeld bis zu € 1.500,00 geahndet werden. Hierauf ist in der Ladung hinzuweisen.
- (3) Die in Absatz 2 vorgesehenen Maßnahmen können in einer Instanz höchstens zweimal gegen dieselbe Person ergriffen werden.
- (4) Gegen einen Zeugen, der vorsätzlich falsch aussagt, ist ein Sportgerichtsverfahren durchzuführen. Die Zeugen, die dieser Ordnung unterliegen, sind vor ihrer Vernehmung hierauf hinzuweisen.
- (5) Die Absätze 1 und 4 gelten für Sachverständige sinngemäß. Sachverständige können nach den für Mitglieder eines Verbandsgerichts geltenden Vorschriften abgelehnt werden.

## **§ 47 Eidesstattliche und ehrenwörtliche Erklärungen**

Eidesstattliche und ehrenwörtliche Erklärungen sind als Beweismittel nicht zugelassen.

## **§ 48 Freie Beweiswürdigung**

Das Sportgericht entscheidet nach seiner freien, nach dem Gesamtergebnis des Verfahrens gewonnenen Überzeugung.

## **§ 49 Entscheidungsform**

Das Sportgericht oder Berufungsgericht entscheidet durch Beschluss oder Urteil.

## **§ 50 Urteil, verfahrensabschließender Beschluss**

- (1) Urteile und verfahrensabschließende Beschlüsse haben zu enthalten:
  1. die Bezeichnung der Beteiligten, ihrer gesetzlichen Vertreter und der Bevollmächtigten,
  2. die Namen der Mitglieder des Sportgerichts, die bei der Entscheidung mitgewirkt haben,
  3. die Entscheidungsformel,
  4. die Kostenentscheidung,
  5. die Entscheidungsgründe,
  6. die Rechtsbehelfsbelehrung.
- (2) Das Urteil/der Beschluss wird, wenn eine mündliche Verhandlung stattgefunden hat, grundsätzlich zunächst mündlich bekannt gegeben. Die Entscheidungsformel ist zu verlesen und der wesentliche Inhalt der Entscheidungsgründe ist mitzuteilen.
- (3) Das Urteil/der Beschluss ist den Beteiligten mittels eingeschriebenen Briefes in jedem Fall zuzustellen.

## **§ 51 Berichtigung der Entscheidungen**

Das Verbandsgericht kann Schreibfehler, Rechenfehler und ähnliche offenbare Unrichtigkeiten in seinen Entscheidungen jederzeit berichtigen.

## **§ 52 Wirksamkeit der Entscheidungen**

- (1) Sperrstrafen, die das Sportgericht festgesetzt hat, unterliegen ohne besondere Anordnung der sofortigen Wirksamkeit.
- (2) Andere Entscheidungen des Sportgerichts werden mit ihrer Rechtskraft wirksam. Sie werden rechtskräftig,
  1. wenn Rechtsmittel nicht zulässig sind, mit ihrer Verkündung, mangels Verkündung mit ihrer Zustellung,
  2. wenn Rechtsmittel zulässig sind und diese nicht oder nicht rechtzeitig eingelegt werden, mit Ablauf der Rechtsmittelfrist oder mit dem Verzicht auf Rechtsmittel.

## **§ 53 Veröffentlichung der Urteile und Beschlüsse**

Die Urteile und Beschlüsse werden in den Medien des DMSB veröffentlicht.

# **VII. Berufungsverfahren und Beschwerdeverfahren**

## **§ 54 Zulässigkeit der Berufung**

- (1) Gegen die verfahrensabschließenden Entscheidungen des Sportgerichts oder die Entscheidung der Sportkommissare kann Berufung eingelegt werden.
- (2) Zur Berufung sind die Betroffenen und die Kontrollkommission sowie das DMSB-Präsidium berechtigt.

## **§ 55 Form und Frist der Berufung**

- (1) Die Berufung gegen eine Entscheidung des Sportgerichts ist innerhalb von vier Wochen nach Zustellung des Urteils/des Beschlusses an den Betroffenen bei dem DMSB-Justizariat schriftlich einzulegen und zu begründen. Innerhalb dieser Frist ist auch die Berufungskautionsleistung an den DMSB zu leisten.
- (2) Die Berufung gegen eine Entscheidung der Sportkommissare im Automobilsport ist innerhalb einer Frist von 96 Stunden bei dem DMSB-Justizariat schriftlich, nach fristgerechter Ankündigung bei den Sportkommissaren, einzulegen. Innerhalb der 96 Stunden Frist ist ebenfalls die Berufungskautionsleistung an den DMSB zu leisten. Nach Einlegung der Berufung bei dem DMSB-Justizariat ist die Berufung ab diesem Zeitpunkt innerhalb einer Woche schriftlich zu begründen. Auf Antrag kann der Vorsitzende die Begründungsfrist verlängern.
- (3) Die Berufung gegen eine Entscheidung der Sportkommissare im Motorsport ist innerhalb einer Frist von fünf Tagen, nach Ankündigung der Berufung bei den Sportkommissaren, schriftlich bei dem DMSB-Justizariat, unter Beifügung der Berufungskautionsleistung oder des Zahlungsnachweises der Berufungskautionsleistung, einzulegen. Nach Einlegung der Berufung bei dem DMSB-Justizariat ist die Berufung ab diesem Zeitpunkt innerhalb von zehn Tagen schriftlich zu begründen. Auf Antrag kann der Vorsitzende die Begründungsfrist verlängern.
- (4) Wird die Entscheidung der Sportkommissare nach Veranstaltung per Post zugestellt entfällt die Pflicht zur Berufungsankündigung. Für den Fall, dass der DMSB Berufung führt, entfällt für den DMSB die Pflicht zur Berufungsankündigung.

- (5) Verfolgt die Kontrollkommission oder der DMSB eine Berufung gegen eine Entscheidung der Sportkommissare, so ist die Berufung innerhalb von drei Wochen, nach Eingang der Entscheidung der Sportkommissare bei der DMSB-Geschäftsstelle, bei dem Vorsitzenden des Berufungsgerichts einzulegen und zu begründen. Die Berufung gegen eine Sportgerichtsentscheidung ist innerhalb von drei Wochen, nach Eingang der schriftlichen Ausfertigung des Urteils/Beschlusses bei dem Betroffenen, bei dem Vorsitzenden des Berufungsgerichts einzulegen und zu begründen. Auf Antrag kann der Vorsitzende die Begründungsfrist verlängern.

### **§ 56 Aufschiebende Wirkung der Berufung**

- (1) Die Berufung gegen die Entscheidung der Sportkommissare hat aufschiebende Wirkung, hiervon ausgenommen sind die Fälle, in denen die Sportkommissare die aufschiebende Wirkung der Berufung nach Berufungsankündigung bereits versagt haben.
- (2) Die Berufung gegen ein Urteil des Sportgerichts hat keine aufschiebende Wirkung.
- (3) Der Erlass einer einstweiligen Anordnung ist zulässig.

### **§ 57 Erlass einstweiliger Anordnungen**

- (1) Der Vorsitzende des Berufungsgerichts kann ohne mündliche Verhandlung auf Antrag einstweilige Anordnungen erlassen.
- (2) Der Antrag auf Erlass einer einstweiligen Anordnung kann schon vor der Berufung gestellt werden. Es kann angeordnet werden, dass der Antragsteller binnen einer bestimmten Frist die Berufung einlegen muss und die einstweilige Anordnung bei Nichtbefolgung unwirksam wird.
- (3) Die einstweilige Anordnung tritt mit der Zustellung des verfahrensabschließenden Beschlusses oder Urteils außer Kraft.
- (4) Strafen können nicht im Wege der einstweiligen Anordnung ausgesprochen werden.

### **§ 58 Überprüfung**

Auf Antrag hat das Berufungsgericht die Entscheidung unverzüglich im schriftlichen Verfahren oder in mündlicher Verhandlung zu überprüfen. Die Überprüfungsentscheidung ist unanfechtbar. Von Amts wegen kann das Gericht die Entscheidung jederzeit ändern oder aufheben.

### **§ 59 Umfang der Berufung**

Die Berufung kann auf bestimmte Beschwerdepunkte, nicht jedoch auf die Kautions- und Kostenbeschränkung beschränkt werden.

### **§ 60 Grundsätze für das Berufungsverfahren**

- (1) Die Berufungsinstanz prüft die Entscheidung, soweit sie angefochten ist, in tatsächlicher und rechtlicher Hinsicht.
- (2) Für das Berufungsverfahren gelten die Vorschriften für das Verfahren erster Instanz entsprechend. Die Entscheidung des Berufungsgerichts ergeht grundsätzlich aufgrund einer mündlichen Verhandlung.
- (3) Die Beteiligten können neue Tatsachen und Beweismittel vorbringen. Die von der ersten Instanz erhobenen Beweise können verwertet werden.
- (4) Bei der Entscheidung ist das Berufungsgericht an die Entscheidung der Vorinstanz nicht gebunden. Die Entscheidung darf auch zum Nachteil des Rechtsmittelführers geändert werden.



## **§ 61 Rücknahme der Berufung**

- (1) Die Rücknahme der Berufung ist ohne Einwilligung des Berufungsgegners nur bis zum Beginn der Beweisaufnahme zulässig.
- (2) Wenn der Berufungsführer einen Antrag auf Rücknahme der Berufung stellt, er einen Nutzen aus der Berufung erlangt hat und/oder wenn die Interessen von dritten Parteien betroffen sind, so wird das Berufungsgericht bei seiner nächsten Verhandlung überprüfen, ob die Berufung wider Treu und Glauben eingelegt wurde. Falls das Berufungsgericht zu der Überzeugung gelangt, dass die Berufung wider Treu und Glauben eingelegt wurde, so kann gegen den Berufungsführer eine Geldstrafe bis zu 10.000 € (Nationaler Lizenzsport) und bis zu 100.000,00 € (Internationaler Lizenzsport) verhängt werden, zusätzlich zum Verlust der Berufungskautions. Eine eventuelle Geldstrafe für eine wider Treu und Glauben eingelegte Berufung wird nur nach Anhörung und Durchführung einer Verhandlung verhängt, über die Durchführung einer Verhandlung entscheidet der Vorsitzende.

## **§ 62 Verwerfung der Berufung**

Ist eine Berufung von einem dazu nicht Berechtigten oder nicht form- und fristgerecht angekündigt oder eingelegt oder ist die Berufungskautions nicht fristgemäß bezahlt worden, so ist sie als unzulässig zu verwerfen, ohne dass es einer mündlichen Verhandlung bedarf.

## **§ 63 Berufungsentscheidung**

- (1) Die Berufungsentscheidung kann lauten auf:
  1. Bestätigung der angefochtenen Entscheidung,
  2. Abänderung der angefochtenen Entscheidung,
  3. Zurückverweisung.
- (2) Die Berufungsinstanz verweist die Sache zurück, wenn das Verfahren erster Instanz an einem wesentlichen Verfahrensmangel leidet. Sie kann von einer Zurückverweisung absehen und selbst entscheiden, wenn sie es für sachdienlich hält; sie entscheidet in jedem Fall selbst, wenn die Beteiligten dies übereinstimmend beantragen. Wird die Sache zurückverwiesen, so sind das Sportgericht oder die Sportkommissare an die rechtliche Würdigung des Berufungsgerichts gebunden.

## **§ 64 Wirksamkeit der Entscheidungen**

Entscheidungen des Berufungsgerichts werden, soweit sie nicht international anfechtbar sind mit ihrer Verkündung, mangels Verkündung mit ihrer Zustellung, rechtswirksam.

## **§ 65 Beschwerde**

- (1) Gegen Beschlüsse des Sportgerichts ist die Beschwerde zum Berufungsgericht zulässig.
- (2) Für Beschwerden gelten die Bestimmungen über die Berufung entsprechend, soweit nicht im Einzelfall etwas anderes bestimmt ist; über sie kann ohne mündliche Verhandlung entschieden werden.
- (3) Die verfahrensmäßige Behandlung anderer in den Ordnungen vorgesehenen Beschwerden richtet sich gleichermaßen nach den Bestimmungen über die Berufung.

## **VIII. Wiederaufnahme des Verfahrens**

### **§ 66 Zulässigkeit der Wiederaufnahme**

- (1) Die Wiederaufnahme des Verfahrens ist zulässig gegenüber rechtskräftigen Entscheidungen eines Verbandsgerichts, wenn neue, bisher unbekannte Beweismittel vorgebracht werden, die geeignet sind, eine andere als die getroffene Entscheidung herbeizuführen. Die Wiederaufnahme ist nur zulässig, wenn die Beweismittel ohne Verschulden im früheren Verfahren nicht geltend gemacht werden konnten.
- (2) Ein Antrag auf Wiederaufnahme des Verfahrens kann von einer Partei des Verfahrens, der Kontrollkommission oder dem Präsidium des DMSB gestellt werden und ist innerhalb von zwei Wochen nach Bekanntwerden des Wiederaufnahmegrundes zu stellen. Nach Ablauf eines Jahres seit der Rechtskraft der Entscheidung ist die Wiederaufnahme des Verfahrens ausgeschlossen.

### **§ 67 Entscheidung**

- (1) Über den Antrag entscheidet das Verbandsgericht, das über den Fall rechtskräftig entschieden hat, durch unanfechtbaren Beschluss
- (2) Mitglieder des Verbandsgerichts, die an der betreffenden Entscheidung mitgewirkt haben, sind von der Entscheidung über den Wiederaufnahmeantrag nicht ausgeschlossen.
- (3) Das Verbandsgericht kann über die Zulässigkeit des Wiederaufnahmeantrags vorab im schriftlichen Verfahren entscheiden.

### **§ 68 Anzuwendende Verfahrensvorschriften**

Das weitere Verfahren richtet sich nach den für das Berufungsverfahren geltenden Vorschriften.

## **IX. Kosten, Vollstreckbarkeit**

### **§ 69 Kostenpflicht**

- (1) Der unterliegende Beteiligte trägt die Kosten des Verfahrens.
- (2) Wenn ein Beteiligter teils obsiegt, teils unterliegt, so sind die Kosten gegeneinander aufzuheben oder verhältnismäßig zu teilen. Sind die Kosten gegeneinander aufgehoben, so fallen die Kosten des Verbandsgerichts jedem Beteiligten zur Hälfte zur Last. Einem Beteiligten können die Kosten ganz auferlegt werden, wenn der andere nur zu einem geringen Teil unterlegen ist.
- (3) Die Kosten eines ohne Erfolg eingelegten Rechtsbehelfs/Antrags fallen demjenigen zur Last, der ihn eingelegt hat. Gleiches gilt im Falle der Rücknahme.
- (4) Kosten, die durch einen Antrag auf Wiedereinsetzung oder Wiederaufnahme entstehen, fallen dem Antragsteller zur Last.
- (5) Kosten, die durch schuldhaftes Säumnis eines Beteiligten entstehen, können diesem auferlegt werden.

### **§ 70 Begriff der Kosten**

- (1) Kosten sind die Gebühren, die Kautions- und Auslagen des Verbandsgerichts und die zur zweckentsprechenden Rechtsverfolgung oder Rechtsverteidigung notwendigen Aufwendungen der Beteiligten.

- (2) Auslagen des Verbandsgerichts sind:
  1. Kosten für Abschriften und Ablichtungen,
  2. Telefongebühren,
  3. Vergütungen für Zeugen, Sachverständige und Dolmetscher,
  4. Gebühren, die an Behörden zu entrichten sind,
  5. Entgelt für Leistungen außenstehender Stellen und Personen.
- (3) Die Gebühren und Auslagen eines Rechtsanwalts oder eines sonstigen Bevollmächtigten oder Beistands sind nicht erstattungsfähig.

### **§ 71 Vorschusspflicht**

- (1) Die Beteiligten sind hinsichtlich der Gebühren und Kautions vorschusspflichtig. § 38 Abs. 7 bleibt unberührt.
- (2) Der DMSB ist von der Vorschusspflicht befreit.
- (3) Das Verbandsgericht nimmt die beantragte Handlung erst nach Leistung des Vorschusses vor.
- (4) Wird der Kostenvorschuss trotz Fristfestsetzung nicht geleistet, gilt der Antrag als zurückgenommen. Hierauf ist bei der Fristsetzung hinzuweisen. § 61 bleibt unberührt.
- (5) In begründeten Härtefällen kann dem Kostenschuldner auf Antrag die Vorschusspflicht erlassen werden, wenn das eingelegte Rechtsmittel offensichtlich begründet ist.

### **§ 72 Höhe der Kautionen**

Die Kautionen werden im DMSB-Handbuch und/oder in den DMSB-Medien veröffentlicht.

### **§ 73 Kostenentscheidung, Erledigung der Hauptsache**

- (1) Das Verbandsgericht hat in einer Entscheidung, die das Verfahren abschließt, über die Verteilung der Kosten zu entscheiden.
- (2) Ist das Verfahren in der Hauptsache erledigt, so entscheidet das Verbandsgericht nach billigem Ermessen über die Kosten; der bisherige Sach- und Streitstand ist dabei zu berücksichtigen.

### **§ 74 Anfechtung der Kostenentscheidung**

Eine gesonderte Anfechtung der Kostenentscheidung ist nicht zulässig.

### **§ 75 Kostenfestsetzung**

- (1) Die DMSB-Geschäftsstelle setzt die Höhe der Kosten fest.
- (2) Bei technischen Protesten entscheidet der Gutachterausschuss des DMSB auf Antrag über die Höhe der zu erstattenden Kosten für eine Re- und Demontage nach dessen Bestimmungen und Richtlinien.

### **§ 76 Vollstreckbarkeit**

- (1) Die Entscheidungen der Verbandsgerichte werden von der DMSB-Geschäftsstelle vollstreckt.
- (2) Strafen anderer Sportverbände werden nur anerkannt, wenn die Gegenseitigkeit für die Vollstreckung gegenüber dem DMSB erklärt wird.

## **X. Gnadenrecht**

### **§ 77 Gnadenverfahren**

- (1) Das Gnadenrecht steht dem Präsidium des DMSB zu.
- (2) Das Präsidium kann grundsätzlich erst nach Ausschöpfung des DMSB Rechtsweges durch den Betroffenen, im Wege der Begnadigung unanfechtbare Strafen erlassen, ermäßigen, umwandeln oder aussetzen.
- (3) Dem Vorsitzenden des zuletzt erkennenden Gerichts ist Gelegenheit zu geben, zu dem Gnadengesuch Stellung zu nehmen.
- (4) Die Gnadenentscheidung wird ohne mündliche Verhandlung getroffen. Sie ist unanfechtbar.

## **XI. Schlussvorschriften**

### **§ 78 Anerkennung der Entscheidungen in Dopingsachen**

Zulassungssperren und Maßregeln wegen Verstoßes gegen das Dopingverbot werden hinsichtlich der Rückfallvoraussetzungen, der Wettkampfsperre und des Ausschlusses von der Teilnahme an Veranstaltungen von allen Mitgliedsorganisationen des DOSB für ihren Bereich anerkannt.

### **§ 79 Verjährung und Tilgung früherer Strafen**

§§ 33, 34 gelten entsprechend für frühere Strafen.

### **§ 80 Ausnahmemöglichkeit**

In Abstimmung zwischen dem Vorsitzenden der Verhandlung, der Kontrollkommission und dem Beklagten kann auf alle oder Teile dieser Rechts- und Verfahrensregeln verzichtet werden.

### **§ 81 Inkrafttreten**

Diese Ordnung tritt am 01.01.2022 nach Beschluss der Mitgliederversammlung vom 30.01.2021 in Kraft. Soweit in anderen Vorschriften, Bestimmungen und Richtlinien auf Bestimmungen verwiesen wird, die durch diese RuVO ersetzt werden, treten an deren Stelle die entsprechenden Vorschriften dieser Ordnung. Laufende Verfahren werden nach Inkrafttreten der RuVO nach deren Verfahrensregelungen weitergeführt.

## Jugendordnung

### dmsj – deutsche motor sport jugend

Im Interesse einer besseren Lesbarkeit wird davon abgesehen, bei Fehlen einer geschlechtsneutralen Formulierung sowohl die männliche als auch weitere Formen anzuführen. Die nachstehend gewählten männlichen Formulierungen gelten deshalb uneingeschränkt auch für die weiteren Geschlechter.

#### 1. Name

Die dmsj – deutsche motor sport jugend ist die Jugendorganisation des DMSB – Deutscher Motor Sport Bund e.V.

#### 2. Aufgaben

Die dmsj führt und verwaltet sich im Rahmen der DMSB-Satzung und dieser Jugendordnung selbständig und vertritt ihre Interessen nach innen und außen.

Die dmsj fördert Mitgestaltung, Mitbestimmung, Mitverantwortung und Begegnung junger Menschen, unabhängig von ihrer Rasse, ihrem Geschlecht, ihrer ethnischen Zugehörigkeit, ihrer Religion, ihrer philosophischen oder politischen Meinung, ihrer sexuellen Identität, ihrem Familienstand, ihrem Alter oder ihrer Behinderung. Die Aufgaben der dmsj sind unter Beachtung der Grundsätze des freiheitlichen, demokratischen, sozialen Rechtsstaates im Einzelnen:

- 2.1 Die Wahrnehmung, Koordination und Kontrolle von Aufgaben der Jugendbildung einschließlich Gewaltprävention, der überfachlichen Jugendarbeit, der Jugendhilfe und des Jugendsports.
- 2.2 Die Erziehung zu verantwortungsbewusstem Verhalten im Straßenverkehr, insbesondere durch Vermittlung entsprechender fahrtechnischer Kenntnisse und einschlägiger Vorschriften.
- 2.3 Die vorrangige Beachtung des Schutzes der natürlichen Lebensgrundlagen, die Vermittlung eines möglichst sparsamen Umganges mit Material und sonstigen natürlichen Ressourcen als Ziel der Ausbildung junger Motorsportler, sowie die strikte Beachtung sämtlicher für die Ausübung des Motorsports relevanter umweltschutzrechtlicher Bestimmungen und Vorschriften.
- 2.4 Die Zusammenarbeit mit anderen Jugendorganisationen, insbesondere der Deutschen Sportjugend (dsj) im Deutschen Olympischen Sportbund (DOSB) sowie in den jeweiligen Landessportbünden (LSB).

#### 3. Zugehörigkeit

Zur dmsj gehören alle jugendlichen Vereinsmitglieder der DMSB-Mitgliedsverbände und -vereine bis zum vollendeten 18. Lebensjahr, die gewählten Vorstandsmitglieder, die gewählten Jugendleiter der DMSB-Trägervereine (ADAC, AvD, DMV) der Landesmotorsportfachverbände, sonstiger Motorsportverbände und sonstiger Mitglieder, sowie die ebenfalls gewählten Jugendleiter in den angeschlossenen Vereinen.

Die Zugehörigkeit jugendlicher Vereinsmitglieder endet automatisch am 31.12. des Jahres, in dem das 18. Lebensjahr vollendet wird.

#### 4. Organe

Die Organe der dmsj sind:

##### 4.1 die Vollversammlung,

## **4.2 der Vorstand.**

## **5. dmsj- Vollversammlung**

Die Vollversammlung ist das oberste Organ der dmsj.

### **5.1 Zusammensetzung**

Die Vollversammlung bilden:

- 5.1.1 der Vorstand der dmsj,
- 5.1.2 je drei Vertreter der Trägervereine,
- 5.1.3 mindestens je ein Vertreter der Jugendorganisationen der Landesmotorsportfachverbände. Pro angefangene 1000 jugendliche Verbandsmitglieder, die die Alterskriterien für die Zugehörigkeit gem. Ziffer 3 erfüllen, wird eine Vertreterstimme erteilt. Max. sind 3 Vertreterstimmen möglich,
- 5.1.4 ein Vertreter der Jugendorganisationen sonstiger Motorsportverbände,
- 5.1.5 ein Vertreter der Jugendorganisationen sonstiger Mitglieder.

### **5.2 Stimmberechtigung**

Stimmberechtigt sind die Vorstandsmitglieder 1.-5. sowie alle Delegierten bei der Vollversammlung der dmsj mit je einer Stimme. Eine Stimmübertragung auf eine andere stimmberechtigte Person ist bei schriftlicher Bevollmächtigung zulässig. Hierbei darf keine Person mehr als drei Stimmen auf sich vereinigen.

Hat ein Trägerverein bzw. ein Landesmotorsportfachverband mehr als eine Delegiertenstimme, so soll er diese bzw. eine davon durch einen Jugendlichen/jungen Erwachsenen ab 16 bis 27 Jahren vertreten lassen.

Die ordnungsgemäß einberufene Vollversammlung ist ohne Rücksicht auf die Anzahl der Erschienenen beschlussfähig. Bei Abstimmungen und Wahlen genügt die einfache Mehrheit der abgegebenen Stimmen.

### **5.3 Aufgaben**

- 5.3.1 Beratung bei grundsätzlichen Fragen und Angelegenheiten der dmsj
- 5.3.2 Festlegung der Richtlinien der Arbeit des Vorstandes
- 5.3.3 Entgegennahme der Berichte des Vorstandes
- 5.3.4 Aussprache über die Berichte des Vorstandes
- 5.3.5 Genehmigung des Haushaltsvoranschlages
- 5.3.6 Entlastung des Vorstandes
- 5.3.7 Wahl des Vorstandes
- 5.3.8 Wahl der Kassenprüfer
- 5.3.9 Erarbeitung von Änderungen oder Ergänzungen in der dmsj Jugendordnung, die der Bestätigung der DMSB-Mitgliederversammlung bedürfen
- 5.3.10 Beschlussfassung über fristgemäß eingereichte Anträge

### **5.4 Einberufung**

- 5.4.1 Jedes Jahr findet nach der DMSB-Mitgliederversammlung, die ordentliche Vollversammlung statt, die vom Vorsitzenden mindestens vier Wochen vorher unter Bekanntgabe der Tagesordnung schriftlich einberufen wird.
- 5.4.2 Eine außerordentliche Vollversammlung muss einberufen werden, wenn die Hälfte der Mitglieder der Vollversammlung oder die Mehrheit der Mitglieder des Vorstandes dies



schriftlich verlangen, wobei Zweck und Gründe für die Versammlung angegeben werden müssen.

## **5.5 Anträge**

- 5.5.1 Antragsberechtigt sind, gemäß Ziffer 5 dieser Jugendordnung, alle Mitglieder der Vollversammlung.
- 5.5.2 Anträge sind schriftlich und mit Begründung spätestens drei Wochen vor dem Termin der Vollversammlung beim Vorstand einzureichen.
- 5.5.3 Dringlichkeitsanträge bedürfen einer 2/3-Mehrheit der Vollversammlung.

## **6. Vorstand**

### **6.1 Der Vorstand besteht aus den folgenden Vorstandsmitgliedern**

- Vorsitzender (1. Vorstandsmitglied)
- Stellvertretender Vorsitzender (2. Vorstandsmitglied)
- weitere Vorstandsmitglieder (3., 4. und 5. Vorstandsmitglied)

Das DMSB-Präsidiumsmitglied für Kinder- und Jugendsport besetzt die Position des 1. Vorstandsmitglieds.

Die Ressortzuständigkeiten des Vorstands sind in der Geschäftsordnung des Vorstands festgelegt. Der Vorstand beschließt die Verteilung der Ressorts auf die Vorstandsmitglieder 2.-5. Die Mitglieder des Vorstandes üben ihre Ämter nach den Ressortzuständigkeiten aus.

### **6.2 Aufgaben**

- 6.2.1 Dem Vorstand obliegt u.a.
- die Leitung und Repräsentanz der dmsj
  - Definition, Vorantreiben sowie Kontrolle strategischer Jugendverbandsthemen und -ziele
  - Identifikation von Trends und zeitgemäße Weiterentwicklung des Jugendmotorsports
  - Ausschreibung von Prädikaten im Jugendmotorsport in Abstimmung mit dem DMSB-Präsidium
  - die Betreuung von Kindern, Jugendlichen und jungen Erwachsenen bei nationalen und internationalen Wettkämpfen und Begegnungen
- 6.2.2 Die Sitzungen des Vorstandes finden nach Bedarf statt. Der Vorstand gibt sich eine Geschäftsordnung, in der die Organisation und Arbeit des Vorstands sowie von ihm zur Erfüllung seiner Aufgaben beauftragter Arbeitsgruppen, Fachberater und weiterer Interessenvertreter geregelt sind. Die inhaltliche Aufgabenverteilung der Vorstandsmitglieder wird über einen Geschäftsverteilungsplan geregelt.

### **6.3 Wahlen**

Die Vorstandsmitglieder 2.-5. werden von der Vollversammlung für die Dauer von vier Jahren gewählt und bleiben bis zur Neuwahl des Vorstandes im Amt. Zum Zeitpunkt der Wahl dürfen von den Vorstandsmitgliedern 2.-5. maximal drei 27 Jahre oder älter sein. Die Vorstandsmitglieder 2.-5. dürfen zum Zeitpunkt der Wahl nicht älter als 65 Jahre sein. Wiederwahl ist zulässig.

Scheidet während der Wahlperiode ein Mitglied des Vorstandes aus, kann die Vollversammlung für die restliche Amtsdauer ein Ersatzmitglied wählen.

## **7. Kassenprüfer**

Die Vollversammlung wählt zwei Kassenprüfer, die jeweils verschiedenen DMSB-Mitgliedsorganisationen angehören müssen.

Den Kassenprüfern obliegt die Prüfung auf Richtigkeit und Vollständigkeit des Rechnungswesens. Sie prüfen die Ordnungsmäßigkeit des Jahresabschlusses.

Die Kassenprüfer werden auf zwei Jahre gewählt. Eine Wiederwahl ist zulässig. Scheidet während der Wahlperiode ein Kassenprüfer aus, kann die Vollversammlung für die restliche Amtsdauer ein Ersatzmitglied wählen.

## **8. Finanzen**

Im Haushalt des DMSB e.V. werden Mittel ausgewiesen, die der dmsj zur Verfügung gestellt werden. Die dmsj entscheidet selbständig über die Verwendung der ihr zufließenden Mittel im Sinne dieser Jugendordnung.

## **9. Schlussbestimmungen**

**9.1 Für die dmsj gelten im Übrigen die Grundsätze der DMSB-Satzung.**

**9.2** Die geänderte Jugendordnung tritt gemäß Beschluss der dmsj Vollversammlung am 13.03.2022 und nach anschließender Bestätigung durch die DMSB-Mitgliederversammlung am 23.04.2022 in Kraft.

**Stand: 13.03.2022**

---

**DMSB-Anti-Doping Code  
(DMSB-ADC)**

nach Vorgabe der

**Nationalen Anti Doping Agentur Deutschland**

Frankfurt, den 02.08.2021

## Inhalt

ARTIKEL 1	DEFINITION DES BEGRIFFS DOPING
ARTIKEL 2	VERSTÖSSE GEGEN ANTI-DOPING-Bestimmungen
ARTIKEL 3	DOPINGNACHWEIS
ARTIKEL 4	DIE VERBOTSLISTE
ARTIKEL 5	DOPINGKONTROLLEN UND ERMITTLUNGEN
ARTIKEL 6	ANALYSE VON PROBEN
ARTIKEL 7	ERGEBNISMANAGEMENT-/DISZIPLINARVERFAHREN: Zuständigkeit, Erstüberprüfung, Benachrichtigung und vorläufige Suspendierung
ARTIKEL 8	ANALYSE DER B-PROBE
ARTIKEL 9	AUTOMATISCHE ANNULLIERUNG VON EINZELERGEBNISSEN
ARTIKEL 10	SANKTIONEN GEGEN EINZELPERSONEN
ARTIKEL 11	KONSEQUENZEN FÜR MANNSCHAFTEN
ARTIKEL 12	DISZIPLINARVERFAHREN
ARTIKEL 13	ERGEBNISMANAGEMENT-DISZIPLINARVERFAHREN. RECHTSBEHELFE
ARTIKEL 14	INFORMATION UND VERTRAULICHKEIT
ARTIKEL 15	UMSETZUNG VON ENTSCHEIDUNGEN
ARTIKEL 16	DOPINGKONTROLLVERFAHREN BEI TIEREN IN SPORTLICHEN WETTKÄMPFEN
ARTIKEL 17	VERJÄHRUNG
ARTIKEL 18	DOPINGPRÄVENTION
ARTIKEL 19	AUFGABEN UND ZUSTÄNDIGKEITEN DER NADA UND DER NATIONALEN SPORTFACHVERBÄNDE
ARTIKEL 20	AUSLEGUNG DER WADC/NADC
ARTIKEL 21	SCHLUSSBESTIMMUNGEN
ANHANG 1	BEGRIFFSBESTIMMUNGEN

## **ARTIKEL 1 DEFINITION DES BEGRIFFS DOPING**

Doping wird definiert als das Vorliegen eines oder mehrerer der nachfolgend in Artikel 2.1 bis Artikel 2.11 festgelegten Verstöße gegen Anti-Doping-Bestimmungen.

## **ARTIKEL 2 VERSTÖSSE GEGEN ANTI-DOPING-BESTIMMUNGEN**

In diesem Artikel sind die Tatbestände und Handlungen aufgeführt, die einen Verstoß gegen Anti-Doping-Bestimmungen begründen. Anhörungen in Dopingfällen werden auf Grundlage der Behauptung durchgeführt, dass eine bzw. mehrere dieser spezifischen Regeln verletzt wurden.

Athleten\*innen oder andere Personen sind selbst dafür verantwortlich, davon Kenntnis zu haben, was einen Verstoß gegen Anti-Doping-Bestimmungen darstellt und welche Substanzen und Methoden in die Verbotliste aufgenommen worden sind.

Als Verstöße gegen Anti-Doping-Bestimmungen gelten:

### **2.1**

Das Vorhandensein einer Verbotenen Substanz, ihrer Metaboliten oder Marker in der Probe eines\*r Athleten\*in.

#### **2.1.1**

Es ist die persönliche Pflicht der Athleten\*innen dafür zu sorgen, dass keine Verbotenen Substanzen in ihren Körper gelangen. Athleten\*innen sind für jede Verbotene Substanz oder ihre Metaboliten oder Marker verantwortlich, die in ihrer Probe gefunden werden. Demzufolge ist es nicht erforderlich, dass Vorsatz, Verschulden, Fahrlässigkeit oder bewusster Gebrauch auf Seiten der Athleten\*innen nachgewiesen wird, um einen Verstoß gegen Anti-Doping-Bestimmungen gemäß Artikel 2.1 zu begründen.

[NADA-Kommentar zu Artikel 2.1.1: Gemäß diesem Artikel liegt ein Verstoß gegen Anti-Doping-Bestimmungen unabhängig vom Verschulden eines\*r Athleten\*in vor. In mehreren Entscheidungen des CAS wird diese Regel als „Strict Liability“ bezeichnet. Das Verschulden eines\*r Athleten\*in fließt in die Festlegung der Konsequenzen für einen Verstoß gegen Anti-Doping-Bestimmungen gemäß Artikel 10 mit ein. Der CAS hält konsequent an diesem Prinzip fest.]

#### **2.1.2**

Ein ausreichender Nachweis eines Verstoßes gegen Anti-Doping-Bestimmungen gemäß Artikel 2.1 ist in einem der nachfolgenden Fällen gegeben: das Vorhandensein einer Verbotenen Substanz, ihrer Metaboliten oder Marker in der A-Probe eines\*r Athleten\*in, wenn der\*die Athlet\*in auf die Analyse der B-Probe verzichtet und die B-Probe nicht analysiert wird; oder, wenn die B-Probe des\*r Athleten\*in analysiert wird und das Analyseergebnis das Vorhandensein der Verbotenen Substanz oder ihrer Metaboliten oder Marker in der A-Probe des\*der Athleten\*in bestätigt; oder, wenn die A- oder B-Probe des\*der Athleten\*in in zwei Teile aufgeteilt wird und das Ergebnis der Bestätigungsanalyse der aufgeteilten Probe das Vorhandensein einer Verbotenen Substanz, ihrer Metaboliten oder Marker im ersten Teil der aufgeteilten Probe bestätigt oder der\*die Athlet\*in auf die Bestätigungsanalyse der aufgeteilten Probe verzichtet.

[NADA-Kommentar zu Artikel 2.1.2: Es liegt im Ermessen der das Ergebnismanagement/Disziplinarverfahren zuständigen Anti-Doping-Organisation die B-Probe analysieren zu lassen, auch wenn der\*die Athlet\*in die Analyse der B-Probe nicht verlangt. Das Ergebnismanagement obliegt nach Ermessen des nationalen Sportfachverbandes der NADA oder dem nationalen Sportfachverband selbst.]

### **2.1.3**

Mit Ausnahme solcher Substanzen, für die in der Verbotensliste oder einem Technischen Dokument eine Entscheidungsgrenze ausdrücklich festgelegt sind, begründet das Vorhandensein jeglicher gemeldeten Menge einer Verbotenen Substanz, ihrer Metaboliten oder Marker in der Probe eines\*r Athleten\*in einen Verstoß gegen Anti-Doping-Bestimmungen.

### **2.1.4**

Abweichend von der allgemeinen Regelung des Artikels 2.1 können in der Verbotensliste, den International Standards oder den Technischen Dokumenten spezielle Kriterien zur Meldung oder Bewertung bestimmter Verbotener Substanzen festgelegt werden.

## **2.2**

Der Gebrauch oder der Versuch des Gebrauchs einer Verbotenen Substanz oder einer Verbotenen Methode durch eine\*n Athleten\*in.

[Kommentar zu Artikel 2.2: Der Gebrauch oder der Versuch des Gebrauchs einer Verbotenen Substanz oder einer Verbotenen Methode konnte stets durch jegliche verlässliche Mittel nachgewiesen werden. Wie im Kommentar zu Artikel 3.2 erwähnt, kann im Gegensatz zum Nachweis, der benötigt wird, um einen Verstoß gegen eine Anti-Doping-Bestimmung nach Artikel 2.1 festzustellen, der Gebrauch oder der Versuch des Gebrauchs auch durch andere verlässliche Mittel nachgewiesen werden, z. B. durch Geständnis des\*der Athleten\*in, Zeugenaussagen, Belege und sonstige Dokumente, Schlussfolgerungen, die sich aus Longitudinalstudien ergeben, einschließlich Daten, die für den Biologischen Athletenpass erhoben wurden, oder andere analytische Informationen, die ansonsten nicht alle Anforderungen erfüllen, um das „Vorhandensein“ einer Verbotenen Substanz nach Artikel 2.1 zu begründen.

So kann beispielsweise der Nachweis des Gebrauchs allein auf verlässliche analytische Daten der Analyse der A-Probe (ohne die Bestätigung anhand der Analyse einer B-Probe) oder der Analyse der B-Probe gestützt werden, soweit die Anti-Doping-Organisation eine zufriedenstellende Erklärung für die fehlende Bestätigung durch die jeweils andere Probe liefert.]

### **2.2.1**

Es ist die persönliche Pflicht der Athleten\*innen, dafür zu sorgen, dass keine Verbotene Substanz in ihre Körper gelangt und dass keine Verbotene Methode gebraucht wird. Demzufolge ist es nicht erforderlich, dass Vorsatz, Verschulden, Fahrlässigkeit oder bewusster Gebrauch auf Seiten des\*der Athleten\*in nachgewiesen wird, um einen Verstoß gegen Anti-Doping-Bestimmungen wegen des Gebrauchs einer Verbotenen Substanz oder einer Verbotenen Methode zu begründen.

### **2.2.2**

Der Erfolg oder der Misserfolg des Gebrauchs einer Verbotenen Substanz oder einer Verbotenen Methode ist nicht maßgeblich. Es ist ausreichend, dass die Verbotene Substanz oder die Verbotene Methode gebraucht oder ihr Gebrauch versucht wurde, um einen Verstoß gegen Anti-Doping-Bestimmungen zu begehen.

[NADA-Kommentar zu Artikel 2.2.2: Die Darlegung des „Versuchten Gebrauchs“ einer Verbotenen Substanz oder einer Verbotenen Methode erfordert den Nachweis des Vorsatzes des\*der Athleten\*in. Die Tatsache, dass zum Beweis dieses speziellen Verstoßes gegen Anti-Doping-Bestimmungen Vorsatz gefordert werden kann, widerspricht nicht dem „Strict-Liability“-Prinzip, das für Verstöße gegen Artikel 2.1 und Verstöße gegen Artikel 2.2 hinsichtlich des Gebrauchs einer Verbotenen Substanz oder einer Verbotenen Methode gilt.

Der Gebrauch einer Verbotenen Substanz durch eine\*n Athleten\*in stellt einen Verstoß gegen Anti-Doping-Bestimmungen dar, es sei denn, diese Substanz ist Außerhalb des Wettkampfs nicht verboten und der Gebrauch durch den\*die Athleten\*in fand Außerhalb des Wettkampfs statt.

(Jedoch stellt das Vorhandensein einer Verbotenen Substanz oder ihrer Metaboliten oder Marker in einer Probe, die bei einer Wettkampfkontrolle genommen wurde, einen Verstoß gegen Artikel 2.1 dar, unabhängig davon, wann die Substanz verabreicht wurde.)]

## **2.3**

Umgehung der Probenahme durch eine\*n Athletin\*in oder die Weigerung oder das Unterlassen eines\*r Athleten\*in, sich einer Probenahme zu unterziehen.

Die Umgehung einer Probenahme oder die Weigerung oder das Unterlassen ohne zwingenden Grund, sich nach entsprechender Benachrichtigung durch eine ordnungsgemäß bevollmächtigte Person einer Probenahme zu unterziehen.

[NADA-Kommentar zu Artikel 2.3: Dementsprechend läge beispielsweise ein Verstoß gegen Anti-Doping-Bestimmungen vor, wenn nachgewiesen würde, dass ein\*e Athlet\*in einem\*r Dopingkontrollleur\*in bewusst ausweicht, um die Benachrichtigung oder die Dopingkontrolle zu umgehen. Ein Verstoß durch „das Unterlassen, sich einer Probenahme zu unterziehen“ kann sowohl durch vorsätzliches als auch durch fahrlässiges Verhalten des\*der Athleten\*in begründet sein, während die „Umgehung oder die Weigerung“ einer Probenahme ein vorsätzliches Verhalten des\*der Athleten\*in erfordert.]

## **2.4 Meldepflichtverstöße eines\*r Athleten\*in.**

Jede Kombination von drei Versäumten Kontrollen und/oder Meldepflichtversäumnissen im Sinne des Internationalen Standard for Results Management/ Standard für Ergebnismanagement-/Disziplinarverfahren eines\*r Athleten\*in der\*die einem Registered Testing Pool angehört, innerhalb eines Zeitraumes von 12 Monaten.

[NADA-Kommentar zu Art. 2.4: Die Regelungen des bisherigen Standards für Meldepflichten sind nun in Annex B des Standards für Ergebnismanagement-/Disziplinarverfahren enthalten.]

## **2.5**

Die Unzulässige Einflussnahme oder der Versuch der Unzulässigen Einflussnahme auf irgendeinen Teil des Dopingkontrollverfahrens durch eine\*n Athleten\*in oder eine andere Person.

## **2.6**

Besitz einer Verbotenen Substanz oder einer Verbotenen Methode durch eine\*n Athleten\*in oder eine\*n Athleten\*innenbetreuer\*in

### **2.6.1**

Der Besitz jeglicher Verbotenen Substanz oder jeglicher Verbotenen Methode durch eine\*n Athleten\*in Innerhalb des Wettkampfes oder Außerhalb des Wettkampfs der Besitz jeglicher Verbotenen Substanz oder jeglicher Verbotenen Methode, die Außerhalb des Wettkampfs verboten ist. Dies gilt nicht, sofern der\*die Athlet\*in nachweist dass der Besitz auf Grund einer Medizinischen Ausnahmegenehmigung, die im Einklang mit Artikel 4.4 erteilt wurde, oder auf Grund einer anderen annehmbaren Begründung gerechtfertigt ist

### **2.6.2**

Der Besitz jeglicher Verbotenen Substanz oder jeglicher Verbotenen Methode durch eine\*n Athleten\*innenbetreuer\*in Innerhalb des Wettkampfs oder Außerhalb des Wettkampfs der Besitz jeglicher Verbotenen Substanz oder jeglicher Verbotenen Methode, die Außerhalb des Wettkampfs verboten ist, durch eine\*n Athleten\*innenbetreuer\*in, sofern der Besitz in Verbindung mit einem\*r Athleten\*in, einem Wettkampf oder einem Training steht. Dies gilt nicht, sofern der\*die Athleten\*innenbetreuer\*in nachweist, dass der Besitz aufgrund einer Medizinischen Ausnahmegenehmigung eines\*r Athleten\*in, die im Einklang mit Artikel 4.4 erteilt wurde, oder auf Grund einer anderen annehmbaren Begründung gerechtfertigt ist.

[NADA-Kommentar zu Artikel 2.6.1 und 2.6.2: Eine annehmbare Begründung wäre beispielsweise nicht der Kauf oder Besitz einer Verbotenen Substanz, um sie an eine\*n Freund\*in oder eine\*n Verwandte\*n



weiterzugeben, es sei denn, der medizinisch indizierte Umstand ist gegeben, dass der betreffenden Person ein ärztliches Rezept vorlag, z. B. der Kauf von Insulin für ein an Diabetes erkranktes Kind.]

Eine annehmbare Begründung wäre beispielsweise der Fall, (a) dass ein\*e Mannschaftsarzt\*ärztin Verbotene Substanzen oder Verbotene Methoden zur Behandlung von Athleten\*innen in Akut- und Notsituationen mitführt (z.B. einen Autoinjektor für Epinephrin/Adrenalin) oder (b) ein\*e Athlet\*in eine Verbotene Substanz oder Verbotene Methode aus medizinischen Gründe besitzt, kurz bevor er\*sie eine Medizinische Ausnahgenehmigung beantragt oder er\*sie die Mitteilung über die Genehmigung einer Medizinischen Ausnahgenehmigung erhält.

## **2.7**

Das Inverkehrbringen oder der Versuch des Inverkehrbringens von einer Verbotenen Substanz oder einer Verbotenen Methode durch eine\*n Athleten\*in oder eine andere Person.

## **2.8**

Die Verabreichung oder der Versuch der Verabreichung jeglicher Verbotenen Substanz oder Verbotenen Methode durch eine\*n Athlet\*in oder eine andere Person an jegliche\*n Athleten\*in Innerhalb des Wettkampfs oder die Verabreichung oder der Versuch der Verabreichung jeglicher Verbotenen Substanz oder jeglicher Verbotenen Methode, die Außerhalb des Wettkampfs verboten ist, an jegliche\*n Athleten\*in Außerhalb des Wettkampfs.

## **2.9 Tatbeteiligung oder Versuch der Tatbeteiligung durch eine\*n Athleten\*n oder eine andere Person**

Unterstützung, Aufforderung, Beihilfe, Anstiftung, Beteiligung, Verschleierung oder jede sonstige absichtliche Tatbeteiligung oder die versuchte Tatbeteiligung im Zusammenhang mit einem Verstoß gegen Anti-Doping-Bestimmungen, oder einem Versuch eines Verstoßes gegen Anti-Doping-Bestimmungen oder einem Verstoß gegen Artikel 10.142.1 durch eine andere Person.

[NADA-Kommentar zu Artikel 2.9: Tatbeteiligung oder der Versuch der Tatbeteiligung kann physische oder psychische Unterstützung umfassen.]

## **2.10 Verbotener Umgang eines\*r Athleten\*in oder einer anderen Person**

### **2.10.1**

Der Umgang eines\*r Athleten\*in oder einer anderen Person im Zuständigkeitsbereich einer Anti-Doping-Organisation in beruflicher oder sportlicher Funktion mit einem\*r Athleten\*innenbetreuer\*in

#### **2.10.1.1**

der\*die soweit er/sie in den Zuständigkeitsbereich einer Anti-Doping-Organisation fällt, gesperrt ist; oder

#### **2.10.1.2**

der\*die soweit er/sie nicht in den einer Anti-Doping-Organisation fällt, und der\*die nicht aufgrund eines Ergebnismanagement- und Disziplinarverfahrens gemäß dieses Regelwerks oder WADC/NADC gesperrt wurde, dem\*der jedoch in einem Straf-, Disziplinar- oder standesrechtlichen Verfahren ein Verhalten nachgewiesen oder der\*die für ein solches Verhalten verurteilt wurde, das einen Verstoß gegen Anti-Doping-Bestimmungen dargestellt hätte, soweit diese oder andere im Einklang mit dem Code stehenden Anti-Doping-Regeln zur Anwendung gelangt wären.

Die Dauer des Umgangsverbots entspricht der Satzung oder im standesrechtlichen Verfahren festgelegten Strafe, beträgt mindestens jedoch sechs Jahre ab dem Zeitpunkt der Entscheidung; oder

#### **2.10.1.3**

der\*die als Stroh- oder Mittelsmann\*frau für eine in Artikel 2.10.1.1 oder 2.10.1.2 beschriebene Person tätig wird.

### **2.10.2**

Um einen Verstoß gegen Artikel 2.10 nachzuweisen, muss eine Anti-Doping-Organisation nachweisen, dass der\*die Athlet\*in oder die andere Person von der Sperre des\*der Athleten\*innenbetreuers\*in wusste.

Der\*die Athlet\*in oder die andere Person muss nachweisen, dass der Umgang mit einem\*r in Artikel 2.10.1.1 oder 2.10.1.2 beschriebenen Athleten\*innenbetreuers\*in nicht in beruflicher oder sportlicher Funktion erfolgt, und/oder dass ein solcher Umgang vernünftigerweise nicht hätte vermieden werden können.

Der DMSB ist verpflichtet, seine Erkenntnis von Athleten\*innenbetreuern\*in, die den in Artikeln 2.10.1.1, 2.10.1.2 oder 2.10.1.3 genannten Kriterien entsprechen, an die WADA und die NADA weiterzugeben.

[NADA-Kommentar zu Artikel 2.10: Athleten\*innen und andere Personen dürfen nicht mit Trainern\*innen, Managern\*innen, Ärzten\*innen oder anderen Athleten\*innenbetreuern\*innen zusammenarbeiten, die aufgrund eines Verstoßes gegen Anti-Doping-Bestimmungen gesperrt sind oder die in einem Straf- oder Disziplinarverfahren im Zusammenhang mit Anti-Doping verurteilt wurden. Zum verbotenen Umgang zählt beispielsweise: Annahme von Beratung zu Training, Strategie, Technik, Ernährung oder Gesundheit; Annahme von Therapien, Behandlung oder Rezepten; Abgabe von Körperproben zu Analysezwecken; Einsatz des\*der Athletenbetreuers\*in als Agent\*in oder Berater\*in. „Verbotener Umgang“ setzt grundsätzlich keine finanziellen Gegenleistungen voraus.

Die Anti-Doping-Organisation muss den\*die Athleten\*in oder die andere Person nach Artikel 2.10 zwar nicht über die Sperre des\*der Athleten\*innenbetreuers\*in informieren, eine solche Benachrichtigung wäre, sofern sie erfolgte, jedoch ein wichtiger Beweis dafür, dass der\*die Athlet\*in oder die andere Person von der Sperre des\*der Athleten\*innenbetreuers\*in wusste.]

## **2.11**

Handlungen eines\*r Athleten\*in oder einer anderen Person, um eine Meldung an Institutionen zu verhindern oder Vergeltung dafür zu üben.

In Fällen, in denen ein solches Verhalten nicht bereits auf andere Weise einen Verstoß gegen Artikel 2.5 darstellt:

### **2.11.1**

Jede Handlung, mit der eine andere Person bedroht oder eingeschüchtert werden soll, um diese Person davon abzubringen, gutgläubig Informationen zu einem möglichen Verstoß gegen Anti-Doping-Bestimmungen oder einer möglichen Non-Compliance mit dem WADC/NADC an die WADA, eine Anti-Doping-Organisation, Strafverfolgungsbehörden, ein Aufsichts- oder Disziplinarorgan, ein Anhörungsorgan oder eine Person weiterzugeben, die für die WADA oder eine Anti-Doping-Organisation Untersuchungen durchführt.

### **2.11.2**

Vergeltung an einer Person zu üben, die gutgläubig Beweise oder Informationen zu einem möglichen Verstoß gegen Anti-Doping-Bestimmungen oder einer möglichen Non-Compliance mit dem WADC/NADC an die WADA, eine Anti-Doping-Organisation, Strafverfolgungsbehörden, ein Aufsichts- oder Disziplinarorgan, ein Anhörungsorgan oder eine Person weiterzugeben, die für die WADA oder eine Anti-Doping-Organisation Ermittlungen durchführt.

Für die Zwecke des Artikels 2.11 beinhalten Vergeltung, Bedrohung und Einschüchterung jegliche Handlungen gegen diese Person, die entweder nicht gutgläubig erfolgen oder eine unverhältnismäßige Reaktion darstellen.

[NADA-Kommentar zu Artikel 2.11.2: Mit diesem Artikel sollen Personen geschützt werden, die jemanden gutgläubig melden, nicht jedoch jene, die wissentlich falsche Informationen melden.

Vergeltung wäre beispielsweise die Bedrohung des physischen oder psychischen Wohlbefindens oder der wirtschaftlichen Interessen der meldenden Personen, ihrer Familien und ihrem Umfeld. Macht eine Anti-Doping-Organisation gutgläubig einen Verstoß gegen Anti-Doping-Bestimmungen durch die meldende Person geltend, wäre dies keine Vergeltung. Gemäß Artikel 2.11 wird jedoch nicht von einer gutgläubigen Meldung ausgegangen, sofern die meldende Person weiß, dass die Meldung falsch ist.

## **ARTIKEL 3 DOPINGNACHWEIS**

### **3.1 Beweislast und Beweismaß**

Die NADA oder der DMSB trägt die Beweislast für das Vorliegen eines Verstoßes gegen Anti-Doping-Bestimmungen. Das Beweismaß besteht darin, dass die NADA oder der DMSB gegenüber dem Disziplinarorgan/Sportgericht überzeugend nachweisen kann, dass ein Verstoß gegen Anti-Doping-Bestimmungen vorliegt, wobei die Schwere des Vorwurfs zu berücksichtigen ist. Die Anforderungen an das Beweismaß sind in jedem Fall höher als die leicht überwiegende Wahrscheinlichkeit, jedoch geringer als ein Beweis, der jeden vernünftigen Zweifel ausschließt.

Liegt die Beweislast zur Widerlegung einer Vermutung oder zum Nachweis bestimmter Tatsachen oder Umstände gemäß dieser Anti-Doping-Bestimmungen/NADC bei dem\*der Athleten\*in oder der anderen Person, dem\*der ein Verstoß gegen Anti-Doping-Bestimmungen vorgeworfen wird, so liegen die Anforderungen an das Beweismaß unbeschadet der Artikel 3.2.2 und 3.2.3 in der leicht überwiegenden Wahrscheinlichkeit.

[NADA-Kommentar zu Artikel 3.1: Diese Anforderung an die Beweisführung, der die NADA oder der DMSB gerecht werden muss, ist mit jener Anforderung vergleichbar, die in den meisten Ländern auf Fälle beruflichen Fehlverhaltens angewendet wird.]

[NADA-Kommentar: Zur Veranschaulichung der unterschiedlichen Anforderungen an das Beweismaß dienen folgende Erläuterungen:

- Das Beweismaß zur Feststellung eines Verstoßes gegen Anti-Doping-Bestimmungen i.S.d. Artikels 3.1 Absatz 1 ist der von der NADA oder dem DMSB zu führende überzeugende Nachweis, der höher sein muss als die leicht überwiegende Wahrscheinlichkeit (größer als 50% + 1), jedoch geringer als ein Beweis, der jeden vernünftigen Zweifel ausschließt (geringer als 100%).
- Das Beweismaß für den von dem\*der Athleten\*in oder einer anderen Person zu führenden entlastenden Gegenbeweis i.S.d. Artikels 3.1 Absatz 2 ist hingegen die leicht überwiegende Wahrscheinlichkeit (gleich 50% +1).]

### **3.2 Verfahren zur Feststellung von Tatsachen und Vermutungen**

Tatsachen im Zusammenhang mit Verstößen gegen Anti-Doping-Bestimmungen können durch jegliche verlässliche Mittel, einschließlich Geständnis, bewiesen werden. Die folgenden Beweisregeln gelten in Dopingfällen:

[NADA-Kommentar zu Artikel 3.2: Die NADA oder der DMSB kann beispielsweise einen Verstoß gegen Anti-Doping-Bestimmungen nach Artikel 2.2 feststellen, indem er\*sie sich auf das Geständnis des\*der Athleten\*in, die glaubhafte Aussage Dritter, verlässliche Belege, verlässliche analytische Daten aus der A- oder B-Probe gemäß dem Kommentar zu Artikel 2.2 oder auf Schlussfolgerungen stützt, die aus dem Profil einer Reihe von Blut- oder Urinproben des\*der Athleten\*in gezogen werden, z. B. Daten aus dem Biologischen Athletenpass.]

#### **3.2.1**

Analyseverfahren oder Entscheidungsgrenzen, die nach Beratung innerhalb der relevanten wissenschaftlichen Gemeinschaft von der WADA genehmigt wurden oder, die Gegenstand einer Peer Review waren, gelten als wissenschaftlich valide.

Jede\*r Athlet\*in oder die andere Person, der\*die das Vorliegen der Bedingungen für die Vermutung der wissenschaftlichen Validität widerlegen möchte, muss zunächst die WADA und die NADA über die Anfechtung und ihre Grundlage in Kenntnis setzen.

Das erstinstanzliche Sportgericht des DMSB, das Rechtsbehelfsorgan oder der CAS darf auf eigene Veranlassung die WADA über eine solche Anfechtung in Kenntnis setzen. Innerhalb von 10 Tagen nach Eingang einer solchen Mitteilung und der Fallakte bei der WADA hat die WADA ebenfalls das Recht, dem Rechtsstreit als Partei beizutreten, als Amicus Curiae am Verfahren teilzunehmen oder in anderer

Form Beweise in einem solchen Verfahren vorzulegen. In Fällen, die vor dem CAS verhandelt werden, ernannt der CAS auf Anforderung der WADA, eine\*n geeignete\*n wissenschaftliche\*n Sachverständige\*n, der\*die den CAS bei der Bewertung der Anfechtung unterstützt.

[NADA-Kommentar zu Artikel 3.2.1: Bei bestimmten Verbotenen Substanzen kann die WADA die WADA-akkreditierten Labore anweisen, Proben nicht als Von der Norm abweichendes Analyseergebnis zu berichten, wenn die geschätzte Konzentration der Verbotenen Substanz oder ihrer Metaboliten oder Marker unter dem Minimum Reporting Level liegt. Die Entscheidung der WADA über die Festlegung des Minimum Reporting Levels oder über die Festlegung, welche Verbotene Substanz ein Minimum Reporting Level aufweist, kann nicht angefochten werden. Darüber hinaus kann die von einem WADA-akkreditierten Labor gemessene Konzentration der Verbotenen Substanz in der Probe nur ein Schätzwert sein. Auf keinen Fall stellt die Möglichkeit, dass die exakte Konzentration der Verbotenen Substanz in der Probe unter dem Minimum Reporting Level liegt, eine Verteidigung gegen einen Verstoß gegen Anti-Doping-Bestimmungen, der sich auf das Vorhandensein der Verbotenen Substanz in der Probe stützt, dar.]

### **3.2.2**

Bei von der WADA-akkreditierten und anderen von der WADA anerkannten Laboren wird widerlegbar vermutet, dass diese die Analysen der Proben gemäß dem International Standard for Laboratories durchgeführt haben und mit den Proben entsprechend verfahren wurde. Der\*die Athlet\*in oder die andere Person kann diese Vermutung widerlegen, indem er\*sie eine Abweichung vom International Standard for Laboratories nachweist, die nach vernünftigem Ermessen des Sportgerichts des DMSB das Von der Norm abweichende Analyseergebnis verursacht haben könnte.

Widerlegt der\*die Athlet\*in oder die andere Person die vorhergehende Vermutung, indem er/sie nachweist, dass eine Abweichung vom International Standard for Laboratories vorlag, die nach vernünftigem Ermessen das Von der Norm abweichende Analyseergebnis verursacht haben könnte, so obliegt es dem DMSB nachzuweisen, dass die Abweichung das Von der Norm abweichende Analyseergebnis nicht verursacht hat.

[NADA-Kommentar zu Artikel 3.2.2: Es obliegt dem\*der Athleten\*in oder der anderen Person eine Abweichung vom International Standard for Laboratories, welche nach vernünftigem Ermessen das Von der Norm abweichende Analyseergebnis verursacht haben könnte, mit leicht überwiegender Wahrscheinlichkeit nachzuweisen. Somit gilt für die Beweislast des\*der Athleten\*in oder der anderen Person in Bezug auf die Verursachung ein etwas niedrigeres Beweismaß, sobald der\*die Athlet\*in oder die andere Person den Nachweis einer Abweichung mit leicht überwiegender Wahrscheinlichkeit erbringt – „könnten vernünftigerweise verursacht haben“. Erbringt der\*die Athlet\*in oder die andere Person einen solchen Nachweis, so geht die Beweislast auf die NADA oder den DMSB über, der gegenüber dem Disziplinarorgan oder Sportgericht des DMSB überzeugend darlegen muss, dass die Abweichung das Von der Norm abweichende Analyseergebnis nicht verursacht hat.]

### **3.2.3**

Abweichungen von einem anderen International Standard oder von einer anderen im WADC/NADC oder einem Regelwerk des DMSB festgelegten Anti-Doping-Bestimmung oder Ausführungsbestimmung, bewirken nicht die Ungültigkeit der Analyseergebnisse oder anderer Beweise für einen Verstoß gegen Anti-Doping-Bestimmungen, und stellen auch keine Verteidigung gegen einen Verstoß gegen Anti-Doping-Bestimmungen dar. Erbringt der\*die Athlet\*in oder die andere Person jedoch den Nachweis, dass eine Abweichung von einer der unten aufgeführten Bestimmungen eines International Standards/eines Standards nach vernünftigem Ermessen einen Verstoß gegen Anti-Doping-Bestimmungen auf Grund eines Von der Norm abweichenden Analyseergebnisses oder einen anderen Verstoß gegen Anti-Doping-Bestimmungen verursacht haben könnte, so obliegt es der NADA oder dem DMSB nachzuweisen, dass die Abweichung das Von der Norm abweichende Analyseergebnis oder die dem Verstoß zugrunde gelegten Tatsachen für den Verstoß gegen Anti-Doping-Bestimmungen nicht verursacht hat.

[NADA-Kommentar zu Artikel 3.2.3: Abweichungen von einem International Standard oder einer anderen Regelung, die nicht im Zusammenhang mit der Probenahme oder dem Umgang mit der Probe, den Von der Norm abweichenden Analyseergebnissen des Biologischen Athletenpasses, oder der Benachrichtigung des\*der Athleten\*in bei Meldepflichtversäumnissen oder der Öffnung der B-Probe, beispielsweise dem International Standard for Education/Standard für Dopingprävention, dem

International Standard for the Protection of Privacy and Personal Information/Standard für Datenschutz, dem International Standard for Therapeutic Use Exemptions/Standard für Medizinische Ausnahmegenehmigungen stehen, können zu einem Verfahren wegen eines Verstoßes gegen Anti-Doping-Bestimmungen der WADA/NADA führen. Diese Abweichungen stellen jedoch keine geeigneten Verteidigungsmittel in einem Compliance-Überprüfungsverfahren der WADA dar und sind für die Frage, ob ein\*e Athlet\*in einen Verstoß gegen Anti-Doping-Bestimmungen begangen hat, irrelevant. Ebenso stellt ein Verstoß des DMSB gegen das in Artikel 20.7.7 WADC genannte Dokument keine geeignete Verteidigung gegen einen Verstoß gegen Anti-Doping-Bestimmungen dar.]

- a) eine Abweichung vom International Standard for Testing and Investigations/Standard für Dopingkontrollen und Ermittlungen in Bezug auf die Probenahme und den Umgang mit der Probe, die nach vernünftigem Ermessen den Verstoß gegen Anti-Doping-Bestimmungen auf Grund eines Von der Norm abweichenden Analyseergebnisses verursacht haben könnte. In diesem Fall obliegt es der Anti-Doping-Organisation nachzuweisen, dass diese Abweichung das Von der Norm abweichende Analyseergebnis nicht verursacht hat.
- b) eine Abweichung vom International Standard for Results Management/Standard für Ergebnismanagement-/Disziplinarverfahren oder vom International Standard for Testing and Investigations/Standard für Dopingkontrollen und Ermittlungen in Bezug auf ein Von der Norm abweichendes Ergebnis des Biologischen Athletenpasses, die nach vernünftigem Ermessen einen Verstoß gegen Anti-Doping-Bestimmungen verursacht haben könnte. In diesem Fall obliegt es der Anti-Doping-Organisation nachzuweisen, dass diese Abweichung den Verstoß gegen Anti-Doping-Bestimmungen nicht verursacht hat.
- c) eine Abweichung vom International Standard for Results Management/Standard für Ergebnismanagement-/Disziplinarverfahren in Bezug auf die Verpflichtung der Anti-Doping-Organisation, den\*die Athleten\*in über sein\*ihr Recht zur Öffnung der B-Probe zu informieren, die nach vernünftigem Ermessen einen Verstoß gegen Anti-Doping-Bestimmungen auf Grund eines Von der Norm abweichenden Analyseergebnisses verursacht haben könnte. In diesem Fall obliegt es der Anti-Doping-Organisation nachzuweisen, dass diese Abweichung das Von der Norm abweichende Analyseergebnis nicht verursacht hat.

[NADA-Kommentar zu Artikel 3.2.3 (c): Die NADA oder der DMSB erfüllt ihre/seine Nachweispflicht, dass die Abweichung das Von der Norm abweichende Analyseergebnis nicht verursacht hat, indem sie/er beispielsweise darlegt, dass die Öffnung und Analyse der B-Probe von einem\*r unabhängigen Zeugen\*in beobachtet wurde und keine Unregelmäßigkeiten aufgetreten sind.]

- d) eine Abweichung vom International Standard for Results Management/Standard für Ergebnismanagement-/Disziplinarverfahren in Bezug auf die Benachrichtigung eines\*r Athleten\*in, die nach vernünftigem Ermessen einen Verstoß gegen Anti-Doping-Bestimmungen auf Grund eines Meldepflichtverstoßes verursacht haben könnte. In diesem Fall obliegt es der Anti-Doping-Organisation nachzuweisen, dass diese Abweichung den Meldepflichtverstoß nicht verursacht hat.

#### **3.2.4**

Sachverhalte, die durch die Entscheidung eines Gerichts oder des zuständigen Berufs-Disziplinargerichts, welche nicht Gegenstand eines laufenden Rechtsbehelfsverfahrens sind, festgestellt wurden, gelten als unwiderlegbarer Beweis gegen den\*die Athleten\*in oder die andere Person, den\*die entsprechende Entscheidung betroffen hat. Dies gilt nicht, sofern der\*die Athlet\*in oder die andere Person nachweisen kann, dass die Entscheidung gegen den deutschen Ordre Public verstoßen hat.

[NADA-Kommentar zu Art. 3.2.4: Mit Gericht i.S.d. Artikels 3.2.4 sind die ordentlichen Gerichte gemäß deutschen Rechtsverständnisses gemeint. Unter Berufs-Disziplinargerichte fallen beispielsweise die Disziplinarorgane der Bundeswehr oder der Ärztekammer.]

#### **3.2.5**

Das Sportgericht des DMSB kann in einem Verfahren wegen eines Verstoßes gegen Anti-Doping-Bestimmungen negative Rückschlüsse aus der Tatsache ziehen, dass der\*die Athlet\*in oder die andere Person, dem\*der ein Verstoß gegen Anti-Doping-Bestimmungen vorgeworfen wird, sich nach einer mit angemessener Vorlaufzeit ergangenen Aufforderung weigert, an der Anhörung (gemäß den Anweisungen des Sportgerichts des DMSB entweder persönlich, virtuell oder telefonisch) teilzunehmen und Fragen des Sportgerichts des DMSB oder der Anti-Doping-Organisation zu beantworten, die ihm\*ihr den Verstoß gegen Anti-Doping-Bestimmungen vorwirft.



[NADA-Kommentar zu Art. 3.2.5: Es wird zur Klarstellung darauf hingewiesen, dass sich die Nichtbeantwortung von Fragen im Sinne des Artikels 3.2.5 nicht nur Fragen im Rahmen von mündlichen Verhandlungen, sondern auch auf Fragen im Rahmen von schriftlichen Verfahren bezieht.]

## **ARTIKEL 4 DIE VERBOTSLISTE**

### **4.1 Veröffentlichung und Verbindlichkeit der Verbotsliste**

Die WADA veröffentlicht so oft wie nötig, mindestens jedoch einmal jährlich, die Verbotsliste als International Standard. Die NADA veröffentlicht das englische Original und die deutsche Übersetzung der Verbotsliste auf ihrer Homepage.

Sofern die jeweils veröffentlichte Verbotsliste nichts Abweichendes vorsieht, treten diese und ihre Überarbeitungen drei Monate nach Veröffentlichung durch die WADA in Kraft, ohne dass es hierzu weiterer Maßnahmen seitens der Organisationen oder des DMSB bedarf.

Die Verbotsliste ist in ihrer jeweils aktuellen Fassung Bestandteil des NADC

[NADA-Kommentar zu Artikel 4.1: Die jeweils aktuelle Fassung der Verbotsliste ist auf der Homepage der WADA unter [www.wada-ama.org](http://www.wada-ama.org) abrufbar. Eine informatorische Übersetzung (deutsch) ist unter [www.nada.de](http://www.nada.de) verfügbar.]

### **4.2**

In der Verbotsliste aufgeführte Verbotene Substanzen und Verbotene Methoden

#### **4.2.1 Verbotene Substanzen und Verbotene Methoden**

Die Verbotsliste führt diejenigen Verbotenen Substanzen und Verbotenen Methoden auf, die wegen ihres Potenzials zur Leistungssteigerung oder ihres Maskierungspotenzials zu jeder Zeit (Außerhalb und Innerhalb des Wettkampfs) als Dopingmittel verboten sind, sowie jene Substanzen und Methoden, die nur Innerhalb des Wettkampfes verboten sind. Die WADA kann die Verbotsliste für bestimmte Sportarten ausdehnen. Verbotene Substanzen und Verbotene Methoden können in die Verbotsliste als allgemeine Kategorie oder mit speziellem Verweis auf eine bestimmte Substanz oder eine bestimmte Methode aufgenommen werden.

[NADA-Kommentar zu Artikel 4.2.1: Der Gebrauch einer Substanz Außerhalb des Wettkampfs, die lediglich Innerhalb des Wettkampfs verboten ist, stellt keinen Verstoß gegen Anti-Doping-Bestimmungen dar, es sei denn, dass diese Substanz oder ihre Metaboliten oder Marker bei einer Probe, die Innerhalb des Wettkampfs genommen wurde, ein Von der Norm abweichendes Analyseergebnis verursacht hat.]

#### **4.2.2 Spezifische Substanzen oder Spezifische Methoden**

Für die Anwendung des Artikels 10 gelten alle Verbotenen Substanzen als Spezifische Substanzen, mit Ausnahme der Substanzen, die nicht als Spezifische Substanzen in der Verbotsliste aufgeführt sind. Eine Verbotene Methode ist keine Spezifische Methode, es sei denn sie ist ausdrücklich als Spezifische Methode in der Verbotsliste aufgeführt.

#### **4.2.3 Suchtmittel**

Für die Anwendung des Artikels 10 gelten Verbotene Substanzen als Suchtmittel, die in der Verbotsliste konkret als Suchtmittel gekennzeichnet sind, weil sie häufig in der Gesellschaft eingenommen werden, ohne dass ein Bezug zum Sport besteht.

[NADA-Kommentar zu Artikel 4.2.2: Die in Artikel 4.2.2 genannten Spezifischen Substanzen und Spezifischen Methoden sollten auf keinen Fall als weniger wichtig oder weniger gefährlich als andere Dopingsubstanzen oder Dopingmethoden angesehen werden. Es handelt sich vielmehr um

Substanzen, bei denen die Wahrscheinlichkeit höher ist, dass ein\*e Athlet\*in sie für andere Zwecke als zur Leistungssteigerung anwendet.]

### **4.3**

Die Festlegung der WADA, welche Verbotenen Substanzen und Verbotenen Methoden in die Verbotsliste aufgenommen werden, die Einordnung der Substanzen in bestimmte Kategorien, die Einordnung einer Substanz als jederzeit oder Innerhalb des Wettkampfes verboten, die Einordnung einer Substanz oder Methode als eine Spezifische Substanz, Spezifische Methode oder Suchtmittel ist verbindlich und kann weder von Athleten\*innen noch von anderen Personen angegriffen werden auch nicht mit der Begründung, dass die Substanz oder Methode kein Maskierungsmittel ist, nicht das Potenzial hat, die Leistung zu steigern, kein Gesundheitsrisiko darstellt oder nicht gegen den Sportsgeist verstößt.

## **4.4 Medizinische Ausnahmegenehmigungen**

### **4.4.1**

Das Vorhandensein einer Verbotenen Substanz oder ihrer Metaboliten oder Marker, und/oder der Gebrauch oder der Versuch des Gebrauchs einer Verbotenen Substanz oder Verbotenen Methode, der Besitz einer Verbotenen Substanz oder Verbotenen Methode oder die Verabreichung oder der Versuch der Verabreichung einer Verbotenen Substanz oder einer Verbotenen Methode stellt keinen Verstoß gegen Anti-Doping-Bestimmungen dar, wenn eine gültige Medizinische Ausnahmegenehmigung nach den Vorgaben des International Standard for Therapeutic Use Exemptions und/oder dem Standard für Medizinische Ausnahmegenehmigungen vorliegt.

### **4.4.2**

Athleten\*innen, die keine Internationalen Spitzenathleten\*innen sind, beantragen Medizinische Ausnahmegenehmigungen so schnell wie möglich bei der NADA, außer wenn Artikel 4.1 oder 4.3 des International Standard for Therapeutic Use Exemptions Anwendung findet. Regelungen über die Zuständigkeiten zur Erteilung Medizinischer Ausnahmegenehmigungen treffen Artikel 4.4 des WADC, der International Standard for Therapeutic Use Exemptions und/oder der Standard für Medizinische Ausnahmegenehmigungen.

## **ARTIKEL 5 DOPINGKONTROLLEN UND ERMITTLUNGEN**

### **5.1 Zweck von Dopingkontrollen und Ermittlungen**

Dopingkontrollen und Ermittlungen werden ausschließlich zum Zwecke der Anti-Doping-Arbeit durchgeführt. Sie werden im Einklang mit den Vorschriften des International Standards for Testing and Investigations/Standard für Dopingkontrollen und Ermittlungen durchgeführt.

Dopingkontrollen werden durchgeführt, um analytisch nachzuweisen, ob der\*die Athlet\*in gegen Artikel 2.1 (Vorhandensein einer Verbotenen Substanz, ihrer Metaboliten oder Marker in der Probe eines\*r Athleten\*in) oder Artikel 2.2 (Gebrauch oder Versuch des Gebrauchs einer Verbotenen Substanz oder einer Verbotenen Methode) verstoßen hat.

[NADA-Kommentar zu Artikel 5.1: Werden für die Zwecke der Anti-Doping-Arbeit Dopingkontrollen durchgeführt, können die Analyseergebnisse und Daten für andere rechtmäßige Zwecke gemäß den Anti-Doping-Regeln der NADA oder des DMSB genutzt werden. Siehe auch Artikel 23.2.2 WADC.]

### **5.2 Zuständigkeit für die Organisation und Durchführung von Dopingkontrollen**

#### **5.2.1**

Die NADA ist zuständig für die Organisation und Durchführung von Trainingskontrollen und bei allen Athleten\*innen, die dem Anwendungsbereich des NADC unterliegen und ihre aktive Karriere nicht beendet haben. Athleten\*innen, gegen die eine Sperre verhängt wurde, können während der Sperre Dopingkontrollen unterzogen werden.



[NADA-Kommentar: Die NADA kann Dritte mit der Durchführung der Dopingkontrollen beauftragen. Diese unterliegen in gleicher Weise den Bestimmungen des WADC/ sowie den International Standards und den Standards.]

### **5.2.2**

Die FIA und FIM/FIME sind berechtigt, Trainingskontrollen und Wettkampfkontrollen bei allen Athleten\*innen durchzuführen, die ihre aktive Laufbahn nicht beendet haben und den Anti-Doping-Bestimmungen der FIA und FIM/FIME unterliegen, darunter Athleten\*innen, die an Internationalen Wettkampfveranstaltungen oder an Wettkampfveranstaltungen nach den Regeln der FIA und FIM /FIME teilnehmen, oder die Mitglieder oder Lizenznehmer\*innen der FIA und FIM/FIME oder DMSB, oder deren Mitglieder sind.

### **5.2.3**

Die Veranstalter\*innen großer Sportwettkämpfe sind berechtigt, Wettkampfkontrollen bei ihren Wettkampfveranstaltungen und Trainingskontrollen bei allen Athleten\*innen durchzuführen, die bei einer ihrer zukünftigen Wettkampfveranstaltungen antreten werden, oder die auf andere Weise verpflichtet sind, sich für eine zukünftige Wettkampfveranstaltung dieses\*r Veranstalters\*in großer Sportwettkämpfe Dopingkontrollen zu unterziehen.

Die WADA ist befugt, gemäß Artikel 20.7.10 WADC Wettkampfkontrollen und Trainingskontrollen durchzuführen.

Bei internationalen Wettkämpfen und/oder Internationalen Wettkampfveranstaltungen werden Wettkampfkontrollen an der Wettkampfstätte und während der Veranstaltungsdauer von der FIA und FIM/FIME oder dem\*r internationalen Veranstalter\*in des Wettkampfs oder der Wettkampfveranstaltung (z.B. FIA und FIM für eine Weltmeisterschaft) organisiert und durchgeführt. Bei nationalen Wettkämpfen und/oder Nationalen Wettkampfveranstaltungen erfolgt die Organisation und Durchführung der Dopingkontrollen durch die NADA in Abstimmung mit dem DMSB.

Auf Verlangen des\*der Veranstalters\*in großer Sportwettkämpfe sind alle Dopingkontrollen während der Veranstaltungsdauer außerhalb der Wettkampfstätte mit dem\*der Veranstalter\*in abzustimmen.

## **5.3 Testpool und Pflicht der Athleten\*innen, sich Dopingkontrollen zu unterziehen**

### **5.3.1**

Die NADA legt in Abstimmung mit dem DMSB den Kreis der Athleten\*innen fest, der Trainingskontrollen unterzogen werden soll. Hierfür meldet der DMSB der NADA die Athleten\*innen, die gemäß den im Standard für Ergebnismanagement-/Disziplinarverfahren festgelegten Kriterien für die Zugehörigkeit zum Testpool der NADA in Frage kommen, zu einem vereinbarten Zeitpunkt. Die Athleten\*innen, die nach Festlegung der NADA dem Testpool der NADA zugehörig sind, verbleiben in diesem für den im Standard für Ergebnismanagement-/Disziplinarverfahren festgelegten Zeitraum. Ein früheres Ausscheiden ist nur unter den in dem Standard für Ergebnismanagement-/Disziplinarverfahren aufgeführten Umständen und nach entsprechender Mitteilung durch den DMSB an die NADA möglich. Die Entscheidung über ein früheres Ausscheiden liegt bei der NADA. Ein\*e aufgrund eines Verstoßes gegen Anti-Doping-Bestimmungen gesperrter Athlet\*in verbleibt während der Dauer der Sperre im Testpool der NADA. Die NADA oder der DMSB informieren den\*die Athleten\*innen schriftlich über die Testpoolzugehörigkeit und die daraus resultierenden Pflichten. Einzelheiten regelt der Standard für Ergebnismanagement-/Disziplinarverfahren..

### **5.3.2**

Athleten\*innen, die zu dem Testpool der NADA gehören und an einem Wettkampf teilnehmen oder auf sonstige Weise dem Anwendungsbereich des NADC unterfallen, sind verpflichtet, sich zu jeder Zeit und an jedem Ort Dopingkontrollen des für die Durchführung von Dopingkontrollen zuständigen DMSB zu unterziehen.

[NADA-Kommentar zu Artikel 5.3.2.: Die NADA wird keine Dopingkontrollen in der Zeit von 23.00 Uhr bis 6:00 Uhr durchführen. Etwas anderes gilt, wenn ein ernster und konkreter Verdacht vorliegt, dass der\*die Athlet\*in dopt oder der\*die Athlet\*in das 60-minütige Zeitfenster in diese Zeit gelegt hat oder sich ansonsten mit der Durchführung der Dopingkontrolle in diesem Zeitraum einverstanden erklärt hat.]

## **5.4 Meldepflichten der Athleten\*innen und der Nationalen Sportverbände**

### **5.4.1**

Für die Planung effektiver Dopingkontrollen und zur Sicherstellung der Verfügbarkeit für Dopingkontrollen müssen Athleten\*innen des Testpools der NADA die gemäß dem Standard für Ergebnismanagement-/Disziplinarverfahren vorgeschriebenen Angaben zu ihrem Aufenthaltsort und ihrer Erreichbarkeit machen. Die NADA koordiniert die Festlegung der Athleten\*innen, die einem internationalen oder nationalen Registered Testing Pool angehören mit der FIA und FIM/FIME. Wenn ein Athlet\*in sowohl dem Internationalen Registered Testing Pool der FIA und FIM /FIME und dem nationalen Registered Testing Pool der NADA angehört, stimmen der Internationale Sportfachverband und die NADA miteinander ab, wer von beiden die Angaben zu seinem\*ihrem Aufenthaltsort und seinem\*ihrer Erreichbarkeit des\*der Athleten\*in akzeptiert.

### **5.4.2**

Der DMSB stellt der NADA alle notwendigen Informationen zu Wettkämpfen sowie zentralen Trainingsmaßnahmen, an denen Athleten\*innen der Testpools der NADA teilnehmen, unverzüglich nach Festlegung der Termine zur Verfügung.

[NADA-Kommentar zu Artikel 5.4.2: Notwendig sind alle Informationen, die zu einer effektiven Dopingkontrollplanung erforderlich sind. Dies umfasst vor allem, soweit vorhanden, die Übermittlung von Jahresplänen, Saisonverläufen und Periodisierungsplänen sowie weiteres Informationsmaterial (z.B. Broschüren und Verbandszeitschriften).

### **5.4.3**

Die personenbezogenen Daten der Athleten\*innen werden stets vertraulich behandelt; sie werden ausschließlich für die Planung, Koordinierung und Durchführung von Dopingkontrollen, zur Bereitstellung von Informationen für den Biologischen Athletenpass oder anderen Analyseergebnissen, im Rahmen des Ergebnismanagement-/Disziplinarverfahrens aufgrund eines (oder mehrerer) möglicher Verstöße gegen Anti-Doping-Bestimmungen verwendet. Im Übrigen gelten die Grundsätze des Standards für Datenschutz, des International Standard for the Protection of Privacy and Personal Information sowie sonstiger anwendbarer Datenschutzbestimmungen.

### **5.4.4**

Die NADA und der DMSB können im Einklang mit dem International Standard for Testing and Investigations/Standard für Dopingkontrollen und Ermittlungen und/oder dem Standard für Ergebnismanagement-/Disziplinarverfahren Aufenthalts- und Erreichbarkeitsinformationen von Athleten\*innen, die nicht dem Registered Testing Pool angehören, erheben, verarbeiten und nutzen. Die NADA und der DMSB können geeignete und verhältnismäßige Sanktionen, die von Artikel 2.4 abweichen, gemäß ihren eigenen Regeln festlegen.

## **5.5 Durchführung von Dopingkontrollen**

### **5.5.1**

Die Durchführung der Dopingkontrollen obliegt der NADA und richtet sich nach dem International Standard for Testing and Investigations und dem Standard für Dopingkontrollen und Ermittlungen.

### **5.5.2**

Dopingkontrollen werden soweit möglich über ADAMS oder ein anderes von der WADA anerkanntes automatisiertes Datenverarbeitungssystem koordiniert.

## **5.6 Auswahl der Athleten\*innen für Dopingkontrollen**

### **5.6.1**

Die NADA wählt die zu kontrollierenden Athleten\*innen nach eigenem Ermessen gemäß den Vorgaben des NADC aus. Sie schuldet keine Begründung für die getroffene Auswahl. Das Auswahlverfahren richtet sich nach den jeweils einschlägigen Bestimmungen des Standards für Dopingkontrollen und Ermittlungen. Die NADA stellt der WADA auf Anfrage den aktuellen Dopingkontrollplan zur Verfügung.

### **5.6.2**

Bei Athleten\*innen, gegen die eine Vorläufige Suspendierung oder eine Sperre verhängt wurde, können während der Vorläufigen Suspendierung oder der Sperre Trainingskontrollen durchgeführt werden.

## **5.7 Rückkehr von Athleten\*innen, die ihre aktive Laufbahn beendet hatten**

### **5.7.1**

Beendet ein\*e Internationale\*r oder Nationale\*r Spitzenathlet\*in, der\*die dem Registered Testing Pool der NADA angehört, seine\*ihre aktive Laufbahn und möchte sie später wiederaufnehmen, darf er\*sie solange nicht bei Nationalen oder Internationalen Wettkampfveranstaltungen starten, bis er\*sie der FIA oder der FIM/FIME und dem DMSB sowie der NADA sechs (6) Monate vorher schriftlich mitgeteilt hat, dass er\*sie für Dopingkontrollen zur Verfügung steht.

Die WADA kann in Absprache mit der NADA und der FIA oder der FIM/FIME und dem DMSB eine Ausnahme von der Sechs(6)-Monats-Regelung genehmigen, wenn die Anwendung dieser Regelung ungerecht gegenüber dem\*der Athleten\*in wäre. Diese Entscheidung kann gemäß Artikel 13 angefochten werden.

Alle Wettkampfergebnisse, die unter Verstoß gegen Artikel 5.7.1 erzielt wurden, werden annulliert, es sei denn, der\*die Athlet\*in kann nachweisen, dass er/sie nach vernünftigem Ermessen nicht hätte wissen können, dass es sich hierbei um eine Internationale oder Nationale Wettkampfveranstaltung handelt.

### **5.7.2**

Beendet ein\*e Athlet\*in seine\*ihre aktive Laufbahn, während er\*sie gesperrt ist, muss er\*sie die Anti-Doping-Organisation, die die Sperre verhängt hat, schriftlich über seinen\*ihren Rücktritt benachrichtigen. Möchte der\*die Athlet\*in seine\*ihre aktive Laufbahn später wieder aufnehmen, startet er\*sie so lange nicht bei Nationalen oder Internationalen Wettkampfveranstaltungen, bis er\*sie für Dopingkontrollen zur Verfügung steht, indem er\*sie die FIA oder FIM/FIME und den DMSB sowie die NADA sechs (6) Monate im Voraus schriftlich benachrichtigt (oder einen Zeitraum, welcher der ab dem Tag seines\*ihres Ausscheidens aus dem Sport verbliebenen Dauer der Sperre entspricht, wenn dieser Zeitraum länger als sechs (6) Monate ist).

## **5.8 Ermittlungen und Informationsbeschaffung**

Die NADA führt Ermittlungen auf der Grundlage des International Standards for Testing and Investigations und des Standards für Dopingkontrollen und Ermittlungen nach eigenem Ermessen durch. Sie schuldet keine Begründung für Art und Umfang der Ermittlungsmaßnahmen.

[NADA-Kommentar zu Artikel 5.8: Art und Umfang der Ermittlungsmaßnahmen richten sich nach dem International Standard for Testing and Investigations und dem Standard für Dopingkontrollen und Ermittlungen.]

## **ARTIKEL 6 ANALYSE VON PROBEN**

### **6.1 Beauftragung akkreditierter, anerkannter Labore und anderer Labore**

Für die Zwecke des Nachweises eines von der Norm abweichenden Analyseergebnisses gemäß Artikel 2.1 werden Proben ausschließlich in von der WADA akkreditierten oder anderweitig von der WADA anerkannten Laboren analysiert. Die Auswahl des von der WADA akkreditierten oder anerkannten Labors, das mit der Analyse der Probe beauftragt werden soll, wird ausschließlich von der NADA getroffen, die die Probenahme veranlasst hat.

Wie in Artikel 3.2 festgelegt, können Tatsachen im Zusammenhang mit Verstößen gegen Anti-Doping-Bestimmungen durch jedes verlässliche Mittel nachgewiesen werden. Dies umfasst beispielsweise zuverlässige Laboruntersuchungen oder andere forensische Untersuchungen, die außerhalb eines WADA-akkreditierten oder anerkannten Labors durchgeführt wurden.

[NADA-Kommentar zu Artikel 6.1: Ein Verstoß gegen Artikel 2.1 kann nur durch die Analyse einer Probe festgestellt werden, die von einem von der WADA akkreditierten oder einem anderen von der WADA

anerkannten Labor durchgeführt wurde. Ein Verstoß gegen andere Artikel kann unter Verwendung von Analyseergebnissen anderer Labore festgestellt werden, solange die Ergebnisse zuverlässig sind.]

## **6.2 Zweck der Analyse von Proben und Daten**

Proben, dazugehörige Analysedaten oder Informationen der Dopingkontrollen werden analysiert oder ausgewertet, um die in der Verbotsliste aufgeführten Verbotenen Substanzen und Verbotenen Methoden oder andere Substanzen nachzuweisen, die die WADA gemäß Artikel 4.5 WADC überwacht, oder um dem DMSB und der NADA zum Zwecke der Anti-Doping-Arbeit dabei zu helfen, ein Profil relevanter Parameter im Urin, Blut oder einer anderen Matrix eines\*einer Athleten\*in zu erstellen. Darunter fällt auch die DNS- oder Genomprofilierung sowie jeder andere rechtmäßige Zweck der Dopingbekämpfung.

[NADA-Kommentar zu Artikel 6.2: So könnten beispielsweise relevante Profilinformatoren für die Ansetzung von Zielkontrollen oder zur Unterstützung eines Verfahrens auf Grund eines Verstoßes gegen Anti-Doping-Bestimmungen nach Artikel 2.2 oder für beide Zwecke genutzt werden.]

## **6.3 Verwendung von Proben und Daten zu Forschungszwecken**

Proben, dazugehörige Analysedaten und Informationen der Dopingkontrollen dürfen für Anti-Doping-Forschungszwecke verwendet werden, wenngleich keine Probe ohne schriftliche Zustimmung des\*der Athleten\*in zu Forschungszwecken verwendet werden darf. Proben, dazugehörige Analysedaten oder Informationen der Dopingkontrolle, die für Forschungszwecke verwendet werden, werden zunächst so bearbeitet, dass kein Rückschluss auf den\*die jeweiligen Athleten\*in möglich ist. Jede Forschung, bei der die Proben, dazugehörige Analysedaten oder Informationen der Dopingkontrolle genutzt werden, richtet sich nach den Grundsätzen in Artikel 19 WADC.

[NADA-Kommentar zu Artikel 6.3: Wie in den meisten medizinischen oder wissenschaftlichen Kontexten gilt die Nutzung von Proben und dazugehöriger Informationen zur Qualitätssicherung, Qualitätsverbesserung, Methodenverbesserung und -entwicklung oder zur Schaffung einer Referenzpopulation nicht als Forschungszweck. Proben und dazugehörige Informationen, die zu diesen erlaubten, nicht forschungsbezogenen Zwecken verwendet werden, sind ebenfalls zunächst so zu bearbeiten, dass kein Rückschluss auf den\*die jeweilige\*n Athleten\*in möglich ist. Die Grundsätze von Artikel 19 WADC sowie die Voraussetzungen des International Standards for Laboratories und des International Standards for the Protection of Privacy and Personal Information/Standards für Datenschutz sind zu beachten.]

## **6.4 Durchführung der Analyse und Berichterstattung**

Die Labore analysieren die Proben und melden ihre Ergebnisse gemäß dem International Standard for Laboratories.

Die Labore können auf eigene Initiative und Kosten eine Analyse von Proben auf Verbotene Substanzen oder Verbotene Methoden durchführen, die nicht in dem von der WADA vorgegebenen Standardanalyseumfang enthalten ist oder von der NADA und/oder dem DMSB in Auftrag gegeben wurde. Die Ergebnisse einer solchen Analyse werden der WADA und/oder der NADA gemeldet und haben dieselben Konsequenzen wie andere Analyseergebnisse.

## **6.5**

Weitere Analyse einer Probe im Vorfeld oder während des Ergebnismanagement-/Disziplinarverfahrens

Labore können uneingeschränkt die Analyse der Probe wiederholen oder zusätzliche Analysen der Probe durchführen, bevor die NADA den\*die Athleten\*in benachrichtigt, dass die Probe die Grundlage für einen möglichen Verstoß gegen Anti-Doping-Bestimmungen gemäß Artikel 2.1 darstellt. Will die NADA die Probe weitergehend analysieren, nachdem sie den\*die Athleten\*in benachrichtigt hat, ist dies nur mit Zustimmung des\*der Athleten\*in oder der Genehmigung des Sportgerichts des DMSB zulässig.

## 6.6

Weitere Analyse einer Probe, die als negativ berichtet wurde oder aus anderen Gründen zu keinem möglichen Verstoß gegen Anti-Doping-Bestimmungen führte

Nachdem ein Labor eine Probe als negativ gemeldet hat, oder die Probe aus anderen Gründen zu keinem möglichen Verstoß gegen Anti-Doping-Bestimmungen geführt hat, kann diese für den Zweck des Artikels 6.2 gelagert und jederzeit weiter analysiert werden. Dies erfolgt ausschließlich auf Anweisung der Anti-Doping-Organisation, die die Probenahme veranlasst und durchgeführt hat, oder auf Anweisung der WADA oder der NADA. Jede andere Anti-Doping-Organisation mit der Befugnis den\*die Athleten\*in zu kontrollieren, die eine gelagerte Probe weiter analysieren möchte, darf dies nur mit Zustimmung der Anti-Doping-Organisation, die die Probe veranlasst und durchgeführt hat, oder der WADA machen und ist im Folgenden für das weitere Ergebnismanagement-/Disziplinarverfahren zuständig. Veranlasst die WADA, die NADA oder die andere Anti-Doping-Organisation die Lagerung oder die weitere Analyse von Proben, so trägt sie die anfallenden Kosten. Die weitere Analyse von Proben muss den Anforderungen des International Standards for Laboratories entsprechen.

## 6.7 Teilung der A- oder B-Probe

Veranlasst die WADA, die für das Ergebnismanagement-/Disziplinarverfahren zuständige Anti-Doping-Organisation und/oder ein WADA-akkreditiertes Labor (mit Genehmigung der WADA oder der für das Ergebnismanagement-/Disziplinarverfahren zuständigen Anti-Doping-Organisation) die Teilung der A- oder B-Probe, um den ersten Teil der aufgeteilten Probe für die Analyse der A-Probe und den zweiten Teil für die Bestätigungsanalyse zu verwenden, sind die im International Standard for Laboratories festgelegten Verfahren zu beachten.

## 6.8 Eigentumsverhältnisse; Recht der WADA, Proben und Daten in Besitz zu nehmen

Proben, die im Auftrag der NADA genommen worden sind, sind Eigentum der NADA.

Die WADA kann jederzeit nach eigenem Ermessen mit oder ohne Vorankündigung eine Probe und die dazugehörigen Analysedaten oder Informationen, die sich im Besitz eines Labors oder einer Anti-Doping-Organisation befinden, in Besitz nehmen. Auf Nachfrage der WADA gewährt das Labor oder die Anti-Doping-Organisation, das/die die Probe oder Daten besitzt, der WADA Zugang zur Probe oder den Daten und ermöglicht ihr die Probe oder die Daten in Besitz zu nehmen.

Nimmt die WADA eine Probe oder Daten in Besitz, ohne dem Labor oder der Anti-Doping-Organisation dies vorher angekündigt zu haben, benachrichtigt sie das Labor und die Anti-Doping-Organisation, deren Probe oder Daten sie in Besitz, unverzüglich nach Inbesitznahme der Probe oder Daten.

Nach der Analyse und Untersuchung einer beschlagnahmten Probe oder beschlagnahmter Daten kann die WADA eine andere Anti-Doping-Organisation mit der Befugnis, den\*die Athleten\*in zu kontrollieren, anweisen, das Ergebnismanagement-/Disziplinarverfahren durchzuführen, wenn ein möglicher Verstoß gegen Anti-Doping-Bestimmungen festgestellt wurde.

[NADA-Kommentar zu Artikel 6.8: Die Weigerung, der WADA den Besitz an den Proben zu ermöglichen, kann eine Unzulässige Einflussnahme gemäß Artikel 2.5, eine Tatbeteiligung gemäß Artikel 2.9, einen Verstoß gegen den International Standard for Code Compliance by Signatories oder einen Verstoß gegen den International Standard for Laboratories darstellen. Soweit erforderlich und rechtlich zulässig, unterstützt das Labor oder die Anti-Doping-Organisation die WADA dabei sicherzustellen, dass die Ausfuhr der beschlagnahmten Probe und der dazugehörigen Daten nicht verzögert wird.

Die WADA würde nicht ohne triftigen Grund einseitig Besitz von Proben oder Analysedaten nehmen, d.h. ohne Bezug zu einem möglichen Verstoß gegen Anti-Doping-Bestimmungen, zu einer Non-Compliance eines\*r Unterzeichners\*in oder zu Doping einer anderen Person. Allerdings entscheidet die WADA nach eigenem Ermessen, ob ein triftiger Grund besteht und diese Entscheidung kann nicht angefochten werden. Ob ein triftiger Grund besteht oder nicht, kann insbesondere nicht als Verteidigung bei einem Verstoß gegen Anti-Doping-Bestimmungen oder gegen seine Konsequenzen herangezogen werden.]



## ARTIKEL 7

### **ERGEBNISMANAGEMENT-/Disziplinarverfahren: Zuständigkeit, Erstüberprüfung, Benachrichtigung und vorläufige Suspendierung**

#### **7.1 Allgemeines**

Das Ergebnismanagementverfahren wird gemäß Artikel 7 WADC durchgeführt.

##### **7.1.1**

Ergebnismanagementverfahren bezeichnet den Vorgang ab Kenntnis von einem von der Norm abweichenden oder atypischen Analyseergebnis oder von einem möglichen anderen Verstoß gegen Anti-Doping-Bestimmungen oder von einem möglichen Meldepflichtversäumnis oder einer versäumten Kontrolle bis zur Durchführung eines Disziplinarverfahrens nach den Vorgaben des Standards für Ergebnismanagement-/Disziplinarverfahren.

##### **7.1.2**

Zuständig für das Ergebnismanagement-/Disziplinarverfahren bei Trainingskontrollen ist der DMSB, bei Dopingkontrollen innerhalb des Wettkampfs die jeweilige den Wettkampf veranstaltende Anti-Doping-Organisation oder der DMSB. Hiervon ausgenommen ist die erste Erstüberprüfung gemäß Artikel 7.2, die in der Zuständigkeit der NADA liegt.

Die Zuständigkeit für das Ergebnismanagement-/Disziplinarverfahren kann mittels schriftlicher Vereinbarung auf die NADA übertragen werden.

##### **7.1.3**

Sind sich die Anti-Doping-Organisationen nicht einig, welche Anti-Doping-Organisation für die Durchführung des Ergebnismanagement-/Disziplinarverfahrens zuständig ist, entscheidet die WADA über die Zuständigkeit. Die Entscheidung der WADA kann vor dem CAS innerhalb von sieben (7) Tagen nach der Bekanntgabe der Entscheidung der WADA von den betroffenen Anti-Doping-Organisationen angefochten werden. Eine Anti-Doping-Organisation, die das Ergebnismanagement-/Disziplinarverfahren außerhalb der nach Artikel 7.1 WADC/NADC verliehenen Befugnisse durchführen möchte, kann dafür die Genehmigung der WADA beantragen.

##### **7.1.4**

Entnimmt die NADA weitere Proben gemäß Artikel 5.2.6 WADC, so gilt sie als die Anti-Doping-Organisation, die die Probenahme veranlasst und durchgeführt hat. Weist die NADA das Labor an, zusätzliche Analysen auf Kosten der NADA durchzuführen, bleibt die Zuständigkeit für das Ergebnismanagement-/Disziplinarverfahren der FIA und FIM/FIME oder der\*die Veranstalter\*in großer Sportwettkämpfe, die die ursprüngliche Probenahme veranlasst und durchgeführt hat, unberührt.

##### **7.1.5**

Wenn die NADA aufgrund des NADC nicht für eine\*n Athleten\*in oder eine andere Person zuständig ist, der\*die nicht Staatsangehörige\*r, Einwohner\*in, Lizenznehmer\*in oder Mitglied einer deutschen Sportorganisation ist, oder wenn die NADA eine solche Zuständigkeit ablehnt, erfolgt das Ergebnismanagement-/Disziplinarverfahren durch die FIA und FIM/FIME oder eine dritte Stelle, die entsprechend den Regeln der FIA und FIM/FIME für den\*die Athleten\*in oder die andere Person zuständig ist. Die WADA bestimmt eine für den\*die Athleten\*in oder eine andere Person zuständige Anti-Doping-Organisation, die das Ergebnismanagement-/Disziplinarverfahren sowie die Anhörung zu einer weiteren von der WADA auf eigene Initiative durchgeführten Analyse oder zu einem von der WADA entdeckten Verstoß gegen Anti-Doping-Bestimmungen übernimmt.

[NADA-Kommentar zu Artikel 7.1.5: Die FIA und FIM/FIME wurde als letztinstanzlich zuständige Anti-Doping-Organisation für das Ergebnismanagement-/Disziplinarverfahren gewählt, um zu vermeiden, dass keine Anti-Doping-Organisation für das Ergebnismanagement-/Disziplinarverfahren zuständig ist. Es steht der FIA und FIM/FIME offen, in seinen eigenen Anti-Doping-Bestimmungen festzulegen, dass die NADA oder der DMSB das Ergebnismanagement-/Disziplinarverfahren durchführt.]

#### **7.1.6**

Die WADA kann eine Anti-Doping-Organisation, die für das Ergebnismanagement-/Disziplinarverfahren zuständig ist, anweisen, das Ergebnismanagement-/Disziplinarverfahren in einem bestimmten Fall zu übernehmen. Weigert sich diese Anti-Doping-Organisation, das Ergebnismanagement-/Disziplinarverfahren innerhalb einer von der WADA gesetzten Frist durchzuführen, gilt diese Weigerung als Non-Compliance. In dem Fall kann die WADA eine andere, für den\*die Athleten\*in oder die andere Person zuständige Anti-Doping-Organisation anweisen, das Ergebnismanagement-/Disziplinarverfahren anstelle der sich weigernden Anti-Doping-Organisation zu übernehmen. Findet sich keine zuständige Anti-Doping-Organisation, kann die WADA das Ergebnismanagement-/Disziplinarverfahren an eine Anti-Doping-Organisation übertragen, die das Ergebnismanagement-/Disziplinarverfahren in diesem Fall übernehmen will. Die sich weigernde Anti-Doping-Organisation erstattet der von der WADA bestimmten Anti-Doping-Organisation die Verfahrenskosten und Anwaltsgebühren für das Ergebnismanagement-/Disziplinarverfahren.

#### **7.1.7**

Das Ergebnismanagement-/Disziplinarverfahren bei möglichen Meldepflicht- und Kontrollversäumnissen liegt bei der NADA und dem DMSB, wenn sie die für Meldepflichten des\*der Athleten\*in zuständige Anti-Doping-Organisation ist. Wenn die FIA und FIM/FIME für die Meldepflichten des\*der Athleten\*in zuständig ist, liegt das Ergebnismanagement-/Disziplinarverfahren der FIA und FIM/FIME. Einzelheiten zum Verfahren regelt der Standard für Ergebnismanagement-/Disziplinarverfahren.

### **7.2 Erstüberprüfung und Benachrichtigung bei möglichen Verstößen gegen Anti-Doping-Bestimmungen**

Die Erstüberprüfung und Benachrichtigung bei möglichen Verstößen gegen Anti-Doping-Bestimmungen erfolgt im Einklang mit dem International Standard for Results Management/Standard für Ergebnismanagement-/Disziplinarverfahren.

### **7.3 Feststellung früherer Verstöße gegen Anti-Doping-Bestimmungen**

Bevor ein\*e Athlet\*in oder eine andere Person über einen Verstoß gegen Anti-Doping-Bestimmungen in Kenntnis gesetzt wird, konsultiert die NADA ADAMS, die WADA oder andere zuständige Anti-Doping-Organisationen, um herauszufinden, ob ein früherer Verstoß gegen Anti-Doping-Bestimmungen vorliegt.

### **7.4 Vorläufige Suspendierung**

#### **7.4.1**

Zwingend zu verhängende Vorläufige Suspendierung nach einem Von der Norm abweichenden Analyseergebnis oder einem Von der Norm abweichenden Ergebnis des Biologischen Athletenpasses

Wird ein Von der Norm abweichendes Analyseergebnis in der A-Probe oder ein Von der Norm abweichendes Ergebnis des Biologischen Athletenpasses (nach Abschluss des Verfahrens zur Überprüfung des Von der Norm abweichenden Ergebnisses des Biologischen Athletenpasses) festgestellt, welches auf einer Verbotenen Substanz, die keine Spezifische Substanz ist, oder einer Verbotenen Methode, die keine Spezifische Methode ist, beruht, ist von dem DMSB unverzüglich mit oder nach der Überprüfung und Benachrichtigung gemäß Artikel 7.2 eine Vorläufige Suspendierung auszusprechen.

Eine an sich zwingend zu verhängende Vorläufige Suspendierung kann abgewendet werden, (a) wenn der\*die Athlet\*in gegenüber dem Sportgericht des DMSB überzeugend darlegt, dass der Verstoß wahrscheinlich auf ein kontaminiertes Produkt zurückzuführen ist, oder (b) der Verstoß ein Suchtmittel betrifft und der\*die Athlet\*in nachweist, dass eine Herabsetzung der Sperre gemäß Artikel 10.2.4.1 in Betracht kommt. Die Entscheidung des Sportgerichts des DMSB, auf der Grundlage des Vorbringens des\*der Athleten\*in in Bezug auf ein kontaminiertes Produkt die zwingend zu verhängende Vorläufige Suspendierung nicht abzuwenden, ist nicht anfechtbar.



#### **7.4.2**

Optional zu verhängende Vorläufige Suspendierung aufgrund eines Von der Norm abweichenden Analyseergebnisses bei Spezifischen Substanzen, Spezifischen Methoden, Kontaminierten Produkten oder anderen Verstößen gegen Anti-Doping-Bestimmungen.

Bei Verstößen gegen Anti-Doping-Bestimmungen, die nicht von Artikel 7.4.1 erfasst werden, kann von dem DMSB vor Analyse der B-Probe des\*der Athleten\*in oder vor Abschluss eines Disziplinarverfahrens gemäß Artikel 12 eine Vorläufige Suspendierung ausgesprochen werden.

#### **7.4.3 Möglichkeit der Vorläufigen Anhörung**

Ungeachtet der Artikel 7.4.1 und 7.4.2 darf eine Vorläufige Suspendierung jedoch nur ausgesprochen werden, wenn dem\*der Athleten\*in oder der anderen Person die Möglichkeit einer Vorläufigen Anhörung entweder vor Verhängung der Vorläufigen Suspendierung oder zeitnah nach Verhängung der Vorläufigen Suspendierung gegeben wird.

#### **7.4.4 Freiwillige Anerkennung einer Vorläufigen Suspendierung**

Athleten\*innen können eine Vorläufige Suspendierung freiwillig anerkennen, wenn dies

- a) innerhalb von zehn (10) Tagen nach Zugang des Analyseberichts der B-Probe (oder dem Verzicht auf die B-Probe) oder innerhalb von zehn (10) Tagen nach Zugang der Benachrichtigung über den anderen möglichen Verstoß gegen Anti-Doping-Bestimmungen erfolgt oder
- b) vor dem Tag erfolgt, an dem der\*die Athlet\*in nach Zugang des Analyseberichts der B-Probe oder der Benachrichtigung wieder an einem Wettkampf teilnimmt.

Andere Personen können auf eigene Veranlassung eine Vorläufige Suspendierung freiwillig anerkennen, wenn dies innerhalb von zehn (10) Tagen nach Zugang der Benachrichtigung über den möglichen Verstoß gegen Anti-Doping-Bestimmungen erfolgt. Bei der freiwilligen Anerkennung wird die Vorläufige Suspendierung in vollem Umfang wirksam und genauso behandelt, als wäre sie gemäß Artikel 7.4.1 oder 7.4.2 verhängt worden.

Nachdem der\*die Athlet\*in oder die andere Person die Vorläufige Suspendierung freiwillig anerkannt hat, kann er\*sie die Anerkennung jederzeit widerrufen. In diesem Fall wird die zuvor während der Vorläufigen Suspendierung vergangene Zeit jedoch nicht angerechnet.

#### **7.4.5 Aufhebung der Vorläufigen Suspendierung bei negativer B-Probe**

Wird aufgrund eines Von der Norm abweichenden Analyseergebnisses der A-Probe eine Vorläufige Suspendierung verhängt und eine von dem\*der Athleten\*in oder der NADA beantragte Analyse der B-Probe bestätigt dieses Analyseergebnis nicht, so ist die Vorläufige Suspendierung unverzüglich aufzuheben.

In Fällen, in denen der\*die Athlet\*in oder die Mannschaft des\*der betroffenen Athleten\*in von einer Wettkampfveranstaltung ausgeschlossen wurde und das Analyseergebnis der A-Probe durch eine anschließende B-Probe nicht bestätigt wird, kann der\*die Athlet\*in oder die Mannschaft die Teilnahme an der Wettkampfveranstaltung fortsetzen, falls ein Wiedereinstieg ohne weitere Beeinträchtigung der Wettkampfveranstaltung noch möglich ist.

[NADA-Kommentar zu Artikel 7.4: Bevor eine Vorläufige Suspendierung einseitig von dem DMSB verhängt werden kann, muss die im International Standard for Results Management/Standard für Ergebnismanagement-/Disziplinarverfahren spezifizierte Erstüberprüfung abgeschlossen sein. Darüber hinaus stellt die zuständige Anti-Doping-Organisation, die eine Vorläufige Suspendierung ausspricht, sicher, dass dem\*der Athleten\*in entweder vor oder unverzüglich nach Verhängung der Vorläufigen Suspendierung die Möglichkeit einer Vorläufigen Anhörung gewährt wird. Der\*die Athlet\*in hat das Recht, gegen die Vorläufige Suspendierung einen Rechtsbehelf gemäß Artikel 13.2.3 einzulegen.

Gesetzt den seltenen Fall, dass die Analyse der B-Probe das Ergebnis der A-Probe nicht bestätigt, ist es dem\*der vorläufig suspendierten Athleten\*in gestattet, soweit es die Umstände zulassen, an nachfolgenden Wettkämpfen der Wettkampfveranstaltung teilzunehmen. Entsprechend kann der\*die Athlet\*in nach Maßgabe der einschlägigen Regeln des internationalen Sportfachverbands in einer Mannschaftssportart an nachfolgenden Wettkämpfen teilnehmen, wenn die Mannschaft noch am Wettkampf teilnimmt.

Dem\*der Athleten\*in oder einer anderen Person wird nach den Maßgaben des Artikels 10.13.2 die Dauer einer Vorläufigen Suspendierung auf eine letztendlich verhängte oder akzeptierte Sperre angerechnet.]

### **7.5 Beendigung der aktiven Laufbahn**

Beendet ein\*e Athlet\*in oder eine andere Person die aktive Laufbahn während des Ergebnismanagement-/Disziplinarverfahrens, so behält die Anti-Doping-Organisation, die für das Ergebnismanagement-/Disziplinarverfahren zuständig ist, die Zuständigkeit für dessen Abschluss. Beendet ein\*e Athlet \*in oder eine andere Person die aktive Laufbahn bevor ein Ergebnismanagement-/Disziplinarverfahren aufgenommen wurde, so ist die Anti-Doping-Organisation für die Durchführung des Ergebnismanagement-/Disziplinarverfahrens zuständig, die zu dem Zeitpunkt zuständig gewesen wäre, zu dem der\*die Athlet\*in oder die andere Person gegen eine Anti-Doping-Bestimmung verstoßen hat

[NADA-Kommentar zu Artikel 7.5: Das Verhalten eines\*r Athleten\*in oder einer anderen Person zu einem Zeitpunkt, als er\*sie noch nicht in die Zuständigkeit einer Anti-Doping-Organisation fiel, stellt keinen Verstoß gegen Anti-Doping-Bestimmungen dar. Es könnte jedoch einen legitimen Grund dafür darstellen, dem\*der Athleten\*in oder der anderen Person die Mitgliedschaft in einer Sportorganisation zu verweigern.]

## **ARTIKEL 8 ANALYSE DER B-PROBE**

Die Voraussetzungen zur Analyse der B-Probe richten sich nach dem International Standard for Laboratories sowie dem International Standard for Results Management/Standard für Ergebnismanagement-/Disziplinarverfahren.

## **ARTIKEL 9 AUTOMATISCHE ANNULLIERUNG VON EINZELERGEBNISSEN**

Bei Einzelsportarten führt ein Verstoß gegen Anti-Doping-Bestimmungen in Verbindung mit einer Wettkampfkontrolle automatisch zur Annullierung des in diesem Wettkampf erzielten Ergebnisses, mit allen daraus entstehenden Konsequenzen, einschließlich der Aberkennung von Medaillen, Punkten und Preisen.

[NADA-Kommentar zu Artikel 9: Bei Mannschaftssportarten werden die Ergebnisse annulliert, die einzelnen Spielern\*innen/Athlet\*innen zugerechnet werden können. Die Annullierung der Ergebnisse der Mannschaft erfolgt jedoch ausschließlich gemäß Artikel 11. Bei Sportarten, die nicht zu den Mannschaftssportarten zählen, bei denen jedoch Mannschaften ausgezeichnet werden, unterliegt die Annullierung oder die Verhängung anderer disziplinarischer Maßnahmen gegen die Mannschaft, bei der mindestens ein Mitglied der Mannschaft einen Verstoß gegen Anti-Doping-Bestimmungen begangen hat, den geltenden Regeln der FIA/FIM/FIME oder des DMSB.

## **ARTIKEL 10 SANKTIONEN GEGEN EINZELPERSONEN**

[NADA-Kommentar zu Artikel 10: Die Harmonisierung von Sanktionen ist einer der bedeutendsten Bereiche der Anti-Doping-Arbeit. Harmonisierung bedeutet, dass dieselben Regeln und Kriterien angewandt werden, um die individuellen Fakten jedes Falls zu bewerten. Die Argumente gegen eine Harmonisierung von Sanktionen basieren auf den Unterschieden zwischen Sportarten, einschließlich der Folgenden: Bei einigen Sportarten sind die Athleten\*innen Profisportler\*innen, die mit dem Sport ein beträchtliches Einkommen erzielen, bei anderen Sportarten handelt es sich um Amateure\*innen; bei den Sportarten, in denen die Laufbahn eines\*r Athleten\*in kurz ist, hat eine Standardsperre viel schwerwiegendere Auswirkungen als in Sportarten, in denen sich die Laufbahn üblicherweise über einen längeren Zeitraum erstreckt. Ein vorrangiges Argument für die Harmonisierung ist, dass es schlichtweg nicht richtig ist, dass gegen zwei Athleten\*innen aus demselben Land, deren Dopingkontrollen im Hinblick auf dieselbe Verbotene Substanz positiv waren, unter ähnlichen Umständen unterschiedliche Sanktionen verhängt werden, nur, weil sie verschiedene Sportarten ausüben. Darüber hinaus ist ein flexibler Sanktionsrahmen oft als nicht hinnehmbare Möglichkeit für einige Sportorganisationen gesehen worden, nachsichtiger mit „Dopenden“ umzugehen. Die fehlende

Harmonisierung von Sanktionen hat auch häufig zu juristischen Auseinandersetzungen zwischen internationalen Sportfachverbänden und Nationalen Sportfachverbänden oder der NADA geführt.]

## **10.1**

Annullierung von Ergebnissen bei einer Wettkampfveranstaltung, bei der ein Verstoß gegen Anti-Doping-Bestimmungen erfolgt

Ein Verstoß gegen Anti-Doping-Bestimmungen während oder in Verbindung mit einer Wettkampfveranstaltung kann aufgrund einer entsprechenden Entscheidung des\*der Veranstalters\*in zur Annullierung aller von einem\*r Athleten\*in in dieser Wettkampfveranstaltung erzielten Ergebnisse mit allen Konsequenzen führen, einschließlich der Aberkennung von Medaillen, Punkten und Preisen, unbeschadet der Bestimmungen des Artikels 10.1.1.

Zu den Faktoren, die in die Erwägung, ob andere, bei derselben Wettkampfveranstaltung erzielten Ergebnisse annulliert werden, einbezogen werden müssen, gehört etwa die Schwere des Verstoßes gegen Anti-Doping-Bestimmungen des\*der Athleten\*in und ob für die anderen Wettkämpfe ein negatives Kontrollergebnis des\*der Athleten\*in vorliegt.

[NADA-Kommentar zu Artikel 10.1: Während gemäß Artikel 9 das Ergebnis in einem einzelnen Wettkampf, in dem der\*die Athlet\*in „positiv getestet“ wurde (z. B. 100 m Rückenschwimmen), annulliert wird, kann es auf Grund dieses Artikels zur Annullierung sämtlicher Ergebnisse in allen Wettbewerben einer Wettkampfveranstaltung (z B. der FINA-Weltmeisterschaft) kommen.]

### **10.1.1**

Weist der\*die Athlet\*in nach, dass er\*sie für den Verstoß Kein Verschulden trägt, so werden die Einzelergebnisse, die der\*die Athlet\*in in den anderen Wettkämpfen erzielt hat, nicht annulliert. Dies gilt nicht, sofern die Wahrscheinlichkeit besteht, dass die Ergebnisse, die der\*die Athlet\*in bei anderen Wettkämpfen als dem Wettkampf, bei dem der Verstoß gegen Anti-Doping-Bestimmungen erfolgte, erzielt hat, durch den Verstoß gegen Anti-Doping-Bestimmungen beeinflusst worden sind.

## **10.2**

Sperre wegen des Vorhandenseins, des Gebrauchs oder des Versuchs des Gebrauchs oder des Besitzes einer Verbotenen Substanz oder einer Verbotenen Methode

Für einen Erstverstoß gegen Artikel 2.1, Artikel 2.2 oder Artikel 2.6 wird die folgende Sperre verhängt, vorbehaltlich eines möglichen Absehens, einer Herabsetzung oder Aufhebung der Sperre gemäß Artikel 10.5, Artikel 10.6 oder Artikel 10.7:

### **10.2.1**

Vorbehaltlich des Artikels 10.2.4 beträgt die Sperre vier (4) Jahre, wenn

#### **10.2.1.1**

der Verstoß gegen Anti-Doping-Bestimmungen keine Spezifische Substanz oder Spezifische Methode betrifft, es sei denn, der\*die Athlet\*in oder eine andere Person weist nach, dass der Verstoß nicht absichtlich begangen wurde.

[NADA-Kommentar zu Artikel 10.2.1.1: Obwohl ein\*e Athlet\*in oder eine andere Person theoretisch ohne zu erklären, wie die Verbotene Substanz in seinen\*ihren Körper gelangt ist, nachweisen könnte, dass er\*sie nicht absichtlich gegen Anti-Doping-Bestimmungen verstoßen hat, ist es allerdings unwahrscheinlich, dass ein\*e Athlet\*in in einem Dopingfall gemäß Artikel 2.1. erfolgreich beweisen kann, dass er\*sie nicht absichtlich gehandelt hat, ohne nachzuweisen, woher die Verbotene Substanz kommt].

#### **10.2.1.2**

der Verstoß gegen Anti-Doping-Bestimmungen eine Spezifische Substanz oder Spezifische Methode betrifft und die Anti-Doping-Organisation nachweist, dass der Verstoß absichtlich begangen wurde.

### **10.2.2**

Gilt Artikel 10.2.1 nicht, beträgt die Sperre vorbehaltlich des Artikels 10.2.4.1 zwei (2) Jahre.

### **10.2.3**

„Absichtlich“ im Sinne von Artikel 10.2 bedeutet, dass Athleten\*innen oder andere Personen ein Verhalten an den Tag legten, von dem sie wussten, dass es einen Verstoß gegen Anti-Doping-Bestimmungen darstellt oder wussten, dass ein hohes Risiko besteht, dass dieses Verhalten einen Verstoß gegen Anti-Doping-Bestimmungen darstellen oder zu einem solchen Verstoß führen könnte, und dieses Risiko bewusst ignorierten.

Ein Verstoß gegen Anti-Doping-Bestimmungen, der aufgrund eines Von der Norm abweichenden Analyseergebnisses für eine Substanz festgestellt wurde, die nur im Wettkampf verboten ist, gilt widerlegbar als nicht absichtlich begangen, wenn es sich um eine Spezifische Substanz handelt und der\*die Athlet\*in nachweisen kann, dass der Gebrauch der Verbotenen Substanz Außerhalb des Wettkampfs erfolgte.

Ein Verstoß gegen Anti-Doping-Bestimmungen, der aufgrund eines Von der Norm abweichenden Analyseergebnisses für eine Substanz festgestellt wurde, die nur im Wettkampf verboten ist, gilt als nicht absichtlich begangen, wenn es sich um keine Spezifische Substanz handelt und der\*die Athlet\*in nachweisen kann, dass der Gebrauch der Verbotenen Substanz Außerhalb des Wettkampfs und nicht im Zusammenhang mit der Erbringung sportlicher Leistung erfolgte.

[NADA-Kommentar zu Artikel 10.2.3. Die spezielle Definition des Begriffs „absichtlich“ in Artikel 10.2.3 gilt ausschließlich für den Zweck des Artikels 10.2.]

### **10.2.4**

Betrifft ein Verstoß gegen Anti-Doping-Bestimmungen ein Suchtmittel, gilt unbeschadet sonstiger Bestimmungen des Artikels 10.2 Folgendes:

#### **10.2.4.1**

Weist der\*die Athlet\*in nach, dass die Aufnahme oder der Gebrauch Außerhalb des Wettkampfs und nicht im Zusammenhang mit der Erbringung sportlicher Leistung erfolgte, dann beträgt die Sperre drei (3) Monate.

Zudem kann die nach diesem Artikel 10.2.4.1 berechnete Sperre auf einen (1) Monat verkürzt werden, wenn der\*die Athlet\*in oder eine andere Person eine Suchttherapie, die von der NADA genehmigt wurde, zufriedenstellend abschließt. Die in diesem Artikel 10.2.4.1 festgelegte Sperre kann nicht aufgrund irgendeiner der Bestimmungen des Artikels 10.6 gemindert werden.

[NADA-Kommentar zu Artikel 10.2.4.1: Die Entscheidung darüber, ob die Therapie genehmigt wird oder ob der\*die Athlet\*in oder die andere Person, die Behandlung zufriedenstellend abgeschlossen hat, liegt im alleinigen Ermessen der NADA. Mit diesem Artikel soll der NADA die Möglichkeit gegeben werden, nach eigener Einschätzung legitime und seriöse Therapien (im Gegensatz zu „Scheinbehandlungen“) zu ermitteln und zu genehmigen. Voraussichtlich werden sich die Merkmale legitimer Therapien stark voneinander unterscheiden und mit der Zeit ändern, so dass es für die NADA nicht praktisch wäre, verpflichtende Kriterien für akzeptable Therapien festzulegen.]

#### **10.2.4.2**

Erfolgte die Aufnahme, der Gebrauch oder der Besitz Innerhalb des Wettkampfs und weist der\*die Athlet\*in nach, dass die Aufnahme, der Gebrauch oder der Besitz nicht im Zusammenhang mit der Erbringung sportlicher Leistung steht, wird die Aufnahme, der Gebrauch oder der Besitz nicht als absichtlich im Sinne von Artikel 10.2.1 angesehen und es besteht kein Grund, Erschwerende Umstände gemäß Artikel 10.4 anzunehmen.

## **10.3 Sperre bei anderen Verstößen gegen Anti-Doping-Bestimmungen**

Für Verstöße gegen Anti-Doping-Bestimmungen, die nicht in Artikel 10.2 geregelt sind, sind, soweit nicht die Artikel 10.6 oder 10.7 einschlägig sind, die folgenden Sperren zu verhängen:

### **10.3.1**

Bei Verstößen gegen Artikel 2.3 oder Artikel 2.5 beträgt die Sperre vier (4) Jahre, vorbehaltlich folgender Maßnahmen:

- a) Wenn ein\*e Athlet\*in, der\*die es unterließ, sich einer Probenahme zu unterziehen, nachweist, dass der Verstoß gegen Anti-Doping-Bestimmungen nicht vorsätzlich begangen wurde, beträgt die Sperre zwei (2) Jahre.

- b) In allen anderen Fällen, in denen der\*die Athlet\*in oder die andere Person außergewöhnliche Umstände nachweist, die eine Herabsetzung der Sperre rechtfertigen, beträgt die Sperre, je nach Grad des Verschuldens des\*der Athleten\*in oder der anderen Person, zwischen zwei (2) und vier (4) Jahren.
- c) Handelt es sich um eine Schutzwürdige Person oder eine\*n Freizeitsportler\*in, beträgt die Sanktion, je nach Grad des Verschuldens der Schutzwürdigen Person oder des\*der Freizeitsportlers\*in, zwischen mindestens einer Verwarnung und keiner Sperre und höchstens einer Sperre von zwei (2) Jahren

### **10.3.2**

Bei Verstößen gegen Artikel 2.4 beträgt die Sperre zwei (2) Jahre, mit der Möglichkeit der Herabsetzung je nach Grad des Verschuldens des\*der Athleten\*in. Die Sperre beträgt jedoch mindestens ein (1) Jahr. Die Möglichkeit der Herabsetzung der Sperre nach Satz 1 gilt nicht für Athleten\*innen, die ihre Angaben zu Aufenthaltsort und Erreichbarkeit nach einem bestimmten Muster entweder sehr kurzfristig ändern oder mit einem anderen Verhalten den Verdacht erwecken, Dopingkontrollen umgehen zu wollen.

### **10.3.3**

Bei Verstößen gegen Artikel 2.7 oder Artikel 2.8 beträgt die Sperre mindestens vier (4) Jahre bis hin zu einer lebenslangen Sperre, je nach Schwere des Verstoßes. Ein Verstoß gegen Artikel 2.7 oder Artikel 2.8, bei dem eine Schutzwürdige Person betroffen ist, gilt als besonders schwerwiegender Verstoß. Wird ein solcher Verstoß von Athleten\*innenbetreuer\*innen begangen und betrifft er keine Spezifischen Substanzen, ist gegen den\*die Athleten\*innenbetreuer\*innen eine lebenslange Sperre zu verhängen. Darüber hinaus müssen erhebliche Verstöße gegen Artikel 2.7 oder Artikel 2.8, die auch nicht sportrechtliche Gesetze und Vorschriften verletzen können, den zuständigen Verwaltungs-, Berufs- oder Justizbehörden gemeldet werden.

[NADA-Kommentar zu Artikel 10.3.3: Diejenigen, die am Doping von Athleten\*innen oder an der Verdunkelung von Doping beteiligt sind, sollten härteren Sanktionen unterworfen werden als die Athleten\*innen, deren Analyseergebnisse positiv waren. Da die Befugnis von Sportorganisationen generell auf den Entzug von Akkreditierungen, Mitgliedschaften und sportlichen Vergünstigungen beschränkt ist, ist das Anzeigen von Athleten\*innenbetreuer\*innen bei den zuständigen Ermittlungsstellen eine wichtige Maßnahme zur Dopingabschreckung.]

### **10.3.4**

Bei Verstößen gegen Artikel 2.9 beträgt die Sperre je nach Schwere des Verstoßes mindestens zwei (2) bis zu einer lebenslangen Sperre.

### **10.3.5**

Bei Verstößen gegen Artikel 2.10 beträgt die Sperre zwei (2) Jahre, mit der Möglichkeit der Herabsetzung je nach Grad des Verschuldens des\*der Athleten\*in oder einer anderen Person und den jeweiligen Umständen des Einzelfalls. Die Sperre beträgt jedoch mindestens ein (1) Jahr.

[NADA-Kommentar zu Artikel 10.3.5: Handelt es sich bei der in Artikel 2.10 (Verbotener Umgang eines\*r Athleten\*in oder einer anderen Person) genannten „anderen Person“ nicht um eine natürliche, sondern um eine juristische Person, kann die juristische Person sanktioniert werden.]

### **10.3.6**

Bei Verstößen gegen Artikel 2.11 beträgt die Sperre, je nach Schwere des Verstoßes des\*der Athleten\*in oder der anderen Person, mindestens zwei (2) Jahre bis zu einer lebenslangen Sperre.

[NADA-Kommentar zu Artikel 10.3.6: Ein Verhalten, das sowohl gegen Artikel 2.5 (Unzulässige Einflussnahme) als auch gegen Artikel 2.11 (Handlungen eines\*r Athleten\*in oder einer anderen Person, um eine Meldung an Institutionen zu verhindern oder Vergeltung dafür zu üben) verstößt, wird nach dem Verstoß sanktioniert, der die strengere Sanktion nach sich zieht.]

## **10.4 Erschwerende Umstände, die die Sperre erhöhen können**

Weist die Anti-Doping-Organisation in einem Einzelfall, der einen anderen Verstoß als gegen Artikel 2.7 (Inverkehrbringen und Versuch des Inverkehrbringens), 2.8 (Verabreichung oder Versuch der



Verabreichung), 2.9 (Tatbeteiligung) oder 2.11 (Handlungen eines\*r Athleten\*in oder einer anderen Person, um eine Meldung an Institutionen zu verhindern oder Vergeltung dafür zu üben) betrifft, Erschwerende Umstände nach, die eine längere als die Standardsanktion rechtfertigen, wird die ansonsten geltende Sperre je nach Schwere des Verstoßes und der Art der Erschwerenden Umstände um eine zusätzliche Sperre von bis zu zwei (2) Jahre erhöht, es sei denn, der\*die Athlet\*in oder eine andere Person kann nachweisen, dass er\*sie nicht wissentlich gegen Anti-Doping-Bestimmungen verstoßen hat.

[NADA-Kommentar zu Artikel 10.4: Verstöße gemäß Artikel 2.7 (Inverkehrbringen und Versuch des Inverkehrbringens), 2.8 (Verabreichung oder Versuch der Verabreichung), 2.9 (Tatbeteiligung) oder 2.11 (Handlungen eines\*r Athleten\*in oder einer anderen Person, um eine Meldung an Institutionen zu verhindern oder Vergeltung dafür zu üben) fallen nicht in den Anwendungsbereich von Artikel 10.4, weil die für diese Verstöße vorgesehenen Sanktionen bereits ein ausreichendes Ermessen dafür bieten, um Erschwerende Umstände zu berücksichtigen.

### **10.5 Absehen von einer Sperre, wenn Kein Verschulden vorliegt**

Weist ein\*e Athlet\*in oder eine andere Person im Einzelfall nach, dass ihn\*sie Kein Verschulden trifft, so ist von der ansonsten zu verhängenden Sperre abzusehen.

[Kommentar zu Artikel 10.5: Dieser Artikel und Artikel 10.6.2 finden lediglich auf die Verhängung von Sanktionen Anwendung; sie finden keine Anwendung auf die Feststellung, ob ein Verstoß gegen Anti-Doping-Bestimmungen vorliegt. Sie greifen nur unter besonderen Umständen, z. B. wenn ein\*e Athlet\*in beweisen kann, dass er\*sie trotz gebührender Sorgfalt Opfer eines Sabotageaktes eines\*r Konkurrenten\*in wurde. Dagegen ist die Annahme von Kein Verschulden in folgenden Fällen ausgeschlossen: (a) bei Vorliegen eines positiven Testergebnisses auf Grund einer falschen Etikettierung oder Verunreinigung eines Vitaminpräparats oder eines Nahrungsergänzungsmittels (Athleten\*innen sind verantwortlich für das, was sie zu sich nehmen (Artikel 2.1.1), und die Athleten\*innen wurden auf die Möglichkeit von Verunreinigungen bei Nahrungsergänzungsmitteln hingewiesen); (b) die Verabreichung einer Verbotenen Substanz durch den\*die eigene\*n Arzt\*Ärztin oder Trainer\*in des\*der Athleten\*in, ohne dass dies dem\*der Athleten\*in mitgeteilt worden wäre (Athleten\*innen sind verantwortlich für die Auswahl ihres medizinischen Personals und dafür, dass sie ihr medizinisches Personal anweisen, ihnen keine Verbotenen Substanzen zu geben); und (c) Sabotage der Speisen und Getränke des\*der Athleten\*in durch Ehepartner\*in, Trainer\*innen oder eine andere Person im engeren Umfeld des\*der Athleten\*in (Athleten\*innen sind verantwortlich für das, was sie zu sich nehmen, sowie für das Verhalten der Personen, denen sie Zugang zu ihren Speisen und Getränken gewähren). In Abhängigkeit von den Umständen des Einzelfalls kann jedoch jedes der oben genannten Beispiele zu einer Herabsetzung der Sanktion gemäß Artikel 10.6 auf Grund Kein signifikantes Verschulden führen.]

### **10.6 Herabsetzung der Sperre auf Grund Kein signifikantes Verschulden**

#### **10.6.1**

Herabsetzung von Sanktionen unter besonderen Umständen bei Verstößen bei Verstößen gegen Artikel 2.1, 2.2 oder 2.6

Alle Herabsetzungen gemäß Artikel 10.6.1 schließen sich gegenseitig aus und sind nicht kumulativ.

##### **10.6.1.1**

Spezifische Substanzen oder Spezifische Methoden

Betrifft der Verstoß gegen Anti-Doping-Bestimmungen eine Spezifische Substanz (die kein Suchtmittel ist) oder eine Spezifische Methode und der\*die Athlet\*in oder die andere Person kann nachweisen, dass Kein Signifikantes Verschulden vorliegt, kann eine Sanktion von einer Verwarnung bis zu zwei (2) Jahren Sperre, je nach Grad des Verschuldens des\*der Athleten\*in oder einer anderen Person, verhängt werden.

##### **10.6.1.2**

Kontaminierte Produkte

Kann der\*die Athlet\*in oder die andere Person nachweisen, dass Kein Signifikantes Verschulden vorliegt als auch die gefundene Verbotene Substanz (die kein Suchtmittel ist) aus einem Kontaminierten Produkt stammt, kann eine Sanktion von einer Verwarnung bis hin zu zwei (2) Jahren Sperre, je nach Grad des Verschuldens des\*der Athleten\*in oder der anderen Person, verhängt werden.

[NADA-Kommentar zu Artikel 10.65.1.2: Um von der Anwendung dieses Artikels zu profitieren, muss der\*die Athlet\*in oder die andere Person nicht nur nachweisen, dass die gefundene Verbotene Substanz aus einem Kontaminierten Produkt stammte, sondern auch, dass Kein signifikantes Verschulden vorliegt. Hierbei ist zu berücksichtigen, dass die Athleten\*innen wissen, dass sie Nahrungsergänzungsmittel auf eigenes Risiko einnehmen. In Fällen mit Kontaminierten Produkten kam es nur selten vor, dass eine Sanktion erheblich herabgesetzt wurde, weil Kein signifikantes Verschulden vorlag, es sei denn der\*die Athlet\*in hat vor der Einnahme des Kontaminierten Produkts große Vorsicht walten lassen. Zur Beurteilung, ob der\*die Athlet\*in die Herkunft der Verbotenen Substanz nachweisen kann, ist beispielsweise für den Nachweis des tatsächlichen Gebrauchs durch den\*die Athleten\*in wichtig, ob der\*die Athlet\*in das Produkt, bei dem später die Kontamination nachgewiesen wurde, auf dem Dopingkontrollformular angegeben hat.

Der Anwendungsbereich dieses Artikels sollte sich auf Produkte beschränken, die einen gewissen Herstellungsprozess durchlaufen haben. Wird ein Von der Norm abweichendes Analyseergebnis durch die umweltbedingte Verunreinigung beispielsweise von Leitungs- oder Seewasser in einer Situation verursacht, in der das Risiko eines Verstoßes gegen Anti-Doping-Bestimmungen vernünftiger Weise nicht zu erwarten ist, besteht in der Regel Kein Verschulden gemäß Artikel 10.5.]

#### 10.6.1.3

Schutzwürdige Personen oder Freizeitsportler\*innen

Begeht eine Schutzwürdige Person oder ein\*e Freizeitsportler\*in einen Verstoß gegen Anti-Doping-Bestimmungen, der kein Suchtmittel betrifft, und kann die Schutzwürdige Person oder der\*die Freizeitsportler\*in nachweisen, dass Kein signifikantes Verschulden vorliegt, besteht die Sperre, je nach Grad des Verschuldens der Schutzwürdigen Person oder des\*der Freizeitsportlers\*in mindestens aus einer Verwarnung ohne Sperre und höchstens einer Sperre von zwei (2) Jahren.

#### 10.6.2

Anwendung von Kein Signifikantes Verschulden über die Anwendung von Artikel 10.6.1 hinaus

Weist ein\*e Athlet\*in oder eine andere Person im Einzelfall, in dem Artikel 10.6.1 keine Anwendung findet, nach, dass ihn\*sie Kein signifikantes Verschulden trifft, kann die ansonsten zu verhängende Sperre, vorbehaltlich einer weiteren Herabsetzung oder Aufhebung gemäß Artikel 10.7, entsprechend dem Grad des Verschuldens des\*der Athleten\*in oder einer anderen Person herabgesetzt werden, muss jedoch mindestens die Hälfte der ansonsten zu verhängenden Sperre betragen. Wenn die ansonsten zu verhängende Sperre eine lebenslange Sperre ist, muss die nach diesem Artikel herabgesetzte Sperre mindestens acht (8) Jahre betragen.

[NADA-Kommentar zu Artikel 10.6.2: Artikel 10.6.2 kann bei jedem Verstoß gegen Anti-Doping-Bestimmungen zur Anwendung kommen, außer bei den Artikeln, bei denen entweder Absicht ein Tatbestandsmerkmal des Verstoßes (z. B. Artikel 2.5, 2.7, 2.8 oder 2.9 oder 2.11) oder bei denen Absicht ein Bestandteil einer bestimmten Sanktion (z. B. 10.2.1) ist oder wenn ein Artikel bereits den Sanktionsrahmen je nach Grad des Verschuldens des\*der Athleten\*in oder der anderen Person vorgibt.]

#### 10.7

Absehen von, Herabsetzung oder Aussetzung einer Sperre oder anderer Konsequenzen aus Gründen, die nicht mit dem Verschulden zusammenhängen

##### 10.7.1

Subanzielle Hilfe bei der Aufdeckung oder dem Nachweis eines Verstoßes gegen WADC/NADC

##### 10.7.1.1

Die NADA oder der DMSB kann vor einer Rechtsbehelfsentscheidung gemäß Artikel 13 oder vor dem Ablauf der Frist für die Einlegung eines Rechtsbehelfs einen Teil der in einem Einzelfall verhängten Konsequenzen (außer der Annullierung und der zwingenden Veröffentlichung) aussetzen, wenn der\*die



Athlet\*in oder die andere Person einer Anti-Doping-Organisation, dem DMSB, einer Strafverfolgungsbehörde oder einem Berufs-Disziplinargericht Substanzielle Hilfe geleistet hat, auf Grund derer: (a) die Anti-Doping-Organisation oder der DMSB einen Verstoß gegen Anti-Doping-Bestimmungen einer anderen Person aufdeckt oder voranbringt; oder (b) aufgrund derer eine Strafverfolgungsbehörde oder einem Berufs-Disziplinargericht eine Straftat oder den Verstoß gegen Berufsstandsregeln einer anderen Person aufdeckt oder voranbringt, und die Informationen von der Person, die Substanzielle Hilfe leistet, der NADA oder dem DMSB zur Verfügung gestellt werden; oder (c) aufgrund derer die WADA ein Verfahren gegen eine\*n Unterzeichner\*in, ein von der WADA akkreditiertes Labor oder eine für die Administration des Biologischen Athletenpasse zuständige Stelle (APMU) gemäß dem International Standard for Laboratories) wegen Non-Compliance einleitet, oder (d) mit Zustimmung der WADA aufgrund derer eine Strafverfolgungsbehörde oder eine Disziplinarkammer eine Straftat oder einen Verstoß gegen Standes-/Berufsregeln oder Sportregeln nachweist, der sich aus einer Verletzung der Integrität des Sports ergibt, bei der es sich nicht um Doping handelt.

Wenn bereits eine Rechtsbehelfsentscheidung gemäß Artikel 13 ergangen ist oder die Frist für die Einlegung eines Rechtsbehelfs verstrichen ist, darf die NADA oder der DMSB einen Teil der ansonsten zu verhängenden Konsequenzen nur mit der Zustimmung der WADA und der FIA oder FIM/FIME aussetzen.

Der Umfang, in dem die ansonsten zu verhängende Sperre ausgesetzt werden darf, richtet sich nach der Schwere des Verstoßes gegen Anti-Doping-Bestimmungen, den der\*die Athlet\*in oder die andere Person begangen hat, und nach der Bedeutung der von dem\*der Athleten\*in oder der anderen Person geleisteten Substanziellen Hilfe um Doping im Sport, Non-Compliance und/oder Verletzungen der Integrität des Sports auszuschließen. Von der ansonsten zu verhängenden Sperre dürfen nicht mehr als drei Viertel ausgesetzt werden. Wenn die ansonsten zu verhängende Sperre eine lebenslange Sperre ist, darf der nach diesem Artikel nicht ausgesetzte Teil der Sperre nicht unter acht (8) Jahren liegen. Für den Zweck dieses Abschnitts umfasst die ansonsten zu verhängende Sperre keine Sperre, deren Dauer gemäß Artikel 10.9.3.2 hinzugerechnet werden könnte.

Auf Antrag eines\*r Athleten\*in oder einer Person, der oder die Substanzielle Hilfe leisten möchte, soll die NADA oder der DMSB dem\*der Athlen\*in oder der anderen Person erlauben, ihnen die Informationen vorbehaltlich einer Unverbindlichkeitsvereinbarung zur Verfügung zu stellen.

Verweigert der\*die Athlet\*in oder eine andere Person die weitere Zusammenarbeit und leistet nicht die umfassende und glaubwürdige Substantielle Hilfe, auf Grund derer die Konsequenzen ausgesetzt wurden, setzt die NADA oder der DMSB, die/der die Konsequenzen ausgesetzt hat, die ursprünglichen Konsequenzen wieder in Kraft.

Sowohl die Entscheidung der NADA oder des DMSB, die ausgesetzten Konsequenzen wieder in Kraft zu setzen Konsequenzen als auch seine Entscheidung, die ausgesetzten Konsequenzen nicht wieder in Kraft zu setzen, kann von jeder Person, die das Recht hat, gemäß Artikel 13 einen Rechtsbehelf einzulegen, angefochten werden.

#### 10.7.1.2

Die WADA kann auf Antrag der NADA oder des DMSB oder des\*der Athleten\*in oder einer anderen Person, der\*die gegen Anti-Doping-Bestimmungen oder andere Bestimmungen des WADC/NADC verstoßen hat, in jeder Phase des Ergebnismanagement-/Disziplinarverfahrens, und auch wenn bereits eine endgültige Rechtsbehelfsentscheidung nach Artikel 13 ergangen ist, einer ihrer Ansicht nach angemessenen Aussetzung der ansonsten zu verhängenden Sperre und anderer Konsequenzen zustimmen.

In Ausnahmefällen kann die WADA bei einer Substanziellen Hilfe der Aussetzung der Sperre und anderer Konsequenzen für einen längeren Zeitraum als in diesem Artikel vorgesehen, bis hin zu einer vollständigen Aufhebung der Sperre, dem Absehen von einer Veröffentlichung der Sanktionsentscheidung und/oder einem Erlass von Bußgeldern, Kosten oder Rückzahlung von Preisgeldern zustimmen. Die Zustimmung der WADA gilt vorbehaltlich der Wiedereinsetzung der Sanktion gemäß diesem Artikel.

Unbeschadet von Artikel 13 können die Entscheidungen der WADA im Sinne dieses Artikels 10.7.1.2 nicht angefochten werden.

#### 10.7.1.3

Setzt die NADA oder der DMSB einen Teil einer ansonsten zu verhängenden Sanktion aufgrund Substanzieller Hilfe aus, sind die anderen Anti-Doping-Organisationen, die das Recht haben, gegen die Entscheidung Rechtsbehelf gemäß Artikel 13.2.3 einzulegen, unter Angabe von Gründen für die Entscheidung gemäß Artikel 14.1 zu benachrichtigen. In besonderen Ausnahmefällen kann die WADA im Interesse der Anti-Doping-Arbeit der NADA oder dem DMSB gestatten, geeignete Vertraulichkeitsvereinbarungen zu treffen, um die Veröffentlichung der Vereinbarung über die Substanzielle Hilfe oder die Art der Substanziellen Hilfe zu beschränken.

[NADA-Kommentar zu Artikel 10.7.1:

Die Zusammenarbeit von Athleten\*innen, Athleten\*innenbetreuern\*innen und anderen Personen, die ihre Fehler einräumen und bereit sind, andere Verstöße gegen Anti-Doping-Bestimmungen ans Licht zu bringen, sind für einen sauberen Sport sehr wichtig. ]

#### 10.7.2

Geständnis eines Verstoßes gegen Anti-Doping-Bestimmungen ohne das Vorliegen anderer Beweise

Wenn ein\*e Athlet\*in oder eine andere Person freiwillig die Begehung eines Verstoßes gegen Anti-Doping-Bestimmungen gesteht, bevor er\*sie zu einer Probenahme aufgefordert wurde, durch die ein Verstoß gegen Anti-Doping-Bestimmungen nachgewiesen werden könnte (oder im Falle eines anderen Verstoßes als der gemäß Artikel 2.1 vor der Mitteilung gemäß Artikel 7 des Verstoßes, auf den sich das Geständnis bezieht), und wenn dieses Geständnis zu dem Zeitpunkt den einzigen verlässlichen Nachweis des Verstoßes darstellt, kann die Sperre herabgesetzt werden, muss jedoch mindestens die Hälfte der ansonsten zu verhängenden Sperre betragen.

[NADA-Kommentar zu Artikel 10.7.2: Dieser Artikel soll dann zur Anwendung kommen, wenn sich ein\*e Athlet\*in oder eine andere Person meldet und einen Verstoß gegen Anti-Doping-Bestimmungen unter Umständen gesteht, unter denen keiner Anti-Doping-Organisation bewusst ist, dass ein Verstoß gegen eine Anti-Doping-Bestimmung vorliegen könnte. Er soll nicht angewendet werden, wenn das Geständnis zu einem Zeitpunkt erfolgt, zu dem der\*die Athlet\*in oder die andere Person bereits vermutet, dass er\*sie bald überführt werden wird.

In welchem Umfang die Sperre herabgesetzt wird, sollte von der Wahrscheinlichkeit abhängig gemacht werden, dass der\*die Athlet\*in oder eine andere Person überführt worden wäre, hätte er\*sie sich nicht freiwillig gemeldet.]

#### 10.7.3

##### **Anwendung mehrfacher Gründe für die Herabsetzung einer Sanktion**

Weist der\*die Athlet\*in oder eine andere Person nach, dass er\*sie nach mehr als einer Bestimmung der Artikel 10.5, 10.6 oder 10.7 ein Recht auf eine Herabsetzung der Sanktion hat, wird, bevor eine Herabsetzung oder Aussetzung nach Artikel 10.7 angewendet wird, die ansonsten zu verhängende Sperre gemäß Artikel 10.2, 10.3, 10.5 und 10.6 festgelegt. Weist der\*die Athlet\*in oder eine andere Person ein Recht auf Herabsetzung oder Aussetzung der Sperre gemäß Artikel 10.7 nach, kann die Sperre herabgesetzt oder ausgesetzt werden, muss aber mindestens ein Viertel der ansonsten zu verhängenden Sperre betragen.

### 10.8 Vereinbarungen im Ergebnismangement-/Disziplinarverfahren

#### 10.8.1

Herabsetzung der Sperre um ein (1) Jahr für bestimmte Verstöße gegen Anti-Doping-Bestimmungen aufgrund von frühzeitigem Geständnis und Anerkennung der Sanktion

Die von der NADA oder dem DMSB zugrunde gelegte Sperre des\*der Athleten\*in oder einer anderen Person kann um ein (1) Jahr herabgesetzt werden, wenn die NADA oder der DMSB den\*die Athleten\*in oder die andere Person über den möglichen Verstoß gegen Anti-Doping-Bestimmungen, der eine Sperre von vier (4) oder mehr Jahren (einschließlich einer Sperre gemäß Artikel 10.4) zur Folge haben kann, benachrichtigt hat und der\*die Athlet\*in oder die andere Person innerhalb von zwanzig (20) Tagen nach der Benachrichtigung über den möglichen Verstoß gegen Anti-Doping-Bestimmungen den Verstoß gesteht und die zu Grunde gelegte Sperre anerkennt.

Wenn die Sperre des\*der Athleten\*in oder der anderen Person gemäß diesem Artikel 10.8.1 um ein (1) Jahr herabgesetzt wird, darf die festgelegte Sperre nach keinem anderen Artikel weiter herabgesetzt werden.

[NADA-Kommentar zu Artikel 10.8.1: Behauptet die NADA oder der DMSB beispielsweise, dass ein\*e Athlet\*in durch den Gebrauch eines anabolen Steroids gegen Artikel 2.1 verstoßen hat und legt dafür eine Sperre von vier (4) Jahren zu Grunde, kann der\*die Athlet\*in die Sperre einseitig auf drei (3) Jahre verkürzen, wenn er\*sie den Verstoß innerhalb der in diesem Artikel vorgegebenen Frist zugibt und die dreijährige Sperre ohne Anspruch auf eine weitere Herabsetzung anerkennt. Das Verfahren wird damit beendet, ohne dass es der Durchführung des Disziplinarverfahrens bedarf.]

### **10.8.2**

#### **Vereinbarung zur Streitbeilegung**

Wenn ein\*e Athlet\*in oder eine andere Person einen Verstoß gegen Anti-Doping-Bestimmungen gesteht, nachdem der die NADA ihn\*sie damit konfrontiert hat, und gleichzeitig die Konsequenzen anerkennt, die nach alleinigem Ermessen der NADA und der WADA vertretbar sind, dann:

- a) kann die Sperre des\*der Athleten\*in oder der anderen Person herabgesetzt werden und zwar aufgrund der Einschätzung der NADA und der WADA, ob die Artikel 10.1 bis 10.7 auf den vorliegenden Verstoß gegen Anti-Doping-Bestimmungen anwendbar sind, wie schwerwiegend der Verstoß ist, welchen Grad des Verschuldens der\*die Athlet\*in oder die andere Person trägt und wie schnell der\*die Athlet\*in oder die andere Person den Verstoß gestanden hat,
- b) kann die Sperre zudem mit dem Tag der Probenahme oder dem Tag des letzten, weiteren Verstoßes gegen Anti-Doping-Bestimmungen, beginnen.

In jedem Fall, in dem dieser Artikel zur Anwendung kommt, muss der\*die Athlet\*in oder die andere Person jedoch mindestens die Hälfte der vereinbarten Sperre ableisten, wobei diese an dem Tag beginnt, an dem der\*die Athlet\*in oder die andere Person die Sperre oder eine vorläufige Suspendierung anerkennt und eingehalten hat – je nachdem, welches Ereignis früher eintritt.

Die Entscheidung der WADA und der NADA für oder gegen den Abschluss einer Vereinbarung zur Streitbeilegung sowie der Umfang der Herabsetzung und der Beginn der Sperre können nicht von einem Disziplinorgan festgelegt oder überprüft werden und sind nicht gemäß Artikel 13 anfechtbar.

Auf Antrag eines\*r Athleten\*in oder einer anderen Person, der\*die eine Vereinbarung zur Streitbeilegung gemäß diesem Artikel abschließen möchte, erlaubt die NADA dem\*der Athleten\*in oder der anderen Person, mit ihr auf der Grundlage einer Vereinbarung zur Streitbeilegung über das Geständnis des Verstoßes gegen Anti-Doping-Bestimmungen zu sprechen.

[NADA-Kommentar zu Artikel 10.8.2: Die in Artikel 10 genannten mildernden oder erschwerenden Faktoren werden bei der Festlegung der Konsequenzen in der Vereinbarung zur Streitbeilegung berücksichtigt. Sie gelten nicht über den Inhalt der Vereinbarung hinaus.]

## **10.9 Mehrfachverstöße**

### **10.9.1**

#### **Zweiter oder dritter Verstoß gegen Anti-Doping-Bestimmungen**

##### **10.9.1.1**

Bei einem zweiten Verstoß eines\*r Athleten\*in oder einer anderen Person gegen Anti-Doping-Bestimmungen wird die längere der folgenden Sperren verhängt:

- a) eine sechsmonatige Sperre; oder
- b) eine Sperre zwischen
  - (1) der Summe aus der Sperre, die für den ersten Verstoß verhängt wurde und der Sperre, die für den zweiten Verstoß zu verhängen wäre, wenn dieser als Erstverstoß gewertet würde, und

- (2) der doppelten Dauer der Sperre, die für den einen zweiten Verstoß zu verhängen wäre, wenn dieser wie ein Erstverstoß behandelt wird, ohne Berücksichtigung einer Herabsetzung gemäß Artikel 10.6, wobei die Sperre innerhalb dieses Rahmens unter Berücksichtigung aller Umstände des Einzelfalles und des Grad des Verschuldens des\*der Athleten\*in oder der anderen Person in Bezug auf den zweiten Verstoß festgelegt wird.

#### 10.9.1.2

Ein dritter Verstoß gegen Anti-Doping-Bestimmungen führt immer zu einer lebenslangen Sperre, es sei denn, der dritte Verstoß erfüllt die Voraussetzungen für ein Absehen von einer Sperre oder eine Herabsetzung der Sperre gemäß Artikel 10.5 oder 10.6 oder stellt einen Verstoß gegen Artikel 2.4 dar. In diesen besonderen Fällen beträgt die Sperre acht (8) Jahre bis hin zu einer lebenslangen Sperre.

#### 10.9.1.3

Die nach Artikel 10.9.1.1 und 10.9.1.2 festgelegte Sperre kann anschließend gemäß Artikel 10.7 herabgesetzt werden.

### 10.9.2

Ein Verstoß gegen Anti-Doping-Bestimmungen, für den der\*die Athlet\*in oder eine andere Person nachweisen kann, dass Kein Verschulden vorliegt, gilt nicht als Verstoß im Sinne von Artikel 10.9. Ferner gilt ein gemäß Artikel 10.2.4.1 sanktionierter Verstoß gegen Anti-Doping-Bestimmungen nicht als Verstoß im Sinne des Artikels 10.9.

### 10.9.3

Zusätzliche Regeln für bestimmte mögliche Mehrfachverstöße

#### 10.9.3.1

Für die Verhängung von Sanktionen gemäß Artikel 10.9, außer der Artikel 10.9.3.2 und 10.9.3.3, stellt ein Verstoß gegen Anti-Doping-Bestimmungen nur dann einen zweiten Verstoß dar, wenn die NADA oder der DMSB nachweisen kann, dass der\*die Athlet\*in oder die andere Person den weiteren Verstoß gegen Anti-Doping-Bestimmungen erst begangen hat, nachdem der\*die Athlet\*in oder die andere Person die Benachrichtigung gemäß Artikel 7 erhalten hat, oder nachdem die NADA oder der DMSB einen angemessenen Versuch unternommen hat, ihn\*sie davon in Kenntnis zu setzen. Sofern die NADA oder der DMSB dies nicht darlegen kann, werden die Verstöße zusammen als ein einziger erster Verstoß gewertet. Die zu verhängende Sanktion richtet sich nach dem Verstoß, der die strengere Sanktion nach sich zieht, einschließlich der Anwendung Erschwerender Umstände. Die Ergebnisse aller Wettkämpfe seit dem früheren Verstoß gegen Anti-Doping-Bestimmungen werden gemäß Artikel 10.10 annulliert.

[NADA-Kommentar zu Artikel 10.9.3.1: Dasselbe gilt, wenn nach der Verhängung einer Sanktion der NADA oder des DMSB auf Hinweise stößt, dass bereits vor der Benachrichtigung über den ersten Verstoß gegen Anti-Doping-Bestimmungen ein Verstoß begangen wurde. In diesem Fall verhängt die NADA oder der DMSB eine Sanktion, die derjenigen entspricht, die verhängt worden wäre, wenn über beide Verstöße gleichzeitig entschieden worden wäre, einschließlich der Anwendung Erschwerender Umstände.]

#### 10.9.3.2

Weist die NADA oder der DMSB nach, dass ein\*e Athlet\*in oder eine andere Person vor der Benachrichtigung einen weiteren Verstoß gegen Anti-Doping-Bestimmungen begangen hat und, dass dieser weitere Verstoß mindestens zwölf (12) Monate vor oder nach dem zuerst bemerkten Verstoß begangen wurde, dann berechnet sich die Sperre für den weiteren Verstoß so, als wäre er ein eigenständiger Erstverstoß. Diese Sperre wird zeitlich nach der für den zuerst bemerkten Verstoß verhängten Sperre statt gleichzeitig abgeleistet. Findet Artikel 10.9.3.2 Anwendung, gelten die Verstöße im Sinne von Artikel 10.9.1 zusammen als ein einziger Verstoß.

#### 10.9.3.3

Weist die NADA oder der DMSB nach, dass ein\*e Athlet\*in oder eine andere Person einen Verstoß gegen Artikel 2.5 im Zusammenhang mit einem Dopingkontrollverfahren wegen eines entsprechend schon zugrunde gelegten Verstoßes gegen Anti-Doping-Bestimmungen begangen hat, gilt der Verstoß gegen Artikel 2.5 als eigenständiger Erstverstoß. Die Sperre für einen solchen Verstoß wird, sofern

einschlägig, nach der Sperre für den zugrundeliegenden Verstoß gegen Anti-Doping-Bestimmungen statt gleichzeitig abgeleistet. Findet dieser Artikel 10.9.3.3 Anwendung, gelten die Verstöße zusammen als ein einziger Verstoß im Sinne von Artikel 10.9.1.

#### 10.9.3.4

Weist die NADA oder der DMSB nach, dass eine Person während einer Sperre einen zweiten oder dritten Verstoß gegen Anti-Doping-Bestimmungen begangen hat, werden die Sperren für die einzelnen Mehrfachverstöße nacheinander statt gleichzeitig abgeleistet.

#### 10.9.4

Mehrfachverstöße gegen Anti-Doping-Bestimmungen innerhalb eines Zeitraums von zehn (10) Jahren

Ein Mehrfachverstoß im Sinne des Artikels 10.9 liegt nur vor, wenn die Verstöße gegen Anti-Doping-Bestimmungen innerhalb eines Zeitraums von zehn (10) Jahren begangen wurden.

#### 10.10

Annullierung von Wettkampfergebnissen nach einer Probenahme oder einem Verstoß gegen Anti-Doping-Bestimmungen

Zusätzlich zu der gemäß Artikel 9 erfolgenden automatischen Annullierung der Ergebnisse, die in dem Wettkampf erzielt wurden, bei dem die positive Probe genommen wurde, werden alle Wettkampfergebnisse des\*der Athleten\*in, die in dem Zeitraum von der Entnahme der positiven Probe (unabhängig davon, ob es sich um eine Wettkampfkontrolle oder um eine Trainingskontrolle handelt) oder der Begehung eines anderen Verstoßes gegen Anti-Doping-Bestimmungen bis zum Beginn einer Vorläufigen Suspendierung oder einer Sperre erzielt wurden, annulliert, mit allen daraus entstehenden Konsequenzen, einschließlich der Aberkennung von Medaillen, Punkten und Preisen, sofern nicht aus Gründen der Fairness eine andere Vorgehensweise geboten ist.

[NADA-Kommentar zu Artikel 10.10: Unbeschadet der Bestimmungen des NADC können Athleten\*innen oder andere Personen, die durch die Handlungen einer Person, die gegen Anti-Doping-Bestimmungen verstoßen hat, geschädigt wurden, das ihnen ansonsten zustehende Recht auf Schadenersatz gegen diese Person geltend machen.]

#### 10.11 Aberkannte Preisgelder

Wenn die NADA oder der DMSB aufgrund eines Verstoßes gegen Anti-Doping-Bestimmungen aberkannte Preisgelder zurückerhalten hat, ergreift er angemessene Maßnahmen, um dieses Preisgeld den Athleten\*innen zuzuordnen und auszuzahlen, die Anspruch darauf gehabt hätten, wäre der\*die Athlet\*in, dessen\*deren Preisgeld aberkannt wurde, nicht im Wettkampf angetreten.

[Kommentar zu Artikel 10.11: Dieser Artikel begründet für die NADA oder den DMSB keine verbindliche Verpflichtung, das aberkannte Preisgeld einzuziehen. Entscheidet sich die NADA oder der DMSB dafür, das aberkannte Preisgeld nicht einzuziehen, kann er den Anspruch, das Geld zurückzufordern, an die Athleten\*innen abtreten, denen das Geld zugestanden hätte. „Angemessene Maßnahmen, um dieses Preisgeld den Athleten\*innen zuzuordnen und auszuzahlen“ kann bedeuten, aberkannte Preisgelder so zu verwenden, wie zwischen der NADA oder dem DMSB und seinen Athleten\*innen vereinbart wurde.]

#### 10.12 Finanzielle Konsequenzen

Der DMSB kann in seinen eigenen Regelwerken finanzielle Sanktionen für Verstöße gegen Anti-Doping-Bestimmungen festlegen. Jedoch darf der DMSB nur dann finanzielle Sanktionen verhängen, wenn bereits die Höchstdauer der ansonsten zu verhängenden Sperre verhängt wurde. Kostenrückerstattungen oder finanzielle Sanktionen dürfen nur im Einklang mit dem Grundsatz der Verhältnismäßigkeit auferlegt werden. Kostenrückerstattungen oder finanzielle Sanktionen dürfen nicht herangezogen werden, um die nach diesen Anti-Doping-Bestimmungen ansonsten zu verhängende Sperre oder sonstige Sanktion herabzusetzen.



[NADA-Kommentar zu Artikel 10.12: Nationale Sportfachverbände sind dafür verantwortlich zu prüfen und zu bewerten, ob und inwieweit sie Geldstrafen oder finanzielle Auflagen verhängen wollen. Soweit sie sich dazu entschließen, legen sie dies in ihren eigenen Verbandsregelwerken fest.]

### **10.13 Beginn der Sperre**

Leistet ein\*e Athlet\*in bereits eine Sperre für einen Verstoß gegen Anti-Doping-Bestimmungen ab, beginnt jede weitere Sperre am ersten Tag nach Ablauf der aktuellen Sperre. Ansonsten beginnt die Sperre mit dem Tag der Entscheidung des DMSB Sportgerichts, oder, wenn auf ein Disziplinarverfahren verzichtet wurde oder kein Disziplinarverfahren stattgefunden hat, mit dem Tag, an dem die Sperre akzeptiert oder anderweitig verhängt wurde, es sei denn einer der nachstehend aufgeführten Fälle trifft zu:

#### **10.13.1 Nicht dem\*der Athleten\*in oder einer anderen Person zurechenbare Verzögerungen**

Wenn erhebliche Verzögerungen während des Disziplinarverfahrens oder anderer Teile des Dopingkontrollverfahrens aufgetreten sind und der\*die Athlet\*in oder die andere Person nachweisen kann, dass diese Verzögerungen nicht dem\*der Athleten\*in oder der anderen Person zuzurechnen sind, kann das DMSB Sportgericht den Beginn der Sperre auf ein früheres Datum vorverlegen, frühestens jedoch auf den Tag der Probenahme oder des anderen Verstoßes gegen Anti-Doping-Bestimmungen. Alle während der Sperre, inklusive der Vorverlegung, erzielten Wettkampfergebnisse werden annulliert.

[NADA-Kommentar zu Artikel 10.13.1: Handelt es sich um andere Verstöße gegen Anti-Doping-Bestimmungen als solche gemäß Artikel 2.1, kann die Ermittlung und das Zusammentragen ausreichender Nachweise für einen Verstoß gegen Anti-Doping-Bestimmungen langwierig sein, insbesondere, wenn der\*die Athlet\*in oder eine andere Person gezielte Anstrengungen unternommen hat, eine Aufdeckung zu vermeiden. In diesen Fällen sollte nicht von der Möglichkeit Gebrauch gemacht werden, den Beginn der Sanktion nach diesem Artikel vorzuverlegen.]

#### **10.13.2 Anrechnung einer Vorläufigen Suspendierung oder bereits abgeleiteten Sperre**

##### **10.13.2.1**

Wenn eine Vorläufige Suspendierung von dem\*der Athleten\*in oder der anderen Person eingehalten wurde, wird die Dauer der Vorläufigen Suspendierung des\*der Athleten\*in oder der anderen Person auf eine gegebenenfalls später verhängte Sperre angerechnet. Wenn der\*die Athlet\*in oder die andere Person die Vorläufige Suspendierung nicht einhält, wird ihm\*ihr keine bereits abgeleistete Zeit der Vorläufigen Suspendierung angerechnet. Wird eine Sperre aufgrund einer Entscheidung abgeleistet, die später angefochten wird, dann wird die Dauer der bereits abgeleiteten Sperre des\*der Athleten\*in oder der anderen Person auf eine später aufgrund des Rechtsbehelfs verhängte Sperre angerechnet.

##### **10.13.2.2**

Erkennt ein\*e Athlet\*in oder eine andere Person freiwillig eine von der NADA oder dem DMSB verhängte Vorläufige Suspendierung in schriftlicher Form an und hält die Vorläufige Suspendierung ein, wird die Dauer der freiwilligen Vorläufigen Suspendierung auf eine gegebenenfalls später verhängte Sperre angerechnet. Eine Kopie dieser schriftlichen freiwilligen Anerkennung der Vorläufigen Suspendierung durch den\*die Athleten\*in oder die andere Person wird unverzüglich jeder Partei zur Verfügung gestellt, die berechtigt ist, über einen behaupteten Verstoß gegen Anti-Doping-Bestimmungen gemäß Artikel 14.1 informiert zu werden.

[NADA-Kommentar zu Artikel 10.13.2.2: Die freiwillige Anerkennung einer Vorläufigen Suspendierung durch eine\*n Athleten\*in gilt nicht als Geständnis des\*der Athleten\*in und wird in keiner Weise dazu genutzt, Rückschlüsse zum Nachteil des\*der Athleten\*in zu ziehen.]

##### **10.13.2.3**

Zeiten vor dem Beginn der Vorläufigen Suspendierung oder der freiwilligen Vorläufigen Suspendierung werden nicht auf die Sperre angerechnet, unabhängig davon, ob der\*die Athlet\*in von der Teilnahme an Wettkämpfen absah oder von seiner Mannschaft suspendiert wurde.

10.13.2.4

Wird bei Mannschaftssportarten eine Sperre gegen eine Mannschaft verhängt, beginnt die Sperre mit dem Tag der Entscheidung des Sportgerichts des DMSB oder, wenn auf ein Disziplinarverfahren verzichtet wurde, mit dem Tag, an dem die Sperre akzeptiert oder anderweitig verhängt wurde, sofern nicht aus Gründen der Fairness eine andere Vorgehensweise geboten ist. Jede Vorläufige Suspendierung einer Mannschaft (unabhängig davon, ob sie verhängt oder freiwillig anerkannt wurde) wird auf die Gesamtdauer der Sperre angerechnet.

**10.14 Status während einer Sperre oder einer Vorläufigen Suspendierung**

**10.14.1 Teilnahmeverbot während einer Sperre oder einer Vorläufigen Suspendierung**

Ein\*e Athlet\*in oder eine andere Person, gegen den\*die eine Sperre oder eine Vorläufigen Suspendierung verhängt wurde, darf während einer Sperre oder Vorläufigen Suspendierung in keiner Funktion an Folgendem teilnehmen:

- (a) an Wettkämpfen oder sportlichen Aktivitäten (außer an autorisierten Anti-Doping-Präventions- oder Rehabilitationsprogrammen), die von einem\*r Unterzeichner\*in, der Mitgliedsorganisation eines\*r Unterzeichners\*in oder einem Verein oder einer anderen der Mitgliedsorganisation der Mitgliedsorganisation eines\*r Unterzeichners\*in autorisiert oder organisiert werden, oder
- (b) an Wettkämpfen, die von einer Profiligen oder einem\*r internationalen oder nationalen Veranstalter\*in autorisiert oder organisiert werden oder
- (c) an jeglichen, staatlich geförderten Maßnahmen und Veranstaltungen des organisierten Spitzensports in Deutschland.

Ein\*e Athlet\*in oder eine andere Person, gegen den\*die eine Sperre von mehr als vier (4) Jahren verhängt wurde, darf nach Ablauf von vier (4) Jahren der Sperre als Athlet\*in an lokalen Sportveranstaltungen teilnehmen, die nicht von einem\*r Unterzeichner\*in oder einer Mitgliedsorganisation des\*der Unterzeichners\*in verboten sind oder seiner\*ihrer Zuständigkeit unterliegen, und dies nur, sofern diese lokale Sportveranstaltung nicht auf einer Ebene stattfindet, auf der sich der\*die Athlet\*in oder die andere Person ansonsten direkt oder indirekt für die Teilnahme an einer nationalen Meisterschaft oder einer Internationalen Wettkampfveranstaltung qualifizieren könnte (oder Punkte für eine derartige Qualifikation sammeln könnte), und der\*die Athlet\*in oder die andere Person in keiner Form mit Minderjährigen oder sonstig Schutzwürdigen Personen zusammenarbeitet.

Ein\*e Athlet\*in oder eine andere Person, gegen den\*die eine Sperre verhängt wurde, wird weiterhin Dopingkontrollen unterzogen und ist weiterhin verpflichtet, seine\*ihre Angaben zu Aufenthaltsort und Erreichbarkeit entsprechend den Anforderungen der NADA abzugeben.

[NADA-Kommentar zu Artikel 10.14.1: Wenn der DMSB des\*der Athleten\*in oder eine Mitgliedsorganisation des DMSB die beispielsweise ein Trainingslager, eine Veranstaltung oder Training organisiert, die staatlich gefördert ist, darf ein\*e gesperrte\*r Athlet\*in vorbehaltlich Artikel 10.14.2 nicht daran teilnehmen. Ferner darf ein\*e gesperrte\*r Athlet\*in nicht in einer Profiligen eines\*r Nicht-Unterzeichners\*in antreten (z. B. National Hockey League, National Basketball Association usw.) und auch nicht an einer Wettkampfveranstaltung teilnehmen, die von einem\*r Veranstalter\*in Internationaler oder Nationaler Wettkampfveranstaltungen organisiert wird, der\*die den WADC Code nicht unterzeichnet hat, ohne die in Artikel 10.14.3 genannten Konsequenzen zu tragen.

Der Begriff „sportliche Aktivitäten“ umfasst beispielsweise auch sämtliche Verwaltungstätigkeiten wie die Tätigkeit als Funktionär\*in, Direktor\*in, Führungskraft, Angestellte\*r oder Ehrenamtliche\*r der in diesem Artikel beschriebenen Organisation. Sanktionen in einer Sportart werden auch von anderen Sportarten anerkannt (siehe Artikel 15.1 „Automatische Bindungswirkung von Entscheidungen“). Ein\*e gesperrte\*r Athlet\*in oder eine gesperrte andere Person darf während der Sperre zu keiner Zeit und keiner Form als Trainer\*in oder Athleten\*innenbetreuer\*in arbeiten, ansonsten könnte ein\*e andere\*r Athlet\*in dadurch ebenfalls gegen Artikel 2.10 verstoßen. Eine während einer Sperre erreichte Leistungsnorm wird von der NADA oder dem DMSB in keiner Weise anerkannt.]



### **10.14.2 Rückkehr ins Training**

Abweichend von Artikel 10.14.1 kann ein\* Athlet\*in vor Ablauf der Sperre ins Mannschaftstraining zurückkehren oder die Sportstätten eines Vereins oder einer anderen Mitgliedsorganisation der Mitgliedsorganisation eines\*r Unterzeichners\*in nutzen:

- (a) in den letzten beiden Monate der Sperre des\*der Athleten\*in oder
- (b) im letzten Viertel der verhängten Sperre,

je nachdem, welcher Zeitraum kürzer ist.

[NADA-Kommentar zu Artikel 10.14.2: In vielen Mannschaftssportarten und einigen Einzelsportarten (z. B. Skispringen und Turnen) kann ein\*e Athlet\*in nicht effektiv allein trainieren, um am Ende seiner\*ihrer Sperre für Wettkämpfe vorbereitet zu sein. Während der in diesem Artikel beschriebenen vorzeitigen Rückkehr ins Training darf ein\*e gesperrte\*r Athlet\*in nicht an Wettkämpfen teilnehmen oder anderen sportlichen Aktivitäten gemäß Artikel 10.14.1 als dem Training nachgehen.]

### **10.14.3**

#### **Verstoß gegen das Teilnahmeverbot während der Sperre oder einer Vorläufigen Suspendierung**

Wenn ein\*e Athlet\*in oder eine andere Person, gegen den\*die eine Sperre verhängt wurde, während der Sperre gegen das Teilnahmeverbot gemäß Artikel 10.14.1 verstößt, werden die Ergebnisse dieser Teilnahme annulliert, und eine neue Sperre, deren Dauer der ursprünglich festgelegten Sperre entspricht, wird auf das Ende der ursprünglich festgelegten Sperre hinzugerechnet.

Diese erneute Sperre, einschließlich einer Verwarnung ohne Sperre, kann je nach Grad des Verschuldens des\*der Athleten\*in oder einer anderen Person angepasst werden. Die Entscheidung darüber, ob ein\*e Athlet\*in oder die andere Person gegen das Teilnahmeverbot verstoßen hat, und ob eine Anpassung angemessen ist, trifft die Anti-Doping-Organisation, nach deren Ergebnismanagement-/Disziplinarverfahren die ursprüngliche Sperre verhängt wurde. Gegen diese Entscheidung kann ein Rechtsbehelf gemäß Art. 13 eingelegt werden.

Einem\*r Athleten\*in oder einer anderen Person, der\*die gegen das in Artikel 10.14.1 beschriebene Teilnahmeverbot während einer Vorläufigen Suspendierung verstößt, wird keinerlei bereits abgeleiteter Zeitraum einer Vorläufigen Suspendierung angerechnet und die Ergebnisse einer solchen Teilnahme werden annulliert.

Wenn ein\*e Athleten\*innenbetreuer\*in oder eine andere Person eine Person bei dem Verstoß gegen das Teilnahmeverbot während einer Sperre oder einer Vorläufigen Suspendierung unterstützt, verhängt die NADA oder der DMSB für diesen Athleten\*innenbetreuer\*in oder die andere Person Sanktionen wegen eines Verstoßes gegen Artikel 2.9.

#### **10.14.4 Einbehalten finanzieller Unterstützung während einer Sperre**

Darüber hinaus wird bei einem Verstoß gegen Anti-Doping-Bestimmungen, der nicht mit einer herabgesetzten Sanktion gemäß Artikel 10.5 oder 10.6 bestraft wurde, die im Zusammenhang mit dem Sport stehende finanzielle Unterstützung oder andere sportbezogene Leistungen, welche die Person vom DMSB, dem Staat oder sonstigen Institutionen zur Sportförderung, erhält, teilweise oder gänzlich einbehalten.

### **10.15 Automatische Veröffentlichung einer Sanktion**

Die automatische Veröffentlichung gemäß Artikel 14.3 ist zwingender Bestandteil jeder Sanktion.

## **ARTIKEL 11 KONSEQUENZEN FÜR MANNSCHAFTEN**

### **11.1 Dopingkontrollen bei Mannschaftssportarten**

Wenn mehr als ein Mitglied einer Mannschaft in einer Mannschaftssportart über einen Verstoß gegen Anti-Doping-Bestimmungen in Verbindung mit dieser Wettkampfvveranstaltung gemäß Artikel 7

benachrichtigt wurde, veranlasst der\*die Wettkampfveranstalter\*in während der Dauer der Wettkampfveranstaltung geeignete Zielkontrollen bei der Mannschaft.

## **11.2 Konsequenzen bei Mannschaftssportarten**

Wenn bei mehr als zwei Mitgliedern einer Mannschaft in einer Mannschaftssportart während der Dauer einer Wettkampfveranstaltung ein Verstoß gegen Anti-Doping-Bestimmungen festgestellt wurde, verhängt der\*die Wettkampfveranstalter\*in zusätzlich zu den Konsequenzen, die für einzelne Athleten\*innen festgelegt wurden, die gegen Anti-Doping-Bestimmungen verstoßen haben, eine angemessene Sanktion gegen die Mannschaft (beispielsweise Punktverlust, Disqualifizierung vom Wettkampf oder der Wettkampfveranstaltung oder eine sonstige Sanktion).

## **11.3**

Wettkampfveranstalter\*innen oder internationale Sportfachverbände können strengere Konsequenzen für Mannschaftssportarten festlegen

Es bleibt dem\*der Wettkampfveranstalter\*in unbenommen, Regeln für die Wettkampfveranstaltung festzulegen, die strengere Konsequenzen für Mannschaftssportarten vorsehen als die, die gemäß Artikel 11.2 für Wettkampfveranstaltungen vorgegeben sind. Entsprechend kann ein internationaler Sportfachverband in seinem Zuständigkeitsbereich für Mannschaftssportarten strenger Konsequenzen als die in Artikel 11.2 vorgeben sind, vorsehen.

[NADA-Kommentar zu Artikel 11.3: Beispielsweise könnte das Internationale Olympische Komitee Regeln aufstellen, nach denen eine Mannschaft bereits bei einer geringeren Anzahl von Verstößen gegen Anti-Doping-Bestimmungen während der Olympischen Spiele von diesen ausgeschlossen wird.]

# **ARTIKEL 12 DISZIPLINARVERFAHREN**

## **12.1 Allgemeines**

Die NADA ist die in Deutschland zuständige Nationale Anti-Doping-Organisation im Sinne des WADC. Sie ist für die Überwachung und Verfolgung von Verstößen gegen die Anti-Doping-Bestimmungen verantwortlich.

Zu diesem Zweck verpflichtet sie den DMSB und – soweit möglich – die nationalen Veranstalter\*innen großer Sportwettkämpfe sowie die nationalen und internationalen Athleten\*innen zur Einhaltung, Umsetzung, Wahrung und Durchsetzung der anwendbaren Anti-Doping-Bestimmungen, insbesondere des WADC und der International Standards sowie des NADC und der Standards.

Erlangt die NADA Kenntnis davon, dass der DMSB, ein\*e nationale\*r oder internationale\*r Veranstalter\*in großer Sportwettkämpfe in Deutschland oder ein\*e zur Durchführung einzelner Abschnitte des Dopingkontrollverfahrens Beauftragte\*r Dritte\*r oder legitimierte\*r Dritte\*r (z.B. ein unabhängiges Disziplinarorgan) dieser Verpflichtung nicht nachgekommen ist, ergreift die NADA geeignete Maßnahmen.

### **12.1.1**

Kommt die NADA oder der für das Ergebnismanagement-/Disziplinarverfahrens zuständige DMSB zu dem Ergebnis, dass ein Verstoß gegen Anti-Doping-Bestimmungen des\*der Athleten\*in oder der anderen Person nicht auszuschließen ist, leitet sie/er bei dem zuständigen Disziplinarorgan ein Disziplinarverfahren ein.

Vor dem Hintergrund, dass die Zuständigkeit für das Ergebnismanagement-/Disziplinarverfahren nicht gemäß Artikel 7.1.2 Absatz 2 auf die NADA übertragen worden ist, bleibt der DMSB für die Einleitung und Durchführung des Disziplinarverfahrens unter den Voraussetzungen von Artikel 12.1.1 Satz 1 zuständig.

### **12.1.2**

Leitet der DMSB ein Disziplinarverfahren nicht innerhalb von zwei (2) Monaten ab Kenntnis von einem Von der Norm abweichenden Analyseergebnis oder Atypischen Analyseergebnis oder von einem möglichen anderen Verstoß gegen Anti-Doping-Bestimmungen ein, obwohl ein Verstoß gegen Anti-

Doping-Bestimmungen eines\*r Athleten\*in oder einer anderen Person nicht auszuschließen ist, ist die NADA befugt, selbst ein Disziplinarverfahren bei dem zuständigen Disziplinarorgan einzuleiten oder die Rechtmäßigkeit der Nichteinleitung des Disziplinarverfahrens vor dem zuständigen Disziplinarorgan überprüfen zu lassen.

Leitet die NADA selbst das Disziplinarverfahren ein, wird sie Partei des Verfahrens.

Wird das zuständige Disziplinarorgan mit der Überprüfung der Rechtmäßigkeit befasst und stellt fest, dass eine Verfahrenseinleitung zu Unrecht unterblieben ist, leitet die NADA oder der DMSB in Anerkennung dieser Entscheidung das Disziplinarverfahren ein.

[NADA-Kommentar: Bevor die NADA nach Fristablauf eine solche Maßnahme ergreift, tritt sie mit dem DMSB in Verbindung und gibt diesem die Möglichkeit zu erklären, warum (noch) kein Ergebnismanagementverfahren durchgeführt oder kein Disziplinarverfahren eingeleitet wurde.

Der DMSB hat der NADA durch Anpassung seiner Regelwerke und Abschluss entsprechender Schiedsvereinbarungen für alle Betroffenen rechtsverbindlich entweder das Recht einzuräumen, ein Disziplinarverfahren beim zuständigen Disziplinarorgan einzuleiten oder das Recht einzuräumen, die Rechtmäßigkeit der Nichteinleitung des Disziplinarverfahrens vor dem zuständigen Disziplinarorgan überprüfen zu lassen.

Verstößt der DMSB gegen die Verpflichtung zur Einhaltung, Umsetzung, Wahrung und Durchsetzung der von der NADA vorgegebenen Anti-Doping-Bestimmungen führt dies zu einer nationalen und internationalen Compliance-Überprüfung durch NADA und WADA.]

### **12.1.3**

Zuständiges Disziplinarorgan für die Durchführung des Disziplinarverfahrens in der Erstinstanz ist entsprechend einer einschlägigen Schiedsvereinbarung ein Schiedsgericht im Sinne der §§ 1025 ff. ZPO, oder das gemäß Regelwerk des DMSB zuständige Verbandsorgan.

Werden einem\*r Athleten\*in oder einer anderen Person Verstöße gegen Anti-Doping-Bestimmungen vorgeworfen, so können diese mit Zustimmung des\*der betroffenen Athleten\*in oder der betroffenen anderen Person des DMSB, der NADA, der WADA direkt in einem Disziplinarverfahren vor dem CAS verhandelt werden.

[NADA-Kommentar zu Artikel 12.1.3: In einigen Fällen können für ein erstinstanzliches Disziplinarverfahren auf internationaler oder nationaler Ebene, gefolgt von einer weiteren Instanz vor dem CAS erhebliche Gesamtkosten entstehen. Sind alle in Artikel 12.1.3 Absatz 2 genannten Parteien überzeugt, dass ihre Interessen in einer einzigen Instanz angemessen gewahrt werden, ist es nicht nötig, dass für den\*die Athleten\*in oder die Anti-Doping-Organisationen Kosten für zwei Instanzen anfallen. Eine Anti-Doping-Organisation, die an dem Disziplinarverfahren vor dem CAS als Partei oder Beobachter teilnehmen möchte, kann ihre Zustimmung zu einem Disziplinarverfahren unmittelbar vor dem CAS davon abhängig machen, dass ihr dieses Recht zugestanden wird.]

### **12.1.4**

Vor dem Hintergrund, dass das Ergebnismanagement-/Disziplinarverfahren nicht gemäß Artikel 7.1.2 Absatz 2 auf die NADA übertragen worden ist, hat der DMSB die NADA unverzüglich über die Einleitung und das Ergebnis eines Disziplinarverfahrens oder über die Gründe, warum ein solches nicht eingeleitet oder eingestellt wurde, zu informieren. Auf Anfrage der NADA hat der DMSB über den aktuellen Stand des Disziplinarverfahrens Auskunft zu geben sowie der NADA für ihre Tätigkeit relevante Unterlagen zur Verfügung zu stellen. Die NADA hat das Recht, bei einer mündlichen Verhandlung zugegen zu sein. Die NADA ist rechtzeitig unaufgefordert über den Termin zu informieren.

## **12.2 Verfahrensgrundsätze**

### **12.2.1**

Das Disziplinarverfahren wird nach der Verfahrensordnung des zuständigen Schiedsgerichts nach §§ 1025 ff. ZPO oder dem für das zuständige Verbandsorgan des DMSB geltenden Regelwerk durchgeführt.

### **12.2.2**

Es sind die Verfahrensgrundsätze des International Standard for Results Management/Standards für Ergebnismanagement-/Disziplinarverfahren zu beachten.

## **ARTIKEL 13**

### **ERGEBNISMANAGEMENT-/DISZIPLINARVERFAHREN: RECHTSBEHELFE**

[NADA-Kommentar zu Artikel 13: Ziel des WADC/NADC ist es, Anti-Doping-Angelegenheiten durch ein faires und transparentes Ergebnismanagement-/Disziplinarverfahren mit der Möglichkeit einer letztinstanzlichen Berufung zu klären. Die Veröffentlichungsverpflichtungen der Anti-Doping-Organisation regelt Artikel 14. Bestimmte Personen und Institutionen, darunter die WADA, haben das Recht solche Entscheidungen anzufechten. Zu beachten ist dabei, dass Athleten\*innen oder deren Sportfachverbände, denen aus der Annullierung von Ergebnissen eines\*r anderen Teilnehmers\*in ein Vorteil entstehen könnte, keine zur Einlegung von Rechtsbehelfen befugten Personen und Institutionen sind.]

#### **13.1 Anfechtbare Entscheidungen**

Gegen Entscheidungen, die auf Grundlage des WADC/NADC oder auf Grundlage der Anti-Doping-Bestimmungen des DMSB ergehen, können Rechtsbehelfe gemäß den Bestimmungen der Artikel 13.2 bis 13.4 oder anderer Bestimmungen des WADC/NADC sowie der International Standards oder Standards eingelegt werden. Diese Entscheidungen bleiben während des Rechtsbehelfsverfahrens in Kraft, es sei denn, das zuständige Rechtsbehelfsorgan bestimmt etwas anderes.

##### **13.1.1 Uneingeschränkter Prüfungsumfang.**

Der Prüfungsumfang im Rechtsbehelfsverfahren umfasst alle für den Fall relevanten Tatsachen und ist ausdrücklich nicht beschränkt auf die Tatsachen oder den Prüfungsumfang des erstinstanzlichen Disziplinarorgans. Jede Partei mit Rechtsbehelfsbefugnis kann Beweise, rechtliche Begründungen und Ansprüche geltend machen, die im erstinstanzlichen Disziplinarverfahren nicht vorgebracht wurden, solange sie aus demselben Beschwerdegrund oder demselben allgemeinen Sachverhalt, der dem erstinstanzlichen Disziplinarverfahren zugrunde lag, hervorgehen.

[NADA-Kommentar zu Artikel 13.1.1: Die überarbeitete Formulierung ist nicht als wesentliche Änderung zum WADC/NADC 2015 gedacht, sondern dient vielmehr der Klarstellung.

Beispiel: Wurde einem\*r Athleten\*in in einem erstinstanzlichen Disziplinarverfahren lediglich Unzulässige Einflussnahme vorgeworfen, obwohl das Verhalten auch Tatbeteiligung darstellen kann, kann eine Partei im Rechtsmittelverfahren dem\*der Athleten\*in nun sowohl Unzulässige Einflussnahme als auch Tatbeteiligung zur Last legen.]

##### **13.1.2**

Der CAS ist nicht an die vorinstanzlichen Feststellungen gebunden.

Bei seiner Entscheidungsfindung ist der CAS nicht an die rechtlichen Erwägungen des Sportgerichts des DMSB, gegen dessen Entscheidung Rechtsbehelf eingelegt wurde, gebunden.

[Kommentar zu Artikel 13.1.2: Der CAS führt ein de novo-Verfahren durch. Vorangegangene Instanzen haben daher weder Auswirkungen auf Art und Umfang der Beweismittel noch haben sie Bedeutung für das Verfahren vor dem CAS.]

##### **13.1.3**

WADA nicht zur Ausschöpfung interner Rechtsmittel verpflichtet

Besitzt die WADA ein Rechtsbehelfsrecht gemäß Artikel 13 und hat keine Partei Rechtsbehelf gegen die Entscheidung des Disziplinarorgans eingelegt, kann die WADA gegen diese Entscheidung direkt beim CAS Rechtsbehelf einlegen, ohne andere in den Verfahrensvorschriften der Anti-Doping-Organisation vorgesehene Rechtsmittel ausschöpfen zu müssen.

[NADA-Kommentar zu Artikel 13.1.3: Wenn vor Abschluss des Disziplinarverfahrens eine Entscheidung ergeht und keine Partei ein internes Rechtsmittel einlegt hat, kann die WADA die verbleibenden Schritte des internen Verfahrens der NADA oder des DMSB überspringen und direkt Rechtsbehelf beim CAS einlegen.]

## **13.2**

Rechtsbehelfe gegen Entscheidungen über Verstöße gegen Anti-Doping-Bestimmungen, Konsequenzen, Vorläufige Suspendierungen, die Umsetzung von Entscheidungen und Zuständigkeiten.

Gegen folgende Entscheidungen dürfen ausschließlich Rechtsbehelfe entsprechend den Vorgaben des Artikel 13.2 eingelegt werden:

- (a) Eine Entscheidung, dass ein Verstoß gegen Anti-Doping-Bestimmungen vorliegt, welche Konsequenzen ein solcher nach sich zieht oder nicht, oder dass kein Verstoß gegen Anti-Doping-Bestimmungen vorliegt.
- (b) Eine Entscheidung, dass ein Verfahren wegen eines Verstoßes gegen Anti-Doping-Bestimmungen aus verfahrensrechtlichen Gründen nicht fortgeführt werden kann (beispielsweise Verjährung).
- (c) Eine Entscheidung der WADA oder NADA, dass keine Ausnahme von der sechsmonatigen Zugehörigkeit des\*der Athleten\*in zum Testpool der NADA als Voraussetzung für die Teilnahme an Wettkämpfen gemäß Art. 5.7.1 erteilt wird.
- (d) Eine Entscheidung der WADA über die Zuständigkeit für die Durchführung des Ergebnismanagement-/Disziplinarverfahrens gemäß Artikel 7.1 WADC.
- (e) Eine Entscheidung der NADA oder des DMSB, dass ein Von der Norm abweichendes Analyseergebnis oder ein Atypisches Analyseergebnis keinen Verstoß gegen Anti-Doping-Bestimmungen darstellt, oder dass nach Ermittlungen im Einklang mit dem International Standard for Results Management/Standard für Ergebnismanagement-/Disziplinarverfahren kein Verstoß gegen Anti-Doping-Bestimmungen vorliegt.
- (f) Eine Entscheidung über die Verhängung oder Aufhebung einer Vorläufigen Suspendierung, die auf Grund einer Vorläufigen Anhörung ergangen ist.
- (g) Die Nichteinhaltung der Voraussetzungen von Art. 7.4 WADC durch die NADA oder dem DMSB.
- (h) Eine Entscheidung, dass die NADA oder DMSB nicht zuständig ist, über einen vorgeworfenen Verstoß gegen Anti-Doping-Bestimmungen oder dessen Konsequenzen zu entscheiden.
- (i) Eine Entscheidung, eine Konsequenz gemäß Artikel 10.7.1 auszusetzen oder nicht auszusetzen oder eine ausgesetzte Konsequenz wieder in Kraft zu setzen oder nicht wieder in Kraft zu setzen.
- (j) Die Nichteinhaltung der Artikel 7.1.4 WADC und 7.1.5 WADC.
- (k) Die Nichteinhaltung des Artikels 10.8.1.
- (l) Eine Entscheidung gemäß Artikel 10.14.3.
- (m) Eine Entscheidung der NADA oder des DMSB, die Entscheidung einer anderen Anti-Doping-Organisation nicht gemäß Artikel 15 umzusetzen.
- (n) Eine Entscheidung gemäß Artikel 27.3 WADC.

### **13.2.1**

Rechtsbehelfe gegen Entscheidungen, die Internationale Spitzenathleten\*innen oder Internationale Wettkampfveranstaltungen betreffen

In Fällen, die auf Grund einer Teilnahme an einer Internationalen Wettkampfveranstaltung entstehen, oder in Fällen, die Internationale Spitzenathleten\*innen betreffen, können Rechtsbehelfe gegen Entscheidungen letztinstanzlich ausschließlich vor dem CAS eingelegt werden.

[NADA-Kommentar zu Artikel 13.2.1: Die Entscheidungen des CAS sind endgültig und verbindlich, mit Ausnahme einer Überprüfung, die nach dem Recht erforderlich ist, das auf die Aufhebung oder Vollstreckung von Schiedssprüchen Anwendung findet.]

### **13.2.2**

Rechtsbehelfe gegen Entscheidungen, die andere Athleten\*innen oder andere Personen betreffen

In Artikel 13.2.1 nicht anwendbar, können andere Athleten\*innen oder andere Personen Rechtsbehelfe gegen Entscheidungen entsprechend der einschlägigen Schiedsvereinbarung bei einem Schiedsgericht im Sinne der §§ 1025 ff. ZPO einlegen. War ein Schiedsgericht im Sinne der §§ 1025 ZPO bereits erstinstanzliches Disziplinarorgan, kann ein Rechtsbehelf nur beim CAS eingelegt werden.

Das Rechtsbehelfsverfahren wird nach der Verfahrensordnung des zuständigen Schiedsgerichts im Sinne der §§ 1025 ff. ZPO durchgeführt.

Ungeachtet dessen sind die Verfahrensgrundsätze des International Standard for Results Management/Standard für Ergebnismanagement-/Disziplinarverfahren zu beachten.

### **13.2.3 Rechtsbehelfsbefugnis**

#### **13.2.3.1**

Rechtsbehelfe im Zusammenhang mit Internationalen Spitzenathleten\*innen oder Internationalen Wettkampfveranstaltungen

In Fällen des Artikels 13.2.1 sind folgende Parteien berechtigt, vor dem CAS Rechtsbehelf einzulegen:

- (a) der\*die Athlet\*in oder die andere Person, gegen den\*die sich die Entscheidung richtet, gegen die der Rechtsbehelf eingelegt wird;
- (b) die andere Partei des Verfahrens, in dem die Entscheidung ergangen ist;
- (c) der jeweilige Internationale Sportfachverband;
- (d) die NADA und falls abweichend die Nationale-Anti- Organisation des Landes, in dem der\*die Athlet\*in seinen\*ihren Wohnsitz hat, dessen Staatsbürger\*in er\*sie ist oder in dem ihm\*ihr eine Lizenz ausgestellt wurde;
- (e) das Internationale Olympische Komitee oder das Internationale Paralympische Komitee, wenn die Entscheidung Auswirkungen auf die Olympischen oder Paralympischen Spiele haben könnte, einschließlich Entscheidungen, die das Recht zur Teilnahme an Olympischen oder Paralympischen Spielen betreffen;
- (f) die WADA.

#### **13.2.3.2**

Rechtsbehelfe im Zusammenhang mit anderen Athleten\*innen und anderen Personen

In Fällen des Artikels 13.2.2 sind folgende Parteien berechtigt, bei dem zuständigen Schiedsgericht im Sinne der §§ 1025 ff. ZPO als Rechtsmittelinstanz oder dem CAS Rechtsbehelf einzulegen:

- (a) der\*die Athlet\*in oder die andere Person, gegen den\*sie sich die Entscheidung richtet, gegen die der Rechtsbehelf eingelegt wird;
- (b) die andere Partei des Verfahrens, in dem die Entscheidung ergangen ist;
- (c) der jeweilige internationale Sportfachverband;



- (d) die NADA und falls abweichend die Nationale Anti-Doping-Organisation des Landes, in dem der\*die Athlet\*in seinen\*ihren Wohnsitz hat, dessen Staatsbürger\*in er\*sie ist oder in dem ihm\*ihr eine Lizenz ausgestellt wurde;
- (e) das Internationale Olympische Komitee oder das Internationale Paralympische Komitee, wenn die Entscheidung Auswirkungen auf die Olympischen oder Paralympischen Spiele haben könnte, einschließlich Entscheidungen, die das Recht zur Teilnahme an Olympischen oder Paralympischen Spielen betreffen;
- (f) die WADA.

In den Fällen von Artikel 13.2.2 sind die WADA, das Internationale Olympische Komitee, das Internationale Paralympische Komitee, die NADA und die FIA und die FIM/FIME auch dazu berechtigt, Rechtsbehelfe vor dem CAS einzulegen.

Jede Partei, die einen Rechtsbehelf einlegt, hat Anspruch auf Unterstützung durch den CAS, um alle notwendigen Informationen von der für das Ergebnismanagement-/Disziplinarverfahren zuständigen Anti-Doping-Organisation zu erhalten; die Informationen sind zur Verfügung zu stellen, wenn der CAS dies anordnet.

#### 13.2.3.3

##### Mitteilungspflicht

Alle Parteien eines Rechtsbehelfsverfahrens beim CAS stellen sicher, dass die WADA und alle anderen, zur Einlegung eines Rechtsbehelfs befugten Parteien rechtzeitig von der Möglichkeit, Rechtsbehelf einzulegen, in Kenntnis gesetzt wurden.

#### 13.2.3.4

##### Rechtsbehelfsfrist für alle Parteien außer der WADA

Für alle Parteien außer der WADA gilt für das Einlegen eines Rechtsbehelfs die Frist, die in den anwendbaren Regeln der für das Ergebnismanagement-/Disziplinarverfahren zuständigen Anti-Doping-Organisation festgelegt ist.

#### 13.2.3.5

##### Rechtsbehelfsfrist der WADA

Die Frist für das Einlegen eines Rechtsbehelfs der WADA beträgt, je nachdem, welches Ereignis später eintritt:

- (a) Einundzwanzig (21) Tage ab dem letzten Tag, an dem eine andere Partei zur Einlegung eines Rechtsbehelfs berechnete Partei einen Rechtsbehelf, hätte einlegen können, oder
- (b) Einundzwanzig (21) Tage, nachdem die WADA die vollständige Akte zu der Entscheidung erhalten hat.

#### 13.2.3.6

##### Rechtsbehelf gegen die Verhängung einer vorläufigen Suspendierung

Ungeachtet sonstiger Bestimmungen des WADC/NADC kann ein Rechtsbehelf gegen die Verhängung einer vorläufigen Suspendierung nur von dem\*der Athleten\*in oder der anderen Person eingelegt werden, gegen den\*die die vorläufige Suspendierung verhängt wurde.

[NADA-Kommentar zu Artikel 13.2.3: Unabhängig von den Regeln des CAS oder Artikel 13.2.3 beginnt die Rechtsbehelfsfrist einer Partei erst mit Zugang der Entscheidung. Somit kann die Rechtsbehelfsbefugnis einer Partei nicht ablaufen, wenn ihr die Entscheidung nicht zugegangen ist.]

### **13.2.4 Anschlussberufungen und andere nachfolgende Berufungen**

Anschlussberufungen und andere nachfolgende Berufungen durch Beklagte in Fällen, die vor dem CAS verhandelt werden, sind ausdrücklich zulässig. Eine Anschlussberufung oder nachfolgende Berufung



muss spätestens mit der Berufungserwiderung der Partei, die gemäß Artikel 13 befugt ist, Rechtsbehelf einzulegen, erfolgen.

[NADA-Kommentar zu Artikel 13.2.4: Diese Bestimmung ist notwendig, weil die Vorschriften des CAS es einem\*r Athleten\*in seit 2011 nicht mehr erlauben, eine Anschlussberufung einzulegen, wenn eine Anti-Doping-Organisation eine Entscheidung anfechtet, nachdem die Frist des\*der Athleten\*in für das Einlegen eines Rechtsbehelfs abgelaufen ist. Diese Bestimmung ermöglicht allen Parteien ein vollumfängliches Disziplinarverfahren.]

### **13.3 Keine rechtzeitige Entscheidung des Disziplinarorgans**

Versäumt ein Disziplinarorgan in einem Einzelfall, innerhalb einer angemessenen, von der WADA festgelegten Frist, eine Entscheidung darüber zu treffen, ob ein Verstoß gegen die Anti-Doping-Bestimmungen begangen wurde, kann die WADA Rechtsbehelf unmittelbar beim CAS einlegen, so als ob das Sportgericht des DMSB entschieden hätte, dass kein Verstoß gegen Anti-Doping-Bestimmungen vorliegt.

Stellt der CAS fest, dass ein Verstoß gegen Anti-Doping-Bestimmungen begangen wurde und dass die WADA angemessen gehandelt hat, als sie sich entschied, Rechtsbehelf beim CAS einzulegen, werden der WADA ihre durch das Rechtsbehelfsverfahren entstandenen Kosten sowie Anwaltshonorare von der NADA oder dem DMSB zurückerstattet.

[NADA-Kommentar zu Artikel 13.3: Aufgrund der unterschiedlichen Umstände jeder Untersuchung eines Verstoßes gegen Anti-Doping-Bestimmungen und jedes Ergebnismanagement-/Disziplinarverfahrens kann kein fester Zeitraum bestimmt werden, in dem eine Anti-Doping-Organisation eine Entscheidung zu treffen hat, bevor die WADA eingreifen kann, indem sie direkt Rechtsbehelf beim CAS einlegt. Bevor sie eine solche Maßnahme ergreift, tritt die WADA jedoch mit der Anti-Doping-Organisation in Verbindung und gibt dieser die Möglichkeit zu erklären, warum noch keine Entscheidung getroffen wurde.

Dieser Artikel hindert die FIA und FIM/FIME nicht daran, eigene Regeln aufzustellen, die ihnen erlauben, sich in Fällen für zuständig zu erklären, in denen das Ergebnismanagement-/Disziplinarverfahren des DMSB unangemessen verzögert wurde.]

### **13.4 Rechtsbehelfe bezüglich Medizinischer Ausnahmegenehmigungen**

Entscheidungen über Medizinische Ausnahmegenehmigungen können wie folgt angefochten werden:

- (a) Gegen Entscheidungen der NADA über die Ablehnung einer Medizinischen Ausnahmegenehmigung können Athleten\*innen auf nationaler Ebene Rechtsbehelf ausschließlich bei dem gemäß der einschlägigen Schiedsvereinbarung zuständigen Schiedsgericht im Sinne der §§ 1025 ff. ZPO einlegen.
- (b) Gegen Entscheidungen der FIA oder der FIM über eine Medizinische Ausnahmegenehmigung (oder einer Nationalen Anti-Doping-Organisation, die den Antrag auf Erteilung einer Medizinischen Ausnahmegenehmigung im Auftrag der FIA oder der FIM/FIME bearbeitet, die nicht von der WADA geprüft wurde oder die von der WADA geprüft, aber nicht aufgehoben wurde, können der\*die Athlet\*in und/oder die NADA Rechtsbehelf ausschließlich vor dem CAS einlegen.
- (c) Gegen Entscheidungen der WADA, eine Entscheidung über Medizinische Ausnahmegenehmigungen aufzuheben, können der\*die Athlet\*in, die NADA und/oder der FIA oder der FIM/FIME ausschließlich vor dem CAS Rechtsbehelf einlegen.
- (d) Wird nach der ordnungsgemäßen Übermittlung eines Antrages auf Erteilung/Anerkennung einer Medizinischen Ausnahmegenehmigung oder auf Überprüfung einer Entscheidung in Bezug auf Medizinische Ausnahmegenehmigungen nicht in einem angemessenen Zeitraum eine Entscheidung getroffen, gilt dies als Ablehnung des Antrages, so dass die entsprechenden Rechte auf Überprüfung/Rechtsbehelf wirksam werden.

### **13.5 Benachrichtigung über Entscheidungen im Rechtsbehelfsverfahren**

Die Anti-Doping-Organisation, die Partei in einem Rechtsbehelfsverfahren ist, benachrichtigt den\*die Athleten\*in oder eine andere Person und die anderen Anti-Doping-Organisationen, die Rechtsbehelfe gemäß Artikel 13.2.3 hätten einlegen dürfen, gemäß Artikel 14.1 über die ergangene Entscheidung.

## **ARTIKEL 14 INFORMATION UND VERTRAULICHKEIT**

### **14.1 Information anderer Anti-Doping-Organisationen**

#### **14.1.1.**

Die NADA benachrichtigt die WADA und die FIA und die FIM/FIME über mögliche und tatsächliche Verstöße gegen Anti-Doping-Bestimmungen durch Athleten\*innen oder andere Personen und die Ergebnisse des Ergebnismanagements-/Disziplinarverfahrens.

Die Benachrichtigung soll enthalten: Den Namen, die Nationalität, die Sportart und die Disziplin des\*der Athleten\*in sowie sein\*ihr Leistungsniveau, Angaben dazu, ob es sich um eine Trainingskontrolle oder Wettkampfkontrolle handelte, das Datum der Probenahme, die vom Labor berichteten Analyseergebnisse und andere erforderliche Information gemäß dem International Standard for Testing and Investigations/Standard für Dopingkontrollen und Ermittlungen; oder bei anderen Verstößen gegen Anti-Doping-Bestimmungen als Artikel 2.1, die verletzte Bestimmung und die Grundlage für den zu Grunde gelegten Verstoß.

#### **14.1.2**

Entscheidungen über Verstöße gegen Anti-Doping-Bestimmungen oder den Verstoß gegen eine Sperre oder eine Vorläufige Suspendierung gemäß Artikel 10.5, 10.6, 10.7, 10.14.3 oder 13.5 oder Artikel 8.4 WADC müssen umfassend begründet sein, gegebenenfalls einschließlich einer Begründung dafür, weshalb nicht die höchstmögliche Sanktion verhängt wurde. Liegt die Entscheidung nicht auf Englisch oder Französisch vor, stellt die Anti-Doping-Organisation eine englische oder französische Zusammenfassung der Entscheidung einschließlich der Begründung zur Verfügung.

#### **14.1.3**

Eine Anti-Doping-Organisation, die das Recht hat, gegen eine gemäß Artikel 14.1.2 erhaltene Entscheidung einen Rechtsbehelf einzulegen, kann innerhalb von fünfzehn (15) Tagen ab Zugang eine Kopie aller Unterlagen zu der Entscheidung anfordern.

### **14.2 Meldung staatlicher Ermittlungsbehörden**

Die NADA ist nach Ausübung pflichtgemäßen Ermessens befugt, soweit ein Verstoß gegen das Gesetz gegen Doping im Sport (Anti-Doping-Gesetz (AntiDopG), das Strafgesetzbuch (StGB) oder das Arzneimittelgesetz (AMG), Betäubungsmittelgesetz (BtMG) bzw. Neue-psychoaktive-Stoffe-Gesetz (NpSG) aufgrund des Vorliegens eines von der Norm abweichenden Analyseergebnisses oder eines anderen möglichen Verstoßes gegen Anti-Doping-Bestimmungen nicht auszuschließen ist, unverzüglich und noch vor der Mitteilung gemäß Artikel 7 den Namen des\*der betroffenen Athleten\*in oder der anderen Person, seinen\*ihren gewöhnlichen Aufenthaltsort und die Substanz, die zu dem von der Norm abweichenden Analyseergebnis geführt hat oder die Art des anderen möglichen Verstoßes gegen Anti-Doping-Bestimmungen sowie weitere relevante Informationen der zuständigen Staatsanwaltschaft, dem Bundeskriminalamt und anderen zuständigen Ermittlungsbehörden zu melden.

Ungeachtet dessen hat die NADA die Verpflichtung, aufgrund von Hinweisen von Athleten\*innen, Athleten\*innenbetreuer\*innen oder anderen Personen begründetem Verdacht auf einen Verstoß gegen das AntiDopG, das StGB oder das AMG, BtMG oder das NpSG, gegen die jeweilige Person Anzeige zu erstatten.

### **14.3 Information der Öffentlichkeit**

#### **14.3.1**

Nachdem der\*die Athlet\*in oder die andere Person gemäß des International Standard for Results Management/Standard für Ergebnismanagement-/Disziplinarverfahren sowie die FIA und die FIM/FIME und die WADA benachrichtigt wurden, darf die NADA die Identität eines\*r Athleten\*in oder einer anderen Person, dem\*der von einer Anti-Doping-Organisation vorgeworfen wird, gegen Anti-Doping-Bestimmungen verstoßen zu haben, die Verbotene Substanz oder die Verbotene Methode und die Art des Verstoßes und eine Vorläufige Suspendierung des\*der Athleten\*in oder der anderen Person veröffentlichen.

#### **14.3.2**

Spätestens zwanzig (20) Tage nach der Entscheidung des Sportgericht des DMSB oder einer Rechtsbehelfsinstanz gemäß Artikel 13.2.1 oder 13.2.2, oder wenn auf einen solchen Rechtsbehelf oder auf die Durchführung eines Disziplinarverfahrens verzichtet wurde oder gegen die Behauptung eines Verstoßes gegen Anti-Doping-Bestimmungen nicht auf andere Weise rechtzeitig Widerspruch eingelegt wurde oder die Angelegenheit gemäß Artikel 10.8 beendet wurde oder eine neue Sperre oder Verwarnung gemäß Artikel 10.14.3 verhängt wurde, muss die NADA die Entscheidung veröffentlichen und dabei grundsätzlich Angaben zur Sportart, zur verletzten Anti-Doping-Bestimmung, zum Namen des\*der Athleten\*in oder der anderen Person, der\*die den Verstoß begangen hat, zur Verbotenen Substanz oder zur Verbotenen Methode sowie (falls zutreffend) zu den Konsequenzen machen.

[NADA-Kommentar zu Artikel 14.3.2: Soweit die Veröffentlichung gemäß Artikel 14.3.2 gegen geltendes, nationales (Datenschutz-) Recht verstoßen würde, wird die NADA, wenn sie auf die Veröffentlichung ganz oder teilweise verzichtet, nicht wegen Non-Compliance belangt, wie in Artikel 4.1 des International Standard for the Protection of Privacy and Personal Information festgelegt ist.]

#### **14.3.3**

Nachdem das Sportgericht des DMSB gemäß Artikel 12 oder die Rechtsbehelfsinstanz gemäß Artikel 13.2.1 oder 13.2.2 einen Verstoß gegen Anti-Doping-Bestimmungen festgestellt hat oder auf den Rechtsbehelf verzichtet wurde, oder wenn gegen die Behauptung eines Verstoßes gegen Anti-Doping-Bestimmungen nicht anderweitig rechtzeitig widersprochen wurde, oder wenn die Angelegenheit gemäß Artikel 10.8 beendet wurde, darf sich die NADA zum Verfahren öffentlich äußern.

#### **14.3.4**

Wenn nach einem Disziplinarverfahren oder Rechtsbehelfsverfahren festgestellt wird, dass ein\*e Athlet\*in oder eine andere Person nicht gegen Anti-Doping-Bestimmungen verstoßen hat, darf der Umstand, dass die Entscheidung angefochten wurde veröffentlicht werden. Die Entscheidung und die ihr zugrundeliegenden Tatsachen dürfen jedoch nur mit Zustimmung des\*der Athleten\*in oder einer anderen Person, der\*die von der Entscheidung betroffen ist, veröffentlicht werden. Die NADA unternimmt angemessene Anstrengungen, um diese Zustimmung zu erhalten und veröffentlicht die Entscheidung nach Erhalt der Zustimmung entweder ganz oder in einer von dem\*der Athleten\*in oder einer anderen Person gebilligten, gekürzten Form.

#### **14.3.5**

Unbeschadet der Artikel 14.3.1 und 14.3.3, darf eine Anti-Doping-Organisation oder ein von der WADA akkreditiertes Labor oder eine\*r ihrer Offiziellen öffentlich nicht zu Einzelheiten eines laufenden Verfahrens (mit Ausnahme von allgemeinen Beschreibungen verfahrenstechnischer, rechtlicher und wissenschaftlicher Natur) Stellung nehmen, es sei denn, dies geschieht in Reaktion auf öffentliche Stellungnahmen oder auf der Grundlage von Informationen des\*der Athleten\*in, einer anderen Person oder ihres Umfelds oder anderer Vertreter\*innen.

#### **14.3.6**

Die nach Artikel 14.3.2 an sich verpflichtende Veröffentlichung ist nicht zwingend, wenn der\*die Athlet\*in oder eine andere Person, der\*die einen Verstoß gegen Anti-Doping-Bestimmungen begangenen hat, ein\*e Minderjährige\*r, eine Schutzwürdige Person oder ein\*e Freizeitsportler\*in ist. In Fällen, in denen ein\*e Minderjährige\*r, eine Schutzwürdige Person oder ein\*e Freizeitsportler\*in betroffen ist, erfolgt die optionale Veröffentlichung unter Berücksichtigung des Einzelfalls und liegt im Ermessen des zuständigen Sportgerichts des DMSB.

#### **14.4 Jahresbericht**

Die NADA Veröffentlicht mindestens einmal jährlich einen statistischen Bericht über ihre Dopingkontrollmaßnahmen sowie deren Ergebnisse und übermittelt diesen an die WADA.

#### **14.5 Datenschutz**

Die NADA darf Personenbezogene Daten von Athleten\*innen und von anderen am Dopingkontrollverfahren beteiligten Personen erheben, verarbeiten oder nutzen, soweit dies zur Planung, Koordinierung, Durchführung, Auswertung und Nachbearbeitung von Dopingkontrollen und Zwecke einer effektiven Anti-Doping-Arbeit erforderlich ist.

Die NADA behandelt diese Daten vertraulich und stellt sicher, dass sie beim Umgang mit diesen Daten in Übereinstimmung mit geltendem nationalen und internationalen Datenschutzrecht sowie dem Standard für Datenschutz handelt. Die Daten sind zu vernichten, sobald sie für diese Zwecke nicht mehr benötigt werden.

### **ARTIKEL 15 UMSETZUNG VON ENTSCHEIDUNGEN**

#### **15.1**

Automatische Bindungswirkung von Entscheidungen der Unterzeichner\*innen/Anti-Doping-Organisationen

##### **15.1.1**

Die Entscheidung eines\*r Unterzeichners\*in/Anti-Doping-Organisation, einer Rechtsbehelfsinstanz (Artikel 13.2.2) oder des CAS über einen Verstoß gegen Anti-Doping-Bestimmungen ist, nachdem die Verfahrensparteien benachrichtigt wurden, automatisch für die NADA, jede\*n Unterzeichner\*in und Nationalen Sportfachverband und in jeder Sportart mit folgenden Wirkungen bindend:

##### **15.1.1.1**

Die Entscheidung einer der vorgenannten Institutionen, eine Vorläufige Suspendierung zu verhängen (nachdem eine Vorläufige Anhörung stattfand oder nachdem der\*die Athlet\*in oder die andere Person die Vorläufige Suspendierung akzeptiert oder auf das Angebot einer Vorläufigen Anhörung verzichtet hat), verbietet dem\*der Athleten\*in oder einer anderen Person automatisch, während der Vorläufigen Suspendierung an allen Sportarten im Zuständigkeitsbereich jedes\*r Unterzeichners\*in und DMSB teilzunehmen (wie in Artikel 10.14.1 beschrieben).

##### **15.1.1.2**

Die Entscheidung einer der vorgenannten Institutionen, eine Sperre zu verhängen (nachdem ein Disziplinarverfahren stattfand oder darauf verzichtet wurde), verbietet dem\*der Athleten\*in oder der anderen Person automatisch, während der Sperre an allen Sportarten im Zuständigkeitsbereich jedes\*r Unterzeichners\*in und DMSB teilzunehmen (wie in Artikel 10.14.1 beschrieben).

##### **15.1.1.3**

Die Entscheidung einer der vorgenannten Institutionen, einen Verstoß gegen Anti-Doping-Bestimmungen anzuerkennen, ist für alle Unterzeichner\*innen und DMSB automatisch bindend.

##### **15.1.1.4**

Die Entscheidung einer der vorgenannten Institutionen, Ergebnisse für einen bestimmten Zeitraum gemäß Artikel 10.10 zu annullieren, annulliert automatisch alle in diesem Zeitraum im Zuständigkeitsbereich jedes\*r Unterzeichners\*in und DMSB erzielten Ergebnisse.

##### **15.1.2**

Jede\*r Unterzeichner\*in und Nationale Sportfachverband ist verpflichtet, ohne dass es hierzu weiterer Maßnahmen bedarf, eine Entscheidung und ihre Rechtsfolgen gemäß Artikel 15.1.1 ab dem Zeitpunkt anzuerkennen und umzusetzen, an dem der\*die Unterzeichner\*in oder Nationale Sportfachverband tatsächlich über die Entscheidung in Kenntnis gesetzt oder an dem die Entscheidung von der WADA in ADAMS eingetragen wird, je nachdem, was früher eintritt.

### **15.1.3**

Die Entscheidung einer Anti-Doping-Organisation, einer Rechtsbehelfsinstanz oder des CAS, Konsequenzen auszusetzen oder aufzuheben, ist für jede\*n Unterzeichner\*in und DMSB, ohne dass es hierzu weiterer Maßnahmen bedarf, ab dem Zeitpunkt bindend, an dem der\*die Unterzeichner\*in oder Nationale Sportfachverband tatsächlich über die Entscheidung in Kenntnis gesetzt oder an dem die Entscheidung in ADAMS eingetragen wird, je nachdem, was früher eintritt.

### **15.1.4**

Unbeschadet der Bestimmungen des Artikels 15.1.1 ist jedoch eine von einem\*r Veranstalter\*in großer Sportwettkämpfe während einer Wettkampfveranstaltung in einem beschleunigten Verfahren getroffene Entscheidung über einen Verstoß gegen Anti-Doping-Bestimmungen für andere Unterzeichner\*innen oder DMSB nicht bindend, es sei denn, die Regeln des\*r Veranstalters\*in großer Sportwettkämpfe geben dem\*der Athleten\*in oder der anderen Person das Recht, die Entscheidung in einem nicht-beschleunigten Verfahren anzufechten.

[NADA-Kommentar zu Artikel 15.1: Kann der\*die Athlet\*in oder die andere Person nach den Regeln des\*der Veranstalters\*in großer Sportwettkämpfe beispielsweise zwischen einem beschleunigten und einem regulären Rechtsbehelfsverfahren beim CAS wählen, ist die endgültige Entscheidung des\*der Veranstalters\*in großer Sportwettkämpfe für die anderen Unterzeichner\*innen und Nationalen Sportfachverbände bindend, unabhängig davon, ob der\*die Athlet\*in oder die andere Person das beschleunigte Verfahren wählt.]

## **15.2**

Umsetzung anderer Entscheidungen durch Anti-Doping-Organisationen

Die Unterzeichner\*innen und Nationalen Sportfachverbände können entscheiden, andere Entscheidungen von Anti-Doping-Organisationen umzusetzen, die nicht in Artikel 15.1.1 beschrieben sind, beispielsweise eine Vorläufige Suspendierung vor einer Vorläufigen Anhörung oder Anerkennung durch den\*die Athleten\*in oder die andere Person.

[NADA-Kommentar zu Artikel 15.1 und 15.2: Entscheidungen von Anti-Doping-Organisationen gemäß Artikel 15.1 werden von anderen Unterzeichnern\*innen und Nationalen Sportfachverbänden automatisch umgesetzt, ohne dass die Unterzeichner\*innen und Nationalen Sportfachverbände eine Entscheidung treffen oder weitere Maßnahmen ergreifen müssen. Wenn eine Nationale Anti-Doping-Organisation beispielsweise entscheidet, eine\*n Athleten\*in vorläufig zu suspendieren, ist diese Entscheidung automatisch auch für den Bereich eines internationalen Sportfachverbands wirksam. Zur Klarstellung: Die „Entscheidung“ ist diejenige der Nationalen Anti-Doping-Organisation. Der internationale Sportfachverband muss keine separate Entscheidung treffen. Somit kann der\*die Athlet\*in nur gegenüber der Nationalen Anti-Doping-Organisation geltend machen, dass die Vorläufige Suspendierung zu Unrecht verhängt wurde. Die Umsetzung der Entscheidungen von Anti-Doping-Organisationen gemäß Artikel 15.2 liegt im Ermessen jedes\*r Unterzeichners\*in und Nationalen Sportfachverbands. Die Umsetzung einer Entscheidung gemäß Artikel 15.1 oder Artikel 15.2 durch eine\*n Unterzeichner\*in oder Nationalen Sportfachverband kann nicht getrennt von der ihr zugrundeliegenden Entscheidung angefochten werden. In welchem Umfang die Entscheidungen anderer Anti-Doping-Organisationen zu Medizinischen Ausnahmegenehmigungen anerkannt werden, ist in Artikel 4.4 und im International Standard for Therapeutic Use Exemptions/Standard für Medizinische Ausnahmegenehmigungen geregelt.]

## **15.3**

Umsetzung von Entscheidungen eines\*r Nicht-Unterzeichners\*in

Eine Anti-Doping-Entscheidung einer Institution, die den WADC/NADC nicht unterzeichnet hat, wird von einem\*r Unterzeichner\*in oder Nationalen Sportfachverband umgesetzt, wenn der\*die Unterzeichner\*in oder Nationale Sportfachverband der Ansicht ist, dass die Entscheidung in der Zuständigkeit dieser Institution liegt und die Regeln der Institution ansonsten mit dem WADC/NADC übereinstimmen.

[NADA-Kommentar zu Artikel 15.3: Wenn die Entscheidung einer Institution, die den WADC/NADC nicht angenommen hat, in einigen Punkten dem WADC/NADC entspricht und in anderen Punkten nicht, sollten die Unterzeichner\*innen und Nationalen Sportfachverbände versuchen, die Entscheidung in

Einklang mit den Grundsätzen des WADC/NADC anzuwenden. Wenn ein\*e Nicht-Unterzeichner\*in in einem Verfahren, das dem WADC/NADC entspricht, beispielsweise festgestellt hat, dass ein\*e Athlet\*in gegen Anti-Doping-Bestimmungen verstoßen hat, weil sich Verbotene Substanzen im Körper des\*der Athleten\*in befanden, aber die verhängte Sperre kürzer ist als der im WADC/NADC festgelegte Zeitraum, dann sollten alle Unterzeichner\*innen und Nationalen Sportfachverbände anerkennen, dass ein Verstoß gegen Anti-Doping-Bestimmungen vorliegt und die für den\*die Athleten\*in zuständige Nationale Anti-Doping-Organisation sollte ein eigenes Disziplinarverfahren durchführen um festzustellen, ob die vom WADC/NADC verlangte längere Sperre verhängt werden sollte. Die Umsetzung einer Entscheidung gemäß Artikel 15.3 durch eine\*n Unterzeichner\*in oder Nationalen Sportfachverband oder seine Entscheidung, die Entscheidung nicht umzusetzen, kann gemäß Artikel 13 angefochten werden.]

## **ARTIKEL 16**

### **DOPINGKONTROLLVERFAHREN BEI TIEREN IN SPORTLICHEN WETTKÄMPFEN**

#### **16.1**

Bei jeder Sportart, in der Tiere an Wettkämpfen teilnehmen, legt der Internationale Sportfachverband dieser Sportart für die Tiere, die an der jeweiligen Sportart beteiligt sind, Anti-Doping-Bestimmungen fest und setzt diese um. Die Anti-Doping-Bestimmungen beinhalten eine Liste Verbotener Substanzen, ein geeignetes Dopingkontrollverfahren und eine Liste anerkannter Labore für die Analyse von Proben.

#### **16.2**

Hinsichtlich der Feststellung von Verstößen gegen Anti-Doping-Bestimmungen, des Ergebnismanagement-/Disziplinarverfahrens, fairer Disziplinarverfahren, der Konsequenzen und der Rechtsbehelfsverfahren bei Tieren im Sport legt der Internationale Sportfachverband dieser Sportart für die Tiere, die an der Sportart beteiligt sind, Regeln fest und setzt sie um, die im Allgemeinen mit den Artikeln 1, 2, 3, 9, 10, 11, 13 und 17 des WADC/NADC übereinstimmen.

#### **16.3**

Es bleibt der NADA unbenommen, ein geeignetes Dopingkontrollverfahren für Tiere, die an sportlichen Wettkämpfen teilnehmen, einzurichten.

## **ARTIKEL 17 VERJÄHRUNG**

Gegen eine\*n Athleten\*in oder eine andere Person kann nur dann ein Verfahren auf Grund eines Verstoßes gegen Anti-Doping-Bestimmungen eingeleitet werden, wenn er\*sie innerhalb von zehn (10) Jahren ab dem Zeitpunkt des möglichen Verstoßes gemäß Artikel 7 über den Verstoß gegen Anti-Doping-Bestimmungen benachrichtigt wurde oder eine Benachrichtigung ernsthaft versucht wurde.

## **ARTIKEL 18 DOPINGPRÄVENTION**

### **18.1 Grundsätze und Zuständigkeiten**

Dopingpräventionsprogramme sind entscheidend, um harmonisierte, koordinierte und wirksame Anti-Doping-Programme auf internationaler und nationaler Ebene sicherzustellen. Sie sollen helfen, den Sportsgeist zu bewahren sowie die Gesundheit und das Recht der Athleten\*innen auf gleiche Wettbewerbsbedingungen zu schützen.

Dopingpräventionsprogramme sollen Bewusstsein schaffen, zielgerichtete Informationen liefern und die Entscheidungsfähigkeit entwickeln, um absichtliche und unabsichtliche Verstöße gegen Anti-Doping-Bestimmungen und andere Verletzungen des WADC/NADC zu vermeiden.



In Deutschland liegt die Zuständigkeit für die Planung, Koordinierung und Umsetzung der Dopingpräventionsprogramme bei der NADA. Die NADA setzt die Anforderungen des International Standard for Education/ Standard für Dopingprävention um, überwacht die Umsetzung u.a. im DMSB, fordert und fördert Dopingprävention auf Bundes- und Länderebene und evaluiert das Dopingpräventionsprogramm regelmäßig.

## **18.2 Dopingpräventionsprogramm und -plan der NADA**

Die NADA entwickelt einen Dopingpräventionsplan nach Maßgabe des International Standard for Education/Standard für Dopingprävention. Die Einstufung von Zielgruppen oder die Priorisierung von Präventionsaktivitäten erfolgt nach den Vorgaben des Dopingpräventionsplans der NADA.

Das Dopingpräventionsprogramm der NADA umfasst unter anderem die folgenden Elemente aus den Bereichen Bewusstseinsbildung, Information, Wertevermittlung und Aufklärung:

- Die Grundsätze und Werte des sauberen und fairen Sports;
- die Rechte und Pflichten von Athleten\*innen, Athleten\*innenbetreuern\*innen und anderen Personen gemäß WADC/NADC;
- das Strict-Liability-Prinzip;
- die Folgen von Doping, darunter Sanktionen sowie gesundheitliche, soziale und wirtschaftliche Folgen;
- die Verstöße gegen Anti-Doping-Bestimmungen;
- die Verbotenen Substanzen und die Verbotenen Methoden gemäß Verbotensliste;
- der Umgang mit den Risiken von Nahrungsergänzungsmitteln;
- der Medikamentengebrauch und die Medizinischen Ausnahmegenehmigungen;
- das Dopingkontrollverfahren, einschließlich Urin- und Blutkontrollen sowie dem Biologischen Athletenpass;
- die Anforderungen an die Testpoolzugehörigkeit, einschließlich Meldepflichten und Nutzung von ADAMS;
- die (öffentliche) Äußerung jeglicher Ablehnung von Doping.

[NADA-Kommentar zu Artikel 18.2: Sämtliche Präventionsinhalte, Pläne und Anweisungen finden sich in der NADA-Präventionspräsenz unter [www.gemeinsam-gegen-doping.de](http://www.gemeinsam-gegen-doping.de).]

## **18.3**

Der DMSB bestellt eine\*n Anti-Doping-Beauftragte\*n und meldet diesen der NADA. Der\*die Anti-Doping-Beauftragte ist Ansprechpartner\*in unter anderem für Athleten\*innen und die NADA.

## **18.4 Koordinierung und Zusammenarbeit**

Auf nationaler Ebene wird das Dopingpräventionsprogramm der NADA in Zusammenarbeit mit den Nationalen Sportfachverbänden, dem Nationalen Olympischen Komitee und dem Nationalen Paralympischen Komitee sowie den zuständigen Landes- und Bundesbehörden umgesetzt. Dies sorgt für eine maximale Reichweite der Dopingpräventionsprogramme in allen Sportarten und bei allen Athleten\*innen und Athleten\*innenbetreuern\*innen.

## **ARTIKEL 19**

### **AUFGABEN UND ZUSTÄNDIGKEITEN DER NADA UND DER NATIONALEN SPORTFACHVERBÄNDE**

#### **19.1**

Die NADA ist in ihren operativen Entscheidungen und Tätigkeiten unabhängig. Dies umfasst, ohne Einschränkung, die Verabschiedung und Durchsetzung von Regeln zu Interessenkonflikten, die es ihren Vorstandsmitgliedern und leitenden Angestellten verbieten, am Management oder den operativen Geschäften von internationalen Sportfachverbänden, Nationalen Sportfachverbänden,

Veranstalter\*innen großer Sportwettkämpfe, des Nationalen Olympischen Komitees oder des Nationalen Paralympischen Komitees oder einer für Sport und Anti-Doping-Arbeit zuständigen staatlichen Stelle mitzuwirken.

[NADA-Kommentar zu Artikel 19.1: Der NADA ist es aber beispielsweise nicht verboten, als Beauftragte\*r Dritte\*r für eine\*n Veranstalter\*in großer Sportwettkämpfe oder eine andere Anti-Doping-Organisation tätig zu werden.]

## **19.2**

Die NADA setzt den WADC und die International Standards in entsprechende Anti-Doping-Bestimmungen – den NADC und die Standards – um. Der DMSB sowie das Nationale Olympische Komitee und das Nationale Paralympische Komitee etablieren Anti-Doping-Bestimmungen nach der Maßgabe der NADA.

## **19.3**

Die NADA arbeitet mit anderen zuständigen nationalen Institutionen und Behörden sowie anderen Anti-Doping-Organisationen zusammen.

## **19.4**

Der DMSB und das Nationale Olympische Komitee und das Nationale Paralympische Komitee unterstützen die Organisation und Durchführung von Dopingkontrollmaßnahmen der NADA.

## **19.5**

Die NADA fördert die Anti-Doping-Forschung.

## **19.6**

Die NADA oder der DMSB verfolgen alle möglichen Verstöße gegen Anti-Doping-Bestimmungen in ihrem/seinem Zuständigkeitsbereich und ermitteln dabei auch, ob Athleten\*innenbetreuer\*innen oder andere Personen in den jeweiligen Dopingfall verwickelt sind und gewährleisten die Durchsetzung von entsprechenden Konsequenzen.

## **19.7**

Die NADA setzt die Dopingprävention gemäß den Anforderungen des International Standards for Education/Standard für Dopingprävention in Deutschland federführend um.

## **19.8**

Vorbehaltlich anwendbaren Rechts verpflichten die NADA und der DMSB alle ihre haupt- und ehrenamtlichen Mitarbeiter\*innen (einschließlich von Beauftragten Dritten) zur Einhaltung des WADC, der International Standards sowie des NADC und der Standards in der jeweils gültigen Fassung.

## **19.9**

Vorbehaltlich anwendbaren Rechts stellen die NADA und der DMSB bewusst keine Person ein, die innerhalb der vorhergehenden sechs (6) Jahre ein Verhalten gezeigt hat, das einen Verstoß gegen Anti-Doping-Bestimmungen dargestellt hätte, hätte für diese Person der WADC/NADC gegolten.

#### **19.10**

Die NADA oder der DMSB überprüfen in ihren/seinen Zuständigkeitsbereich fallende Athleten\*innenbetreuer\*innen, wenn eine von ihnen betreute Schutzwürdige Person gegen Anti-Doping-Bestimmungen verstoßen hat, oder wenn Athleten\*innenbetreuer\*innen mehr als eine\*n Athleten\*in betreut haben, bei denen ein Verstoß gegen Anti-Doping-Bestimmungen festgestellt wurde.

#### **19.11**

Die NADA arbeitet mit der WADA bei Untersuchungen der WADA gemäß Artikel 20.7.14 WADC umfassend zusammen.

#### **19.12**

Die NADA beachtet die Operative Unabhängigkeit der Labore gemäß dem International Standard for Laboratories.

#### **19.13**

Die NADA erarbeitet Richtlinien zur Umsetzung von Artikel 2.11.

#### **19.14**

Die NADA ergreift geeignete Maßnahmen, um eine Non-Compliance mit dem WADC und den International Standards sowie dem NADC und den Standards (a) durch Unterzeichner\*innen in Einklang mit Artikel 24.1 WADC und (b) durch andere die Vereinbarung zur Organisation und Durchführung von Dopingkontrollen und/oder der Durchführung des Ergebnismanagement-/Disziplinarverfahrens mit der NADA zur Einhaltung des NADC verpflichtete Nationale Sportfachverbände zu verhindern.

#### **19.15**

Die NADA und der DMSB wirken darauf hin, dass Berufsverbände und berufsständische Vereinigungen, die für Personen, die als Athleten\*innenbetreuer\*in im Sinne des WADC/NADC gelten, aber nicht an den WADC/NADC gebunden sind, zuständig sind, Regeln etablieren, die ein Verhalten verbieten, dass bei Athleten\*innenbetreuer\*innen, die an den WADC/NADC gebunden sind, als Verstoß gegen Anti-Doping-Bestimmungen betrachtet würde.

### **ARTIKEL 20 AUSLEGUNG DES WADC/NADC**

#### **20.1**

Die offizielle Fassung des WADC wird von der WADA erstellt und in englischer und französischer Sprache herausgegeben. Bei Unstimmigkeiten zwischen der englischen und französischen Fassung ist die englische Fassung maßgebend. Darüber hinaus ist bei Unstimmigkeiten zwischen dem NADC und dem WADC der WADC maßgebend.

#### **20.2**

Die Kommentare zu einzelnen Bestimmungen des WADC/NADC dienen seiner Auslegung. Soweit einzelne Kommentare des WADC nicht im NADC enthalten sind, gelten sie entsprechend. Darüber hinaus sind bei Unstimmigkeiten zwischen den Kommentaren im NADC und den Kommentaren im WADC die Kommentare im WADC maßgebend.

### **20.3**

Der WADC/NADC ist als unabhängiger und eigenständiger Text und nicht mit Verweis auf bestehendes Recht oder Statuten der Unterzeichner\*innen oder Nationaler Sportfachverbände oder Regierungen auszulegen.

### **20.4**

Die Überschriften der verschiedenen Abschnitte und Artikel des WADC/NADC dienen lediglich der Übersichtlichkeit. Sie gelten nicht als wesentlicher Bestandteil des WADC/NADC und berühren in keiner Weise den Wortlaut der Bestimmungen, auf die sie Bezug nehmen.

### **20.5**

Wird im WADC/NADC oder in einem International Standard/Standard das Wort „Tage“ verwendet, bedeutet dies Kalendertage, soweit nicht anders angegeben.

### **20.6**

Der WADC/NADC findet keine rückwirkende Anwendung auf Angelegenheiten, die vor dem Tag anhängig waren, an dem der WADC/NADC durch eine\*n Unterzeichner\*in anerkannt und in seinen Regeln umgesetzt wurde. Verstöße gegen Anti-Doping-Bestimmungen vor Anerkennung des WADC/NADC gelten jedoch zum Zweck der Strafbemessung nach Artikel 10 für Verstöße nach Anerkennung des WADC/NADC als „Erstverstöße“ oder „Zweitverstöße“.

### **20.7**

Die Zielsetzung, der Geltungsbereich und die Organisation des Welt-Anti-Doping-Programms und des WADC/NADC und die Begriffsbestimmungen in Anhang 1 des WADC/NADC gelten als wesentliche Bestandteile des WADC/NADC.

## **ARTIKEL 21 SCHLUSSBESTIMMUNGEN**

### **21.1**

Diese Anti-Doping-Bestimmungen basieren auf dem NADC21 und treten am 02.08.2021 in Kraft. Der NADC tritt am 01.01.2021 in Kraft. Er setzt den WADC der WADA (Fassung 2021) für den Zuständigkeitsbereich der NADA um und ersetzt den bis zum 31. Dezember 2020 geltenden NADC 2015.

### **21.2**

Bei Unstimmigkeiten zwischen dem NADC und dem verbandsinternen Anti-Doping-Regelwerk ist der NADC maßgeblich.

### **21.3 Rückwirkung und Anwendbarkeit**

#### **21.3.1**

Für ein Verfahren wegen eines Verstoßes gegen Anti-Doping-Bestimmungen, das am 1. Januar 2021 anhängig ist, und für ein Verfahren, das ab 1. Januar 2021 eröffnet wird und einen möglichen Verstoß behandelt, der zuvor begangen wurde, gelten die materiell-rechtlichen Anti-Doping-Bestimmungen, die zu dem Zeitpunkt wirksam waren, zu dem der Verstoß gegen Anti-Doping-Bestimmungen begangen wurde und nicht die im WADC/NADC 2021 festgelegten materiell-rechtlichen Anti-Doping-Bestimmungen, sofern im Disziplinarverfahren nicht festgelegt wird, dass auf dieses der Lex-Mitior-Grundsatz anzuwenden ist. Zu diesem Zwecke sind die Zeiträume, in denen frühere Verstöße als

Mehrfachverstöße gemäß Artikel 10.9.4 gewertet werden können, und die Verjährungsfrist gemäß Artikel 17 prozessuale Verfahrensregeln und keine materiellen Bestimmungen und sollten wie alle übrigen prozessualen Verfahrensregeln in diesen Anti-Doping-Bestimmungen rückwirkend angewendet werden (wobei Artikel 17 nur rückwirkend angewendet wird, wenn die Verjährungsfrist am 1. Januar 2021 noch nicht abgelaufen ist).

#### **21.3.2**

In Fällen, bei denen ein Verstoß gegen Anti-Doping-Bestimmungen vor dem 1. Januar 2021 rechtskräftig festgestellt wurde, der\*die Athlet\*in oder die andere Person jedoch nach diesem Tag weiterhin eine Sperre verbüßt, kann der\*die Athlet\*in oder die andere Person bei der Anti-Doping-Organisation, die für das Ergebnismanagement-/Disziplinarverfahren dieses Verstoßes zuständig war, eine Herabsetzung der Sperre unter Berücksichtigung des WADC/NADC 2021 beantragen. Dieser Antrag muss vor Ablauf der Sperre gestellt werden. Gegen die Entscheidung der Anti-Doping-Organisation können gemäß Artikel 13.2 Rechtsbehelfe eingelegt werden.

Der WADC/NADC 2021 findet keine Anwendung auf Fälle, in denen ein Verstoß gegen Anti-Doping-Bestimmungen bereits endgültig festgestellt wurde und die Sperre bereits abgelaufen ist.

#### **21.3.3**

Meldepflicht- und Kontrollversäumnisse, die vor dem 1. Januar 2021 begangen wurden, bleiben gemäß dem International Standard for Results Management/Standard für Ergebnismanagement-/Disziplinarverfahren bis zu ihrem Ablauf nach zwölf (12) Monaten bestehen.

#### **21.3.4**

Zum Zwecke der Berechnung der Sperre für einen zweiten Verstoß gemäß Artikel 10.9.1 wird in Fällen, in denen die Sanktion für den Erstverstoß auf Bestimmungen beruht, die vor dem 1. Januar 2021 galten, die Sperre für einen Erstverstoß zugrunde gelegt, die verhängt worden wäre, hätten der WADC/ NADC 2021 bereits gegolten.

#### **21.3.5 Änderungen der Verbotsliste**

Änderungen der Verbotsliste und der Technischen Dokumente bezüglich Substanzen oder Methoden der Verbotsliste gelten nicht rückwirkend, es sei denn, darin wird konkret etwas anderes bestimmt. Eine Ausnahme besteht jedoch, wenn eine Verbotene Substanz oder eine Verbotene Methode von der Verbotsliste gestrichen wurde. In dem Fall kann ein\*e Athlet\*in oder eine andere Person, der\*die noch wegen der zuvor Verbotenen Substanz oder Verbotenen Methode gesperrt ist, bei der Anti-Doping-Organisation, die für das Ergebnismanagement-/Disziplinarverfahren dieses Verstoßes zuständig war, eine Herabsetzung der Sperre aufgrund der Streichung der Substanz oder Methode von der Verbotsliste beantragen.

## ANHANG 1 BEGRIFFSBESTIMMUNGEN

[Kommentar zu den Begriffsbestimmungen: Die Begriffsbestimmungen umfassen auch die Plural- und Besitzformen der Begriffe.]

<b>ADAMS</b>	Das „Anti-Doping Administration and Management System“ ist ein webbasiertes Datenmanagementsystem für Dateneingabe, Datenspeicherung, Datenaustausch und Berichterstattung, das die WADA und sonstige Berechtigte bei ihren Anti-Doping-Maßnahmen unter Einhaltung des Datenschutzrechts unterstützen soll
<b>Annullierung</b>	Siehe: Konsequenzen
<b>Anti-Doping-Maßnahmen</b>	Dopingprävention und Anti-Doping-Informationen, Dopingkontrollplanung, Etablierung eines Testpoolsystems (inklusive eines Registered Testing Pool), Verwaltung des Biologischen Athletenpasses, Durchführung von Dopingkontrollen, Organisation der Probenanalyse, Ermittlungsarbeit (Intelligence & Investigations), Bearbeitung von Anträgen bezüglich Medizinischer Ausnahmegenehmigungen, Ergebnismanagement-/Disziplinarverfahren, Überwachung und Durchsetzung der Einhaltung von auferlegten Konsequenzen und aller anderen Maßnahmen im Zusammenhang mit der Anti-Doping-Arbeit, die von einer Anti-Doping-Organisation oder einem Nationalen Sportfachverband in ihrem/seinem Auftrag gemäß dem WADC/NADC und/oder den International Standards/Standards ausgeführt werden müssen.
<b>Anti-Doping-Organisation</b>	WADA oder ein*e Unterzeichner*in, der für die Annahme von Regeln zur Einleitung, Umsetzung oder Durchführung des Dopingkontrollverfahrens zuständig ist. Dazu zählen insbesondere das Internationale Olympische Komitee, das Internationale Paralympische Komitee sowie Veranstalter*innen großer Sportwettkämpfe, die bei ihren Wettkampfveranstaltungen Dopingkontrollen durchführen, internationale Sportfachverbände, der DMSB und Nationale Anti-Doping-Organisationen.
<b>Athlet*in</b>	Eine Person, die auf internationaler Ebene (von den internationalen Sportfachverbänden festgelegt) oder nationaler Ebene (von den Nationalen Anti-Doping-Organisationen festgelegt) an Sportveranstaltungen teilnimmt. Eine Anti-Doping-Organisation kann die Anti-Doping-Bestimmungen nach eigenem Ermessen auf Athleten*innen, die weder Internationale Spitzenathleten*innen noch Nationale Spitzenathleten*innen sind, so anwenden, dass sie ebenfalls als „Athlet*in“ gelten. Bei Athleten*innen, die weder Internationale Spitzenathleten*innen noch Nationale Spitzenathleten*innen sind, kann eine Anti-Doping-Organisation eine verringerte Anzahl oder keine



Dopingkontrollen durchführen; Proben nur in eingeschränktem Umfang auf Verbotene Substanzen analysieren, eingeschränkte oder keine Angaben zu Aufenthaltsort und Erreichbarkeit verlangen oder auf die Beantragung vorheriger Medizinischer Ausnahmegenehmigungen verzichten. Verstößt ein\*e Athlet\*in, über den\*die eine Anti-Doping-Organisation ihre Zuständigkeit für Dopingkontrollen ausüben möchte und der\*die an Wettkämpfen unterhalb der internationalen oder nationalen Ebene teilnimmt, gegen Artikel 2.1, 2.3 oder 2.5, müssen die im WADC/NADC festgelegten Konsequenzen angewendet werden. Im Sinne von Artikel 2.8 und Artikel 2.9 sowie im Sinne der Anti-Doping-Informationen oder Dopingprävention ist jede Person, die an Sportveranstaltungen unter der Zuständigkeit eines\*r Unterzeichners\*in, einer Regierung oder einer anderen Sportorganisation, die den WADC/NADC annimmt, teilnimmt, ein\*e Athlet\*in.

[Kommentar: Sporttreibende können einer von fünf Kategorien angehören: 1) Internationale\*r Spitzenathlet\*in, 2) Nationale\*r Spitzenathlet\*in, 3) Personen, die keine Nationalen Spitzenathleten\*innen oder Internationalen Spitzenathleten\*innen sind, für die sich aber der internationale Sportfachverband oder die Nationale Anti-Doping-Organisation für zuständig erklärt hat, 4) Freizeitsportler\*innen und 5) Personen, für die sich kein internationaler Sportfachverband oder keine Nationale Anti-Doping-Organisation für zuständig erklärt hat. Alle Nationalen Spitzenathleten\*innen und Internationalen Spitzenathleten\*innen unterliegen den Anti-Doping-Bestimmungen des WADC/NADC, wobei in den Anti-Doping-Bestimmungen der internationalen Sportfachverbände und der Nationalen Anti-Doping-Organisationen genaue Begriffsbestimmungen für den internationalen und nationalen Spitzensport dargelegt werden.]

**Athleten\*innenbetreuer\*in**

Trainer\*innen, sportliche Betreuer\*innen, Manager\*innen, Vermittler\*innen, Teammitglieder, Funktionäre\*innen, medizinisches Personal, medizinisches Hilfspersonal, Eltern oder andere Personen, die mit Athleten\*innen, die an sportlichen Wettkämpfen teilnehmen oder sich auf diese vorbereiten, zusammenarbeiten, sie unterstützen oder behandeln.

**Atypisches Analyseergebnis**

Ein Bericht eines von der WADA akkreditierten Labors oder eines anderen, von der WADA anerkannten Labors, der weitere Untersuchungen gemäß dem International Standard for Laboratories und zugehörigen Technischen Dokumenten erfordert, bevor ein Von der Norm abweichendes Analyseergebnis festgestellt wird.

**Atypisches Ergebnis des Biologischen Athletenpasses**

Ein Bericht, beschrieben als Atypisches Ergebnis des Biologischen Athletenpasses, wie in den anwendbaren International Standards beschrieben.

**Außerhalb des Wettkampfs**

Jeder Zeitraum, der nicht der Definition „Innerhalb des Wettkampfs“ unterfällt.

**Beauftragte\*r Dritte\*r**

Jede Person, der von einer Anti-Doping-Organisation die Verantwortung für einzelne Teile des Dopingkontrollverfahrens oder des

Dopingpräventionsprogramms übertragen wurde; hierzu zählen unter anderem Dritte oder andere Anti-Doping-Organisationen, die für die Anti-Doping-Organisation Dopingkontrollen durchführen, andere Dienste im Rahmen des Dopingkontrollverfahrens übernehmen sowie Dopingpräventionsprogramme durchführen, oder Personen, die unabhängige Auftragnehmer\*innen sind und für die Anti-Doping-Organisation Dienste im Zusammenhang mit Dopingkontrollen leisten (z.B. freiberufliche Dopingkontrolleure\*innen oder Chaperons). Diese Begriffsbestimmung schließt nicht den CAS mit ein.

### **Besitz**

Der tatsächliche, unmittelbare Besitz oder der mittelbare Besitz (der nur dann vorliegt, wenn die Person die ausschließliche Verfügungsgewalt über die Verbotene Substanz oder Verbotene Methode oder die Räumlichkeiten, in denen eine Verbotene Substanz oder Verbotene Methode vorhanden ist, innehat oder beabsichtigt, die ausschließliche Verfügungsgewalt auszuüben), vorausgesetzt jedoch, dass, wenn die Person nicht die ausschließliche Verfügungsgewalt über die Verbotene Substanz oder Verbotene Methode oder die Räumlichkeit, in der eine Verbotene Substanz oder Verbotene Methode vorhanden ist, innehat, mittelbarer Besitz nur dann vorliegt, wenn die Person vom Vorhandensein der Verbotenen Substanz oder Verbotenen Methode wusste und beabsichtigte, Verfügungsgewalt über diese auszuüben. Ein Verstoß gegen Anti-Doping-Bestimmungen kann nicht alleine auf den Besitz gestützt werden, sofern die Person, bevor sie auf irgendeine Weise davon in Kenntnis gesetzt wurde, dass sie gegen Anti-Doping-Bestimmungen verstoßen hat, eine konkrete Handlung ausgeführt hat, durch welche die Person zeigt, dass sie nie beabsichtigte, Verfügungsgewalt auszuüben und auf ihre bisherige Verfügungsgewalt verzichtet, indem sie dies der Anti-Doping-Organisation oder dem Nationalen Sportfachverband ausdrücklich mitteilt. Ungeachtet anderslautender Aussagen in dieser Definition gilt der Kauf (auch auf elektronischem und anderem Wege) einer Verbotenen Substanz oder einer Verbotenen Methode als Besitz durch die Person, die den Kauf tätigt.

[Kommentar: Gemäß dieser Begriffsbestimmung würde ein Verstoß vorliegen, wenn im Fahrzeug eines\*r Athleten\*in anabole Steroide gefunden werden, sofern der\*die Athlet\*in nicht nachweist, dass eine andere Person das Fahrzeug benutzt hat; in diesem Fall obliegt es der Anti-Doping-Organisation oder dem Nationalen Sportfachverband, nachzuweisen, dass der\*die Athlet\*in von den anabolen Steroiden wusste und die Absicht hatte, die Verfügungsgewalt über diese auszuüben, obwohl der\*die Athlet\*in nicht die ausschließliche Verfügungsgewalt über das Fahrzeug ausübte. Gleiches gilt für das Beispiel, dass anabole Steroide in einer Hausapotheke, die unter der gemeinsamen Verfügungsgewalt des\*der Athleten\*in und seines\*r oder ihres\*r Ehepartners\*in steht, gefunden werden; die Anti-Doping-Organisation oder der Nationale Sportfachverband muss nachweisen, dass der\*die Athlet\*in wusste, dass sich die anabolen Steroide darin befanden und der\*die Athlet\*in beabsichtigte, die Verfügungsgewalt über diese

auszuüben. Schon allein der Kauf einer Verbotenen Substanz stellt Besitz dar, selbst wenn das Produkt beispielsweise nicht ankommt, von jemand anderem angenommen oder an die Adresse eines\*r Dritten geliefert wird.]

**Biologischer Athletenpass** Das Programm und die Methoden zum Erfassen und Abgleichen von Daten gemäß dem International Standard for Testing and Investigations/Standard für Dopingkontrollen und Ermittlungen und dem International Standard for Laboratories.

**CAS** Court of Arbitration for Sport.

**Disziplinarorgan** Gemäß den Vorgaben des NADC von den Anti-Doping-Organisationen oder den Nationalen Sportfachverbänden festzulegendes Organ zur Durchführung von Disziplinarverfahren.

[NADA-Kommentar: Als Disziplinarorgan kann entweder das Deutsche Sportschiedsgericht als Erstinstanz, ein anderes Schiedsgericht oder ein Verbandsorgan festgelegt werden.]

**Dopingkontrolle** Die Teile des Dopingkontrollverfahrens, welche die Planung der Kontrollen, die Probenahme und den weiteren Umgang mit den Proben sowie deren Transport zum Labor umfassen.

**Dopingkontrollverfahren** Alle Schritte und Verfahren von der Kontrollplanung bis zur endgültigen Entscheidung in einem Rechtsbehelfsverfahren und der Vollstreckung von Konsequenzen sowie alle Schritte und Verfahren dazwischen, unter anderem Dopingkontrollen, Ermittlungen Meldepflichten, Medizinische Ausnahmegenehmigungen, Entnahme von und weiterer Umgang mit Proben, Laboranalyse, Ergebnismanagement-/Disziplinarverfahren und Rechtsbehelfsverfahren sowie Ermittlungen oder Verfahren in Bezug auf Artikel 10.14 (Status während einer Sperre oder Vorläufigen Suspendierung).

**Dopingprävention** Die Vermittlung von Werten und Verhaltensweisen, die den Sportsgeist fördern und schützen, sowie von Verhalten, das absichtliches oder unabsichtliches Doping vermeiden kann.

**Einzel sportart** Jede Sportart, die keine Mannschaftssportart ist.

**Entscheidungsgrenze** Der Wert eines Ergebnisses für eine Grenzwertsubstanz in einer Probe, ab dem ein Von der Norm abweichendes Analyseergebnis, wie im International Standard for Laboratories definiert, gemeldet werden muss.

**Ergebnismanagement-/Disziplinarverfahren** Das Verfahren beginnend mit der Benachrichtigung nach Artikel 5 des International Standard for Results Management/Standard für Ergebnismanagement-/Disziplinarverfahren oder in bestimmten Fällen (zum Beispiel bei einem Atypischen Analyseergebnis, dem Biologischen Athletenpass, Meldepflicht- und Kontrollversäumnis) mit den in Artikel 5 des International Standard for Results

Management/Standard für Ergebnismanagement-/Disziplinarverfahren ausdrücklich benannten Schritten vor einer Benachrichtigung, über den Vorwurf eines möglichen Verstoßes gegen Anti-Doping-Bestimmungen bis hin zum Abschluss der Angelegenheit, einschließlich des Endes des erstinstanzlichen Disziplinarverfahrens oder des Rechtsbehelfsverfahrens soweit Rechtsbehelf eingelegt wurde.

**Erschwerende Umstände**

Umstände im Zusammenhang mit einem\*r Athleten\*in oder einer anderen Person oder Handlungen eines\*r Athleten\*in oder einer anderen Person, die eine längere als die Standardsperre rechtfertigen können. Diese Umstände und Handlungen umfassen unter anderem: Der\*die Athlet\*in oder die andere Person hat mehrere Verbotene Substanzen oder Verbotene Methode gebraucht oder besessen oder hat eine Verbotene Substanz oder eine Verbotene Methode mehrfach gebraucht oder besessen oder hat mehrere andere Verstöße gegen Anti-Doping-Bestimmungen begangen; eine normale Einzelperson würde von der Leistungssteigerung durch den Verstoß/die Verstöße wahrscheinlich nach Ablauf der ansonsten geltenden Sperre profitieren; der\*die Athlet\*in oder die andere Person versuchte, der Entdeckung oder Ahndung eines Verstoßes gegen Anti-Doping-Bestimmungen durch Täuschung oder Behinderung zu entgehen oder der\*die Athlet\*in oder eine andere Person verübte während des Ergebnismanagement-/Disziplinarverfahrens Unzulässige Einflussnahme. Zur Klarstellung wird darauf hingewiesen, dass die aufgeführten Beispiele nicht abschließend sind und andere ähnliche Sachverhalte oder Verhaltensweisen ebenfalls eine längere Sperre rechtfertigen können.

**Finanzielle Konsequenzen**

Siehe: Konsequenzen.

**Freizeitsportler\*in**

Natürliche Personen, die nicht einer oder mehreren der folgenden Kategorien unterfallen:

- (a) im Zeitraum von fünf (5) Jahren vor einem Verstoß gegen Anti-Doping-Bestimmungen Internationale Spitzenathleten\*innen (entsprechend der Definition des jeweiligen internationalen Sportfachverbandes im Einklang mit dem International Standard for Testing and Investigations) oder Nationale Spitzenathleten\*innen (entsprechend der Definition der NADA im Einklang mit dem International Standard for Testing and Investigations und dem Standard für Dopingkontrollen und Ermittlungen) waren,
- (b) ein Land bei einer Internationalen Wettkampfvveranstaltung in einer offenen Kategorie vertreten haben oder
- (c) einem Registered Testing Pool oder einem anderen Testpool mit Meldepflichten eines

internationalen Sportfachverbandes oder einer Nationalen Anti-Doping-Organisation angehört.

[Kommentar: Mit dem Begriff „offene Kategorie“ sollen Wettkämpfe ausgeschlossen werden, die auf Junioren oder bestimmte Altersgruppe beschränkt sind.]

**Gebrauch**

Die Verwendung, Verabreichung, Aufnahme, Anwendung, Injektion, ~~oder~~—Einnahme oder Anwendung auf jedwede Art und Weise einer Verbotenen Substanz oder einer Verbotenen Methode.

**Innerhalb des Wettkampfs**

Der Zeitraum ab 23:59 Uhr am Tag vor einem Wettkampf, an dem der\*die Athlet\*in teilnehmen soll, bis zum Ende dieses Wettkampfs und des Probeentnahmeprozesses in Verbindung mit diesem Wettkampf. Die WADA kann jedoch für eine bestimmte Sportart eine andere Definition zulassen, wenn ein internationaler Sportfachverband überzeugend begründet, dass für seine Sportart eine andere Definition notwendig ist. Hat die WADA einer anderen Definition zugestimmt, müssen alle Veranstalter\*innen großer Sportwettkämpfe in dieser Sportart dieser Definition folgen.

[Kommentar: Mit einer allgemein anerkannten Definition des Begriffs „Innerhalb des Wettkampfs“ entsteht eine größere Einheitlichkeit unter den Athleten\*innen aller Sportarten. Es werden Unklarheiten bei den Athleten\*innen über den genauen Zeitraum für Wettkampfkontrollen ausgeräumt oder verringert, unbeabsichtigte Von der Norm abweichende Analyseergebnisse zwischen einzelnen Wettkämpfen während einer Wettkampfveranstaltung werden vermieden, und es wird leichter zu verhindern, dass eine mögliche Leistungssteigerung durch Außerhalb von Wettkämpfen Verbotene Substanzen bis in den Wettkampf hinein anhält.]

**Institutionelle Unabhängigkeit**

Rechtsbehelfsorgane sind institutionell vollständig unabhängig von der für das Ergebnismanagement-/Disziplinarverfahren zuständigen Anti-Doping-Organisation oder dem zuständigen Nationalen Sportfachverband. Sie dürfen daher nicht von der/dem für das Ergebnismanagement-/Disziplinarverfahren zuständigen Anti-Doping-Organisation oder Nationalen Sportfachverband verwaltet werden, mit ihr in Verbindung stehen oder ihr unterstellt sein.

**International Standard**

Ein von der WADA verabschiedeter Standard zur Unterstützung des WADC. Für die Einhaltung der Bestimmungen eines International Standards (im Gegensatz zu einer anderen Richtlinie, einem Vorgehen oder Verfahren) ist es im Ergebnis ausreichend, dass die in International Standards geregelten Verfahren ordnungsgemäß durchgeführt wurden. Die International Standards umfassen alle Technischen Dokumenten, die in Übereinstimmung mit den International Standards veröffentlicht werden.

**Internationale  
Wettkampfveranstaltung**

Eine Wettkampfveranstaltung oder ein Wettkampf, bei der/dem das Internationale Olympische Komitee, das Internationale Paralympische

Komitee, ein internationaler Sportfachverband, ein\*e Veranstalter\*in großer Sportwettkämpfe oder eine andere internationale Sportorganisation als Veranstalter\*in der Wettkampfveranstaltung auftritt oder die technischen Funktionäre\*innen der Wettkampfveranstaltung bestimmt.

**Internationale\*r Spitzenathlet\*in**

Athleten\*innen, die auf internationaler Ebene an Sportveranstaltungen, die von den internationalen Sportfachverbänden und im Einklang mit dem International Standard for Testing and Investigations festgelegt werden, teilnehmen.

[Kommentar: In Einklang mit dem International Standard for Testing and Investigations können die internationalen Sportfachverbände die Kriterien für die Einstufung eines\*r Athleten\*in als Internationale\*n Spitzenathleten\*in selbst festlegen, zum Beispiel durch Rangliste, Teilnahme an bestimmten Internationalen Wettkampfveranstaltungen, Lizenztyp usw. Sie müssen diese Kriterien jedoch in klarer und übersichtlicher Form veröffentlichen, so dass Athleten\*innen schnell und einfach überprüfen können, wann sie als Internationale\*r Spitzenathleten\*innen eingestuft werden. Zählt zu diesen Kriterien beispielsweise die Teilnahme an bestimmten Internationalen Wettkampfveranstaltungen, muss der internationale Sportfachverband eine Liste dieser Internationalen Wettkampfveranstaltungen veröffentlichen.]

**Inverkehrbringen**

Verkauf, Abgabe, Beförderung, Versendung, Lieferung oder Vertrieb (oder Besitz zu einem solchen Zweck) einer Verbotenen Substanz oder einer Verbotenen Methode (entweder physisch oder auf elektronischem oder anderem Wege) durch eine\*n Athleten\*in, Athleten\*innenbetreuer\*in oder eine andere Person, die in den Zuständigkeitsbereich einer Anti-Doping-Organisation oder eines Nationalen Sportfachverbandes fällt, an eine dritte Person; diese Definition trifft jedoch nicht auf Handlungen von „gutgläubigem“ medizinischen Personal zu, das Verbotene Substanzen für tatsächliche und rechtmäßige therapeutische Zwecke oder aus anderen vertretbaren Gründen anwendet, und auch nicht auf Verbotene Substanzen, die im Rahmen von Trainingskontrollen nicht verboten sind, es sei denn, aus den Gesamtumständen geht hervor, dass diese Verbotenen Substanzen nicht für tatsächliche und rechtmäßige Zwecke eingesetzt werden oder geeignet sind, die sportliche Leistung zu steigern.

**Kein signifikantes Verschulden**

Der Nachweis durch den\*die Athleten\*in oder eine andere Person, dass jedes Verschulden unter Berücksichtigung der Gesamtumstände und der Kriterien für Kein Verschulden, im Verhältnis zu dem Verstoß gegen die Anti-Doping-Bestimmung nicht wesentlich war. Bei einem Verstoß gegen Artikel 2.1 muss der\*die Athlet\*in, sofern er\*sie keine Schutzwürdige Person oder Freizeitsportler\*in ist, ebenfalls nachweisen, wie die Verbotene Substanz in den Organismus des\*der Athleten\*in gelangte.

**Kein Verschulden**

Der Nachweis durch den\*die Athleten\*in oder eine andere Person, dass er\*sie weder wusste, noch



vermutete, noch unter Anwendung der äußersten Sorgfalt hätte wissen oder vermuten müssen, dass er\*sie eine Verbotene Substanz oder eine Verbotene Methode gebraucht hat oder ihm\*ihr eine Verbotene Substanz verabreicht oder bei ihm\*ihr eine Verbotene Methode angewendet wurde oder anderweitig gegen eine Anti-Doping-Bestimmung verstoßen hat. Bei einem Verstoß gegen Artikel 2.1 muss der\*die Athlet\*in, sofern er\*sie keine Schutzwürdige Person oder ein\*e Freizeitsportler\*in ist, ebenfalls nachweisen, wie die Verbotene Substanz in den Organismus des\*der Athleten\*in gelangte.

## Konsequenzen

Der Verstoß eines\*r Athleten\*in oder einer anderen Person gegen Anti-Doping-Bestimmungen kann folgende Maßnahmen nach sich ziehen:

- (a) Annullierung bedeutet, dass die Ergebnisse eines\*r Athleten\*in bei einem bestimmten Einzelwettkampf oder einer bestimmten Wettkampfveranstaltung für ungültig erklärt werden, mit allen daraus entstehenden Konsequenzen, einschließlich der Aberkennung aller Medaillen, Punkte und Preise.
- (b) Sperre bedeutet, dass der\*die Athlet\*in oder die andere Person wegen eines Verstoßes gegen Anti-Doping-Bestimmungen für einen bestimmten Zeitraum von jeglicher Teilnahme an Wettkämpfen oder sonstigen sportlichen Aktivitäten oder finanzieller Unterstützung gemäß Artikel 10.14 ausgeschlossen wird.
- (c) Vorläufige Suspendierung bedeutet, dass der\*die Athlet\*in oder die andere Person von der Teilnahme an Wettkämpfen oder sonstigen sportlichen Aktivitäten vorübergehend ausgeschlossen wird, bis eine endgültige Entscheidung nach einem gemäß Artikel 12 durchzuführenden Verfahren gefällt wird.
- (d) Finanzielle Konsequenzen bedeuten, dass eine finanzielle Sanktion für einen Verstoß gegen Anti-Doping-Bestimmungen oder die Rückerstattung von (Verfahrens-)Kosten, die im Zusammenhang mit einem Verstoß gegen Anti-Doping-Bestimmungen angefallen sind, verhängt wird; und
- (e) Veröffentlichung bedeutet, dass Informationen an die Öffentlichkeit oder an Personen, die nicht dem Kreis von Personen angehören, welche ein Recht auf eine vorzeitige Benachrichtigung gemäß Artikel 14 haben, weitergegeben oder verbreitet werden.

Gegen Mannschaften in Mannschaftssportarten können gemäß Artikel 11 ebenfalls Konsequenzen verhängt werden.

<b>Kontaminiertes Produkt</b>	Ein Produkt, das eine Verbotene Substanz enthält, die nicht auf dem Etikett des Produkts aufgeführt ist oder über die mit einer angemessenen (Internet-)Recherche keine Informationen gefunden werden konnte.
<b>Mannschaftssportart</b>	Eine Sportart, in der das Auswechseln von Spielern*innen während eines Wettkampfs erlaubt ist.
<b>Marker</b>	Eine Verbindung, Gruppe von Verbindungen oder eine oder mehrere biologische Variablen, welche die Anwendung einer Verbotenen Substanz oder einer Verbotenen Methode anzeigen.
<b>Medizinische Ausnahmegenehmigung (TUE)</b>	Eine Medizinische Ausnahmegenehmigung erlaubt einem*r Athleten*in mit einer Erkrankung eine Verbotene Substanz oder eine Verbotene Methode zu gebrauchen, vorausgesetzt die Bedingungen des Artikels 4.4. sowie des International Standards for Therapeutic Use Exemptions/Standard für Medizinische Ausnahmegenehmigungen sind erfüllt.
<b>Metabolit</b>	Jede Substanz, die bei einem biologischen Umwandlungsprozess entsteht.
<b>Minderjährige*r</b>	Eine natürliche Person, die das 18. Lebensjahr noch nicht vollendet hat.
<b>Minimum Reporting Level</b>	Die geschätzte Konzentration einer Verbotenen Substanz oder ihrer Metaboliten oder Marker in einer Probe, unterhalb derer die WADA-akkreditierten Labore die Probe nicht als ein Von der Norm abweichendes Analyseergebnis melden sollen.
<b>NADA</b>	Stiftung Nationale Anti Doping Agentur Deutschland; Nationale Anti-Doping-Organisation in Deutschland mit Sitz in Bonn.
<b>NADC</b>	Nationaler Anti-Doping Code der NADA.
<b>Nationale Anti-Doping-Organisation</b>	Die von einem Land eingesetzte(n) Einrichtung(en), welche die primäre Verantwortung und Zuständigkeit für die Einführung und Umsetzung von Anti-Doping-Bestimmungen, die Organisation und Durchführung der Entnahme von Proben und die Zuständigkeit für das Ergebnismanagement-/Disziplinarverfahren auf nationaler Ebene besitzt/besitzen. Wenn die zuständige(n) Behörde(n) keine solche Einrichtung einsetzt/einsetzen, fungiert das Nationale Olympische Komitee oder eine von diesem eingesetzte Einrichtung als Nationale Anti-Doping-Organisation.

[NADA-Kommentar: In Deutschland hat diese Funktion die Stiftung Nationale Anti Doping Agentur Deutschland (NADA) mit Sitz in Bonn ([www.nada.de](http://www.nada.de))]

<b>Nationale Wettkampfveranstaltung</b>	Eine Wettkampfveranstaltung oder ein Wettkampf, an der/dem Inter-nationale oder Nationale Spitzenathleten*innen teilnehmen, die keine Internationale Wettkampfveranstaltung ist.
<b>Nationale*r Spitzenathlet*in</b>	Athleten*innen, die sich in einem Testpool der NADA befinden oder an nationalen Wettkämpfen, wie von den Nationalen Sportfachverbänden im Einklang mit dem International Standard for Testing and Investigations/Standard für Dopingkontrollen und Ermittlungen definiert, teilnehmen.
<b>Nationaler Sportfachverband</b>	Ein dem Nationalen Olympischen Komitee in Deutschland angeschlossener Sportfachverband einer olympischen oder nichtolympischen Sportart oder ein Verband mit besonderen Aufgaben.
<b>Nationales Olympisches Komitee</b>	Die vom Internationalen Olympischen Komitee anerkannte Organisation. Der Begriff Nationales Olympisches Komitee umfasst in denjenigen Ländern, in denen der Nationale Sportfachverband typische Aufgabe des Nationalen Olympischen Komitees der Anti-Doping-Arbeit wahrnimmt, auch den Nationalen Sportfachverband. Die Funktion des Nationalen Olympischen Komitees übernimmt in Deutschland der Deutsche Olympische Sportbund (DOSB).
<b>Nationales Paralympisches Komitee</b>	Die vom Internationalen Paralympischen Komitee anerkannte Organisation. Die Funktion des Nationalen Paralympischen Komitees übernimmt in Deutschland der Deutsche Behindertensportverband e.V. (DBS)/National Paralympic Committee Germany.
<b>Operative Unabhängigkeit</b>	Dies bedeutet, dass (1) Vorstandsmitglieder, Angestellte, Mitglieder von Kommissionen, Berater*innen und Funktionäre*innen der für das Ergebnismanagement-/Disziplinarverfahren zuständigen Anti-Doping-Organisation oder ihrer angeschlossenen Organisationen (z.B. Mitgliedsverband oder Dachverband) sowie an den Ermittlungen oder den Vorentscheidungen der Angelegenheit beteiligte Personen nicht zu den Mitgliedern und/oder Assistenten*innen (sofern diese*r Assistent*in in den Entscheidungsprozess und/oder das Verfassen einer Entscheidung eingebunden ist) von Disziplinarorganen der für das Ergebnismanagement-/Disziplinarverfahren zuständigen Anti-Doping-Organisation oder dem DMSB ernannt werden dürfen und (2) Disziplinarorgane in der Lage sein müssen, das Disziplinarverfahren und die Entscheidungsfindung ohne Einmischung der Anti-Doping-Organisation oder des DMSB oder eines Dritten durchzuführen. Damit soll sichergestellt werden, dass die Mitglieder des Disziplinarorgans oder Einzelpersonen, die auf andere Weise an der Entscheidung des Disziplinarorgans beteiligt sind, nicht an den

Ermittlungen des Falles oder der Entscheidung, den Fall weiter zu verfolgen, beteiligt sind.

**Person**

Eine natürliche Person, eine Organisation oder eine andere Einrichtung.

**Personenbezogene Daten**

Einzelangaben über persönliche oder sachliche Verhältnisse einer bestimmten oder bestimmbarer natürlichen Person (§ 3 Abs.1 BDSG).

**Probe**

Biologisches Material, das zum Zweck des Dopingkontrollverfahrens entnommen wurde.

[Kommentar: Bisweilen wurde behauptet, dass die Entnahme von Blutproben die Grundsätze bestimmter religiöser oder kultureller Gruppen verletze. Es wurde jedoch festgestellt, dass es für derartige Behauptungen keine Grundlage gibt.]

**Registered Testing Pool**

Die Gruppe der Nationalen Spitzenathleten\*innen und der Internationalen Spitzenathleten\*innen, die international von internationalen Sportfachverbänden und national von Nationalen Anti-Doping-Organisation jeweils zusammengestellt wird und den Wettkampf- und Trainingskontrollen des jeweiligen für die Zusammenstellung verantwortlichen internationalen Sportfachverbands oder der Nationalen Anti-Doping-Organisation unterliegt und sich daher verpflichtet, die Meldepflichten gemäß Artikel 5.5 International Standard for Testing and Investigations/Standard für Ergebnismanagement-/Disziplinarverfahren zu erfüllen.

**Schutzwürdige Person**

Ein\*e Athlet\*in oder eine andere natürliche Person, der\*die zum Zeitpunkt des Verstoßes gegen Anti-Doping-Bestimmungen:

- (a) noch nicht das sechzehnte Lebensjahr vollendet hat,
- (b) noch nicht das achtzehnte Lebensjahr vollendet hat und keinem Registered Testing Pool angehört und noch nie an einer Internationalen Wettkampfveranstaltung in einer offenen Kategorie teilgenommen hat oder
- (c) nach geltendem nationalem Recht aus anderen Gründen als dem Alter als geschäftsunfähig angesehen wird.

[Kommentar: Der WADC/NADC behandelt Schutzwürdige Personen in bestimmten Fällen anders als andere Athleten\*innen oder Personen. Dem liegt das Verständnis zugrunde, dass ein\*e Athlet\*in oder eine andere Person unterhalb eines bestimmten Alters oder einer geistigen Leistungsfähigkeit unter Umständen psychisch nicht in der Lage ist, die im WADC/NADC festgelegten Verbote und Verhaltensweisen zu verstehen und einzuhalten. Das würde beispielsweise auf eine\*n Athleten\*in zutreffen, der\*die aufgrund einer geistigen Beeinträchtigung nachweislich nicht geschäftsfähig ist. Mit dem Begriff „offene Kategorie“ sollen Wettkämpfe ausgeschlossen werden, die auf Junioren\*innen oder bestimmte Altersgruppen beschränkt sind.]

<b>Sperre</b>	Siehe: Konsequenzen.
<b>Spezifische Methode</b>	Siehe Artikel 4.2.2.
<b>Spezifische Substanz</b>	Siehe Artikel 4.2.2.
<b>Standard</b>	Ausführungsbestimmungen zum NADC. Dies umfasst: Standard für Ergebnismanagement-/Disziplinarverfahren, Standard für Dopingkontrollen und Ermittlungen, Standard für Medizinische Ausnahmegenehmigungen, Standard für Datenschutz und Standard für Dopingprävention.
<b>Strict Liability</b>	Die Regel, wonach es gemäß Artikel 2.1 und Artikel 2.2 nicht notwendig ist, dass die Anti-Doping-Organisation oder der Nationale Sportfachverband Vorsatz, Verschulden, Fahrlässigkeit oder bewussten Gebrauch seitens des*der Athleten*in aufzeigt, um einen Verstoß gegen Anti-Doping-Bestimmungen nachzuweisen.
<b>Substanzielle Hilfe</b>	Um zum Zwecke des Artikels 10.7.1 Substanzielle Hilfe zu leisten, muss eine Person: (1) in einer schriftlichen Erklärung oder einem aufgezeichneten Gespräch alle Informationen offenlegen, die sie über Verstöße gegen Anti-Doping-Bestimmungen oder einen anderen in Artikel 10.7.1.1 beschriebenen Sachverhalt besitzt, und (2) die Untersuchung und Entscheidungsfindung in Fällen oder Angelegenheiten, die mit diesen Informationen in Verbindung stehen, in vollem Umfang unterstützen, beispielsweise indem sie auf Ersuchen einer Anti-Doping-Organisation oder eines Nationalen Sportfachverbandes oder eines Disziplinarorgans in einem Verfahren als Zeuge*in aussagt. Darüber hinaus müssen die zur Verfügung gestellten Informationen glaubhaft sein und einen wesentlichen Teil des eingeleiteten Verfahrens oder Sachverhalts ausmachen oder, wenn kein Fall oder Verfahren eingeleitet wird, eine ausreichende Grundlage dafür geboten haben, dass ein Fall oder Verfahren hätte verhandelt werden können.
<b>Suchtmittel</b>	Siehe Artikel 4.2.3.
<b>Technisches Dokument</b>	Ein von der WADA von Zeit zu Zeit verabschiedetes und veröffentlichtes Dokument, das die von den International Standards dargelegten, verpflichtenden technischen Erfordernisse in Bezug auf spezifische Anti-Doping-Bereiche beinhaltet.
<b>Teilnehmer*in</b>	Jede*r Athlet*in oder Athleten*innenbetreuer*in.
<b>Testpool</b>	Der von der NADA in Abstimmung mit der jeweiligen Anti-Doping-Organisation oder dem Nationalen Sportfachverband festgelegte Kreis von Athleten*innen, der Trainingskontrollen unterzogen werden soll und entsprechenden Meldepflichten unterliegt.

<b>Trainingskontrolle</b>	Eine Dopingkontrolle, die in einem Zeitraum durchgeführt wird, der nicht Innerhalb eines Wettkampfs liegt.
<b>Unterzeichner*in</b>	Diejenigen Einrichtungen, die den WADC anerkennen und sich zu dessen Umsetzung gemäß Artikel 23 des WADC verpflichten.
<b>Unverbindlichkeitsvereinbarung</b>	Für die Zwecke der Artikel 10.7.1 und 10.8.2 eine schriftliche Vereinbarung zwischen einer Anti-Doping-Organisation und einem*r Athleten*in oder einer anderen Person, die es dem*der Athleten*in oder der anderen Person erlaubt, der Anti-Doping-Organisation in einem vorgegebenen zeitlich begrenzten Rahmen Informationen mitzuteilen, dies jedoch unter der Voraussetzung, dass, sollte es zu keiner Vereinbarung über die Substanzielle Hilfe oder die Streitbeilegung kommen, die von dem*der Athleten*in oder der anderen Person in diesem besonderen Rahmen mitgeteilten Informationen von der Anti-Doping-Organisation während eines Ergebnismanagement-/Disziplinarverfahrens gemäß dem WADC/NADC nicht gegen den*der Athleten*in oder die andere Person verwendet werden dürfen, und dass die von der Anti-Doping-Organisation in diesem besonderen Rahmen mitgeteilten Informationen von dem*der Athleten*in oder der anderen Person während eines Ergebnismanagement-/Disziplinarverfahrens gemäß dem WADC/NADC nicht gegen die Anti-Doping-Organisation verwendet werden dürfen. Eine solche Vereinbarung hindert die Anti-Doping-Organisation, den*die Athleten*in oder die andere Person nicht daran, Informationen und Beweise zu nutzen, die aus anderen Quellen stammen als dem in der Vereinbarung beschriebenen konkreten zeitlich begrenzten Rahmen.
<b>Unzulässige Einflussnahme</b>	Absichtliche Handlungen, die das Dopingkontrollverfahren auf unzulässige Weise beeinflussen, die jedoch ansonsten nicht in der Definition der Verbotenen Methoden enthalten wären. Unzulässige Einflussnahme umfasst ohne Einschränkung, die Bestechung durch das Anbieten oder Annehmen von Vorteilen, um eine Handlung auszuführen oder nicht auszuführen; Verhinderung der Probenahme, die Beeinflussung oder Verhinderung der Analyse der Probe, die Fälschung von Dokumenten, die an eine Anti-Doping-Organisation oder einen Nationalen Sportfachverband, ein TUE-Komitee oder ein Disziplinarorgan übermittelt werden, das Herbeiführen von falschen Zeugenaussagen, jede andere betrügerische Handlung gegenüber der Anti-Doping-Organisation oder dem Nationalen Sportfachverband oder dem Disziplinarorgan, um



das Ergebnismanagement-/Disziplinarverfahren oder die Verhängung von Konsequenzen zu beeinflussen, und jeglichen anderen ähnlichen, absichtlichen Eingriff oder versuchten Eingriff in irgendeinen Teil einer Dopingkontrolle.

[Kommentar: Beispielsweise verbietet dieser Artikel die Veränderung der Identifikationsnummern auf einem Dopingkontrollformular während der Dopingkontrolle, das Zerschneiden der Flasche der B-Probe bei der Analyse der B-Probe, die Veränderung einer Probe durch Zugabe einer Fremdschubstanz oder das Einschüchtern oder versuchte Einschüchtern eines\*r potenziellen Zeugen\*in oder eines\*r Zeugen\*in, der\*die bereits im Dopingkontrollverfahren ausgesagt oder Informationen geliefert hat. Unzulässige Einflussnahme umfasst jedes Fehlverhalten während des Ergebnismanagement-/Disziplinarverfahrens, siehe Artikel 10.9.3.3. Ungeachtet dessen, stellen Handlungen einer Person im Rahmen einer zulässigen Rechtsverteidigung gegen den Vorwurf eines Verstoßes gegen Anti-Doping-Bestimmungen keine Unzulässige Einflussnahme dar. Ungebührliches Verhalten gegenüber dem Personal zur Probenahme oder anderen an der Dopingkontrolle beteiligten Personen, welches ansonsten keine Unzulässige Einflussnahme darstellt, regeln die zuständigen Sportorganisationen in ihren Disziplinarvorschriften.]

**Verabreichung**

Anbieten, Beschaffen, Überwachen, Ermöglichen oder eine anderweitige Beteiligung in Bezug auf den Gebrauch oder der Versuch des Gebrauchs einer Verbotenen Substanz oder einer Verbotenen Methode durch eine andere Person. Diese Definition umfasst jedoch keine Handlungen von gutgläubigem medizinischen Personal, das Verbotene Substanzen oder Verbotene Methoden für zulässige und rechtmäßige therapeutische Zwecke oder aus anderen vertretbaren Gründen gebraucht; gleiches gilt für Handlungen in Bezug auf Verabreichung von Substanzen, die Außerhalb des Wettkampfs nicht verboten sind, es sei denn, aus den Gesamtumständen geht hervor, dass diese Verbotenen Substanzen nicht zulässigen und rechtmäßigen therapeutischen Zwecken oder zur Leistungssteigerung dienen.

**Veranstalter\*in großer Sportwettkämpfe**

Die kontinentalen Vereinigungen der Nationalen Olympischen Komitees, der Nationalen Paralympischen Komitees und anderer internationaler Dachorganisationen, die als Veranstalter\*in einer kontinentalen, regionalen oder anderen Internationalen Wettkampfveranstaltung fungieren.

**Verbotene Methode**

Jede Methode, die in der Verbotensliste als solche beschrieben wird.

**Verbotene Substanz**

Jede Substanz oder Substanzklasse, die in der Verbotensliste als solche beschrieben wird.

**Verbotensliste**

Die Liste, in der die Verbotenen Substanzen und Verbotenen Methoden als solche aufgeführt werden.

**Veröffentlichung**

Siehe: Konsequenzen.

**Verschulden**

Verschulden ist eine Pflichtverletzung oder ein Mangel an Sorgfalt in einer bestimmten Situation.

Folgende Faktoren sind bei der Bewertung des Grads des Verschuldens eines\*r Athleten\*in oder einer anderen Person zu berücksichtigen: Z.B. die Erfahrung des\*der Athleten\*in oder einer anderen Person, ob der\*die Athlet\*in oder eine andere Person eine Schutzwürdige Person ist, besondere Erwägungen wie eine Behinderung, das Risiko, das ein\*e Athlet\*in hätte erkennen müssen, und die Sorgfalt und Prüfung durch eine\*n Athleten\*in in Bezug auf das Risiko, das hätte erkannt werden müssen. Bei der Bewertung des Grads des Verschuldens seitens des\*der Athleten\*in oder einer anderen Person müssen die in Betracht gezogenen Umstände spezifisch und relevant sein, um die Abweichung von der erwarteten Verhaltensnorm seitens des\*der Athleten\*in oder einer anderen Person zu erklären. So wären beispielsweise die Tatsachen, dass ein\*e Athlet\*in während einer Sperre die Gelegenheit versäumen würde, viel Geld zu verdienen, dass er\*sie nur noch eine kurze sportliche Laufbahn vor sich hat, oder der Umstand, dass ein ungünstiger Zeitpunkt im sportlichen Jahreskalender vorliegt, keine relevanten Faktoren, die bei der Herabsetzung der Sperre nach Artikel 10.6.1 oder Artikel 10.6.2 zu berücksichtigen sind.

[Kommentar: Für alle Artikel, in denen das Verschulden eine Rolle spielt, gelten dieselben Kriterien für die Bewertung des Grads des Verschuldens eines\*r Athleten\*in. Allerdings kann eine Sanktion gemäß Artikel 10.6.2 nur herabgesetzt werden, wenn bei der Bewertung des Grads des Verschuldens festgestellt wird, dass seitens des\*der Athleten\*in oder einer anderen Person Kein signifikantes Verschulden vorliegt.]

**Versuch**

Vorsätzliches Verhalten, das einen wesentlichen Schritt im geplanten Verlauf einer Handlung darstellt, die darauf abzielt, in einem Verstoß gegen Anti-Doping-Bestimmungen zu enden. Dies vorausgesetzt, stellt der alleinige Versuch, einen Verstoß zu begehen, noch keinen Verstoß gegen Anti-Doping-Bestimmungen dar, wenn die Person den Versuch aufgibt, bevor Dritte, die nicht an dem Versuch beteiligt sind, davon erfahren.

**Von der Norm abweichendes Ergebnis des Biologischen Athletenpasses**

Ein Bericht über ein Von der Norm abweichendes Ergebnis des Biologischen Athletenpasses wie in den einschlägigen International Standards beschrieben.

**Von der Norm abweichendes Analyseergebnis**

Ein Bericht eines von der WADA akkreditierten Labors oder eines anderen, von der WADA anerkannten Labors, der im Einklang mit dem International Standard for Laboratories das Vorhandensein einer Verbotenen Substanz, ihrer Metaboliten oder Marker oder den Gebrauch einer Verbotenen Methode nachweist.

**Vorläufige Anhörung**

Für die Zwecke des Artikels 7.4.3 eine Anhörung, die vor einem Disziplinarverfahren gemäß Artikel 12 durchgeführt wird, und bei der der\*die Athlet\*in von den ihm\*ihr vorgeworfenen Verstößen in Kenntnis

gesetzt wird und die Möglichkeit erhält, in schriftlicher oder mündlicher Form zu diesen Vorwürfen Stellung zu nehmen.

[Kommentar: Eine Vorläufige Anhörung ist lediglich ein vorläufiges Verfahren, in dem nicht unbedingt alle Umstände des Falls geprüft werden. Nach einer Vorläufigen Anhörung hat der\*die Athlet\*in weiterhin das Recht auf eine umfassende Anhörung in der Hauptsache.]

<b>Vorläufige Suspendierung</b>	Siehe: Konsequenzen.
<b>WADA</b>	Die Welt Anti-Doping Agentur.
<b>WADC</b>	Der Welt Anti-Doping Code.
<b>Wettkampf</b>	Ein einzelnes Rennen, ein einzelnes Match, ein einzelnes Spiel oder ein einzelner sportlicher Wettbewerb. Zum Beispiel ein Basketballspiel oder das Finale des olympischen 100m-Laufs in der Leichtathletik. Bei Wettkämpfen, die über Etappen stattfinden und anderen sportlichen Wettbewerben, bei denen Preise täglich oder in anderen zeitlichen Abständen verliehen werden, erfolgt die Abgrenzung eines Wettkampfs von einer Wettkampfveranstaltung wie in den Regeln des jeweiligen internationalen Sportfachverbandes festgelegt.
<b>Wettkampfdauer</b>	Die von dem*der Wettkampfveranstalter*in festgelegte Zeit vom Anfang bis zum Ende einer Wettkampfveranstaltung.
<b>Wettkampfkontrolle</b>	Dopingkontrolle, die Innerhalb des Wettkampfs durchgeführt wird. Siehe Definition „Innerhalb des Wettkampfs“.
<b>Wettkampfveranstaltung</b>	Eine Reihe einzelner Wettkämpfe, die gemeinsam von einem*r Veranstalter*in durchgeführt werden (z.B. die Olympischen Spiele, die Weltmeisterschaften eines internationalen Sportfachverbandes oder die Panamerikanischen Spiele).
<b>Zielkontrolle</b>	Auswahl bestimmter Athleten*innen zu Dopingkontrollen auf der Grundlage von Kriterien, die im International Standard for Testing and Investigations/Standard für Dopingkontrollen und Ermittlungen festgelegt sind.

Die übrigen Definitionen des WADC, die nicht im NADC oder DMSB-Anti-Doping-Code verwendet werden, finden gemäß Artikel 23.2.2 WADC Berücksichtigung.

## **DMSB-Anti-Alkohol-Bestimmungen**

(Stand: Januar 2024)

### **Inhalt**

Vorwort

Artikel 1 Geltungsbereich

Artikel 2 Testzeitraum

Artikel 3 Testverfahren

Artikel 4 Folgen im Falle eines Verstoßes durch einen Fahrer

Artikel 5 Folgen im Falle eines Verstoßes durch einen Offiziellen

Artikel 6 Definitionen

### **Vorwort**

Der DMSB setzt sich ebenso wie die FIA, FIM, FIME für die Verbesserung der Sicherheit im Motorsport ein, insbesondere durch das Verbot von Substanzen, welche das menschliche Verhalten und Urteilsvermögen beeinflussen und die Fahrtüchtigkeit beeinträchtigen könnten, wie zum Beispiel Alkohol. Der DMSB hat die nachfolgenden Bestimmungen in Zusammenhang mit Alkohol (nachfolgend die „Bestimmungen“ genannt) für den Nationalen und Europa-offenen bzw. National A Veranstaltungstatus eingeführt, um so das Testverfahren und die Strafen im Falle eines positiven Tests im Einzelnen auszuführen.

### **Art. 1 Geltungsbereich**

#### **1.1**

Die Bestimmungen haben für alle Fahrer und Offizielle, die an DMSB oder von seinen Mitgliedsorganisationen genehmigten Wettbewerben („Wettbewerb“) teilnehmen, Gültigkeit.

#### **1.2**

Das Vorhandensein von Alkohol im Körper eines Fahrers während eines Wettbewerbs ist verboten.

#### **1.3**

Das Vorhandensein von Alkohol im Körper eines Offiziellen, während er sich im Dienst bei einem Wettbewerb befindet, ist verboten. Ein Offizieller gilt nur dann als im Dienst, wenn nach vernünftigem Ermessen davon ausgegangen werden kann, dass er zu einem beliebigen Zeitpunkt zwischen dem Start und dem Ende eines solchen Wettbewerbs in der Lage ist, irgendeine Entscheidung zu treffen und/oder irgendeine Handlung auszuführen in Zusammenhang mit dem Wettbewerb.

#### **1.4**

Fahrer und Offizielle, die an einem Wettbewerben teilnehmen, sind an die Bestimmungen gebunden, müssen die Bestimmungen beachten und können während eines Wettbewerbs einem Test unterzogen werden.

#### **1.5**

Der DMSB und/oder die Sportkommissare vor Ort können die Durchführung eines Tests während eines Wettbewerbs anordnen. Die Auswahl (nach Zufallsprinzip und/oder als Zieltest) sowie die Anzahl der zu testenden Fahrer oder Offiziellen liegt im Ermessen des DMSB und/oder der Sportkommissare vor Ort.

## **Art. 2 Testzeitraum**

### **2.1**

Tests für Fahrer im Zusammenhang mit Wettbewerben können in den folgenden Zeitspannen durchgeführt werden:

- Drei Stunden vor der Fahraktivität;
- Bis zu dreißig Minuten nach Abschluss der Fahraktivität.

### **2.2**

Falls ein Fahrer, der für einen Test bestimmt ist, an einer Podiumszeremonie teilnimmt, so wird der mit dem Atemalkoholtest beauftragte Kontrolleur (nachfolgend BAT genannt) diesen Test vor der Podiumszeremonie durchführen, es sei denn, die Sportkommissare entscheiden, dass die Durchführung des Tests vor dieser Zeremonie nicht möglich ist.

### **2.3**

Tests für Offizielle im Zusammenhang mit einem Wettbewerb können zu jeder Zeit stattfinden, zu der sie im Dienst wie in Artikel 3 dieses Reglements definiert sind.

## **Art. 3 Testverfahren**

### **3.1 Benachrichtigung**

#### **3.1.1**

Der BAT weist sich gegenüber dem (den) für den Test bestimmten Fahrer(n) und Offizielle(n) aus, indem er die von dem DMSB, der NADA zur Verfügung gestellte Legitimation vorzeigt (Lizenz/Ausweis) oder eine schriftliche Bestätigung der Sportkommissare.

#### **3.1.2**

Sobald einem Fahrer oder Offiziellen mitgeteilt wurde, dass er für einen Test bestimmt wurde, muss er sich sofort zu dem für den Test bestimmten Ort begeben. Bis zum Abschluss des Testverfahrens darf der Fahrer oder Offizielle so lange nichts essen, trinken oder kauen (z.B. Kaugummi), bis ihm der BAT mitgeteilt hat, dass der Test abgeschlossen ist.

#### **3.1.3**

Jede Weigerung eines Fahrers oder Offiziellen, sich dem Test zu unterziehen, wird als Verstoß gegen die Bestimmungen angesehen und der BAT verweist den Fall sofort an die Sportkommissare.

### **3.2 Screening-Test**

#### **3.2.1**

Der Fahrer oder Offizielle wählt ein versiegeltes Mundstück aus der Auswahl an Mundstücken, die von dem BAT angeboten werden, aus. Der Fahrer oder Offizielle oder der BAT setzt dieses in das Alkoholtestgerät ein.

#### **3.2.2**

Der BAT weist den Fahrer oder Offiziellen dann an, gleichmäßig und kräftig in das Mundstück zu pusten, bis eine ausreichende Atemmenge erreicht ist. Falls der Fahrer oder der Offizielle den Anweisungen des BAT vorsätzlich nicht nachkommt, so wird dies als Verstoß gegen die Bestimmungen angesehen. Falls der BAT der Meinung ist, dass ein Fahrer oder Offizieller absichtlich diesen Anweisungen nicht nachgekommen ist, verweist der BAT den Fall sofort an die Sportkommissare.

#### **3.2.3**

Der BAT zeigt dem Fahrer oder Offiziellen das angezeigte Ergebnis.

#### **3.2.4**

Falls der Screening-Test ein negatives Ergebnis anzeigt, informiert der BAT den Fahrer oder Offiziellen dahingehend, dass der Test abgeschlossen ist.

#### **3.2.5**

Falls der Screening-Test ein positives Ergebnis anzeigt, vermerkt der BAT das auf dem Testformular und informiert den Fahrer oder Offiziellen, dass ein weiterer Test zur Bestätigung durchgeführt wird. Der Fahrer oder Offizielle muss das Testformular unterzeichnen und hat die Möglichkeit, irgendwelche Anmerkungen, die er in Zusammenhang mit dem Test vorbringen möchte, schriftlich anzufügen. Die Weigerung eines Fahrers oder Offiziellen, das Testformular zu unterzeichnen, wird durch den BAT auf dem Testformular festgehalten, der Test selbst wird hierdurch jedoch nicht für ungültig erklärt.

### **3.3 Bestätigungs-Test**

#### **3.3.1**

Der Bestätigungs-Test darf nicht vor Ablauf von 15 Minuten nach Beendigung des 1. Tests durchgeführt werden. Während dieser Wartezeit darf der Fahrer oder Offizielle weder essen, noch trinken oder irgendetwas kauen (z.B. Kaugummi) und der muss unter der ständigen Aufsicht eines Chaperones und/oder des BAT stehen.

#### **3.3.2**

Der Bestätigungs-Test muss unter Verwendung eines anderen Alkoholtestgeräts als das für den ersten Test verwendete Gerät durchgeführt werden.

#### **3.3.3**

Der Fahrer oder Offizielle wählt ein versiegeltes Mundstück aus der Auswahl an Mundstücken, die von dem BAT angeboten werden. Der Fahrer oder Offizielle oder der BAT setzt dieses in das Alkoholtestgerät ein.

#### **3.3.4**

Der BAT weist den Fahrer oder Offiziellen dann an, gleichmäßig und kräftig in das Mundstück zu pusten, bis eine ausreichende Atemmenge erreicht ist. Falls der Fahrer oder der Offizielle den Anweisungen des BAT vorsätzlich nicht nachkommt, so wird dies als Verstoß gegen die Bestimmungen angesehen. Falls der BAT der Meinung ist, dass ein Fahrer oder Offizieller absichtlich diesen Anweisungen nicht nachgekommen ist, verweist der BAT den Fall sofort an die Sportkommissare.

#### **3.3.5**

Der BAT zeigt dem Fahrer oder Offiziellen das angezeigte Testergebnis und trägt es im Testformular ein.

#### **3.3.6**

Der Fahrer oder Offizielle muss das Testformular unterzeichnen und hat die Möglichkeit, irgendwelche Anmerkungen, die er in Zusammenhang mit dem Test vorbringen möchte, schriftlich anzufügen. Die Weigerung eines Fahrers oder Offiziellen, das Testformular zu unterzeichnen, wird durch den BAT auf dem Testformular festgehalten, der Test selbst wird hierdurch jedoch nicht für ungültig erklärt.

#### **3.3.7**

Falls der Bestätigungs-Test ein negatives Ergebnis anzeigt, informiert der BAT den Fahrer oder den Offiziellen dahingehend, dass der Test abgeschlossen ist.

#### **3.3.8**

Falls der Bestätigungs-Test ein positives Ergebnis anzeigt, informiert der BAT den Fahrer oder Offiziellen, dass der Test beendet ist und verweist den Fall sofort an die Sportkommissare.

#### **3.3.9**

Das Testformular muss durch den BAT unmittelbar per E-Mail an die Rechtsabteilung des DMSB übermittelt werden.



### 3.4 Endogene Ethanol-Produktion

Fahrer oder Offizielle mit einer gesundheitlichen Konstitution, die eine endogene Ethanol-Produktion beinhalten, müssen sicherstellen, dass sie vor und während des Wettbewerbs eine entsprechende Diät/Behandlung einhalten, so dass im Falle eines Tests ein negatives Ergebnis erzielt wird. Falls dies nicht sichergestellt werden kann, muss der Fahrer oder Offizielle bei der Rechtsabteilung des DMSB schriftlich eine Ausnahmegenehmigung beantragen. Dieser Antrag muss bis spätestens 30 Tage vor dem Start des nächsten Wettbewerbs, an dem der Fahrer oder Offizielle teilzunehmen plant, bei dem DMSB eingegangen sein und ein vollständiges medizinisches Dossier beinhalten. Der DMSB leitet dieses medizinische Dossier weiter an den Anti-Doping Beauftragten des DMSB, der nach alleinigem Ermessen entscheidet, ob dieser Ausnahmenantrag genehmigt wird oder nicht. Gegen eine solche Entscheidung ist keine Berufung zulässig.

## Art. 4 Folgen im Falle eines Verstoßes durch einen Fahrer

### 4.1 Automatische Disqualifikation

Ein Verstoß gegen die Bestimmungen (d.h. Bestätigungs-Test mit einer positiven Anzeige, Weigerung, sich dem Test zu unterziehen, vorsätzliche Nichtbeachtung der Anweisungen des BAT) führt zur automatischen und sofortigen Disqualifikation des Fahrers aus dem Wettbewerb.

### 4.2 Strafen für Fahrer

#### 4.2.1

Zusätzlich zu der automatischen Disqualifikation des Fahrers aus dem Wettbewerb müssen die Sportkommissare des Wettbewerbs das Sportgericht über die Entscheidung informieren und den Betroffenen zur weiteren Bestrafung melden. Das Sportgericht hat zu der Disqualifikation durch die Sportkommissare die folgenden Strafen zu verhängen:

		1. Verstoß	2. Verstoß	3. Verstoß	4. Verstoß
Ergebnis des Bestätigungs-Tests	Bis zu und einschließlich 0,10 mg/L	Keine Suspendierung	Suspendierung für einen Monat	Suspendierung für drei Monate	Suspendierung für vier Jahre
	Mehr als 0,10 mg/L bis zu und einschl. 0,25 mg/L	Suspendierung für einen Monat	Suspendierung für zwei Monate 1.000€ Geldstrafe	Suspendierung für sechs Monate 5.000€ Geldstrafe	
	Mehr als 0,25 mg/L bis zu und einschl. 0,4 mg/L	Suspendierung für zwei Monate 1.000€ Geldstrafe	Suspendierung für vier Monate 2.000€ Geldstrafe	Suspendierung für ein Jahr 10.000€ Geldstrafe	
	Über 0,4 mg/L				
Verweigerung, sich dem Test zu unterziehen	Suspendierung für drei Monate	Suspendierung für sechs Monate	Suspendierung für zwei Jahre		
Absichtliches Nichtbeachten der Anweisungen des mit dem Atemalkoholtest beauftragten Technikers	2.000€ Geldstrafe	3.000€ Geldstrafe	15.000€ Geldstrafe		

#### 4.2.2

Die Strafen für die zweiten, dritten und vierten Verstöße müssen unabhängig von der(den) Strafe(n) für den(die) vorherigen Verstoß (Verstöße) angewendet werden.

#### 4.2.3

Zum Zwecke der Auferlegung von Strafen gemäß Artikel 4.2 werden lediglich die vorhergehenden Verstöße gegen die Bestimmungen, die innerhalb der drei Jahre vor dem neuen positiven Ergebnis des Bestätigungstests begangen wurden, in Betracht gezogen.

### 4.3 Entscheidungen gemäß vorliegenden Bestimmungen

- sind sofort anwendbar, unabhängig von einer Berufung, in Übereinstimmung mit Artikel 12.2.3.b des Int. Sportgesetzes der FIA (ISG) (Automobilsport) oder Art. 167 Deutsches Motorrad Sportgesetz (DMSG) (Motorradspport),
- können mit einer Berufung angefochten werden (mit der Ausnahme von Entscheidungen, die in Übereinstimmung mit Artikel 3.4 dieser Bestimmungen getroffen wurden und die nicht mit einer Berufung angefochten werden können).

## Art. 5 Folgen im Falle eines Verstoßes durch einen Offiziellen

### 5.1 Entbindung von den Pflichten

Ein Verstoß gegen das Reglement (d.h. ein Bestätigungstest mit einem positiven Ergebnis, eine Verweigerung, sich einem Test zu unterziehen und/oder eine absichtliche Nichtbeachtung der Anweisungen des BAT) führt zur automatischen und sofortigen Entbindung des Offiziellen von seinen Pflichten bei der betreffenden Veranstaltung durch die Sportkommissare.

### 5.2 Strafen für Offizielle

Zusätzlich zu der automatischen Entbindung des Offiziellen von seinen Pflichten bei der Veranstaltung müssen die Sportkommissare das Sportgericht über die Entscheidung informieren und den Betroffenen zur weiteren Bestrafung melden. Das Sportgericht hat zu der Disqualifikation durch die Sportkommissare die folgenden Strafen zu verhängen:

		1. Verstoß	2. Verstoß	3. Verstoß	4. Verstoß
Ergebnis des Bestätigungs-Tests	Bis zu und einschl. als 0,10 km/L	Keine Suspendierung	Suspendierung für einen Monat	Suspendierung für drei Monate	Suspendierung für vier Jahre
	Mehr als 0,10 mg/L bis zu und einschl. 0,25 km/L	Suspendierung für einen Monat	Suspendierung für zwei Monate	Suspendierung für sechs Monate	
	Mehr als 0,25 mg/L bis zu und einschl. 0,4 mg/L	Suspendierung für zwei Monate	Suspendierung für vier Monate	Suspendierung für ein Jahr	
	Über 0,4 mg/L				
Verweigerung, sich dem Test zu unterziehen		Suspendierung für drei Monate	Suspendierung für sechs Monate	Suspendierung für zwei Jahre	
Absichtliches Nichtbeachten der Anweisungen des mit dem Atemalkoholtest beauftragten Technikers					

#### 5.2.2

Die Strafen für die zweiten, dritten und vierten Verstöße müssen unabhängig von der(den) Strafe(n) für den(die) vorherigen Verstoß (Verstöße) angewendet werden.

#### 5.2.3

Zum Zwecke der Auferlegung von Strafen gemäß Artikel 5.2 werden lediglich die vorhergehenden Verstöße gegen die Bestimmungen, die innerhalb der drei Jahre vor dem neuen positiven Ergebnis des Bestätigungstests begangen wurden, in Betracht gezogen.

### 5.3 Entscheidungen gemäß vorliegenden Bestimmungen

- sind sofort anwendbar, unabhängig von einer Berufung,

- können mit einer Berufung in Übereinstimmung mit Artikel 15.1 des ISG (Automobilsport) oder Art. 165 DMSG (Motorradsport) angefochten werden (mit der Ausnahme von Entscheidungen, die in Übereinstimmung mit Artikel 3.4 dieser Bestimmungen getroffen wurden und die nicht mit einer Berufung angefochten werden können).

## **Art. 6 Definitionen**

**Alkoholkonzentration:** Die Alkoholmenge in einem Volumen an ausgeatmeter Luft, ausgedrückt in Milligramm je Liter (mg/L).

**Mit dem Atemalkoholtest beauftragter Kontrolleur (BAT):** Dies kann der Leitende Arzt oder Sportkommissar sowie Personal der NADA sein oder eine andere Person, an welchen der Leitende Arzt/Sportkommissar diese Aufgabe delegiert hat.

**Alkoholtestgerät:** Ein Gerät, das durch den DMSB zur Verfügung gestellt, gewartet und kalibriert wird und das die Möglichkeit aufweist, eine quantitative Messung der Alkoholkonzentration durch eine Atemluftprobe zu ermitteln.

**Chaperone:** Eine Person, die durch die NADA oder DMSB geschult und autorisiert ist, während eines Tests bestimmte Aufgaben zu erfüllen, wie unter anderem zum Beispiel die Begleitung und Beobachtung des Fahrers oder Offiziellen zwischen dem Screening-Test und dem Bestätigungs-Test.

**Bestätigungs-Test:** Ein zweiter Test unter Verwendung eines Alkoholtestgerätes, der nach einem positiven Screening-Test durchgeführt wird.

**Fahrer:** Jeder Fahrer, Beifahrer oder Mitfahrer, der an dem Wettbewerb teilnimmt.

**Fahraktivität:** Die Zeitspanne, innerhalb derer ein Fahrer sein Automobil oder Motorrad während eines Wettbewerbs fahren darf.

**Negatives Ergebnis:** Ein Ergebnis, das nach Abzug einer Toleranz von 0,02 mg/L gleich 0,0 mg/L ist.

**Positives Ergebnis:** Ein Ergebnis, das nach Abzug einer Toleranz von 0,02 mg/L höher ist als 0,0 mg/L.

**Screening-Test:** Ein erster Test unter Verwendung eines Alkoholtestgerätes, das quantitative Daten über die Alkoholkonzentration ermittelt.

**Test:** Das Verfahren, das unter Verwendung eines Alkoholtestgerätes durchgeführt wird, um eine quantitative Messung der Alkoholkonzentration zu erhalten.

**Testformular:** Ein von dem DMSB zur Verfügung gestelltes Formular, das von dem BAT ausgefüllt wird und das verwendet wird, falls der 1. Test ein positives Ergebnis aufweist. In ihm sind insbesondere aufgeführt die Uhrzeit und der Ort des Tests, der Name des Fahrers oder Offiziellen, das Ergebnis des Screening- und des Bestätigungs-Tests sowie die Unterschrift des Fahrers oder Offiziellen, des mit dem Atemalkoholtest beauftragten Technikers und gegebenenfalls des Chaperones, zusätzlich zu eventuellen Anmerkungen durch eine dieser Personen.

## **Bestimmungen zur Anti-Manipulation von Wettbewerben**

Stand: 01.01.2025

### **Artikel 1 Verbindlichkeit für folgende Personen**

Die Regularien zur Prävention von Wettbewerbsmanipulation sind für nachstehend benannte natürliche und juristische Personen verbindlich:

- Alle Inhaber einer Lizenz und jede Person, die im Namen des Lizenzinhabers an einem Wettbewerb oder einer Meisterschaft teilnimmt oder in deren Zusammenhang Dienste verrichtet, insbesondere einschließlich seiner direkten oder indirekten Mitarbeiter, Mechaniker, Berater, Dienstleister,
- das gesamte Veranstaltungspersonal eines im internationalen (FIA/FIM/FIME) oder nationalen Sportkalender (DMSB) eingetragenen Wettbewerbes,
- Trainer, Athletenbetreuer und sonstige Teamoffizielle sowie medizinisches und paramedizinisches Personal,
- offizielle Funktionsträger von Vereinen und Verbänden, Promotoren, die mittelbar und unmittelbar Einfluss auf Wettbewerbe nehmen können und mit dem aktiven Motorsportgeschehen und/oder dessen Organisation, Durchführung oder Leitung selbst oder im Auftrag betraut sind,
- ehrenamtliche und hauptberufliche Mitarbeiter/Funktionsträger des DMSB und der DMSB-Mitgliedsorganisationen, die über Wissen und Kenntnis von und über Sportler, Wettbewerbe o.Ä. verfügen.

### **Artikel 2 Wettbewerb**

Ein Wettbewerb oder Wettkampf bezeichnet jeden Sportwettbewerb, jede Meisterschaft, jede Veranstaltung oder Spiel, die unter den sportlichen Verantwortungsbereich des DMSB oder einer Mitgliedsorganisation des DMSB fällt.

### **Artikel 3 Sportwette**

Eine Sportwette ist eine kommerziell, über einen Wettanbieter/Buchmacher geschlossene Wette, bei der direkt oder indirekt Geld auf das Eintreten oder Nicht-Eintreten eines Sportergebnisses oder -ereignisses gesetzt wird, in der Hoffnung, durch die Vorhersage des Ergebnisses einer unvorhersagbaren zukünftigen Veranstaltung in Zusammenhang mit einem Wettbewerb eine Geldsumme zu gewinnen.

### **Artikel 4 Vorteil**

Ein Vorteil ist jede auch nur vorübergehende Zuwendung materieller oder immaterieller Art (Gelder, Geschenke oder andere Nützlichkeiten, einschließlich potenzieller Gewinne als Ergebnis einer Sportwette), die nicht auf einem durchsetzbaren Rechtsanspruch beruht und die Situation des Empfängers wirtschaftlich, rechtlich und/oder persönlich verbessert.

## **Artikel 5 Insiderwissen**

Insiderwissen umfasst Informationen, die im Zusammenhang mit einem Wettbewerb stehen und über die eine Person verfügt, welche diese ausschließlich aufgrund ihrer Position im Zusammenhang mit dem Motorsport oder eines Wettbewerbs erhalten hat. Kein Insiderwissen liegt vor, wenn diese Information bereits zuvor veröffentlicht oder öffentlich bekannt war, sie einer interessierten Öffentlichkeit leicht zugänglich ist oder sie in Übereinstimmung mit den Bestimmungen zu dem entsprechenden Wettbewerb offengelegt wurde.

## **Artikel 6 Verbot von Manipulation**

Es ist untersagt, auf den Verlauf und/oder das Ergebnis eines Wettbewerbs in unsportlicher, wettbewerbswidriger und regelwidriger Weise einzuwirken oder durch wissentlich falsche Entscheidungen Einfluss zu nehmen. Der Wettbewerb oder einzelne Ereignisse des Wettbewerbs dürfen nicht vorsätzlich verfälscht werden, um sich oder Dritten einen monetären Vorteil zu verschaffen oder andere Gegenleistungen zu erhalten. Gleichmaßen verboten ist das Fordern, Sich-Versprechen-Lassen und Annehmen von Vorteilen als Gegenleistung für eine Manipulationshandlung mit Bezug zu einer oder mehreren Sportwetten.

## **Artikel 7 Verbot von Sportwetten**

Für die Wahrung der Unabhängigkeit des sportlichen Wettbewerbs besteht ein Wettverbot. Allen im Anwendungsbereich erläuterten Personengruppen unter Artikel 1 ist es untersagt, weder direkt noch über eine Mittelsperson, an Sportwetten in Zusammenhang mit einem Wettbewerb beteiligt zu sein, sofern dieser in den betreffenden Wettbewerb eingebunden ist, insbesondere durch Teilnahme oder wenn er auf irgendeine andere Art und Weise mit dem Wettbewerb in Verbindung steht.

## **Artikel 8 Verbot der Weitergabe von Insiderwissen**

Nicht frei zugängliche Informationen oder Insiderwissen, wie unter Artikel 5 definiert, darf nicht an Dritte weitergegeben werden. Verboten ist zudem das Nutzen von Insiderwissen für eigene Zwecke, z.B. für Sportwetten, jegliche Form von Manipulation oder den Erhalt eines Vorteils durch die Gewährung von Sonderwissen an Dritte, die einem aufgrund einer Position oder Tätigkeit innerhalb des DMSB bekannt sind.

## **Artikel 9 Berichtspflicht**

- (1) Alle im Anwendungsbereich unter Artikel 1 erläuterten Personengruppen sind verpflichtet, dem DMSB für Wettbewerbe in seinem Zuständigkeitsbereich unverzüglich Bericht zu erstatten über irgendeine verdächtige Aktivität, einen verdächtigen Zwischenfall oder über irgendeinen Hinweis oder Versuch, der als ein Verstoß gegen die Bestimmungen zu der Manipulation von Wettbewerben angesehen werden könnte.
- (2) Der DMSB muss gegebenenfalls die für den Kampf gegen die Manipulation von Wettbewerben zuständige nationalen Verwaltungsbehörden sowie gegebenenfalls die FIA, FIM und FIME informieren.

## **Artikel 10 Untersuchung von Verstößen**

Die Person, der ein Vergehen gegen diese Regularien vorgeworfen wird, muss über die Verstöße, die begangen worden sein sollen - Einzelheiten zu den mutmaßlichen Handlungen und/oder Unterlassungen - sowie den Umfang möglicher Sanktionen informiert werden.

## **Artikel 11 Vertraulichkeit**

Der Grundsatz der Vertraulichkeit muss vom DMSB während des gesamten Verfahrens strikt eingehalten werden. Informationen sollten nur mit Einrichtungen/Institutionen/Personengruppen getauscht werden, die erforderlich sind.

## **Artikel 12 Sanktionen**

Jeder Verstoß oder versuchte Verstoß gegen die vorstehend aufgeführten Pflichten führen zu entsprechenden und angemessenen Sanktionen gem. Satzung und Rechts- und Verfahrensordnung. Bei der Festlegung der anwendbaren angemessenen Sanktionen berücksichtigt der DMSB alle erschwerenden und mildernden Umstände und legt in der schriftlichen Entscheidung die Auswirkungen solcher Umstände auf die endgültige Sanktion dar. Erhebliche Unterstützung, die zur Aufdeckung oder Feststellung eines zu ahndenden Verstoßes durch die eine andere Person führt, kann die zu verhängende Sanktion einer Person verringern.



## DMSB-Ethikkodex

### § 1 Allgemeines

Der DMSB erkennt seine besondere Verantwortung für den Schutz der Integrität und des Rufs des Motorsports in Deutschland. Die im folgenden Ethikkodex definierten Werte und Grundsätze bestimmen das Verhalten und den Umgang innerhalb des DMSB und gegenüber Außenstehenden. Der DMSB-Ethikkodex ist für lizenzierte natürliche und bei juristischen Personen deren jeweiligen gesetzlichen Vertreter, Mitglieder der Organe und Kommissionen, haupt- und ehrenamtliche Mitarbeiter\*innen sowie Mitglieder des DMSB verbindlich.

### § 2 Würde, Toleranz und Respekt

- (1) Der Schutz der persönlichen Würde und der Persönlichkeitsrechte der Einzelperson ist ein grundlegender Anspruch des DMSB. Toleranz, loyales Verhalten und gegenseitige Wertschätzung sind die Grundlage für ein vertrauensvolles Miteinander.
- (2) Rassistische Diskriminierung oder Diskriminierung auf Grund von Nationalität oder Migrationsgeschichte, sozialer Herkunft, Religion, Weltanschauung, Alter, Geschlecht und/oder geschlechtlichen Identität, sexuellen Identität oder Behinderung ist unzulässig. Belästigungen und physische, psychische oder sexualisierte Gewalt werden nicht toleriert.
- (3) Handlungen, die in irgendeiner Form die physische oder psychische Integrität der Teilnehmer an Aktivitäten, die unter dem Dach des DMSB stattfinden, verletzen, werden nicht toleriert. Verstöße gegen die Anti-Doping-Bestimmungen des DMSB sind strikt verboten.

### § 3 Integrität

- (1) Integrität setzt eine objektive und unabhängige Entscheidungsfindung voraus. Wenn Interessenkonflikte entstehen, sind diese von der betroffenen Person offenzulegen. Private Interessen und die Interessen des DMSB sind strikt zu trennen. Wenn persönliche Interessen im Rahmen einer Aufgaben- oder Entscheidungszuweisung berührt werden könnten, ist dies offenzulegen. Es wird dann eine und eine transparente Entscheidung herbeizuführen, ob die Zuweisung weiter möglich ist oder einer anderen Person übertragen wird.
- (2) Geschenke und sonstige materielle und ideelle Vorteile dürfen nur im vorgegebenen Rahmen in transparenter Weise angenommen oder gewährt werden. Es muss sichergestellt sein, dass keine unzulässige Beeinflussung von Entscheidungsträgern erfolgt. Eine Annahme von Geldgeschenken ist grundsätzlich nicht erlaubt. Einladungen jeglicher Art müssen angemessen sein und im Rahmen der üblichen Zusammenarbeit stattfinden. Entscheidend ist stets, dass die Einladung einem Geschäftszweck oder der Repräsentation dient und der Eindruck einer unzulässigen Beeinflussung ausgeschlossen ist.

### § 4 Nachhaltigkeit und Verantwortung für die Zukunft

Der DMSB verpflichtet sich im Interesse der Zukunftssicherung für nachfolgende Generationen zu einer nachhaltigen Verbandspolitik. Sie soll die Achtung der Umwelt, ökonomische Anforderungen und gesellschaftliche Aspekte angemessen in Ausgleich bringen.

## **§ 5 Regeltreue und Transparenz**

- (1) Regeltreue und Fairplay sind wesentliche Elemente im Motorsport. Geltende Gesetze sowie interne und externe Richtlinien und Regeln sind einzuhalten. Rechts- und Pflichtverstöße werden vom DMSB konsequent verfolgt und mit entsprechenden Maßnahmen geahndet.
- (2) Alle für den DMSB und dessen Aufgaben relevanten Entscheidungsprozesse sowie die zugrunde gelegten Fakten werden mit größtmöglicher Transparenz und Sorgfalt behandelt. Dies betrifft insbesondere alle finanziellen und personellen Entscheidungen. Vertraulichkeit sowie datenschutzrechtliche Vorgaben sind dabei zu beachten.

## **§ 6 Ehrenamt**

Das Ehrenamt ist für den Motorsport auf allen Vereinsebenen von unverzichtbarer Bedeutung, insbesondere im Breitensport und in der Nachwuchsarbeit. Die Organisation des Motorsports lebt vom Ehrenamt. Der DMSB fördert und unterstützt ehrenamtliches Engagement als maßgeblichen vereinskulturellen und ökonomischen Wertbeitrag für den Sport.

## **§ 7 Vertraulichkeit**

Ehrenamtlich für den DMSB tätige Personen sowie Mitarbeiterinnen und Mitarbeiter des DMSB sind gehalten, alle ihnen in Ausübung ihrer Funktion mitgeteilten Informationen als Ausdruck der Loyalität vertraulich oder geheim zu behandeln. Jede Weitergabe von Informationen oder Meinungen muss in Übereinstimmung mit den Grundsätzen und Anweisungen des DMSB erfolgen.

## **§ 8 Sanktionen**

Jeder Verstoß gegen eine Rechtsvorschrift und/oder interne Richtlinien ist aufzugreifen, um eine konsequente Handhabung sicher zu stellen. Dabei kann in leichteren Fällen von einer Sanktion abgesehen werden, wenn ein bloßer Hinweis auf einen Verstoß als ausreichend für künftige Einhaltung der Vorgabe erachtet wird.

Jede Sanktion muss dem Maßstab der Verhältnismäßigkeit genügen und sich an diesem messen lassen.

## **§ 9 Änderungen des Ethikkodex**

Änderungen zu vorliegendem Ethikkodex können ausschließlich durch das DMSB-Präsidium beschlossen werden.

Stand: 01.01.2025

**DMSB-Logoübersicht**

<b>DMSB</b>				
				
				
<b>DMSB-Familie</b>				
				
<b>Automobilsport</b>				
				
				
				
				
<b>Motorradsport</b>				
				
				
				
				

## Handbuch MOTORRADSPORT 2025 – Roter Teil

### Motorradsportgesetz, Lizenzbestimmungen und DMSB-Prädikate

#### INHALT

Deutsches Motorradsport-Gesetz (DMSG) des DMSB	Roter Teil Seite 2
DMSB-Motorradsport-Lizenzbestimmungen	Roter Teil Seite 42
DMSB-Motorradsport-Prädikate	Roter Teil Seite 71
Allgemeine Prädikatsbestimmungen	Roter Teil Seite 74
<b>Straßensport</b>	
IDM - Internationale Deutsche Motorradmeisterschaft	Roter Teil Seite 79
IDM - Internationale Deutsche Markenmeisterschaft	Roter Teil Seite 80
Deutsche Langstrecken Meisterschaft (DLM)/DMSB Langstrecken-Cup (DLC)	Roter Teil Seite 82
DMSB-Rundstrecken-Cup (DRC)	Roter Teil Seite 88
Deutsche Historische Motorrad-Meisterschaft (DHM)	Roter Teil Seite 90
dmsj – Deutsche Mini-Bike-Meisterschaft	Roter Teil Seite 94
dmsj – Deutsche Jugend Pocket-Bike-Meisterschaft	Roter Teil Seite 96
<b>SuperMoto</b>	
DMSB-SuperMoto-Prädikatsbestimmungen	Roter Teil Seite 98
dmsj – Deutsche Jugend-SuperMoto-Meisterschaft	Roter Teil Seite 101
<b>Motocross</b>	
DMSB-Motocross-Prädikatsbestimmungen	Roter Teil Seite 104
dmsj – Deutsche Jugend Motocross Meisterschaft	Roter Teil Seite 109
<b>Trial</b>	
DMSB-Trial-Prädikatsbestimmungen	Roter Teil Seite 113
DMSB-Hallen-Trial-Pokal	Roter Teil Seite 117
dmsj- Deutsche Jugend-Trial-Meisterschaft	Roter Teil Seite 120
<b>Enduro</b>	
DMSB-Enduro-Prädikatsbestimmungen	Roter Teil Seite 123
<b>Bahnsport</b>	
Deutsche Speedway-Meisterschaft (DSP)	Roter Teil Seite 130
DMSB-Speedway-U21-Meisterschaft	Roter Teil Seite 132
Deutsche Speedway-Mannschaftsmeisterschaft	Roter Teil Seite 133
DMSB-Ice-Speedway-Meisterschaft	Roter Teil Seite 137
DMSB-Speedway-Paar-Cup (SPC)	Roter Teil Seite 138
DMSB-Speedway-Mannschaftspokal	Roter Teil Seite 139
Deutsche Langbahn-Meisterschaft Solo (LBM)	Roter Teil Seite 144
Deutsche Langbahn-Meisterschaft Seitenwagen	Roter Teil Seite 146
DMSB-Langbahn-Pokal Solo	Roter Teil Seite 148
DMSB-Langbahn-Pokal Seitenwagen	Roter Teil Seite 149
dmsj – Deutsche Jugend-Bahnsport-Meisterschaft	Roter Teil Seite 150
<b>Motoball</b>	
Deutsche Motoball-Meisterschaft (DMM)	Roter Teil Seite 153
Deutsche Motoball-Meisterschaft Junioren (DMM)	Roter Teil Seite 165

## **Deutsches Motorrad-Sportgesetz (DMSG) des DMSB 2025**

Stand: 16.12.2024

### **Inhalt:**

- I. Allgemeine Grundsätze – Sportbefugnisse
- II. Bezeichnungen
- III. Veranstaltungen – Wettbewerbe
- IV. Durchführung von Wettbewerben
- V. Rekorde
- VI. Registrierung der Fahrer, Beifahrer und Bewerber
- VII. Motorräder – Werbung
- VIII. Sportwarte
- IX. Ahndung von Verstößen, Strafmaßnahmen
- X. Proteste, Berufungen

### **I. Allgemeine Grundsätze – Sportbefugnisse**

#### **Art. 1 Nationale Regelung des Motorradsportes**

Der DMSB – Deutscher Motor Sport Bund e.V. übt die Sporthoheit für den Automobil- und Motorradsport in der Bundesrepublik Deutschland aus und vertritt den deutschen Automobil- und Motorradsport als Mitglied im DOSB (Deutscher Olympischer Sportbund), in der FIA (Fédération Internationale de l'Automobile), der FIM (Fédération Internationale de Motocyclisme) und der FIM-Europe.

Der DMSB hat das ausschließliche Recht, in allen Disziplinen des Motorradsports internationale und nationale Deutsche Meisterschaften, DMSB-Meisterschaften, DMSB-Pokale und DMSB-Cups auszuschreiben und diese Titel zu vergeben, sowie darüber zu entscheiden, welche Rennen die Voraussetzungen erfüllen, um als Wertungsläufe zu diesen Titeln, als auch zu Markenpokalen anerkannt und mit dem entsprechenden Prädikat versehen zu werden und diese zu genehmigen.

Diese Berechtigung hat der DMSB für den Motorradsport in Deutschland durch die FIM und die FIM-Europe durch Anerkennung verliehen bekommen.

Der DMSB ist Inhaber der Rechte an dem von ihm in den jeweiligen Motorradklassen ausgeschriebenen Prädikat „Internationale Deutsche Meisterschaft“, „Deutsche Meisterschaft“ sowie der oben aufgeführten Titel.

Das Recht über Medienrechte, d.h. Rundfunkrechte (Fernsehen, Hörfunk etc.) sowie über andere Bild- und Tonträger, künftige technische Einrichtungen jeder Art (Online, Internet etc.) und in jeder Programm- und Verwertungsform weltweit von Läufen, zu den vom DMSB ausgeschriebenen Deutschen Meisterschaften/DMSB-Meisterschaften/DMSB-Cups/DMSB-Pokalen Verträge zu schließen, steht dem DMSB zu. Dies gilt auch für alle anderen Serien mit DMSB-Prädikat, ausgenommen Serien denen gemäß § 2 Ziff. 4 d der Satzung des DMSB ein Prädikat des DMSB erteilt wird.

Diese Festlegungen gelten auch für Serienwettbewerbe und Läufe/Rennen zu Serienwettbewerben, die im Rahmen von durch den DMSB-genehmigten Veranstaltungen zur Durchführung kommen, soweit es sich hier nicht um Wettbewerbe bzw. Läufe/Rennen handelt, die von einem der Trägervereine ausgeschrieben wurden.

Die gleichen Festlegungen gelten für internationale Meisterschaftsläufe der FIM/ FIM-Europe, die dem DMSB von der FIM/FIM-Europe übertragen wurden, soweit für diese die Rechte von der FIM/ FIM-Europe nicht selbst wahrgenommen werden.

Unbeschadet der Rechte des DMSB haben die Trägervereine das Recht, in sämtlichen Klassen eigene Serien auszuschreiben, die nicht zu einem nationalen Meisterschaftstitel führen und deshalb auch nicht in Konkurrenz zu bestehenden DMSB-Prädikaten treten. Die TV- und Vermarktungsrechte an diesen Serien stehen ausschließlich dem ausschreibenden Trägerverein zu.

Die Tätigkeit des DMSB, seine Beziehungen zu den vorgenannten Organisationen, die Wahl bzw. Berufung der Mitglieder seiner Organe und Gremien beruhen auf der von der Mitgliederversammlung des DMSB verabschiedeten Satzung.

## **Art. 2 Deutsches Motorrad-Sportgesetz**

Zur Ausübung seiner Vollmachten und Erfüllung seiner Aufgaben hat der DMSB das „Deutsche Motorrad-Sportgesetz“ auf der Grundlage des FIM-Sportgesetzes aufgestellt. Die sportgesetzlichen Bestimmungen, Verfahrensordnungen, Reglements und Umweltrichtlinien des DMSB sowie der FIM/FIM-Europe sind bei der Organisation der Motorradsportveranstaltungen zu beachten und müssen von allen am Motorradsport im Zuständigkeitsbereich des DMSB-Beteiligten eingehalten werden. Soweit die Sportgesetze, Verfahrensordnungen, Reglements der FIM/FIM-Europe anzuwenden sind (FIM-/FIM-Europe Meisterschaften, Preiswettbewerbe, internationale Veranstaltungen etc.), gehen diese den Regelungen des DMSB vor.

## **Art. 3 Aufgaben und Befugnisse des DMSB**

Die wesentlichen Aufgaben und Befugnissen des DMSB sind in der Satzung des DMSB und in dem FIM-Sporting Code dargestellt. Weitere wesentliche Aufgaben und Befugnisse sind:

- Erstellung und Veröffentlichung des nationalen Motorradsport-Terminkalenders;
- Ausschreibung von Prädikatswettbewerben in den verschiedenen Motorradsportdisziplinen auf nationaler Ebene sowie Genehmigung sonstiger Serien-Wettbewerbe;
- Prüfung und Genehmigung der Veranstaltungsausschreibungen sowie das Versagen von Veranstaltungen bzw. Wettbewerben, die den sportgesetzlichen Bestimmungen nicht entsprechen;
- Homologation von Renn- bzw. Wettbewerbsstrecken und Bahnen;
- Prüfung und Bestätigung der bei Veranstaltungen bzw. Rekordversuchen erzielten Resultate;
- Registrierung von Fahrern/Beifahrern, Bewerbern, Industrie- und Renndiensten, Offiziellen und Veranstaltern sowie sonstigen am Motorradsport direkt oder indirekt beteiligten Personen, Firmen und Organisationen, ggf. verbunden mit der Ausgabe von Lizenzen und/oder Ausweisen an diesen Personenkreis;
- Erteilung der Erlaubnis zur Beteiligung an FIM- und FIM-Europe Prädikatswettbewerben sowie an Veranstaltungen im Ausland;
- Regelung des Ausbildungswesens für Sportwarte;
- Ausübung der nationalen Verbandsgerichtsbarkeit;
- Erhebung von Gebühren (gemäß DMSB-/FIM-/ FIM-Europe Gebührenübersicht);
- Entsenden von DMSB Observern sowie lizenzierten Sportwarten zur Überwachung und Prüfung der Einhaltung von Sicherheits- und Umweltauflagen sowie sonstiger Bestimmungen während Veranstaltungen;

## **Art. 4 Überwachungsrecht des DMSB**

Der DMSB hat das Recht, alle Veranstaltungen, die nach dem Deutschen Motorrad-Sportgesetz organisiert sind, zu überwachen.

Die verantwortlichen Sportwarte sind gehalten, etwaigen Hinweisen des DMSB nachzugehen und die notwendigen Maßnahmen zu treffen.

Durch den DMSB autorisierte Personen weisen sich durch eine Lizenz des DMSB aus. Bei entsprechender Legitimation sind sie berechtigt, unter Beachtung und Einhaltung bestehender Sicherheitsbestimmungen sämtliche Absperrungen zu passieren und ungehindert jeden Platz (Rennbüro, abgesperrte Bahn, Rennstrecke, Fahrerlager, Boxen, Zeitnehmerhaus, Parkplätze, Tribünen usw.) zu betreten.

### **Art. 4.1 Unbemannte Fluggeräte**

Aus Sicherheitsgründen ist der Einsatz von unbemannten Fluggeräten (z.B. Drohnen/Mikrokopter) im Rahmen von Motorsportveranstaltungen grundsätzlich verboten. Der DMSB behält sich bei Zuwiderhandlung eine Ahndung des Verstoßes durch das DMSB-Sportgericht vor.

Der Veranstalter kann eigenverantwortlich unter Berücksichtigung der gesetzlichen Anforderungen und Bestimmungen Ausnahmen erteilen. Die Erteilung einer Ausnahmegenehmigung, zum Einsatz von unbemannten Fluggeräten soll grundsätzlich vor Veranstaltungsbeginn dem DMSB gegenüber schriftlich angezeigt werden.



## II. Bezeichnungen

### Art. 5 Abkürzungen

FIM	– Fédération Internationale de Motocyclisme (Internationaler Motorradverband)
FIM-Europe	– Fédération Internationale de Motocyclisme Europe (Europäischer Motorradverband)
FMN	– Fédération Motocyclisme National (Nationale Mitglieds-Föderation der FIM/ FIM-Europe)
FMNR	– Fédération Motocyclisme National Responsable (ausrichtende Nationale Mitglieds- Föderation der FIM/ FIM-Europe)

### Organisationen und Kommissionen der FIM

BD	– Board of Directors / Präsidium
CAP	– Public Affaires Commission / Kommission für öffentl. Straßenverkehr und Straßensicherheit
CCI	– Internal Auditors / Internes Controlling
CCR	– Commission of Circuit Racing/ Straßenrennsport-Kommission
CCP	– Track Racing Commission / Bahnsport-Kommission
CEN	– Enduro Commission / Enduro-Kommission
CFM	– Commission for Women in Motorcycling / Kommission für Frauen im Motorradsport
CID	– International Sustainability Commission / Umwelt-Kommission
CJI	– International Commission of Judges / Juristische Kommission
CMI	– International Medical Commission/ Ärzte-Kommission
CMS	– Motocross Commission / Motocross-Kommission
CRT	– Cross-Country Rallies Commission
CTI	– International Technical Commission/ Technische Kommission
CTL	– Touring and Leisure Commission / Tourensport-Kommission
CTR	– Trial Commission / Trial-Kommission

### Funktionen

FL	= Fahrtleiter
LRA	= Leitender Rennarzt
LS	= Leiter der Streckensicherung
PSK	= Pflicht-Sportkommissar
PTK	= Pflicht-Technischer Kommissar
RL	= Rennleiter
RD	= Race Director
SK	= Sportkommissar
SR	= Schiedsrichter
TK	= Technischer Kommissar
VS	= Veranstaltungssekretär
ZK	= Zeitnahme-Kommissar/Zeitnehmer
UB	= Umweltbeauftragter

### Status von Veranstaltungen bzw. Klassen

CS	= Clubsport
E	= Europa-offen
EM	= Europameisterschaft
GP	= Grand Prix / Weltmeisterschaft
I	= International
N	= National
NB	= National B
WM	= Weltmeisterschaft



## **Art. 6 Motorrad**

Ein Motorrad ist ein mechanisch angetriebenes Fahrzeug mit weniger als 4 Rädern, die alle mit dem Boden Berührung haben. Quads gelten jedoch auch als Motorrad i.S.d. Gesetzes. Die Klasseneinteilung ergibt sich aus den jeweiligen Wettbewerbsbestimmungen.

## **Art. 7 Motorsportveranstaltungen**

- (1) Der DMSB-Motorradsport umfasst im Grundsatz folgenden Disziplinen/Veranstaltungen:
  - Bahnsport
  - Drag Racing
  - E-Bike
  - Enduro
  - Mini Moto
  - Motoball
  - Motocross
  - Straßensport
  - SuperMoto
  - Trial
- (2) Als DMSB-genehmigungspflichtige Motorsportveranstaltungen gelten grundsätzlich Rennen jeder Art, Leistungsprüfungen, Rekordversuche und Motoballspiele, sofern sie nicht unter (4) oder (5) fallen.
- (3) DMSB-genehmigungspflichtige Veranstaltungen bzw. verschiedene Klassen können wie folgt ausgeschrieben werden:
  - International
  - Europa-offen
  - National
  - National B
- (4) Clubsport-Veranstaltungen  
Der Clubsport ist an die DMSB-Trägervereine und die sonstigen Motorsportverbände und sonstigen Mitglieder delegiert. Veranstaltungen oder Disziplinen, deren Charakteristik ganz oder teilweise in den Wettbewerbsbestimmungen des DMSB geregelt ist, müssen im Grundsatz als Clubsport durchgeführt werden. Unabhängig von der Bezeichnung der Veranstaltung oder der Disziplin sind diese nach den entsprechenden Clubsport-Bestimmungen (DMSB-Rahmenausschreibung und Grundausschreibungen) durchzuführen. Clubsport Veranstaltungen sind lizenzpflichtig; ausschließlich DMSB-Lizenzen sind zulässig.
- (5) Lizenzfreie Breitensport-Veranstaltungen  
Der lizenzfreie Breitensport wird von den DMSB-Trägervereinen (ADAC, AvD und DMV), sonstigem Mitgliedsverband (ADMV), und sonstigen Mitgliedern (ACV, PCD, VFV) sowie fünfzehn Landesmotorsportfachverbänden geregelt.  
Veranstaltungen oder Disziplinen, die in den Wettbewerbsbestimmungen des DMSB nicht geregelt sind, fallen in den Bereich des lizenzfreien Breitensports. Lizenzinhabern des DMSB ist eine Teilnahme am lizenzfreien Breitensport nicht untersagt (die Unfallversicherung der DMSB-Lizenz schließt den lizenzfreien Breitensport nicht ein).

## **Art. 8 International offene Veranstaltungen**

Offen für Teilnehmer mit einer Lizenz einer FIM-Mitgliedsorganisation. Die Veranstaltung muss im FIM International Open Calendar und DMSB-Online-Motorsportkalender eingetragen sein. Sie kann zusätzlich auch im FIM Europe Open Calendar eingetragen werden.

Im Rahmen einer internationalen Veranstaltung können auch Europa-offene oder nationale Wettbewerbe/Klassen durchgeführt werden.

Die Einbeziehung der Bezeichnung „international“ in den Titel der Veranstaltung ist hier zulässig.

## **Art. 9 Europa-offene Veranstaltungen**

Offen für Teilnehmer die im Besitz einer Lizenz und Startgenehmigung einer FIM-Mitgliedsorganisation oder CONU-Lizenz sind. Die Veranstaltung muss im FIM Europe Open Calendar und DMSB-Online-Motorsportkalender eingetragen sein.

Im Rahmen einer Europa-offenen Veranstaltung können auch nationale Wettbewerbe/Klassen durchgeführt werden.

## **Art. 10 Nationale Veranstaltung**

Offen für Teilnehmer mit einer DMSB-Lizenz. Die Veranstaltung muss im nationalen Sportkalender des DMSB eingetragen sein.

## **Art. 11 Prädikatsveranstaltung**

Prädikatsveranstaltungen können sein:

- FIM- (Weltmeisterschaft) oder FIM Europe (Europameisterschaft) Meisterschafts-Veranstaltungen. Hier sind zusätzlich zur DMSB-Lizenz entsprechende FIM- oder FIM Europe Meisterschaftslizenzen erforderlich.
- (Internationale) Deutsche Meisterschaften – Level 1
- DMSB-Meisterschaften - Level 2
- DMSB-Cups - Level 3

DMSB-Pokale - Level 4

## **Art. 12 Reservierte nationale Veranstaltung**

Eine reservierte nationale Veranstaltung ist ein Wettbewerb, an dem nur Inhaber einer vom DMSB ausgestellten Fahrer/Beifahrer-Lizenz teilnehmen können, die die besonderen Bedingungen der Ausschreibung erfüllen, z. B. reserviert für Mitglieder des veranstaltenden Clubs, für Privatfahrer, Werksfahrer oder für namentlich genannte Teilnehmer, usw.

Eine Genehmigung wird nur in Ausnahmefällen erteilt.

## **Art. 13 Veranstaltungstitel**

Veranstaltungstitel sowie etwaige Untertitel müssen aus der Ausschreibung ersichtlich sein und bedürfen der Zustimmung des DMSB.

Die in Art. 8 aufgeführten Einschränkungen sind zu beachten.

Irreführende oder mit Prädikatsbezeichnungen kollidierende Titel oder Untertitel und / oder eine Propagierung unterschiedlicher Titel oder Untertitel auf den verschiedenen offiziellen Veranstaltungsunterlagen (Ausschreibung, Programm, Handzettel, Plakate etc.) sind nicht erlaubt.

## **Art. 14 Veranstalter**

„Veranstalter“ ist ein FMN, oder eine andere motorsportliche Vereinigung, die eine Veranstaltung verantwortlich plant, organisiert und durchführt.

## **Art. 15 Genehmigung**

Durch die Veranstaltungsgenehmigung wird dem Veranstalter gestattet, eine Sportveranstaltung entsprechend der von ihm erstellten Ausschreibung zu organisieren und durchzuführen.

## **Art. 16 Ausschreibung**

Die Ausschreibung ist unter Beachtung der FIM- oder FIM-Europe Reglements bzw. DMSB-Bestimmungen und -Richtlinien zu erstellen. Sie darf erst nach Genehmigung durch den DMSB, die Trägervereine oder die Sportabteilung der Trägervereine herausgegeben werden.

## **Art. 17 Sportwarte**

Es wird zwischen aufsichtsführenden (überwachend tätigen) und vollziehenden (exekutiv tätigen) Sportwarten unterschieden.

Zu den aufsichtsführenden Sportwarten gehören die Sportkommissare und die Technischen-Kommissare, wobei die Technischen-Kommissare und der Schiedsrichter auch exekutiv tätig werden können.

Zu den vollziehenden Sportwarten gehören der Renn-/Fahrtleiter und Race Director sowie alle Funktionäre, die ihnen unterstehen bzw. sie bei der Durchführung der Veranstaltung unterstützen, wie z. B. Leiter der Streckensicherung, lizenziertes Leitendes Rennarzt, Zeitnehmer, lizenzierte Sportwarte der Streckensicherung und mit Einschränkungen die Technischen Kommissare

Eine über die vorstehenden Festlegungen hinausgehende Koppelung von Funktionen unterschiedlicher Bereiche (überwachend / exekutiv) im Rahmen einer Veranstaltung ist nicht statthaft.

## **Art. 18 Jury**

Die Jury wird von den Sportkommissaren bzw. dem Sportkommissar im Zusammenwirken mit dem Schiedsrichter einer Veranstaltung gebildet.

## **Art. 19 Sportkommissar/Schiedsrichter**

In den Artikeln des DMSG wird nur die Bezeichnung „Sportkommissar“ verwendet. Bei Veranstaltungen, für die ein Schiedsrichter eingesetzt wird, umfasst der Begriff „Sportkommissar“ auch den Begriff „Schiedsrichter“.

## **Art. 20 Renn-/ Fahrtleiter**

Der Renn- / Fahrtleiter ist für die Durchführung einer Veranstaltung unter Einhaltung aller zutreffenden Richtlinien und Bestimmungen verantwortlich.

### **Art. 20.1 Race Director**

Für die gesamte Dauer jedes DMSB-Prädikates kann ein Race Director vom DMSB benannt werden. Der Rennleiter arbeitet in permanenter Abstimmung mit dem Race Director. Die vom Race Director veranlassten Anweisungen an die Teilnehmer einer Veranstaltung sind für diese verbindlich.

## **Art. 21 Fahrer**

Fahrer ist die Person, die ein Wettbewerbsmotorrad fährt, der Fahrer muss im Besitz einer gültigen Fahrerlizenz sein.

Diese Fahrerlizenz berechtigt ihn unter Beachtung der in den Veranstaltungsausschreibungen bzw. in den Lizenzbestimmungen getroffenen Festlegungen zur Abgabe von Nennungen für Sportveranstaltungen im Regelungsbereich des DMSB.

Für körperbehinderte Fahrer gelten folgende Bestimmungen: Neben der allgemeinen Untersuchung gemäß Lizenzantrag des DMSB, muss eine Untersuchung durch den DMSB-Verbandsarzt oder durch einen vom DMSB-Verbandsarzt benannten Vertreter erfolgen.

In einem damit verbundenen Praxistest auf der Rennstrecke muss der betreffende Fahrer in Anwesenheit eines Rennleiters mit DMSB-Lizenz nachweisen, dass er sein Fahrzeug sicher beherrscht. Behindertengerechte Umbauten des Fahrzeugs müssen vom DMSB freigegeben sein.

Für den Erwerb und Besitz einer Fahrerlizenz sowie deren Nutzung gelten im Übrigen die Lizenzbestimmungen des DMSB.

#### **Art. 21.1 Beifahrer**

Beifahrer ist die Person, die im Seitenwagen mitfährt. Beifahrer benötigen ebenfalls eine gültige Lizenz. Im Übrigen gelten die Festlegungen gemäß Art. 21 auch für Beifahrer.

#### **Art. 22 Bewerber**

Bewerber ist jede natürliche oder juristische Person, die im Besitz einer Bewerber- oder Herstellerlizenz ist. Diese Bewerber- oder Herstellerlizenz berechtigt den Inhaber, unter Beachtung der zusätzlichen, für die Nutzung von Bewerberlizenzen maßgebenden Bestimmungen des DMSB, zur Abgabe von Nennungen für Fahrer, Beifahrer oder Teams, die unter seiner Bewerbung fahren. Der Bewerber gilt als Teilnehmer der Veranstaltung.

#### **Art. 23 Strecke bzw. Bahn**

Eine Strecke bzw. Bahn ist eine für die Abhaltung von Motorsportveranstaltungen benutzte Anlage bzw. Fahrstrecke (bei Enduro und Trial). Für die Zulassung dieser Strecken bzw. Bahnen gelten die einschlägigen Bestimmungen des DMSB.

#### **Art. 24 Rennen**

Ein Rennen ist ein Wettbewerb, bei dem es auf die Erzielung der kürzesten Fahrzeit über eine festgelegte Distanz bzw. auf die Bewältigung der größten Distanz innerhalb einer festgelegten Fahrzeit ankommt.

#### **Art. 25 Leistungsprüfung**

Eine Leistungsprüfung ist ein Wettbewerb zur Prüfung der Leistung und Zuverlässigkeit des Motorrads sowie der Geschicklichkeit des Fahrers auf einer vorgeschriebenen Strecke und nach Bedingungen, die in der Ausschreibung festgelegt sein müssen.

#### **Art. 26 Rekord**

Ein Rekord ist eine unter Einhaltung der in den internationalen und nationalen Motorrad-Sportgesetzen festgelegten Bedingungen aufgestellte Höchstleistung.

#### **Art. 27 Weltrekord**

Ein Weltrekord ist eine innerhalb einer Klasse erzielte und von der FIM anerkannte internationale Höchstleistung.

#### **Art. 28 Nationaler Rekord**

Ein nationaler Rekord ist eine innerhalb einer Klasse in der Bundesrepublik Deutschland aufgestellte und vom DMSB anerkannte Höchstleistung, ohne Rücksicht darauf, welcher Nationalität der Bewerber/Fahrer ist.

### **Art. 29 Lokaler Rekord**

Ein lokaler Rekord ist eine auf einer permanenten, vom DMSB zugelassenen Bahn oder Strecke aufgestellte und vom DMSB anerkannte Höchstleistung ohne Rücksicht darauf, welcher Nationalität der Bewerber/Fahrer ist.

### **Art. 30 Rekordhalter**

Rekordhalter ist der oder sind die Fahrer des bei dem Rekord gefahrenen Motorrades.

### **Art. 31 Protest**

Ein Protest ist die förmliche Beschwerde eines Teilnehmers hinsichtlich einer vermeintlichen Unregelmäßigkeit im Zusammenhang mit einer Veranstaltung.

### **Art. 32 Berufung**

Berufung ist ein an das DMSB-Berufungsgericht gerichtetes Rechtsmittel, welches gegen eine Entscheidung der Sportkommissare, des Schiedsrichters, der Jury oder gegen eine Entscheidung des DMSB-Sportgerichtes statthaft ist.

Das Berufungsverfahren wird in Kapitel VII der Rechts- und Verfahrensordnung (RuVO) geregelt. Der in der RuVO verwandte Begriff Sportkommissare bezieht sich auch auf die Schiedsrichter und die Jury.

### **Art. 33 Disqualifikation**

Unter Disqualifikation von der weiteren Teilnahme versteht man das Verbot für eine Person oder einen Kreis von Personen, an einer Veranstaltung, einem Wettbewerb bzw. einem Wettbewerbssteil (Lauf) teilzunehmen, oder das Verbot für ein oder mehrere Motorräder einer bestimmten Marke oder für ein Motorradzubehör, bei einer bestimmten Veranstaltung gefahren oder benutzt zu werden. Eine Disqualifikation kann auch nach Abschluss der Veranstaltung verfügt werden und zieht dann eine Disqualifikation aus dem Ergebnis nach sich.

Eingezahltes Nenngeld verfällt bei einer Ausschlussentscheidung dem Veranstalter.

### **Art. 34 Suspendierung**

Suspendierung ist das Verbot für eine Person oder einen Personenkreis (Bewerber, Fahrer / Beifahrer, Helfer, Sportwart) in irgendeiner Eigenschaft an einer Motorrad-Veranstaltung teilzunehmen oder mitzuwirken bzw. eine Funktion im Motorradsport auszuüben oder das Verbot für ein oder mehrere Motorräder einer bestimmten Marke oder für ein Motorradzubehör bzw. für ein Teil der Fahrerausrüstung, bei einem Wettbewerb gefahren oder benutzt zu werden.

Eine Suspendierung macht alle für die Zeit der Suspendierung abgegebenen Nennungen ungültig.

### **Art. 35 Ausschluss**

Der Ausschluss ist eine Suspendierung (Sperrung) auf Lebenszeit, die den Verlust jeden Rechts, in irgendeiner Eigenschaft an einem motorsportlichen Wettbewerb teilzunehmen oder mitzuwirken, nach sich zieht.

### **Art. 36 Höhere Gewalt**

Höhere Gewalt ist ein von außen kommendes außergewöhnliches Ereignis, das auch durch äußerste Sorgfalt des Betroffenen nicht verhindert werden kann (z.B. Brand, Erdbeben, Streik).

### **III. Veranstaltungen – Wettbewerbe**

#### **Art. 37 Veranstalterkreis**

Veranstaltungen dürfen im Regelungsbereich des DMSB nur von dem DMSB, seinen Mitgliedsorganisationen, deren Regionallandesverbänden und Ortsclubs sowie von einer anderen durch den DMSB anerkannten motorsportlichen Vereinigung durchgeführt werden.

#### **Art. 38 Pflichtvermerk**

Ausschreibung und Programm einer Veranstaltung müssen den Vermerk tragen: „Genehmigt vom DMSB am ... unter NMN. . .“, bei internationalen Veranstaltungen zusätzlich den Vermerk: „Genehmigt von der FIM bzw. der FIM-Europe unter NMN ...“

#### **Art. 39 Kenntnis und Beachtung der Sportgesetze**

Jede Vereinigung, die eine Motorradsportveranstaltung durchführt und jede natürliche oder juristische Person, die an ihr teilnimmt, verpflichten sich:  
das Deutsche Motorrad-Sportgesetz sowie die einschlägigen Wettbewerbsbestimmungen und Richtlinien in der jeweils gültigen Fassung zu kennen  
sich diesen ohne Vorbehalt zu unterwerfen  
unter Strafe des Ausschlusses auf jede Anrufung von ordentlichen Gerichten zu verzichten, es sei denn, der in den sportgesetzlichen Bestimmungen und der Rechts- und Verfahrensordnung vorgesehene Rechtsweg ist ausgeschöpft

#### **Art. 40 Nicht genehmigte Wettbewerbe / Veranstaltungen**

Jeder Motorradsportwettbewerb, der im Widerspruch zu den verfassten Grundsätzen und Regeln in Hinblick auf den Schutz der Integrität und regelkonforme Ausübung des Motorradsports steht, insbesondere in Hinblick auf die Anti-Doping-, Sicherheits- und Umweltbestimmungen des DMSB, der FIM und FIM-Europe, kann als nicht genehmigter Wettbewerb /Veranstaltung im Regelungsbereich des DMSB angesehen und durch den DMSB nicht genehmigt werden. Ist dieser Wettbewerb Teil einer Veranstaltung, für die eine Gesamtgenehmigung erteilt wurde, so wird die erteilte Gesamtgenehmigung ungültig.

#### **Art. 41 Verlegung, Absage oder Abbruch einer Veranstaltung**

Eine Veranstaltung kann nur nach Zustimmung der für die Genehmigung zuständigen Stelle (DMSB, bzw. bei Clubsport- oder DMSB-genehmigungsfreien Veranstaltungen, die betreffenden Trägervereine oder deren Sportabteilung) verlegt werden. Ausgenommen hiervon ist eine notwendig werdende, witterungsbedingte Verschiebung um bis zu 24 Stunden.

Im Falle der Verlegung oder Verschiebung um mehr als 24 Stunden einer Veranstaltung sind die Teilnehmer an die von ihnen abgegebene Nennung nicht mehr gebunden und können diese zurückziehen.

Bei Absage einer Veranstaltung vor dem 1. Veranstaltungstag (= 1. Trainingstag) sind sowohl der DMSB als auch die Fahrer, die eine Nennung abgegeben haben, kurzfristig in Kenntnis zu setzen.

Eine Absage zu Beginn des 1. Veranstaltungstages bzw. ein späterer Abbruch der Veranstaltung kann, im Gegensatz zum Abbruch eines Rennens / Wettbewerbs, der vom Renn- bzw. Fahrtleiter oder Race Director verfügt wird, nur durch die Sportkommissare oder Schiedsrichter in Fällen höherer Gewalt oder aus Sicherheitsgründen angeordnet werden.

In einem solchen Fall ist bezüglich einer eventuellen Rückzahlung des Nenngeldes Art. 54 DMSG zu beachten.



## **Art. 42 Aufgaben des Veranstalters**

Der Veranstalter ist verantwortlich für:

- die rechtzeitige Anmeldung der beabsichtigten Veranstaltung beim DMSB im DMSBnet unter [www.dmsbnet.de](http://www.dmsbnet.de) (Fristen gemäß DMSB-Reglement motorsportrechtliche Veranstaltungsgenehmigung) und die Beantragung der erforderlichen Genehmigungen, Strecken- oder Bahnabnahmen etc.,
- die Einholung der notwendigen behördlichen Genehmigungen und Einreichung beim DMSB 7 Tage vor der Veranstaltung
- die termingerechte Erstellung und Einreichung einer ordnungsmäßigen Ausschreibung gemäß den Bestimmungen des DMSB bzw. der FIM oder FIM-Europe sowie für deren Veröffentlichung nach ihrer Genehmigung durch den DMSB,
- die Einteilung der exekutiv tätigen Sportwarte und Anforderung der überwachend tätigen Sportwarte (soweit diese nicht vom DMSB eingesetzt werden),
- die Vorbereitung und Durchführung der Veranstaltung nach dem Motorrad-Sportgesetz (DMSG) des DMSB bzw. der FIM- oder FIM-Europe Richtlinien und deren einschlägigen Wettbewerbsbestimmungen
- die Prüfung der Lizenzen und Startgenehmigungen sowie, soweit vorgeschrieben, des Führerscheins und des Kfz.-Scheins der Teilnehmer
- den rechtzeitigen Abschluss der Veranstalterhaftpflichtversicherung, der Sporthaftpflichtversicherung für Teilnehmer und Fahrerhelfer, sowie der Haftpflichtversicherung für Sportkommissare und Sportwarte und anderer Personen die mit der Organisation und Durchführung der Veranstaltung beauftragt sind. Des Weiteren ist eine Unfallversicherung für Sportwarte, Fahrerhelfer und Zuschauer nach den vom DMSB erlassenen Bestimmungen (Veranstaltungsversicherungen, s.a. Art. 65, abzuschließen
- die Einreichung der Versicherungsbestätigung an den DMSB 7 Tage vor der Veranstaltung (ohne den Nachweis einer bestehenden Veranstaltungsversicherung darf die Veranstaltung nicht durchgeführt werden.)
- die Veröffentlichung des offiziellen Programms und der offiziellen Ergebnisse der Veranstaltung (Anm.: s.a. Art. 66)
- die Aushändigung der Preise und evtl. Ehrenpreise bzw. die Auszahlung evtl. ausgeschriebener Preisgelder und Reisekosten,
- die umgehende Übersendung der Ergebnisse (s. Art. 66) und der medizinischen Unfallberichte durch den behandelnden Lt. Rennarzt/behandelnden Rennarzt oder den Vorsitzenden Sportkommissar (s. Art. 121)

Bei verspäteter oder unvollständiger Einreichung der oben genannten Unterlagen werden Säumniszuschläge gemäß der DMSB-Gebührenordnung erhoben.

DMSB genehmigte Veranstaltungen sind vom Veranstalter organisatorisch über das DMSBnet ([www.dmsbnet.de](http://www.dmsbnet.de)) zu verwalten.

## **Art. 43 Wettbewerb/Rahmenprogramm / Veranstaltung**

- (1) Im Rahmen von DMSB-genehmigten Motorradsportveranstaltungen besteht für Veranstalter die Möglichkeit, neben DMSB-genehmigten Veranstaltungsteilen gem. Veranstaltungsgenehmigung, Showprogrammpunkte durchzuführen, die eine motorsportähnliche (z.B. VIP-, Taxi- und ähnliche Sonderfahrten) oder motorsportfremde (z.B. Demonstration von Fallschirmspringern) Struktur aufweisen können und ohne Wertung (bspw. Zeitnahme) durchgeführt werden. Diese sog. Showprogrammpunkte sind generell gegenüber dem DMSB vor Durchführung der DMSB-genehmigten Motorradsportveranstaltungen anzeige- und registrierungspflichtig, aber nicht DMSB-genehmigter Veranstaltungsteil, in Folge wird die DMSB-genehmigte Motorradsportveranstaltungen für die Durchführung eines Showprogrammpunktes unterbrochen, demgemäß ist der Veranstalter verpflichtet Showprogrammpunkte seiner Veranstalterhaftversicherung, neben den DMSB-genehmigten Veranstaltungsteilen, als Showprogrammpunkte auszuweisen und ggf. separat zu versichern.
- (2) Die Verantwortlichkeit, der für die DMSB-genehmigten Veranstaltungsteile eingesetzten Sportwarte erstreckt sich nicht auf die Unterbrechung der DMSB-genehmigten Motorradsportveranstaltungen

für Showprogrammpunkte, hier hat der Veranstalter -soweit notwendig -eigene Maßnahmen zu treffen.

- (3) Soweit Lizenznehmer an Rahmenprogrammunkten teilnehmen, entfällt der mit der Lizenz verbundene Grund- und Zusatzversicherung für diese Teilnahme (vgl. DMSB-Lizenzbestimmungen).
- (4) Der Termin für eine Veranstaltung muss beim DMSB über den für den Veranstalter zuständigen Club oder Verband zu einem vom DMSB bestimmten Zeitpunkt angemeldet werden (s.a. DMSB Homepage). Die Veranstaltungsgenehmigung ist grundsätzlich mindestens zwei Monate vor dem Termin der Veranstaltung beim DMSB über den zuständigen Club oder Verband einzuholen.
- (5) Die Höhe der Anmelde- bzw. Genehmigungsgebühr wird vom DMSB festgesetzt (s.a. DMSB-Gebührenliste).
- (6) Der Veranstalter erteilt gegenüber dem DMSB seine Einwilligung, dass die im Rahmen von DMSB-genehmigten Veranstaltungen entstandenen Foto- und Filmaufnahmen, im Zusammenhang mit den Aus- und Weiterbildungsmaßnahmen des DMSB, verwendet und veröffentlicht werden dürfen.

### **Art. 44 Behördliche Genehmigung**

Die Genehmigung einer Veranstaltung durch den DMSB gilt vorbehaltlich der öffentlich-rechtlichen Genehmigungen.

### **Art. 45 Inhalt der Ausschreibung**

Jede Ausschreibung (ausgenommen Clubsport- oder genehmigungsfreie Veranstaltungen) muss auf dem vom DMSB/FIM oder FIME vorgegebenen Ausschreibungsformular erstellt werden.

Bei der Erstellung der Ausschreibungen für Clubsport- oder genehmigungsfreie Veranstaltungen sind die Wettbewerbsbestimmungen des DMSB sowie evtl. ergänzende Festlegungen der zuständigen Sportabteilungen zu beachten.

### **Art. 46 Bulletins**

Der Veranstalter ist berechtigt, in Abstimmung mit dem DMSB bzw. mit der für die Genehmigung zuständigen Sportabteilung oder, wenn kurzfristig notwendig, mit den Sportkommissaren/dem Schiedsrichter, Bulletins zu der Ausschreibung herauszugeben.

Diese Bulletins werden Bestandteil der Ausschreibung. Durch sie dürfen jedoch der Charakter der Veranstaltung und die Wertungskriterien nicht geändert werden.

Die Bulletins müssen allen Teilnehmern schriftlich oder durch Aushang bekanntgegeben werden.

### **Art. 47 Auslegung der Ausschreibung/Bulletins**

Die Auslegung der Ausschreibung und etwaiger Bulletins obliegt während der Veranstaltung allein den Sportkommissaren.

### **Art. 48 Nennungen, Nenngeld**

- (1) Eine Nennung muss zum festgelegten Nennschluss der in der Ausschreibung angegebenen Stelle zugegangen sein. Sie hat grundsätzlich auf dem offiziellen Nennformular oder Online-Nennsystem zu erfolgen und muss von den Nennenden (Bewerber, Fahrer, Beifahrer) eigenhändig, bei Minderjährigen von den/dem gesetzlichen Vertreter(n) unterschrieben sein.

Per Fax oder über das Online-Nennsystem eingereichte Nennungen müssen spätestens bei der Dokumentenprüfung mit der Original-Unterschrift versehen werden. Nicht auf dem Nennformular abgegebene schriftliche Nennungen müssen ebenfalls bis zu diesem Zeitpunkt auf ein offizielles Nennformular übertragen und unterschrieben werden.

Die Angabe eines Bewerbers im Nennformular bzw. die Abgabe einer Nennung durch einen Bewerber setzt den Besitz der entspr. Bewerber / Sponsor-Lizenz gemäß DMSB-Lizenzbestimmungen voraus.

- (2) Sofern für die betreffende Wettbewerbsart Nenngeld erhoben wird, ist dieses in jedem Fall der Nennung als Scheck beizufügen oder zeitgleich mit der Nennung an den Veranstalter zu überweisen. In diesem Fall ist eine Kopie des Überweisungsbeleges der Nennung beizufügen. Bei Scheckzahlungen ist der Veranstalter verpflichtet, den Scheck erst zum Nennschluss einzulösen. Wurde das Nenngeld nicht zeitgleich mit der Nennung entrichtet, wird vom Veranstalter ein Nenngeldaufschlag in der im A-Teil der Ausschreibung für die jeweilige Wettbewerbsart festgelegten Höhe erhoben.
- Für Nachnennungen, soweit diese vom Veranstalter akzeptiert wurden, ist – ausgenommen bei Veranstaltungslizenznehmern – neben dem o. g. Nenngeldaufschlag eine zusätzliche Bearbeitungsgebühr in der im A-Teil der Ausschreibung für die jeweilige Wettbewerbsart festgelegten Höhe zu entrichten.
- Jede schriftlich, per Fax oder über das Online-Nennsystem eingegangene Nennung gilt im Übrigen auch ohne Zahlung des Nenngeldes als verbindlich abgegeben und verpflichtet grundsätzlich im Falle der Zurückziehung der Nennung nach Nennschluss bzw. der Nichtteilnahme zur Zahlung des Nenngeldes sowie des Nenngeldaufschlages und ggf. auch der zusätzlichen Bearbeitungsgebühr. Eine Verpflichtung zur Rückzahlung oder zum Verzicht auf die Zahlung des Nenngeldes besteht nur gemäß Art. 54.

## **Art. 49**

### **Gegenseitige Vollmacht und gemeinsame Haftung von Bewerber, Fahrer und Beifahrern**

- (1) Bewerber, Fahrer und Beifahrer bevollmächtigen sich gegenseitig, soweit sie nichts Gegenteiliges bestimmen, mit der Abgabe der Nennung, den jeweils anderen in einem Sportstrafen-, Protest- oder Berufungsverfahren zu vertreten.
- Sie bevollmächtigen sich insbesondere gegenseitig zur:
- Abgabe von Protesten und deren Rücknahme
  - Ankündigung, Einlegung, Bestätigung, Rücknahme und Verzicht der Berufung
  - Stellung aller im Rahmen des Sportstrafen-, Berufungsverfahren möglichen Anträge und der Abgabe bzw. Entgegennahme von Erklärungen
- (2) Bewerber, Fahrer und Beifahrer haften für alle Verpflichtungen aus dem Nenn- und Lizenzvertrag als Gesamtschuldner.
- (3) Bewerber, Fahrer und Beifahrer müssen Tatsachen in der Person oder dem Verhalten eines Teammitgliedes (Bewerber, Fahrer, Beifahrer, Mechaniker, Helfer usw.), sofern die Vertragsverhältnisse mit dem Veranstalter und dem DMSB betroffen sind oder einen Schadensersatzanspruch begründen, für und gegen sich gelten lassen.
- (4) Bei minderjährigen DMSB-Lizenznehmern bevollmächtigen sich die gesetzlichen Vertreter im Rahmen des Lizenzvertragsverhältnisses gegenseitig zur Abgabe und Entgegennahme aller Erklärungen und Vornahme aller Handlungen auch gegenüber den Veranstaltern (Nennvertrag) und Serienausschreibern (Einschreibung), so dass bei Abgabe von Nennverträgen für minderjährige Inhaber einer DMSB-Lizenz die Unterschrift eines gesetzlichen Vertreters ausreichend ist.

## **Art. 50 Nennungen von Lizenznehmern anderer Föderationen**

Nennungen von Lizenznehmern anderer Föderationen müssen stets den Genehmigungsvermerk der für den betreffenden Fahrer zuständigen FMN tragen. Andernfalls ist eine separate Auslandsstartgenehmigung der betreffenden FMN vorzulegen, die vom Veranstalter im Original (bei Einzelstartgenehmigung) bzw. in Kopie (bei Dauerstartgenehmigung) einbehalten und der Nennung beigelegt wird.

## **Art. 51 Nennbestätigung / Ablehnung von Nennungen**

Alle eingehenden Nennungen sollten möglichst kurzfristig, müssen jedoch – so weit nicht ausdrücklich in den Wettbewerbsbestimmungen etwas anderes festgelegt ist – spätestens innerhalb von 48 Stunden nach Nennschluss, bzw. im Falle von Nachnennungen, innerhalb von 48 Stunden nach Nenneingang schriftlich bestätigt oder abgelehnt werden.

Vom Veranstalter kann jede Nennung unter Angabe der Gründe abgelehnt werden. Nennungen zu Prädikatswettbewerben dürfen nur mit Zustimmung des DMSB abgelehnt werden.

Es dürfen nur die Namen der Teilnehmer (Fahrer, Beifahrer, Bewerber) veröffentlicht werden, die eine gültige Nennung abgegeben haben und deren Nennung vom Veranstalter bestätigt wurde.

## **Art. 52 Nennschluss**

Nennschluss ist, soweit in der Ausschreibung nicht ausdrücklich etwas anderes festgelegt ist, 14 Tage vor der Veranstaltung. Soweit im Einzelfall nicht etwas anderes festgelegt ist, wird dem Veranstalter jedoch unabhängig von dem Nennschlussstermin die Annahme von Nachnennungen freigestellt.

## **Art. 53 Doppel-Nennungen**

Hat ein Bewerber oder Fahrer seine Nennung für eine Motorradsport-Veranstaltung abgegeben und beteiligt er sich, ohne diese einzuhalten, am gleichen Tag an einer anderen Veranstaltung, so wird er durch das Sportgericht des DMSB wie folgt bestraft:

Erstmalige Verfehlung dieser Art:

Verwarnung und 4 Wochen Sperre (Suspendierung).

Im Wiederholungsfall: 8 Wochen Sperre (Suspendierung) und EUR 200 Geldstrafe.

Die Veranstalter müssen etwaige Meldungen bei gleichzeitiger Angabe des Termins der von ihnen verschickten Nennbestätigung direkt und sofort nach Bekanntwerden dem DMSB einreichen und die vom Fahrer abgegebene und unterschriebene Nennung im Original oder als Fotokopie beifügen.

## **Art. 54 Nenngeldrückzahlung/Zahlungsverzicht**

Die Rückzahlung des Nenngeldes durch den Veranstalter bzw. der Verzicht des Veranstalters auf die Zahlung des Nenngeldes regelt sich wie folgt:

- wenn dies bei Erfüllung der Nennung in der Ausschreibung vorgesehen ist: 100 %
- wenn die Nennung vom Veranstalter nicht angenommen wird: 100 %.
- wenn der Fahrer infolge der Einbehaltung oder Einziehung der Lizenz (z. B. aufgrund eines bei einer vorangegangenen Motorradsport-Veranstaltung erlittenen Personenschadens oder aufgrund einer Suspendierung bzw. Ausschluss durch den DMSB bzw. die FIM / FIM-Europe) nicht in der Lage ist, seine Nennung zu erfüllen und dies dem Veranstalter bis spätestens 3 Tage vor Beginn der Veranstaltung schriftlich mitgeteilt hat: 100 %.\*).
- Telefonische oder nachträgliche Entschuldigungen können nur in besonderen Fällen und in der Regel nur mit Zustimmung des Veranstalters akzeptiert werden. In Streitfällen entscheidet der DMSB.
- wenn die Nennung schriftlich vor Nennschluss bzw., mit schriftlicher Zustimmung des Veranstalters, nach Nennschluss zurückgezogen wurde: 100 %.\*).
- bei schriftlicher Absage nach Nennschluss: keine Rückzahlung.\*).
- bei schriftlicher Absage nach Nennschluss bis drei Tage vor der Veranstaltung wegen Lizenzeinzugs oder nachgewiesener Krankheit, (Attestvorlage): 50 %.\*).
- bei nur telefonischer oder mündlicher Absage vor oder nach Nennschluss: keine Rückzahlung.
- wenn die Veranstaltung verlegt oder abgesagt bzw. der Wettbewerb nicht durchgeführt wird: 100 %.
- Bei Absage der Veranstaltung/des Wettbewerbs am Trainings- oder Veranstaltungstag, aus Gründen höherer Gewalt, kann der Veranstalter eine anteilige Kostenpauschale in Höhe von bis zu 50 % des Nenngeldes einbehalten.
- Eine Rückzahlung von Bearbeitungsgebühren und/oder Nenngeldaufschlägen entfällt generell.
- \*) Maßgebend ist das Eintreffen der Absage beim Veranstalter.

## **Art. 55 Unentschuldigtes Fernbleiben vom Start**

Fahrer die, aus welchem Grund auch immer, die von ihnen abgegebene Nennung nicht erfüllen können, müssen dem Veranstalter in jedem Fall hierüber vor der Veranstaltung bzw., bei Rennen, spätestens vor Beginn des Trainings schriftlich (Post, Fax/E-Mail) oder, falls dies nicht möglich sein sollte, zusätzlich vorab telefonisch, unter Angabe der ggf. nachweisbaren Gründe, Mitteilung machen.

Wer zu Motorradsport-Veranstaltungen nennt und ohne begründete schriftliche Entschuldigung dem Start fernbleibt, wird vom Sportgericht des DMSB mit folgenden Strafen belegt:

1. Erstmaliges unentschuldigtes Fernbleiben:
  - Verwarnung und EUR 100 Geldstrafe
2. Im Wiederholungsfall:
  - Verwarnung und 4 Wochen Sperre (Suspendierung).

Die Veranstalter müssen Fälle unentschuldigter Fernbleibens, bei gleichzeitiger Angabe des Versandtermins der Nennbestätigung, der DMSB-Geschäftsstelle im Zusammenhang mit der Einreichung des Schlussberichtes unter Beifügung der vom Fahrer abgegebenen und unterschriebenen Nennung (Original oder Fotokopie) melden. In einem solchen Fall stehen dem Veranstalter das Nenngeld in voller Höhe sowie der in den Wettbewerbsbestimmungen festgelegte Nenngeldaufschlag zu.

## **Art. 56 Änderung der Ausschreibung und Nennänderung**

- (1) Die Ausschreibung darf grundsätzlich nur durch die genehmigende Stelle geändert werden.
- (2) Ab Beginn der Veranstaltung (Dokumentenprüfung) können Änderungen in Form von Bulletins nur durch die Sportkommissare/Schiedsrichter der Veranstaltung vorgenommen werden, jedoch nur, wenn es aus Gründen der Sicherheit und / oder höherer Gewalt notwendig ist bzw. die in der Ausschreibung enthaltenen Angaben über Streckenlänge, Renndauer, Rundenzahl und Sportwarte oder offensichtliche Fehler in der Ausschreibung betrifft.
- (3) Bulletins müssen datiert und fortlaufend nummeriert sein, sie werden am offiziellen Aushang bekannt gegeben.
- (4) Die Bewerber sind verpflichtet, sich regelmäßig am offiziellen Aushang zu informieren.
- (5) Sind vom Fahrer/Bewerber in der Nennung gemachte maßgebliche Angaben (z. B. Lizenzart, Hubraum oder Marke des Motorrades, Klasse, Name des Fahrers / Bewerbers etc.) zu ändern, so muss das Einverständnis des Renn- / Fahrtleiters schriftlich, vor Beginn der Veranstaltung, eingeholt werden.

## **Art. 57 Doppelstart**

Der Start eines Fahrers in verschiedenen Klassen (Doppelstart) ist nur erlaubt, wenn in den für die jeweilige Veranstaltung maßgebenden Bestimmungen keine gegenteiligen Festlegungen getroffen wurden.

Ein und dasselbe Fahrzeug darf zu einer Veranstaltung nur in einer Hubraumklasse genannt werden. Als Hubraumklasse im Sinne dieser Vorschrift gilt auch eine Klasse mit besonderen technischen Vorschriften, wie z.B. SBK, SSP. Ausgenommen hiervon ist eine Markenpokal-Klasse.

Die Nennung des gleichen Fahrzeuges in einer Markenpokal-Klasse oder die Nennung des gleichen Fahrzeuges in verschiedenen Lizenzklassen mit gleichen Hubraumfestlegungen ist, soweit dem keine Wettbewerbsbestimmungen entgegenstehen, gestattet.

Alle sich aus der Ausschreibung oder den einschlägigen Bestimmungen ergebenden Verpflichtungen sind jedoch wie im Falle eines Einzelstarts zu erfüllen. Nicht vorhersehbare zeitliche Überschneidungen bzw. aus anderen Gründen ergebende Nachteile sind von dem / den betr. Fahrer(n) selbst zu vertreten.

### **Art. 58 Kostenersatz, Teilnahmevergütung für die Fahrer**

Falls den Fahrern allgemein ein Kostenersatz oder eine Teilnahmevergütung gewährt wird, müssen Höhe und Bedingungen für die Auszahlung in der Ausschreibung angegeben werden.

Für die Höhe des Kostenersatzes bzw. der Teilnahmevergütung sind die Wettbewerbsbestimmungen des DMSB zu beachten.

### **Art. 59 Preise**

Für Erfolge bei Motorradsport-Veranstaltungen können in der Regel Geldpreise, Ehrenpreise, Medaillen und Plaketten vergeben werden.

Die Ausschreibung muss bindende Angaben über die Höhe der Geldpreise, die Zahl der Ehrenpreise, der Medaillen und Plaketten enthalten.

Alle ausgesetzten Preise müssen vor Beginn der Veranstaltung verfügbar sein. Ist die Anzahl der verfügbaren Ehrenpreise, Medaillen und Plaketten vor Beginn der Veranstaltung nicht festzulegen, so genügt es, wenn der Veranstalter ein Muster dieser Preise bereithält.

Eine Liste der ausgesetzten Preise ist unter genauer Angabe der Zuordnung nach Platzierung und Klassen bzw. Wettbewerb, jeweils den Sportkommissaren/dem Schiedsrichter vor Beginn der Veranstaltung zu übergeben. Abweichungen oder Verschiebungen in der Preiszuteilung bedürfen der Genehmigung der Sportkommissare.

### **Art. 60 Anzahl der Ehrenpreise**

Bei den verschiedenen Veranstaltungen müssen in jeder Klasse – so weit in den wettbewerbsspezifischen Bestimmungen nicht etwas anderes festgelegt ist – bei

- 2 Startenden mind. ein Ehrenpreis
  - 3 bis 5 Startenden mind. zwei Ehrenpreise
  - über 5 Startenden mind. drei Ehrenpreise
- vergeben werden.

### **Art. 61 Beschränkung in der Zuteilung von Preisen**

Die Zuteilung der Preise kann, sofern die Ersten einer höheren Klasse oder Wertungsgruppe die Geschwindigkeit der niedrigeren Klasse nicht erreicht haben, beschränkt werden, sofern ein entsprechender Hinweis in der Ausschreibung enthalten ist.

### **Art. 62 Wanderpreise**

Den Veranstaltern ist es untersagt, Wanderpreise auszuschreiben. Ausnahmen bedürfen der ausdrücklichen Genehmigung des DMSB.

### **Art. 63 Wertung bei Abbruch von Wettbewerben**

Muss ein Wettbewerb (Rennen etc.) infolge höherer Gewalt vor seiner Beendigung abgebrochen oder gekürzt werden, so erfolgt eine offizielle Wertung nur unter Beachtung der Wettbewerbsbestimmungen des DMSB bzw. unter Berücksichtigung des FIM- Sporting Codes.



## Art. 64

### DMSB-Logo, Inhalt des Programms und Anbringung von Fahnen/Bannern, Fernseh- und Rundfunkrechte

Der Veranstalter ist dem DMSB verantwortlich für die Herausgabe des Veranstaltungsprogramms und die Einhaltung nachstehender Bestimmungen.

Das vom Veranstalter herausgegebene Programm muss folgende Angaben enthalten:

- Titel sowie ggf. Untertitel gemäß genehmigter Ausschreibung; DMSB-Logo gemäß den Logorichtlinien des DMSB (s.a. Homepage des DMSB), evtl. Serientitel und offizielles Serienlogo,
- Name und Anschrift, Telefon und ggf. Fax des Veranstalters,
- Veranstaltungsort/Streckenbezeichnung,
- Namen der Sportkommissare bzw. des Schiedsrichters,
- Namen des Rennleiters / Fahrtleiters, ggfls Race Directors
- Namen des Obmannes der Zeitnahme und der Technischen Abnahme,
- Zeiteinteilung der Veranstaltung (Abnahmezeiten, Trainingszeiten, Startzeiten),
- Streckenlänge, ggf. Zahl der Sonderprüfungen oder Sektionen,
- Distanz bzw. Dauer der ausgeschriebenen Wettbewerbe/Klassen,
- Starterlisten mit Namen der Bewerber und Fahrer sowie ggf. Beifahrer, deren Wohnorte, ihre Startnummern, Lizenznummer mit zuständigem FMN, die Marke des von ihnen eingesetzten Motorrades,
- Beginn und Schluss der Veranstaltung, Ort und Zeit der Siegerehrung und Preisverteilung,
- Pflichtvermerk gemäß Art. 38

Das Programm darf keine Angaben enthalten, die den vom DMSB getroffenen Festlegungen widersprechen. Dies gilt auch für den Inhalt von Anzeigen.

Zusätzlich zum Veranstaltungsprogramm muss das Logo des DMSB auf allen weiteren Printmitteln (Pressemitteilungen, Ergebnislisten, Anzeigen, Plakaten, Handzetteln, etc.) abgebildet werden.

Bei Prädikatsveranstaltungen ist der Veranstalter verpflichtet, die DMSB-Fahne und/oder ein DMSB-Spannband im Start- und Zielbereich an für das Publikum gut sichtbarer Stelle zu hissen bzw. anzubringen.

Fahne und Spannband werden dem Veranstalter unentgeltlich zur Verfügung gestellt. Das DMSB-Logo kann auf der Homepage heruntergeladen werden.

#### Art. 64.1 Fernseh- und Rundfunkrechte

Das Recht, über Fernseh- und Rundfunkübertragungen von Läufen zu den vom DMSB ausgeschriebenen DM/Meisterschaften/Pokalen/Cups Verträge zu schließen, steht ausschließlich dem DMSB zu. Dies gilt auch für alle anderen Serien mit DMSB-Prädikat. Art. 42 gilt nicht für diejenigen Serien, denen gemäß § 2 Ziff. 4 d der Satzung des DMSB ein Prädikat des DMSB erteilt wird.

## Art. 65 Versicherungen

(1) Der oder die Veranstalter ist/sind verpflichtet, für den gesamten Umfang der Veranstaltung angemessenen Versicherungsschutz zu besorgen bzw. sicherzustellen, mindestens aber die öffentlich-rechtlich und/oder sportrechtlich vorgeschriebenen Versicherungen abzuschließen. Der Mindestversicherungsumfang gilt im Rahmen dieses sportrechtlichen Reglements für sämtliche Veranstaltungen wie folgt vorgeschrieben:

#### a) **Veranstaltungs-Haftpflichtversicherung**

##### Versicherungssummen:

€ 10.000.000 für Personen-, Sach- und Vermögensschäden (pauschal)

oder

€ 10.000.000 für Personenschäden

€ 2.500.000 für Sachschäden

€ 100.000 für Vermögensschäden

Bei Personenschäden für die einzelne Person ohne weiteres Limit.



Wird eine Veranstaltungs-Haftpflichtversicherung über die vorstehenden Versicherungssummen hinausgehend abgeschlossen, so ist für Personenschäden für die einzelne Person mind. € 10.000.000 vorzusehen.

Mitversichert gilt mindestens die persönliche gesetzliche Haftpflicht sämtlicher motorsportlichen Teilnehmer und Helfer, ausgenommen medizinisches Personal in Ausübung ärztlicher Tätigkeit und Nebendienstleister wie z.B. Catering oder Unterhaltungsprogramm, soweit diese eine eigene Haftpflichtversicherung vorhalten.

Der Versicherungsschutz muss auch den Gebrauch von Kraftfahrzeugen umfassen, soweit diese nicht über eine Kfz-Haftpflichtversicherung versichert gelten.

Abhängig von den konkreten Risiken einer Veranstaltung können auch höhere Versicherungssummen zu empfehlen sein.

Wichtiger Hinweis: Der vorgeschriebene Versicherungsschutz besteht in der Regel nicht durch eine allgemeine (Vereins-) Haftpflichtversicherung. Wird die Veranstaltung nicht entsprechend dem ISG, den DMSB-Bestimmungen oder der Ausschreibung durchgeführt, läuft der Veranstalter Gefahr, neben einer sportgerichtlichen Ahndung auch für etwaige dadurch entstandenen Schäden von der Versicherung in Regress genommen zu werden.

**b) Zuschauer-Unfall-Versicherung (zahlende oder nicht zahlende Personen soweit sich diese berechtigt als Zuschauer auf der Veranstaltung aufhalten);**

€ 15.000,- für den Todesfall,

€ 30.000,- für den Invaliditätsfall (Kapitalzahlung je Person),

Hierbei muss sichergestellt sein, dass die Beträge der Unfallversicherung im Schadensfall ohne Berücksichtigung der Haftungsfrage an die Geschädigten gezahlt werden. In den Unfallversicherungsbedingungen ist den Zuschauern ein unmittelbarer Anspruch auf die Versicherungssumme gegen die Versicherungsgesellschaften einzuräumen.

Etwaige wirksam vereinbarte Haftungsverzichte bzw. Haftungsausschlüsse gelten auch im Rahmen der Haftpflichtversicherung. Die Haftpflichtansprüche der Bewerber, Fahrer, Beifahrer, Halter und Eigentümer untereinander müssen daher nicht versichert gelten, ausgenommen für solche Schäden, die vom Haftungsverzicht bzw. Haftungsausschluss nicht umfasst sind.

Soweit nicht bereits Versicherungsschutz über die vom DMSB eingerichteten Unfallversicherungen besteht, ist für die Sportwarte und Helfer eine Unfallversicherung mit folgenden Mindestversicherungssummen abzuschließen:

€ 15.000,- für den Todesfall

€ 30.000,- für den Invaliditätsfall (Kapitalzahlung je Person)

## **(2) Versicherungsschutz nach der Kraftfahrtversicherung**

Nach den Allgemeinen Bedingungen für die Kraftfahrtversicherung (AKB) wird Versicherungsschutz nicht für Schäden gewährt, die bei Beteiligung an Fahrtveranstaltungen, bei denen es auf Erzielung einer Höchstgeschwindigkeit ankommt oder bei den dazugehörigen Übungsfahrten entstehen. Deshalb muss angemessener Versicherungsschutz im Sinne des Art. 35 (1) gegebenenfalls speziell vereinbart werden.

## **(3) Versicherung des Wettbewerbsfahrzeuges**

Jeder Teilnehmer einer Motorsportveranstaltung, die ganz oder teilweise auf nichtabgesperrten Straßen (tatsächlich öffentlicher Verkehrsraum) durchgeführt wird, ist dafür verantwortlich, dass sein Fahrzeug ordnungsgemäß mit der durch die Verwaltungsvorschrift (VwV) zu § 29 StVO vorgeschriebenen Mindestversicherungssumme € 1.000.000 pauschal haftpflichtversichert ist.

## **Art. 66 Ergebnismeldung**

Die Veranstalter haben die Auflage, die offiziellen Ergebnisse der verschiedenen Klassen sowie einer evtl. Mannschaftswertung (mit Vor- und Zunamen der Mannschaftsmitglieder) in aufsteigender Reihenfolge der Platzierungen der Fahrer (Mannschaften) unter Berücksichtigung der unterschiedlichen Wettbewerbs- und Durchführungsformen (ggf. getrennt nach Läufen, Gesamtwertung, Fahrtagen, etc.) zu erstellen und dem DMSB möglichst noch am Veranstaltungstag, spätestens jedoch am 1. Werktag nach der Veranstaltung zu übersenden.

## IV. Durchführung von Wettbewerben

### Art. 67 Durchführung von Wettbewerben

Die Durchführung von Straßenrennen, Mini- und Pocket-Bike-Rennen, Supermoto-Veranstaltungen, Gleichmäßigkeitsprüfungen, Drag Racing, Motocross- und Quad-Rennen, Enduro- u. Enduro-Rallye-Wettbewerben, Trials und Bahnrennen sowie Motoballsportarten richtet sich nach den für diese Sportarten vom DMSB herausgegebenen Wettbewerbsbestimmungen.

### Art. 68 Abnahme von Wettbewerbsstrecken / Einrichtungen

Voraussetzung für die Durchführung von Straßenrennen (Rundstrecken- und Bergrennen, Mini- und Pocket-Bike-Rennen), von Supermoto- und Motorrad-Seriensport-Veranstaltungen, Gleichmäßigkeitsprüfungen, Drag Racing, Motocross, Enduro-, Trial- und Bahnsport-Veranstaltungen ist die Abnahme der Strecke / Bahn / Sonderprüfungen (Enduro)/Sektionen (Trial) und der erforderlichen Einrichtungen durch den / die damit vom DMSB beauftragten Strecken- / Bahnabnahme-Kommissar(e) bzw. Sportkommissare. Für die Abnahme gelten die disziplinspezifischen Auflagen in den Wettbewerbsbestimmungen.

### Art. 69 Startarten

Es wird zwischen den folgenden Startarten unterschieden:

#### (1) Massenstart

Beim Massenstart starten alle an dem betreffenden Wettbewerb beteiligten Fahrer von dem ihnen zugewiesenen Startplatz hinter der Startlinie. Unabhängig davon wird angenommen, dass alle Fahrer von der Startlinie gestartet sind.

#### (2) Guppenstart, bzw. Einzelstart

Beim Gruppen- oder Einzelstart wird in der Art verfahren, dass jede Gruppe bzw. jeder Einzelfahrer nacheinander von ein und derselben Stelle, und zwar direkt hinter der Startlinie gestartet wird. Der Start kann stehend oder fliegend erfolgen.

#### (3) LeMans-Start

Beim LeMans-Start stellen die Teilnehmer ihre Fahrzeuge auf den zugewiesenen Startplatz an der Boxenmauer auf. Die Fahrer stehen am gegenüberliegenden Fahrbahnrand. Unabhängig davon wird angenommen, dass alle Fahrer von der Startlinie gestartet sind.

#### (4) Wellenstart

Beim Wellenstart stellen sich zwei Gruppen auf wobei zwischen dem Letzten der ersten Gruppe und dem Ersten der zweiten Gruppe eine Startreihe frei bleibt. Der Start erfolgt analog Art. 69 (2) zeitversetzt, abhängig von der Streckenlänge zwischen 10 bis 30 Sekunden pro Gruppe. Der Start kann nur stehend erfolgen.

#### (5) Stehender Start

Wenn sich ein oder mehrere Fahrzeuge von ihrem Platz unmittelbar hinter der Startlinie aus dem Zustand völligen Stillstands auf das Startzeichen in Bewegung setzen, so spricht man von einem stehenden Start (laufender oder stehender Motor).

#### (6) Fliegender Start

Wird die Zeitmessung am Anfang der Rennstrecke durch ein Motorrad ausgelöst, das sich allein oder zusammen mit mehreren anderen Motorrädern von einem hinter der Startlinie – Mindestabstand 100 m – befindlichen Platz in Bewegung gesetzt hat, so spricht man von einem fliegenden Start.

### **Art. 70 Zeitnahme des Starts**

Die Zeitmessung beginnt, ausgenommen bei fliegendem Start, in dem Augenblick, in dem das Startzeichen gegeben ist.

### **Art. 71 Aufstellung zum Start**

Die Aufstellung zum Start erfolgt unter Beachtung der Wettbewerbsbestimmungen. Jeder Fahrer ist selbst dafür verantwortlich, dass er mit seinem Motorrad rechtzeitig zum Start erscheint.

### **Art. 72 Durchführung des Starts**

Art und Durchführung des Starts sind in den Wettbewerbsbestimmungen (grüner Teil) festgelegt. Soweit dort keine weitergehenden Festlegungen getroffen sind, dürfen sich 1 Minute vor dem Start nur noch die teilnehmenden Fahrer und die erforderlichen Sportwarte auf dem Startplatz aufhalten.

Beim Start ist, soweit nicht ausdrücklich etwas anderes festgelegt ist, jede fremde Hilfe, wie zum Beispiel Anschieben, verboten.

### **Art. 73 Frühstart**

Startet ein Teilnehmer bevor das offizielle Startzeichen gegeben ist, so wird er mit der in den Wettbewerbsbestimmungen festgesetzten Strafe belegt. Das Team / der Helfer des Fahrers ist von dieser Maßnahme umgehend in Kenntnis zu setzen.

### **Art. 74 Start außer Konkurrenz und Alleingang**

„Start außer Konkurrenz“ und „Alleingang“ sind verboten.

### **Art. 75 Vorlauf und Entscheidungslauf**

Zur Teilnahme an einem „Entscheidungslauf“ ist die vorherige Qualifizierung in etwaigen „Ausscheidungs- oder Vorläufen“ erforderlich.

### **Art. 76 Training**

Zum Start von Rennen dürfen nur Fahrer zugelassen werden, die die Trainingsbedingungen entsprechend den jeweiligen Wettbewerbsbestimmungen erfüllt haben. Das Training ist nur während der hierfür festgesetzten Zeit und auf der hierfür vorgesehenen Strecke mit abgenommenem, der jeweiligen Klasse entsprechendem Motorrad, in vorschriftsmäßiger Kleidung (s.a. Art. 98) und mit zugelassenem Schutzhelm (DMSB-Schutzhelmbestimmungen, blauer Teil) gestattet.

### **Art. 77 Technische Abnahme / Dokumentenprüfung und Fahrerbesprechung**

(1) Jeder Fahrer ist selbst dafür verantwortlich, dass von ihm zum Training und Wettbewerb nur Fahrzeuge, Fahrzeugteile und Ausrüstungsgegenstände (z. B. Schutzhelme) eingesetzt werden, die den Technischen Bestimmungen entsprechen und von der Technischen Abnahme abgenommen sowie, wenn vorgeschrieben, entsprechend gekennzeichnet worden sind.

Im Falle eines Unfalls muss der Fahrer vor der weiteren Teilnahme an den Wettbewerbsveranstaltungen sein Fahrzeug/Sicherheitsausrüstung erneut der Technischen Abnahme vorführen.

Die Entscheidung darüber, ob ein Motorrad bzw. die Ausrüstung des Fahrers / Beifahrers den Technischen Bestimmungen entspricht, liegt bei dem vom DMSB eingesetzten Technischen Pflichtkommissar bzw. dem Obmann der Technischen Abnahme.

(2) Im Rahmen der Technische Abnahme oder Schlusskontrolle im Zusammenhang mit einer technischen Überprüfung anfallende Montagekosten sind nicht erstattungsfähig.

Der Fahrer muss, soweit in den Wettbewerbsbestimmungen nicht anders vorgesehen, bei der Abnahme seines Motorrads persönlich anwesend sein.

- (3) Zu Beginn der Veranstaltung werden die Dokumente der Teilnehmer und die Fahrzeuge durch den Veranstalter überprüft. Vor Beginn der Veranstaltung kann der Veranstalter eine zusätzliche Vorabprüfung der DMSB-Lizenzen über das DMSBnet vornehmen (geöffnet mittwochs vor dem Veranstaltungstermin). Nach erfolgreicher Dokumentenprüfung und Technischer Abnahme werden die Fahrzeuge mit einem Kontrollzeichen versehen.  
Ohne erfolgreiche Dokumentenprüfung und Technische Abnahme darf am betreffenden Wettbewerb nicht teilgenommen werden.

Zur Dokumentenprüfung haben die Teilnehmer nachzuweisen:

- Lizenzen von Fahrer/Beifahrer und ggf. Bewerber
  - Auslandsstartgenehmigung bei Lizenznehmern anderer FMNs
  - Ggf. Vorlage einer gültigen Führerschein
- (4) Jeder Fahrer / Beifahrer ist ferner verpflichtet an einer vom Veranstalter festgesetzten Fahrerbesprechung teilzunehmen.

## **Art. 78 Fremde Hilfe**

Während einer Veranstaltung darf ein Motorrad seine Geschwindigkeit nur von seiner motorischen Kraft, durch die Muskelkraft seines Fahrers und ggf. seines Beifahrers sowie durch natürliche Ursachen, wie zum Beispiel Beschleunigung durch Gefälle, erhalten. Fremde Hilfe, soweit nach den Wettbewerbsbestimmungen unter bestimmten Voraussetzungen nicht ausdrücklich zugelassen, wird mit Disqualifikation bestraft.

## **Art. 79 Erlaubte Hilfe**

Die im Einzelnen bei den Wettbewerben der verschiedenen Disziplinen zulässige Hilfe ist in den Wettbewerbsbestimmungen festgelegt.

Darüberhinausgehende Hilfeleistungen oder Missachtung der Vorschriften werden mit Disqualifikation bestraft.

Das Auftanken der Motorräder ist nur bei abgestelltem Motor in dafür vorgesehenen Bereichen gestattet.

### **Art. 80 Halten auf der Strecke**

Ein Motorrad, das infolge eines Schadens im Verlaufe des Trainings oder des Rennens nicht mehr fahrbereit ist, ist sofort unter Beachtung der größtmöglichen Vorsicht auf dem schnellsten Wege von der Fahrbahn und aus der Sicherheitszone zu entfernen.

Jedes Anhalten im 200-m-Bereich einer Kurve ist verboten. Keinesfalls darf ein Motorrad auf der Fahrbahn oder im Sicherheitsbereich entgegen der Fahrtrichtung gefahren oder geschoben werden.

Sollte der Fahrer Hilfe benötigen, darf er sich, nachdem er sein Motorrad von der Strecke entfernt hat, außerhalb der Fahrbahn, entgegengesetzt zur Fahrtrichtung, zu Fuß bewegen, vorausgesetzt, dass er andere Fahrer nicht behindert oder gefährdet.

### **Art. 80 Halten auf der Strecke**

Ein Motorrad, das infolge eines Schadens im Verlaufe des Trainings oder des Rennens nicht mehr fahrbereit ist, ist sofort unter Beachtung der größtmöglichen Vorsicht auf dem schnellsten Wege von der Fahrbahn und aus der Sicherheitszone zu entfernen.

Jedes Anhalten im 200-m-Bereich einer Kurve ist verboten. Keinesfalls darf ein Motorrad auf der Fahrbahn oder im Sicherheitsbereich entgegen der Fahrtrichtung gefahren oder geschoben werden.

Sollte der Fahrer Hilfe benötigen, darf er sich, nachdem er sein Motorrad von der Strecke entfernt hat, außerhalb der Fahrbahn, entgegengesetzt zur Fahrtrichtung, zu Fuß bewegen, vorausgesetzt, dass er andere Fahrer nicht behindert oder gefährdet.

## **Art. 81 Aufgabe im Wettbewerb**

Jeder aufgebende Fahrer darf, sofern er von einem Sportwart keine andere Anweisung erhält, sein Motorrad auf eigene Gefahr und ohne Behinderung oder Gefährdung der sich noch im Wettbewerb befindlichen Fahrer nur in Fahrtrichtung weiterfahren oder schieben.

Bis zum Abwinken mit der schwarz-weiß karierten Flagge darf in Training und Wettbewerb nur der für das Motorrad genannte Fahrer und ggfs. Beifahrer auf dem Motorrad teilnehmen. Zuwiderhandlungen werden mindestens mit einer Geldstrafe von EUR 250 belegt.

## **Art. 82 Technische Kontrolle/Schlussabnahme**

Ein Motorrad sowie die Fahrerausrüstung können jederzeit während der Veranstaltung bzw. im Rahmen einer Schlussabnahme nach der Veranstaltung überprüft werden. Wenn sich herausstellt, dass die Werte des Motors anders sind als im Nennformular angegeben, unzulässige technische Änderungen vorgenommen wurden, das in den Wettbewerbsbestimmungen festgelegte Geräuschlimit (ggf. inklusive Toleranz) überschritten wird oder ein Teil der Ausrüstung (Schutzhelm, Bekleidung etc.) nicht den Vorschriften entspricht bzw. sich der Fahrer der angeordneten Kontrolle entzieht, wird der betroffene Bewerber und/oder Fahrer/Beifahrer bestraft. Die Disqualifikation ist dabei die Regelstrafe. In besonders gelagerten Fällen kann von einer geringeren Bestrafung Gebrauch gemacht werden. Bei Erreichen von Wettbewerbsvorteilen oder anderen schwerwiegenden Tatbestandsmerkmalen ist der Betroffene zur weiteren Bestrafung an die Rechtsabteilung des DMSB zu melden

Kein Fahrer hat offiziell eine Veranstaltung beendet, wenn sein Motorrad bzw. seine Ausrüstung einer ggf. verlangten oder vorgeschriebenen Schlussabnahme nicht unterzogen wurde.

## **Art. 83 Totes Rennen**

Im Falle eines „Toten Rennens“ sind unter den gleichbewerteten Fahrern die ihnen zustehenden Geldpreise zu teilen.

Wenn zwei oder mehrere Fahrer Anspruch auf den gleichen Platz haben, verbleiben die nachfolgenden Fahrer unabhängig hiervon auf dem ihnen ursprünglich zustehenden Platz.

## **Art. 84 Beendigung eines Rennens (ausgenommen Bergrennen)**

Ein Rennen wird durch Zeigen der schwarz-weiß-karierten Flagge beendet, sobald der Sieger die Ziellinie passiert hat. Maßgebend ist die in der Ausschreibung verlangte Rundenzahl.

Jeder Fahrer, der nach dem Sieger innerhalb einer ggf. vorgeschriebenen Zeit die Ziellinie passiert, wird im Grundsatz entsprechend der zurückgelegten Rundenzahl und bei gleicher Rundenzahl entsprechend der Durchfahrtsfolge platziert. Zu berücksichtigen sind jedoch die sich ggf. aus den Wettbewerbsbestimmungen ergebenden Strafen, die u. U. die Platzierung verändern können.

Ferner ist durch den Rennleiter unter Beachtung der Wettbewerbsbestimmungen in Verbindung mit dem Obmann der Zeitnahme eine Mindestrundenzahl festzusetzen, die ein Fahrer gefahren haben muss, um gewertet zu werden.

## **Art. 85 Siegerehrung/Verteilung der Preise**

Die Siegerehrung ist Bestandteil der Veranstaltung. Für das Abspielen der Nationalhymne ist die Nationalität des Fahrers gem. Reisepass ausschlaggebend. Alle Preise müssen sofort, spätestens jedoch innerhalb eines Monats nach Bekanntgabe der endgültigen Resultate ausgehändigt werden.

## **V. Rekorde**

### **Art. 86 Antrag auf Genehmigung eines Rekordversuchs**

Jede Person, die einen Rekordversuch unternehmen will, hat mindestens 2 Monate vor dem in Aussicht genommenen Termin einen entsprechenden Antrag an den DMSB einzureichen.

Begründete Ausnahmen sind nur mit Zustimmung des DMSB bzw., bei Weltrekordversuchen, mit Zustimmung der FIM möglich.

Der DMSB wird die Genehmigung eines Rekordversuches, der den Interessen des deutschen Motorradsports nicht dienlich ist, verweigern.

### **Art. 87 Kontrolle der Rekordversuche**

Die Erlaubnis zum Rekordversuch wird vom DMSB erst erteilt, wenn der Antragsteller nachgewiesen hat, dass alle notwendigen Vorbereitungen getroffen sind, die Strecke, das Datum und die Zeit für den Rekordversuch festgelegt sind, ein oder mehrere anerkannte Zeitnehmer bestimmt und alle Kosten für Strecke, Zeitnehmer usw. beim Veranstalter einbezahlt sind.

Die FIM bzw. der DMSB benennen, wenn sie dem Antrag stattgegeben haben, die sport- und technischen Kommissare zur Überwachung.

Alle Fahrer, die einen Weltrekord aufstellen wollen, müssen im Besitz einer IL oder IML-Lizenz der FIM sein.

Die Kosten für die Kontrolle des Rekordes trägt der Anmeldende.

### **Art. 88 Weitere Bedingungen**

Alle näheren Bedingungen für die Aufstellung von Weltrekorden sind im Anhang 018 Appendices for FIM World Records veröffentlicht und finden uneingeschränkt Anwendung.

## **VI. REGISTRIERUNG DER Fahrer, Beifahrer und Bewerber**

### **Art. 89 Registrierung der Fahrer, Beifahrer und Bewerber/Nationalität**

(1) Jede Person, die sich an einer genehmigungspflichtigen Motorradsport-Veranstaltung im In- oder Ausland beteiligen will, muss im Besitz der entsprechenden Lizenz oder Race Card sein. Die Lizenz wird auf Antrag vom DMSB ausgestellt.

Für die Beantragung, Ausstellung und Nutzung von Lizenzen gelten die Lizenzbestimmungen des DMSB.

(2) Als Angabe des Herkunftslandes eines Fahrers in den verschiedenen Veranstaltungsunterlagen ist immer die lizenzausstellende Föderation maßgebend. Die Nationalität der Teilnehmer richtet sich nach der lizenzausstellenden Föderation, d.h. Inhaber einer DMSB-Lizenz gelten als deutsche Teilnehmer, unabhängig von Ihrer Staatsbürgerschaft. Diese Regelung gilt nur für Einzelwettbewerbe.

### **Art. 90 Verweigerung und Entziehung der Lizenz**

Der Antrag auf Abschluss des Lizenzvertrages wird abgelehnt, wenn die Erteilungsvoraussetzungen nicht gegeben sind bzw. eine Suspendierung durch den DMSB oder durch einen anderen FMN erfolgt ist. Er kann auch bei Vorliegen eines wichtigen Grundes abgelehnt werden. Ein wichtiger Grund ist gegeben, wenn Tatsachen vorliegen, auf Grund derer dem DMSB unter Berücksichtigung aller Umstände des Einzelfalls und unter Abwägung der beiderseitigen Interessen der Abschluss des Vertrages nicht zugemutet werden kann. Hierzu gehören Aktivitäten des Lizenznehmers, welche gegen den Ethik Kodex des DMSB oder der FIM verstoßen oder ein Verhalten des Lizenznehmers das dem Ansehen des Motorsports in der Öffentlichkeit schadet.

Im Übrigen gelten die aktuellen DMSB-Lizenzbestimmungen.



## **Art. 91 Bewerberlizenz**

- (1) Jede natürliche oder juristische Person, die zu einer Motorradsport-Veranstaltung einen Fahrer/Beifahrer bzw. ein Motorrad nennen will – ohne selbst Fahrer zu sein – und damit das Recht hat in den offiziellen Teilnehmer- und Ergebnislisten aufgeführt zu werden, muss eine Bewerber- oder Hersteller-Lizenz besitzen. Der Antrag auf Ausstellung einer solchen Lizenz ist an den DMSB zu richten.  
Der Bewerber hat das Recht, seinen Fahrer/Beifahrer, der im Besitz einer Fahrerlizenz sein muss, nach Nennschluss unter Beachtung von Art. 96 mit Zustimmung des Renn- oder Fahrtleiters auszutauschen. Der Inhaber einer Bewerber - bzw. Hersteller-Lizenz gilt als Teilnehmer und unterliegt wie der Fahrer/Beifahrer den Bestimmungen des Deutschen Motorrad-Sportgesetzes. Er kann für seinen Fahrer/Beifahrer Protest einlegen, aber auch wie dieser sportgesetzlich belangt werden.
- (2) Eine Nationale oder Internationale Club-Bewerber-Lizenz kann nur ein eingetragener Verein (e.V.) beantragen. Sind die erwähnten Voraussetzungen nicht gegeben, so muss eine Nationale oder Internationale Firmen-Bewerber-Lizenz beantragt werden.  
Die Teilnahme an Mannschafts-Prädikatswettbewerben des DMSB, der FIM oder FIM-Europe setzt den Besitz einer Nationalen oder Internationalen Club-Bewerber-Lizenz voraus.
- (3) Der Inhaber einer Nationalen Bewerber -Lizenz des DMSB ist nur berechtigt, als Bewerber für Fahrer / Beifahrer aufzutreten, die ihre Fahrer / Beifahrer-Lizenz durch den DMSB erhalten haben. Der Gültigkeitsbereich dieser Lizenz beschränkt sich auf nationale Veranstaltungen bzw. auf national oder Europa-offen ausgeschriebene Klassen bei internationalen Veranstaltungen in der Bundesrepublik Deutschland.
- (4) Der Inhaber einer vom DMSB ausgestellten Int. Bewerber -Lizenz ist berechtigt, uneingeschränkt als Bewerber für Fahrer/Beifahrer aufzutreten, die eine Fahrer/Beifahrer-Lizenz des DMSB oder eine Int. Lizenz der FIM, ausgestellt von einer der FIM angeschlossenen Föderation, erhalten haben. Der Gültigkeitsbereich dieser Bewerber-Lizenz erstreckt sich auf alle vom DMSB, der FIM oder FIM-Europe genehmigte Veranstaltungen im In- und Ausland (Einschränkende Regelungen siehe DMSB-Lizenzbestimmungen, roter Teil).

## **Art. 92 Lizenz-Gebühren und -Gültigkeit**

Die Ausstellung der Lizenzen erfolgt grundsätzlich als Jahreslizenzen, für die der DMSB eine Jahresgebühr erhebt. Die Lizenzen sind bis zum 31.12. eines Kalenderjahres gültig.

## **Art. 93 entfällt**

## **Art. 94 Start im Ausland**

DMSB-Lizenzfahrer, die sich an Motorradsport-Veranstaltungen im Ausland beteiligen wollen, müssen ihre Nennung in jedem Falle beim DMSB mit dem Ersuchen um Startgenehmigung einreichen, es sei denn, sie sind im Besitz einer Dauerstartgenehmigung des DMSB, die jedoch für FIM- oder FIM-Europe-Prädikatsveranstaltungen keine Gültigkeit hat. Der DMSB ist berechtigt, Startgenehmigungen ohne Angabe von Gründen abzulehnen.

## **Art. 95 Pseudonym**

Die Erlaubnis zum Gebrauch eines Pseudonyms muss beim DMSB beantragt werden. Im Falle der Genehmigung wird die Lizenz gegen eine jährliche Zusatzgebühr auf das Pseudonym ausgestellt. Solange der Antragsteller unter diesem Pseudonym geführt wird, darf er an Veranstaltungen weder unter seinem noch einem anderen Namen teilnehmen.

Jeder Wechsel des Pseudonyms unterliegt den gleichen Formalitäten und bedarf, wie die Wiederaufnahme des richtigen Namens, der Genehmigung des DMSB sowie einer Neuausstellung der Lizenz.



## **Art. 96 Umbenennung des Fahrers / Beifahrers**

Ein Fahrer- / Beifahrerwechsel ist während einer Motorradsport-Veranstaltung, soweit in den Wettbewerbsbestimmungen nicht etwas anderes festgelegt ist, verboten.

Ein Bewerber kann einen genannten Fahrer / Beifahrer durch einen anderen Fahrer / Beifahrer nach Veröffentlichung des Programms mit Zustimmung des Renn- bzw. Fahrleiters vor der Veranstaltung (d. h. bis zur Dokumenten Prüfung bzw. einen Beifahrer, unter Beachtung der Wettbewerbsbestimmungen, ggf. auch später) austauschen.

Dieser Fahrer / Beifahrer muss ebenfalls den Austragungsbedingungen sowie allen Bedingungen der Ausschreibung hinsichtlich des Trainings, der Abnahme usw. genügen. Der Austausch eines Beifahrers bedarf, soweit ein anderes Gespann hiervon betroffen ist, auch der Zustimmung des Fahrers dieses Gespanns.

## **Art. 97 Haftungsausschluss, Freistellung**

- (1) Die Teilnehmer (Bewerber, Fahrer, Beifahrer) nehmen auf eigene Gefahr an den Veranstaltungen teil. Sie tragen die alleinige zivil- und strafrechtliche Verantwortung für alle von ihnen oder dem von ihnen benutzten Fahrzeug verursachten Schäden, soweit kein Haftungsausschluss vereinbart wird.
- (2) Die Teilnehmer erklären den Verzicht auf Ansprüche jeder Art für Schäden, die im Zusammenhang mit den Veranstaltungen entstehen, und zwar gegen
  - den eigenen Teilnehmern (anderslautende Vereinbarungen zwischen den Teilnehmern gehen vor!) und Helfern,
  - den jeweils anderen Teilnehmern, den Eigentümern und Haltern aller an der Veranstaltung teilnehmenden Fahrzeuge und deren Helfer,
  - die FIM, die FIM-Europe, den DMSB, die Mitgliedsorganisationen des DMSB, deren Präsidenten, Organe, Geschäftsführer, Generalsekretäre
  - den ADAC Regionalclubs, den ADAC Ortsclubs und den mit dem ADAC verbundenen Unternehmen, deren Präsidenten, Organen, Geschäftsführern, Generalsekretären,
  - den Promotoren und Serienbetreibern,
  - dem Veranstalter, den Sportwarten, den Rennstreckeneignern- / betreibern, den Rechtsträgern der Behörden, den Renndiensten und alle anderen Personen, die mit der Organisation der Veranstaltung in Verbindung stehen,
  - den Straßenbaulastträger und
  - den Erfüllungs- und Verrichtungsgehilfen, den haupt- und ehrenamtlichen Mitarbeitern aller zuvor genannten Personen und Stellen sowie deren Mitgliedern.

Der Haftungsverzicht gilt nicht für Schäden aus der Verletzung des Lebens, des Körpers oder der Gesundheit, für sonstige Schäden, die auf einer vorsätzlichen oder grob fahrlässigen Pflichtverletzung beruhen sowie nicht für Schäden aus der Verletzung einer wesentlichen Vertragspflicht durch den enthafteten Personenkreis. Bei Schäden, die auf einer leicht fahrlässigen Pflichtverletzung von wesentlichen Vertragspflichten beruhen ist die Haftung für Vermögens- und Sachschäden der Höhe nach auf den typischen, vorhersehbaren Schaden beschränkt.

Der Haftungsverzicht gilt für Ansprüche aus jeglichem Rechtsgrund, insbesondere sowohl für Schadensersatzansprüche aus vertraglicher als auch außervertraglicher Haftung und auch für Ansprüche aus unerlaubter Handlung.

Stillschweigende Haftungsausschlüsse bleiben von vorstehender Haftungsausschlussklausel unberührt.

- (3) Mit Abgabe der Nennung nehmen die Teilnehmer davon Kenntnis, dass Versicherungsschutz im Rahmen der Kraftverkehrsversicherungen in der Regel (Kfz-Haftpflicht, Kasko- und Insassen-Unfall-Versicherung) für Schäden, die aus dem Gebrauch des Fahrzeugs bei einer Motorsportveranstaltung oder Motorsportaktivität, einschließlich Rennen, Wettbewerben, Trainings, Tests und Demonstrationen, wenn das Fahrzeug in einem hierfür abgegrenzten Gebiet mit Zugangsbeschränkung gebraucht wird und für diesen Gebrauch des Fahrzeugs eine Motorsporthaftpflichtversicherung nach Maßgabe des § 5d PfIVG besteht, im Rahmen einer

Veranstaltung, die auf die Erzielung von Höchstgeschwindigkeiten gerichtet ist, nicht gewährt wird. Sie verpflichten sich, auch den Halter und den Eigentümer des eingesetzten Fahrzeugs davon zu unterrichten.

- (4) Sofern die Teilnehmer nicht selbst Eigentümer des einzusetzenden Fahrzeuges sind, haben sie dafür zu sorgen, dass der Fahrzeugeigentümer, die auf dem Nennformular abgedruckte Haftungsverzichterklärung abgibt.  
Für den Fall, dass die Erklärung entgegen dieser Verpflichtung nicht vom Fahrzeugeigentümer unterzeichnet wurde, stellen die Teilnehmer alle in Art. 97 (2) angeführten Personen und Stellen von jeglichen Ansprüchen des Fahrzeugeigentümers wegen Schäden die im Zusammenhang mit der Veranstaltung (= ungezeitetes und gezeitetes Training, Qualifikationstraining, Warm-up, Rennen, Wertungsläufe, Wertungs-/Dauerprüfungen) entstehen, frei.

## **Art. 98 Schutzhelme, Bekleidung**

### **(1) Schutzhelme:**

Alle Fahrer und Beifahrer müssen einen Schutzhelm tragen, der den gültigen FIM-Bestimmungen entspricht.

Die Schutzhelme müssen bei der Techn. Abnahme vorgeführt und entsprechend markiert worden sein (s.a. Art. 77). Der Fahrer/Beifahrer ist für das Vorhandensein dieser Markierung selbst verantwortlich.

### **(2) Bekleidung:**

Alle Fahrer und Beifahrer dürfen nur in Bekleidung (einschl. Schuhwerk) am Training und am Wettbewerb teilnehmen, welche den gültigen FIM-Bestimmungen bzw spezifischen Wettbewerbsbestimmungen entsprechen.

## **Art. 99 Ärztliche Untersuchung**

Der Renn- / Fahrtleiter bzw. Sportkommissar / Schiedsrichter kann von jedem Fahrer/Beifahrer verlangen, dass er sich einer ärztlichen Untersuchung unterzieht. Jeder Fahrer / Beifahrer, der eine entsprechende Anweisung nicht befolgt, kann ausgeschlossen und durch das Sportgericht ggf. weitergehend bestraft werden. Fahrer/Beifahrer, gegen deren Teilnahme der Arzt Bedenken äußert, sind nicht startberechtigt.

## **Art. 100 Alkohol- / Dopingverbot**

Für Fahrer/Beifahrer besteht in jeder Trainingssession und im Rennen absolutes Alkoholverbot (0,0 gr/Ltr nach Abzug einer Toleranz von 0,02mg/Ltr). Die Anwendung verbotener Substanzen und Methoden ist nicht erlaubt.

Alkohol- / Dopingkontrollen werden auf Grund einer Auslosung der Fahrer / Beifahrer sowie bei Verdacht als Zielkontrolle durchgeführt.

Wird ein Verstoß festgestellt, ist der betreffende Fahrer/Beifahrer von den Sportkommissaren von der Wertung sowie von der weiteren Teilnahme an der Veranstaltung zu disqualifizieren und zur weiteren Bestrafung an den DMSB zu melden. Stehen die Kontrollergebnisse bei Veranstaltungsende nicht fest, sind die betroffenen Wettbewerbsergebnisse als vorläufig zu führen.

## **VII. Motorräder – Werbung**

### **Art. 101 Einteilung der Motorräder**

Die Motorräder werden in Kategorien, Gruppen und Klassen gemäß den Wettbewerbsbestimmungen und Technischen Bestimmungen des DMSB, der FIM oder FIM-Europe eingeteilt.

### **Art. 102 Klasseneinteilung**

Die Klasseneinteilung ergibt sich, soweit in den Wettbewerbs-Bestimmungen nicht ausdrücklich etwas anderes festgelegt ist, aus den Technischen Bestimmungen der FIM.

### **Art. 103 Gefahrbringende Konstruktionen**

Motorräder, deren Konstruktionen gefährlich erscheinen, können aus dem laufenden Wettbewerb genommen werden, den betreffenden Fahrer kann die weitere Teilnahme mit diesem Motorrad untersagt werden.

### **Art. 104 Ungeeignete Konstruktionen**

Ist ein Fahrzeugtyp auf Grund seiner Ausstattung (z.B. ABS) nach Angaben des Herstellers für den Renneinsatz ungeeignet oder wird herstellerseits ausdrücklich von einem Einsatz mit dieser Ausstattung abgeraten und kann die Renntauglichkeit auch nicht durch erlaubte Änderungen hergestellt werden, ist dieser Fahrzeugtyp in Geschwindigkeitswettbewerben nicht zugelassen.

Hinweise des Herstellers zu Einschränkungen der Renntauglichkeit sind von Bewerber und Fahrer zu beachten.

### **Art. 105 Suspendierung einer Motorradmarke**

Der DMSB kann in seinem Regelungsbereich Motorradmarken oder Motorradtypen suspendieren, wenn die sportgesetzlichen Bestimmungen durch den Hersteller oder einen seiner Vertreter gröblich verletzt worden sind. Kann jedoch ein Bewerber oder Fahrer nachweisen, dass das von ihm gemeldete Motorrad sein Eigentum ist und bereits vor der verhängten Suspendierung von ihm erworben wurde sowie die Abgabe seiner Nennung in vollständiger Unabhängigkeit vom Hersteller oder einem Vertreter der betreffenden Motorradmarke erfolgte, so darf er mit diesem Motorrad vorbehaltlich einer vorangegangenen technischen Abnahme an einem Wettbewerb teilnehmen.

### **Art. 106 Werbung an Motorrädern und auf der Fahrer-Bekleidung**

Werbung an Motorrädern ist erlaubt, jedoch dürfen in keiner Weise die Startnummern verdeckt werden. Die Technischen Bestimmungen der FIM sowie die jeweiligen Wettbewerbsbestimmungen sind außerdem zu beachten.

Werbung darf ebenfalls auf der Kleidung des Fahrers und Beifahrers und auf dem Schutzhelm – solange dessen Schutzwirkung nicht beeinträchtigt wird – angebracht werden.

### **Art. 107 Werbung mit den Ergebnissen einer Veranstaltung / Veranstaltungsserie**

Bewerber, Fahrer/Beifahrer oder Firmen, die Ergebnisse einer Veranstaltung/Veranstaltungsserie oder die Aufstellung von Rekorden zu Reklamezwecken auswerten, sind verpflichtet, nur das offizielle Ergebnis, sowie die Art und den genauen Titel der Veranstaltung/Veranstaltungsserie oder des Rekords, die Kategorie und Klasse des Motorrades genau anzugeben.

## **Art. 108 Verbotene Werbung**

- (1) Grundsätzlich verboten ist jede Werbung mit Ergebnissen von Rennen, Leistungsprüfungen oder sonstigen Fahrten, die ohne offizielle Genehmigung und ohne Überwachung durch den DMSB oder seine Beauftragten durchgeführt wurden sowie mit irgendwelchen Ergebnissen, die ein Fahrer während eines Trainings erzielt hat. Erst nach Bekanntgabe der offiziellen Resultate darf Werbung mit den Ergebnissen gemacht werden.
- (2) Politische, religiöse, soziale oder beleidigende Werbung ist grundsätzlich verboten.
- (3) Werbung für Tabak-Produkte nicht erlaubt. Diese Einschränkung hat sich die Tabak-Industrie in der Bundesrepublik Deutschland selbst auferlegt.

## **VIII. Sportwarte**

### **Art. 109 Einteilung der Sportwarte**

Die Leitung und Überwachung einer Veranstaltung obliegt den exekutiv und den überwachend tätigen Offiziellen; sie können sich zur Ausübung ihrer Tätigkeit Helfern bedienen.

Exekutive Offizielle sind:

- Renn-/Fahrtleiter
- Race Director
- Veranstaltungssekretär
- Schiedsrichter (auch überwachender Offizieller)
- Technische Kommissare (zeitlich eingeschränkt auch überwachende Offizielle)
- Zeitnahmekommissar/Zeitnehmer
- Leiter der Streckensicherung
- Startmarschall
- Zielmarschall
- Ärzte und Rettungsdienst
- Sportwarte und Sachrichter, die für die Sicherheit, das Auftanken, den Parc Fermé, die Markierung und Kontrolle der Strecke und den Informationsservice (Presse, Radio und Fernsehen) zuständig sind
- jede andere Person, die für eine ordnungsgemäße Durchführung der Veranstaltung erforderlich ist

Überwachende Offizielle sind:

- Jury-Präsident
- Schiedsrichter (auch exekutiver Offizieller)
- Sportkommissare (Jury-Mitglieder)
- Technische Kommissare (nur im Rahmen der Abnahme vor Beginn des Wettbewerbs)

Alle entscheidungs- oder weisungsbefugten Sportwarte müssen als solche deutlich erkennbar sein.

### **Art. 110 Entschädigung der Sportwarte**

Die Sportwarte können für ihre Tätigkeit eine Entschädigung erhalten. Diese geht, soweit nicht ausdrücklich anders festgelegt, zu Lasten des Veranstalters.

Die Entschädigungssätze für Sportwarte werden sofern sie für den DMSB bzw. seinen Trägervereinen tätig werden auch von diesen festgelegt.

### **Art. 111 Unentbehrliche Sportwarte**

Für jede Veranstaltung müssen die, gemäß Anhang 1 Lizenzbestimmungen vorgeschriebenen Mindestanzahl lizenzierter Sportwarte anwesend sein.

## **Art. 112 Berufung der Sportwarte**

Die exekutiv tätigen Sportwarte werden in der Regel vom Veranstalter, die überwachend tätigen Sportwarte von den Trägervereinen oder dem DMSB bestimmt. Der DMSB hat das Recht, Pflichtkommissare zu benennen.

## **Art. 113 Lizenzierung der Sportwarte**

Sportkommissare, Schiedsrichter, Renn- / Fahrtleiter, Race Director, Zeitnehmer, Technische Kommissare, lizenzierte Leitender Rennarzt (sofern vorgeschrieben) und Leiter der Streckensicherung müssen die für die Tätigkeit erforderliche Befähigung durch das Ablegen einer Prüfung nachweisen (ausgenommen Rennärzte und lizenzierte Leitende Rennärzte) und für ihren Einsatz im Besitz einer gültigen Lizenz sein.

Inhaber einer Sportwartzulassung sind verpflichtet, mindestens alle 3 Jahre an einem Fortbildungsseminar der betreffenden Disziplin/Lizenz teilzunehmen (ausgenommen Rennärzte Stufe C).

Die Zulassung zu einem FIM / FIM-Europe-Sportwart-Seminar und der Einsatz in einer solchen Funktion bei einem FIM / FIM-Europe-Prädikat setzt eine gültige DMSB-Sportwartzulassung Stufe A der betreffenden Disziplin voraus (ausgenommen Motoball; Stufe B, Rennärzte: Stufe B oder C).

## **Art. 114 Einsetzung eines Obmannes**

Größere Veranstaltungen machen es erforderlich, einzelne Bereiche (z. B. Technische Abnahme oder Zeitnahme etc.) mit mehreren Sportwarten zu besetzen. In diesem Fall muss der Veranstalter einen der in dem betreffenden Bereich eingesetzten Sportwarte zum Obmann bestellen.

Der Obmann ist für das ihm zugewiesene Gesamttätigkeitsgebiet gegenüber dem Renn- bzw. Fahrtleiter verantwortlich.

## **Art. 115 Verbotene Tätigkeit / Unvereinbarkeit**

Kein Sportwart darf im Verlauf einer Veranstaltung mehrere lizenzpflichtige Funktionen übernehmen oder andere Aufgaben erfüllen als die, die ihm zugeteilt wurden.

Ein Wechsel von einer exekutiven Funktion in eine überwachende Funktion (s. Art. 109) oder umgekehrt nach Beginn einer Veranstaltung ist ebenfalls nicht gestattet. Der Einsatz als Sportwart bei einer Veranstaltung schließt eine Teilnahme als Fahrer, Beifahrer oder Bewerber bei dieser Veranstaltung aus.

## **Art. 116 Pflichten der Sportkommissare**

Die Aufgaben und Pflichten der Sportkommissare ihre Befugnisse, ihre Strafgewalt usw. ergeben sich aus den im DMSG getroffenen Festlegungen und den Richtlinien für Sportkommissare. Die Sportkommissare einer Veranstaltung sind in keiner Weise für die Organisation dieser Veranstaltung verantwortlich und dürfen keine Funktion ausüben, die damit in Verbindung steht. Sie sind nur gegenüber dem DMSB verantwortlich. Pflicht der Sportkommissare ist es, dafür zu sorgen, dass das DMSG sowie die Bestimmungen der Ausschreibung und alle sonstigen Bestimmungen und Richtlinien eingehalten werden.

Die Sportkommissare müssen mindestens vom Beginn der Dokumentenprüfung bis zum Ablauf der Protestfrist nach Abschluss des Wettbewerbs anwesend, mindestens jedoch jederzeit vor Ort kurzfristig erreichbar sein.

## **Art. 117 Protestentscheidung**

Allein die Sportkommissare sind befugt, über Proteste, die sich aus der Veranstaltung ergeben, zu entscheiden. Die Entscheidungen sind dem Protestführer und dem Protestbetroffenen schriftlich (unter Verwendung des DMSB-Formblattes- Homepage des DMSB) bekanntzugeben und dem DMSB unmittelbar nach Abschluss der Veranstaltung unter Beifügung aller übrigen Unterlagen zu übersenden.

## **Art. 118 Bestrafungen**

Die Sportkommissare können Fahrer, Beifahrer, Bewerber sowie jeden vom DMSB lizenzierten, bei der Veranstaltung eingesetzten Sportwart, dessen Verhalten sie aufgrund eigener Wahrnehmungen oder aufgrund einer Meldung eines anderen Sportwartes als strafwürdig ansehen, mit einer Verwarnung, einer Geldstrafe, Nichtzulassung oder Disqualifikation bestrafen. Die einzelnen Strafen können auch kombiniert festgesetzt werden.

Außerdem können die Sportkommissare auch von der dem Rennleiter/Fahrtleiter zustehenden Strafbefugnis (Art. 144) Gebrauch machen.

Die Höhe einer von den Sportkommissaren zu verhängende Geldstrafe ist, soweit für bestimmte Verstöße die Höhe der Geldstrafe nicht ausdrücklich höher festgelegt ist, im Einzelfall auf EUR 1.000 international bzw. Europa-offen EUR 500, national auf EUR 250 begrenzt.

Bei Verstößen, die nach Auffassung der Sportkommissare eine weitere Bestrafung notwendig machen, müssen sie den Betroffenen zur Bestrafung oder weitergehenden Bestrafung dem DMSB melden. Eine weitere Bestrafung kann auch ohne diese Meldung erfolgen.

Eine Disqualifikation kann jederzeit, d. h. sowohl während als auch nach der Veranstaltung, ausgesprochen werden.

Der Betroffene ist vor einer Entscheidung anzuhören. Er muss Gelegenheit haben, sich zu den gegen ihn erhobenen Vorwürfen zu äußern und Zeugen zu benennen.

Nimmt der Betroffene die Gelegenheit nicht wahr, so kann auch ohne seine Anhörung eine Entscheidung getroffen werden.

Die von den Sportkommissaren festgesetzten Strafen können mit der Berufung angefochten werden (Art. 163 ff).

Entscheidungen sind dem Betroffenen schriftlich (unter Verwendung des DMSB-Formblattes) bekanntzugeben und dem DMSB unmittelbar nach der Veranstaltung zu übersenden.

Die Sportkommissare können Videomaterial und jede geeignete Videoanlage oder jedes geeignete elektronische System mit Aufnahmefunktion als Entscheidungshilfe verwenden.

Dem Sportkommissar ist es unbenommen für seine Entscheidungsfindung entsprechende Videomaterialien/-anlagen oder andere elektronische Systeme von Teilnehmern oder anderen Personen einzusehen und sollte es erforderlich sein, die Anordnung zur Einsichtnahme zu treffen.

Für den Fall, dass ein Teilnehmer sich weigert der Anordnung nachzukommen, wird von dem Sportkommissar/Schiedsrichter eine Geldstrafe bis EUR 250 gegen den sich weigernden Teilnehmer verhängt und der Vorfall dem Sportgericht gemeldet.

Veröffentlichungen von Lizenznehmern in den Sozialen Medien, in denen das Ansehen des Motorsports, des DMSB, seinen Organen, seinen haupt- und ehrenamtlich tätigen Mitarbeitern, seiner Veranstalter, seinen Mitgliedsorganisationen, und ganz allgemein dem Interesse des Motorsports und den von dem DMSB vertretenen Werten, moralisch oder materiellen Schaden zugefügt wird: Verwarnung bis Suspendierung (Sportkommissare, Sportgericht)

## **Art. 119 Sonstige Regelungsbefugnisse der Sportkommissare**

In Fällen höherer Gewalt oder aus Sicherheitsgründen sind die Sportkommissare berechtigt, auf Grund eigener Initiative oder auf Antrag des Renn- oder Fahrtleiters oder Race Directors den Beginn einer Veranstaltung oder den Start eines Wettbewerbs zu verschieben, die Strecke bzw. Sektionen zu ändern, die Veranstaltung oder Teile einer Veranstaltung frühzeitig abzubrechen oder ganz abzusagen. Eine solche Entscheidung kann zunächst mündlich, muss jedoch dann unmittelbar nachfolgend auch schriftlich bekanntgegeben und dem DMSB unter detaillierter Angabe der Gründe für die vorgenommenen Änderungen ebenfalls schriftlich mitgeteilt werden.

## **Art. 120 Vertreterbestellung**

Fällt während einer Veranstaltung, bei der die Anwesenheit von zwei Sportkommissaren vorgeschrieben ist, fällt ein Sportkommissar aus bzw. ist zu Beginn nur ein Sportkommissar anwesend, so ist zur Sicherstellung der in der Regel für jede Veranstaltung vorgeschriebenen Anwesenheit von mindestens zwei Sportkommissaren von dem verbleibenden Sportkommissar sofort ein Vertreter zu bestellen. Vorrangig berücksichtigt werden sollten in einem solchen Fall Personen, die ebenfalls im Besitz der entsprechenden DMSB-Sportwartlizenz sind. Ein aus einem der vorgenannten Gründe bestellter



Vertreter bleibt auch dann bis zum Abschluss der Veranstaltung, ggf. zusätzlich, im Amt, wenn der ursprünglich bestellte Sportkommissar wieder bzw. verspätet zur Verfügung steht.

Fällt bei einer Veranstaltung, für die nur ein Sportkommissar vorgesehen ist, dieser Sportwart aus, so ist sinngemäß zu verfahren. Bei Ausfall eines Schiedsrichters ist jedoch, soweit kein Vertreter mit der entsprechenden Sportwarte-Lizenz gefunden werden kann, dieses Amt vom anwesenden Sportkommissar zu übernehmen und ein Vertreter für die vakant gewordene Sportkommissars-Funktion zu nominieren. In einem solchen Fall sind auch die Festlegungen gemäß Art.126 zu beachten.

## **Art. 121**

### **Berichtspflicht des Sportkommissars/Schiedsrichters/der Jury und medizinische Unfallberichte**

Unmittelbar nach Ende der Veranstaltung müssen die Sportkommissare den Schlussbericht (Formblatt), über den Veranstalter, an den DMSB übermitteln (über [www.dmsbnet.de](http://www.dmsbnet.de)). Die Protestentscheidungen und Berufungsankündigungen müssen unmittelbar nach der Veranstaltung im Original an die DMSB-Geschäftsstelle gesendet werden und im Schlussbericht zusammen mit den Strafsentscheidungen des Rennleiters und der Sportkommissare Erwähnung finden.

Die Medizinischen Unfallberichte müssen vom Lt. Rennarzt/behandelnden Rennarzt sofort (spätestens am nächsten Werktag) durch den Lt. Rennarzt/behandelnden Rennarzt oder den Vorsitzenden Sportkommissar ausschließlich per E-Mail an [unfallmeldung@dmsb.de](mailto:unfallmeldung@dmsb.de) gesendet werden. Nach dem Versand per E-Mail sind die Berichte zu vernichten (ausgenommen bei dem vor Ort behandelnden Rennarzt).

Bei Unfällen mit Todesfolge oder Unfälle deren Ausgang nicht abschätzbar ist, muss vom Leiter der Streckensicherung bei Straßensport- und Supermoto-Wettbewerben, in den übrigen Disziplinen vom Renn/Fahrtleiter, ein Incident-Report ausgefüllt werden.

## **Art. 122 Mitteilungspflicht nach Unfällen**

Bei einer Verletzung von DMSB-Lizenznehmern aufgrund eines Unfalls, die gemäß der Entscheidung des medizinischen Delegierten oder eines beim Wettbewerb eingesetzten Arztes eine weitere Teilnahme an Motorradsport-Wettbewerben vorerst ausschließt, ist der Renn-/Fahrtleiter entsprechend darüber zu informieren. Der Renn-/Fahrtleiter ist folglich dafür verantwortlich, eine entsprechende Mitteilung an den DMSB zu übersenden.

Sobald ein Arzt die Wettbewerbstauglichkeit des Teilnehmers mit Attest gegenüber dem DMSB bestätigt, wird die Lizenz wieder freigegeben.

Die Unfall-Meldung hat von der versicherten Person per Online-Unfallanzeige über die DMSB-Homepage [www.dmsb.de/de/lizenzen/online-unfallmeldung](http://www.dmsb.de/de/lizenzen/online-unfallmeldung) zu erfolgen.

## **Art. 123 Pflichten des Renn- bzw. Fahrtleiters**

Dem Renn- bzw. Fahrtleiter unterstehen die exekutiv tätigen Offiziellen der Veranstaltung.

## **Art. 124 Verantwortlichkeit Renn-/Fahrtleiter**

Der Renn- bzw. Fahrtleiter ist für die ordnungsgemäße Abwicklung der Veranstaltung entsprechend der Ausschreibung verantwortlich.

## **Art. 125 Sicherheit und Ordnung**

Der Renn- bzw. Fahrtleiter hat für die Aufrechterhaltung der Ordnung auf dem Veranstaltungsgelände Sorge zu tragen. Insbesondere hat der Renn- bzw. Fahrtleiter sicherzustellen, dass das Publikum durch wirksame Maßnahmen von der Strecke / Bahn ferngehalten wird.

### **Art. 126 Ersatzbestellung**

Der Renn- bzw. Fahrtleiter hat sich zu vergewissern, dass alle exekutiv tätigen Sportwarte, Helfer etc. auf ihrem Posten sind. Fehlt eine dieser Personen auf ihrem Platz, so hat er sofort für Ersatz zu sorgen. Sind zu Beginn einer Veranstaltung für die Überwachung verantwortlichen Sportwarte (Sportkommissare) nicht anwesend, ist der Renn- /Fahrtleiter verpflichtet, sofort einen Sportkommissar als Vertreter zu bestellen, der dann gemäß Art. 120 ggf. für die Berufung des evtl. notwendigen weiteren, überwachend tätigen Sportwartes zuständig ist.

### **Art. 127 Überprüfung der Sportwartzulizenzen**

Der Renn- bzw. Fahrtleiter hat sich zu überzeugen, dass alle exekutiv oder überwachend tätigen Sportwarte im Besitz der für die Ausübung ihrer Tätigkeit notwendigen Lizenzen sind (ausgenommen von dieser Überprüfung sind nur die vom DMSB eingesetzten Pflichtkommissare).

### **Art. 128 Maßnahmen und Entscheidungen**

Der Renn- bzw. Fahrtleiter hat die Bewerber bzw. Fahrer / Beifahrer und Helfer etc. hinsichtlich der Beachtung und Einhaltung der sportrechtlichen Bestimmungen zu überwachen und bei Verstößen die in diesen Bestimmungen vorgesehenen Maßnahmen zu ergreifen. Bei Einsatz eines Race Directors erfordern diese Maßnahmen und Entscheidungen dessen Zustimmung. Zudem ist der Race Director befugt, Bestrafungen gegenüber Teilnehmern auszusprechen, sowie Teilnehmer, Teammitglieder oder Offizielle zur Bestrafung an die Sportkommissare zu melden. Gegen die Maßnahmen und Entscheidungen des Renn- bzw. Fahrtleiters und Race Directors können die Betroffenen Protest einlegen.

Der Renn- bzw. Fahrtleiter muss verhindern, dass ausgeschlossene, suspendierte oder disqualifizierte Bewerber oder Fahrer / Beifahrer an der Veranstaltung teilnehmen.

### **Art. 129 Ordnungsaufgaben**

Der Renn- bzw. Fahrtleiter hat sich davon zu überzeugen, dass, soweit vorgeschrieben, alle an der Veranstaltung teilnehmenden Fahrer und die von ihnen eingesetzten Fahrzeuge die entsprechenden Unterscheidungsmerkmale (Startnummernschilder o. ä) tragen. Er hat sich davon zu überzeugen, dass alle an der Veranstaltung teilnehmenden Fahrzeuge mit den gemeldeten Fahrern / Beifahrern besetzt sind.

### **Art. 130 Abbruch**

Der Renn- bzw. Fahrtleiter entscheidet in Fällen von höherer Gewalt oder aus Sicherheitsgründen über den Abbruch eines Rennens oder einer Sonderprüfung, soweit in den Wettbewerbsbestimmungen (z. B. bei Einsatz eines Race Directors oder Schiedsrichters) keine abweichenden Festlegungen getroffen wurden.

### **Art. 131 Besondere Vorkommnisse, Verstöße**

Der Renn- bzw. Fahrtleiter unterbreitet bei besonderen Vorkommnissen, wie z. B. Notwendigkeit der Abänderung des Programms, der Streckenführung oder des zeitlichen Ablaufs der Veranstaltung sowie u. U. auch bei Fehlern oder Verstößen, den Sportkommissaren entsprechende Vorschläge. Im Falle eines eingesetzten Race Directors obliegt diesem das Vorschlagsrecht in Abstimmung mit dem Renn- / Fahrtleiter.

### **Art. 132 Sammlung von Unterlagen**

Der Renn- bzw. Fahrtleiter sammelt die Ergebnisse, die Protokolle der Technischen Kommissare, die Unfallmeldungen sowie alle sonstigen notwendigen Unterlagen für die Ausarbeitung des Schlussberichtes bzw. zur kurzfristigen Weiterleitung an den DMSB.

### **Art. 133 Pflichten des Sekretärs der Veranstaltung**

Der Sekretär ist in Abstimmung und im Auftrag des Renn- bzw. Fahrtleiters für administrative Aufgaben zuständig.

### **Art. 134 Obmann der Zeitnahme / Zeitnehmer**

Als Obmann der Zeitnahme darf, ausgenommen bei Trial- und Bahnsportwettbewerben sowie Gleichmäßigkeitsprüfungen, nur ein Zeitnahmekommissar Stufe A eingesetzt werden.

Bei o.g. Veranstaltungen / Wettbewerben kann die Funktion des Obmanns der Zeitnahme, soweit überhaupt eine Zeitnahme vorgeschrieben ist, auch von einem Zeitnahmekommissar Stufe B wahrgenommen werden.

Alle evtl. bei diesen Veranstaltungen zusätzlich zum Einsatz kommenden Zeitnehmer müssen mindestens im Besitz einer Zeitnehmer-Lizenz Stufe C (Anwärter) des DMSB sein.

### **Art. 135 Zuständigkeit der Zeitnehmer**

Der Obmann der Zeitnahme bzw. die Zeitnehmer müssen die für ihre Aufgabe maßgebenden Wettbewerbsbestimmungen kennen und beachten. Sie müssen ihre Protokolle in eigener Verantwortung erstellen, unterzeichnen und unter Beifügung aller erforderlichen Unterlagen dem Renn- bzw. Fahrtleiter übergeben.

### **Art. 136 Verstöße der Zeitnahme**

Jeder Zeitnehmer, der ein nicht von ihm selbst erstelltes Protokoll unterzeichnet oder wissentlich ein defektes Zeitnahmegerät benutzt, wird suspendiert.

Die Ergebnislisten sind gemäß den DMSB-Bestimmungen für offizielle Listen, Protokolle und Ergebnisse im Motorradsport vollständig vom Zeitnehmer zu erstellen, bei Nichtbeachtung kann eine Strafe ausgesprochen werden.

### **Art. 137 Leiter der Streckensicherung**

Die Aufgaben und Befugnisse des Leiters der Streckensicherung ergeben sich in Absprache mit dem Renn-/Fahrtleiter aus den „Richtlinien für Streckenabnahmen/Richtlinien für Streckensicherung und Rahmenterminplan“ (s.a. DMSB-Homepage). Er ist dem Renn- bzw. Fahrtleiter unterstellt.

### **Art. 138 Obmann der Technischen Abnahme / Technische Kommissare**

Der Obmann der Technischen Abnahme sowie evtl. zusätzlich eingesetzte Technische Kommissare erhalten vor Beginn der Veranstaltung die notwendigen Anweisungen durch den Renn- bzw. Fahrtleiter. Die Beurteilung, ob die der Abnahme vor Beginn eines Wettbewerbes vorgeführten Fahrzeuge / Ausrüstung den Technischen Bestimmungen entsprechen, nehmen sie wie auch sonstige die Technik betreffende Fragen auf Grund ihrer Sachkunde nicht weisungsgebunden vor. Bei der Frage, welche Fahrzeuge nach Beendigung eines Laufes oder einer Schlussabnahme nach Abschluss eines Wettbewerbes zu untersuchen sind, sind sie, sollte die Ausschreibung oder andere Bestimmungen keine entsprechenden Vorgaben machen, gegenüber dem Renn- oder Fahrtleiter weisungsgebunden. Der Obmann der Technischen Abnahme hat den Renn- oder Fahrtleiter sowie die Sportkommissare im Falle von Verstößen unmittelbar in schriftlicher Form zu informieren.

## **Art. 139 Ergebnisse der Überprüfungen**

Die Ergebnisse der technischen Überprüfungen, die schriftlich niedergelegt sein müssen, werden vom Technischen Pflichtkommissar des DMSB bzw. dem Obmann der Technischen Abnahme nur dem Betroffenen sowie dem Renn- bzw. Fahrleiter und den Sportkommissaren bekanntgegeben.

## **IX. Ahndung von Verstößen, Strafmaßnahmen**

### **Art. 140 Strafbare Handlungen**

Jeder Verstoß gegen die sportgesetzlichen oder Wettbewerbsbestimmungen, jede Missachtung der einschlägigen Vorschriften sowie jede betrügerische oder die Interessen des Motorradsports schädigende Handlung im Zusammenhang mit der direkten oder indirekten Beteiligung am Motorradsport kann zu einer Bestrafung führen.

Auch das Verhalten eines Fahrers, der offensichtlich seine Chancen in einem Wettbewerb nicht oder nicht ausreichend wahrnimmt und damit den sportlichen Ausgang des Wettbewerbs beeinflusst, kann als die Interessen des Motorradsports schädigende Handlungsweise angesehen und geahndet werden.

### **Art. 141 Strafgewalt**

Unter Beachtung der verfahrensrechtlichen Bestimmungen (RuVO) können die zuständigen Sportwarte und das Verbandsgericht unter Beachtung der jeweiligen Strafgewalt Strafen aussprechen.

Soweit die Sportgesetze, Verfahrensordnungen oder Reglements der FIM / FIM-Europe anzuwenden sind, gelten deren Bestimmungen.

### **Art. 142 Befugnisse der Sportkommissare**

Die Sportkommissare haben die Vollmacht, im Rahmen der Veranstaltung, für welche sie benannt wurden, die Beachtung des Sportgesetzes und der sonstigen Bestimmungen durchzusetzen. Sie können jede Angelegenheit klären, die sich bei der Veranstaltung ergeben könnte.

Im Rahmen ihrer Pflichten können sie elektronische Bildaufzeichnungen von Teilnehmern, die geeignet sind, dem Ansehen des Motorsports in der Öffentlichkeit zu schaden, insbesondere wenn die Integrität von anderen Teilnehmern betroffen ist, anfordern, einzusehen und den Ersteller auffordern die Aufnahmen zu löschen.

Veröffentlichungen von Lizenznehmern in den Sozialen Medien, in denen das Ansehen des Motorsports, des DMSB, seinen Organen, seinen haupt- und ehrenamtlich tätigen Mitarbeitern, seiner Serienausschreiber und/oder Veranstalter, seinen Mitgliedsorganisationen, und ganz allgemein dem Interesse des Motorsports und den von dem DMSB vertretenen Werten, moralisch oder materiellen Schaden zugefügt - kann mit einer Verwarnung bis zu einer Geldstrafe in Höhe von bis zu 1.000,- € durch die Sportkommissare und bei Veröffentlichungen nach Veranstaltungsende oder bei Vorliegen eines besonders schweren Verstoßes von dem Sportgericht, neben dem Strafmaß der Sportkommissare, mit einer Suspendierung von min. zwei Monaten bis zu zwei Jahren geahndet werden.

### **Art. 143 Verwarnung**

Mit einer Verwarnung sollen von den Sportkommissaren/dem Schiedsrichter und der Verbandsgerichtsbarkeit leichtere Verstöße gegen die sportgesetzlichen Bestimmungen geahndet werden. Jede Verwarnung ist dem Betroffenen schriftlich mitzuteilen.

### **Art. 144 Strafbefugnis Rennleiter/Fahrtleiter/Race Director**

- (1) Verwarnung, Geldstrafen, Zeitstrafen, Rückversetzungen in den Ergebnissen, Wertungspunktabzüge, Nichtzulassung zum Start und Disqualifikationen können vom Renn- / Fahrtleiter und Race Director festgesetzt werden, wenn dies in Wettbewerbsbestimmungen, Ausschreibungen, Austragungsbedingungen etc. ausdrücklich vorgesehen ist und die aufgeführten Strafen ohne Einhaltung eines besonderen Verfahrens auszusprechen sind. Jede Bestrafung ist dem Betroffenen schriftlich (Formblatt Bestrafung) mitzuteilen.
- (2) Die Bestrafungen sind in der in den Wettbewerbsbestimmungen geregelten Art und Weise bekannt zu geben. Außerdem ist der Renn- / Fahrtleiter und Race Director verpflichtet, die Sportkommissare unverzüglich über die von ihm festgesetzten Strafen zu informieren.  
Gegen die vom Renn- / Fahrtleiter und Race Director verhängten Strafen ist das Rechtsmittel des Protestes statthaft. Der Protest ist innerhalb von 30 Minuten nach Bekanntgabe einzulegen.
- (3) Während des laufenden Wettbewerbs bekannt gegebene Bestrafungen sind innerhalb von 30 Minuten nach Aushang des Trainings- / Wettbewerbs- / Renn-Ergebnisses mit dem Protest anzufechten.  
Die Sportkommissare sind bei der Überprüfung des Protestes nicht an die Entscheidung des Renn- / Fahrtleiters oder Race Directors gebunden und können diese auch zu Ungunsten des Betroffenen ändern und zusätzlich eine oder mehrere weitere Strafen festsetzen. Falls der der Strafe zugrundeliegende Sachverhalt die Festsetzung weiterer und / oder höherer Strafen rechtfertigt, können diese auch unabhängig von einem Protestverfahren oder einer Entscheidung des Renn- / Fahrtleiters oder Race Directors von den Sportkommissaren und / oder dem Sportgericht festgesetzt werden.

### **Art. 145 Geldstrafen**

Bei Geldstrafen haften Bewerber, Fahrer und Beifahrer gesamtschuldnerisch. Für Geldstrafen, die gegen einen vom Veranstalter eingesetzten exekutivtätigen Offiziellen verhängt wurden, haftet dieser und der Veranstalter ebenfalls gesamtschuldnerisch.  
Geldstrafen sind innerhalb von 6 Tagen nach Rechtskraft zu zahlen. Die Überschreitung dieser Frist kann eine Suspendierung – mindestens bis zur Bezahlung der Geldstrafe – nach sich ziehen.

### **Art. 146 Rückgabe der Lizenz**

Jeder suspendierte Bewerber, Fahrer, Beifahrer oder Sportwart ist verpflichtet, seine Lizenz sofort nach Eintritt der Suspendierung an den DMSB zurückzugeben. Jede Verzögerung in der Rückgabe der Lizenz wird der Zeit der Suspendierung hinzugerechnet und kann zu weiteren Strafmaßnahmen führen. Die Wiederaushändigung der Lizenz durch den DMSB erfolgt frühestens nach Ablauf des Zeitraumes, für den die Suspendierung erfolgt ist.

### **Art. 147 Ausschluss**

Besonders schwere Verfehlungen werden von der Verbandsgerichtsbarkeit durch Ausschluss bestraft. Der Ausschluss schaltet den von ihr Betroffenen ein für alle Mal aus der Gemeinschaft des Motorsports (Automobil-, Motorradsport) aus und nimmt ihm das Recht zu jeder weiteren Beteiligung als Bewerber, Fahrer / Beifahrer oder Sportwart an Motorsport-Veranstaltungen.  
Jeder ausgesprochene Ausschluss wird der FIM und FIM-Europe unter Angabe der Gründe, die zu dieser Bestrafung geführt haben, gemeldet. Die FIM / FIM-Europe wird alle ihr angeschlossenen FMNs und auch die anerkannten internationalen Gremien anderer Motorsportarten wie FIA (Automobile), FAI (Luffahrt), UIM (Motorboote) über den Ausschluss unterrichten, die diese dann auch für ihren Zuständigkeitsbereich übernehmen.

## **Art. 148 Verlust von Preisen und Vergütungen**

Wird ein Bewerber oder Fahrer / Beifahrer bei oder nach einer Veranstaltung disqualifiziert oder ausgeschlossen, so verliert er jedes Anrecht auf die ihm im Zusammenhang mit der Teilnahme an dieser Veranstaltung evtl. zustehenden Preise oder Vergütungen.

Bereits ausgegebene Ehren- oder Sachpreise, ausgezahlte Geldpreise oder Vergütungen sind sofort dem Veranstalter zurückzugeben bzw. zurückzuzahlen.

## **Art. 149 Änderung der Ergebnisse**

Eine durch eine Bestrafung eintretende Änderung des Ergebnisses der Veranstaltung ist bekanntzugeben. Darüber hinaus ist zu entscheiden, ob an die Stelle des Bestraften, der ihm in der Wertung Nachfolgende tritt.

Die Nachfolgenden rücken im Ergebnis grundsätzlich nur dann auf, wenn durch den Verstoß das Ergebnis direkt oder indirekt beeinflusst wurde.

## **Art. 150 Veröffentlichung von Strafmaßnahmen**

Der DMSB hat das Recht, jede Strafmaßnahme unter Angabe des Namens der Person, des Motorrades, der Motorradmarke, des Motorradzubehörs, gegen die sich die verhängte Strafmaßnahme richtet, öffentlich bekanntzugeben und / oder bekanntgeben zu lassen.

Diese Veröffentlichung darf nicht dazu benutzt werden, um gegen den DMSB oder dessen Beauftragte gerichtlich oder außergerichtlich vorzugehen.

## **X. Proteste, Berufungen**

### **Art. 151 Protestrecht**

(1) Teilnehmer (Bewerber, Fahrer und Beifahrer), die meinen, durch eine Entscheidung, Handlung oder Unterlassung seitens eines anderen Teilnehmers, des Veranstalters oder eines Sportwartes benachteiligt zu sein, haben das Recht zum Protest. Entscheidungen der Sportkommissare, der Jury oder eines Schiedsrichters sind hiervon ausgenommen. Deren Entscheidungen sind nur mit der Berufung anfechtbar, es sei denn, es ist ausdrücklich etwas anderes bestimmt.

Nicht zulässig sind Proteste gegen:

1. die Zeitnahme (Zeitmessung) – soweit diese durch vom DMSB lizenzierte Zeitnahme-Kommissare/Zeitnehmer erfolgte –
2. die Entscheidungen von Sachrichtern (ausgenommen im Falle eines vom Sachrichter begangenen Regelverstoßes)
3. Entscheidungen des Start- und Zielrichters
4. sowie Sammelproteste, diese werden von den Sportkommissaren kostenpflichtig zurückgewiesen

Ein Sammelprotest liegt vor, wenn:

- mehrere Bewerber einen Protest gemeinsam unterzeichnen und einreichen
- ein Bewerber einen Protest für oder gegen mehrere Fahrzeuge oder Teilnehmer einlegt, auch wenn es sich hierbei um die gleiche Begründung handelt
- ein Protest mit mehreren unterschiedlichen Sachverhalten begründet wird. Ein technischer Protest darf jedoch mehrere Einzelpositionen (Fahrzeugteile) umfassen.

(2) Das Protestrecht der Teilnehmer beginnt mit ihrer Anwesenheit bei der Dokumentenprüfung und endet (unabhängig von einem evtl. vorzeitigen Ausfall oder Disqualifikation) mit dem Ablauf der entsprechenden Protestfrist. Ein einmal eingereichter Protest kann ganz oder teilweise bis zu Beginn der Beweisaufnahme zurückgenommen werden, wobei grundsätzlich die Protestkaution verfallen ist und die entstandenen Kosten dem Protestführer angelastet werden. Mit Zustimmung des Protestbetroffenen und der Sportkommissare, Schiedsrichter oder Jury kann ein Protest auch nach Beginn der Beweisaufnahme noch zurückgenommen werden.



- (3) Soweit die Sportgesetze, Verfahrensordnungen oder Reglements der FIM / FIM-Europe anzuwenden sind, gelten deren Bestimmungen zur Zulässigkeit eines Protestes und zum Protestverfahren insgesamt.

### **Art. 152 Einreichung des Protestes**

Jeder Protest muss schriftlich eingereicht werden und von einer Protestkaution (gemäß DMSB-Gebührenliste, veröffentlicht auf der DMSB-Homepage und am Ende dieses Artikels) begleitet sein, deren Höhe alljährlich vom DMSB (oder von der FIM / FIM-Europe für ihre Meisterschaften, Cups, Trophies oder Challenges) festgelegt wird. Entgegengenommene Protestkautionen sind dem Protestführer zu quittieren.

Diese Kaution kann nur erstattet werden, wenn der Protest als begründet anerkannt wird.

Der Protestgegenstand muss eindeutig erkennbar sein und der Protestgrund ist konkret anzugeben.

DMSB-Protest-/Berufungskautions (nicht FIM und FIM-Europe-Prädikatsveranstaltung)

Berufungskautions International	500 €
Protestkaution International	250 €
Berufungskautions National/Europa-offen	350 €
Protestkaution National/Europa-offen	140 €

Protest-/Berufungskautions sowie Geldstrafen sind mehrwertsteuerfrei.

### **Art. 153 Adressat des Protestes**

Proteste, die sich auf Vorkommnisse bei einer Veranstaltung beziehen, sind schriftlich an die Sportkommissare/den Schiedsrichter/ die Jury zu richten. Sie können direkt oder dem Renn- bzw. Fahrtleiter sowie dem Sekretär der Veranstaltung zur Weiterleitung übergeben werden. Datum und Uhrzeit der Entgegennahme eines Protestes ist in Gegenwart des Protestführers auf dem Protestschreiben zu vermerken.

### **Art. 154 Kostenpauschale**

Richtet sich der Protest gegen die Technik des Motorrades und werden dadurch Montagearbeiten erforderlich, so werden die Technischen Kommissare eine Kostenpauschale, aufbauend auf den nachstehenden Regelungen dafür festsetzen, die der Protestführer vor Durchführung der technischen Untersuchung zu hinterlegen hat. Für die Hinterlegung dieser Kostenpauschale muss dem Protestführer nach Bekanntgabe der Höhe der Pauschale eine Zahlungsfrist von mindestens 30 Minuten eingeräumt werden.

Diese sich unter Beachtung dieses Artikels ergebenden Montagekosten sind vom Protestunterlegenen zu tragen.

Im Falle eines Kraftstoffprotestes ist die Analysekostenpauschale (gemäß DMSB-Gebührenliste, veröffentlicht auf der DMSB-Homepage) vom Protestführer zu hinterlegen.

Die Einzahlung der Kostenpauschale sowie deren Auszahlung oder Rückzahlung ist durch entsprechende Quittungen zu belegen.

Die anfallende Kostenpauschale ist von den Technischen Kommissaren unter Beachtung nachstehender Festlegungen zu errechnen und auf dem DMSB-Formblatt den Sportkommissaren mitzuteilen:

1. Kosten pro Montagestunde = EUR 80 (Kosten für Verbrauchsmaterial (z. B. Dichtungen, Öl etc.) sind hiermit ebenfalls abgegolten).

2. Montagezeiten Demontage und Montage Ein- und Ausbau

<b>Zweitaktmotoren</b>	<b>Std.</b>	<b>Std.</b>
Einzylinder luftgekühlt	2	3
Einzylinder wassergekühlt	3	4
Mehrzylinder mit einzelnen Zylinderköpfen luftgekühlt	3	4
Mehrzylinder luftgekühlt mit durchgehenden Zyl.-Köpfen	4	4
Mehrzylinder wassergekühlt	5	5
<b>Viertaktmotoren</b>	<b>Std.</b>	<b>Std.</b>
Einzylinder ohv (ausgen. Bahnmotoren)	6	4
Einzylinder ohc (ausgen. Bahnmotoren)	8	4
Mehrzylinder mit einzelnen Zylinderköpfen ohv	6	4
Zweizylinder ohc	8	5
Dreizylinder ohc	9	5
Vierzylinder ohc	10	5
Sechszylinder ohc	11	5
Bahnmotoren (inkl. Schülerklassen im Bahnsport)	2	1

Weitergehende Kosten, gleich welcher Art, werden nicht erstattet. Zeitüber- oder unterschreitungen bleiben unberücksichtigt.

Die Kostenrechnung der Technischen-Kommissare sowie die entsprechenden Ein- und Auszahlungsbelege (ggf. Kopien) sind den Protestunterlagen beizufügen.

### **Art. 155 Ergebnisse, Protest**

- (1) Das vorläufige Ergebnis wird nach Beendigung des jeweiligen Wettbewerbs veröffentlicht.  
 Das Ergebnis ist nach Ablauf der Protest- und ggf. Berufungsfrist verbindlich.  
 Wird während einer Veranstaltung ein Dopingkontrollverfahren durchgeführt, ein Protest oder eine Berufung eingelegt, bleibt das Ergebnis bis zum Abschluss des gesamten Verfahrens vorläufig.  
 Der DMSB informiert den Veranstalter über das Ergebnis und den Abschluss des Verfahrens.
- (2) Werden die Ergebnisse den Teilnehmern per Post zugesandt, endet die Protestfrist am 7. Tag, 24.00 Uhr, nach dem Versand der Ergebnisse. Der Poststempel (nicht Freistempler) ist maßgebend.
- (3) In Fällen, in denen aufgrund eines offensichtlichen Versehens oder Irrtums nach Aushang der offiziellen Ergebnisse sich die Notwendigkeit zu einer nachträglichen Änderung ergibt, sind nur die Sportkommissare berechtigt, die Ergebnisse korrigieren zu lassen.  
 Die korrigierten Ergebnisse sind zu veröffentlichen oder zu versenden. Werden die Ergebnisse den Teilnehmern zugesandt gelten die Fristen gem. Abs.2.  
 Die Notwendigkeit der Maßnahme/n ist/sind gegenüber dem DMSB zu begründen.

### **Art. 156 Protestfristen**

Ein Protest gegen die Zulassung eines genannten Fahrers, Beifahrers, Bewerbers oder Motorrades muss vor Beginn des offiziellen Trainings, ein Protest gegen eine Entscheidung der Technischen Abnahme muss von dem davon Betroffenen spätestens 30 Minuten nach Bekanntgabe schriftlich eingelegt werden.

Alle anderen Proteste müssen spätestens 30 Minuten nach Aushang des Ergebnisses des jeweiligen Wettbewerbs /der betreffenden Klasse eingelegt werden.

Besondere Fristenregelungen gehen diesen Festlegungen vor.

## **Art. 157 Protestentscheidung**

Die Sportkommissare/die Jury /die Schiedsrichter sind für die Entscheidung eines Protestes zuständig.

## **Art. 158 Protestverfahren**

Der Protestführer und die von einem Protest betroffene(n) Person(en) sind vorzuladen. Bei Minderjährigen muss mindestens (je) ein Erziehungsberechtigter oder eine von dem Erziehungsberechtigten bevollmächtigte Person mit anwesend sein. Die Anhörung des Protestführers und jede von dem Protest betroffene Person, soll so bald als möglich nach der Einreichung des Protestes erfolgen. Sie sind getrennt zu hören und haben das Recht Zeugen zu benennen. Erscheinen eine oder beide Protestparteien oder Zeugen nicht, kann das Urteil in Abwesenheit gefällt werden. Wenn das Urteil nicht unmittelbar nach der Vernehmung der Betroffenen verkündet werden kann, müssen Letztere von Ort und Stunde der Urteilsverkündung schriftlich in Kenntnis gesetzt werden. Die Entscheidung der Sportkommissare ist mit Begründung schriftlich niederzulegen und den Beteiligten nach Verkündung zu übergeben bzw. per Übergabe-Einschreiben zu übersenden.

## **Art. 159 Zurückhaltung von Preisen**

Ehren-, Sach- oder Geldpreise, der Fahrer, die von dem Ausgang des Protestverfahrens betroffen sind, sind bis zur endgültigen Entscheidung des Protestes zurückzuhalten.

## **Art. 160 Urteil**

Alle Beteiligten müssen sich der Entscheidung der Sportkommissare, der Schiedsrichter oder der Jury unterwerfen.

Das Recht auf Einlegung von Rechtsmitteln bleibt hiervon unberührt.

Die Sportkommissare, die Schiedsrichter und die Jury haben das Recht, ihre Urteile unter Namensnennung der betroffenen Personen bei der Veranstaltung zu veröffentlichen bzw. veröffentlichen zu lassen.

## **Art. 161 Protestkaution und Kosten**

Der im Protest Unterlegene hat grundsätzlich die Kosten des Verfahrens zu tragen. Im Falle der Zurückweisung verfällt grundsätzlich die eingezahlte Kautions. Ergibt sich außerdem, dass der Protestführer aus böser Absicht gehandelt hat, so kann eine der im Sportgesetz vorgesehenen Strafen ausgesprochen werden.

## **Art. 162 Verbot der Wiederholung eines Wettbewerbs**

Wegen eines Protestes darf grundsätzlich kein Wettbewerb wiederholt werden.

## **Art. 163 Recht auf Berufung bei FIM-Veranstaltungen**

Für eine Berufung gegen Disziplinarmaßnahmen der FIM gelten folgende Regularien:

- Gegen Entscheidungen der Internationalen Jury bzw. des Schiedsrichters bei internationalen Veranstaltungen, mit Ausnahme von FIM-Meisterschaften, wird in erster Instanz Berufung beim DMSB-Berufungsgericht eingelegt.
- Gegen eine Entscheidung des DMSB wird Berufung beim CDI eingelegt, dessen Urteil bindend ist.
- Gegen die Entscheidungen der Internationalen Jury bzw. des Schiedsrichters bei Veranstaltungen, die zu FIM-Meisterschaften zählen oder gegen die Entscheidungen des DMSB-Berufungsgerichts wird Berufung beim CDI eingelegt.
- Gegen eine Entscheidung des CDI wird Berufung beim TIA eingelegt.

Die Entscheidungen des TIA oder des CDI sind endgültig, es sei denn, dass eine der von dem Fall betroffenen Parteien neue Dokumente oder Beweise vorbringen, die zum Zeitpunkt der ersten Verhandlung nicht berücksichtigt werden konnten, jedoch das Urteil hätten beeinflussen können.

Das Berufungsverfahren vor dem CDI und TAI regelt die Disziplinar- und Schiedsgerichtsordnung der FIM.

Straf-, Protest- und Berufungsverfahren betreffend FIM-Meisterschaftsläufe, FIM-Preiswettbewerbe werden durch das FIM-Sportgesetz, die Disziplinar- und Schiedsgerichtsordnung der FIM und auch die Reglements für bestimmte Disziplinen geregelt.

### **Art. 164 Recht auf Berufung bei FIM-Europe-Veranstaltungen**

Für Berufungen gegen Disziplinar-Maßnahmen der FIM-Europe gelten folgende Regularien:

- Gegen die Entscheidung der FIM-Europe-Jury oder Schiedsrichter in Veranstaltungen, die für die FIM-Europe Meisterschaft oder Cups gewertet werden, an die FIM-Europe Disziplinar-Kommission.
- Gegen die Entscheidung der FIM-Europe Disziplinar-Kommission an das Berufungsgericht.

Soweit die FIM-Europe die Straf-, Protest- und Berufungsverfahren für ihren Zuständigkeitsbereich geregelt hat, gelten deren Gesetze, Verfahrensordnungen und Reglements.

### **Art. 165 Recht auf Berufung bei internationalen, Europa-offenen und nationalen DMSB-Veranstaltungen**

(1) Bei internationalen, Europa-offenen und nationalen DMSB-Veranstaltungen (betrifft nicht FIM und FIME- Meisterschaften oder Serien) kann gegen Entscheidungen der Sportkommissare Berufung zum DMSB-Berufungsgericht eingelegt werden, soweit kein anderes Rechtsmittel statthaft ist.

(2) Bei Entscheidungen, die mündlich verkündet werden, müssen Berufungen innerhalb einer Stunde nach Verkündung schriftlich angekündigt und innerhalb von fünf Tagen bei der DMSB-Geschäftsstelle unter Beifügung der jährlich festgesetzten Berufungskautions schriftlich eingelegt werden. Bei Zustellung der Entscheidung auf schriftlichem Wege entfällt die schriftliche Ankündigung.

Die Berufung kann innerhalb der Frist per Fax oder jedem anderen elektronischen Kommunikationsmittel eingereicht werden, muss aber durch ein Schreiben vom selben Tag (Poststempel – nicht Freistempler) bestätigt werden. Die Berufungskautions muss diesem Schreiben beigelegt werden. Die Berufung muss später auch begründet werden. Die Frist für die Berufungsbegründung beträgt 10 Tage, sie beginnt mit der Einlegung der Berufung. Wird die Berufung nach Ankündigung nicht weiterverfolgt, ist die Berufungskautions mit der Ankündigung verfallen. Bei Weiterverfolgung der Berufung entscheidet das Berufungsgericht über das Verfallen der Kautions.

(3) Das Berufungsverfahren und alles Weitere regelt die Rechts- und Verfahrensordnung (RuVO) des DMSB.

(4) In der RuVO wird nur der Begriff „Sportkommissar verwendet. Soweit Schiedsrichter oder eine Jury bei Veranstaltungen eingesetzt sind, umfasst der Begriff „Sportkommissar“ auch diese Begriffe.

### **Art. 166 Berufungsrecht des DMSB**

(1) Der DMSB kann gegen Entscheidungen der Sportkommissare, der Schiedsrichter und der Jury Berufung einlegen. Dieses Rechtsmittel kann als Berufung oder Anschlussberufung eingelegt und es muss den betroffenen Parteien bekannt gemacht werden.

(2) Die Frist für die Einlegung der Berufung des DMSB beträgt drei Wochen. Sie beginnt mit dem Eingang der schriftlichen Entscheidung bei der DMSB-Geschäftsstelle.

### **Art. 167 Aufschiebende Wirkung der Berufung**

Die Entscheidung der Sportkommissare, der Schiedsrichter und der Jury wird ungeachtet einer Berufung sofort bindend, wenn Sicherheitsfragen oder Unregelmäßigkeiten in Zusammenhang mit der Nennung zur Teilnahme an einer Veranstaltung betroffen sind oder wenn im Verlauf der gleichen Veranstaltung ein weiterer Verstoß erfolgt, der den Ausschluss des betreffenden Teilnehmers rechtfertigt.

Wenn ein Teilnehmer eine Berufung führt, wird die Strafe im Sinne einer Vorsichtsmaßnahme ausgesetzt, wobei die vorgenannten Fälle ausgenommen sind, insbesondere zur Festlegung irgendwelcher Handicapregeln, die für die Teilnahme an einer späteren Veranstaltung wirksam sein

könnten. Bewerber und Fahrer dürfen jedoch weder an der Preisverleihung noch an der Siegerehrung teilnehmen. Bis ihre Berufung vor den Berufungsgerichten gewonnen und ihre Rechte wiederhergestellt sind, dürfen sie in den offiziellen Ergebnissen der Veranstaltung an keiner anderen Stelle als der sich aus der Umsetzung der Strafe ergebenden erscheinen.

Strafen bezüglich Fahrens oder Anhaltens in der Boxengasse sind einer Berufung nicht zugänglich.

### **Art. 168 Rechtswegausschluss und Haftungsbeschränkung**

- (1) Bei Entscheidungen der FIM, der FIM-Europe, des DMSB, deren Gerichtsbarkeiten, der Sportkommissare oder des Rennleiters/Fahrleiters als Preisrichter im Sinne des § 661 BGB ist der Rechtsweg ausgeschlossen.
- (2) Aus Maßnahmen und Entscheidungen des DMSB bzw. seiner Sportgerichtsbarkeit sowie der Beauftragten des DMSB können keine Ersatzansprüche irgendwelcher Art hergeleitet werden, außer für Schäden an der Verletzung des Lebens, des Körpers oder der Gesundheit, die auf einer vorsätzlichen oder fahrlässigen Pflichtverletzung – auch eines gesetzlichen Vertreters oder eines Erfüllungsgehilfen des enthafteten Personenkreises – beruhen, außer für sonstige Schäden, die auf einer vorsätzlichen oder grob fahrlässigen Pflichtverletzung – auch eines gesetzlichen Vertreters oder eines Erfüllungsgehilfen des enthafteten Personenkreises – beruhen.  
Stillschweigende Haftungsausschlüsse bleiben von vorstehender Haftungsausschlussklausel unberührt.

## **XI. Änderungen des Motorrad-Sportgesetzes (DMSG)**

### **Art. 169 Änderungen, Ergänzungen, Bekanntgabe**

Der DMSB hat das Recht, das Deutsche Motorrad-Sportgesetz sowie die wettbewerbsspezifischen Bestimmungen jederzeit abzuändern und/oder zu ergänzen.

Entsprechende Beschlüsse werden jeweils in den entsprechenden offiziellen Organen des DMSB bekanntgegeben.

## DMSB-Lizenzbestimmungen Motorradsport 2025

Stand: 16.12.2024

### INHALTSVERZEICHNIS

#### A) LIZENZVERTRAG

Art. 1	Lizenzerteilung
Art. 2	Änderungsvorbehalt
Art. 3	Gebühren

#### B) FAHRER-LIZENZEN

##### I. ALLGEMEINES

Art. 4	Lizenzpflicht
Art. 5	Lizenzsystem
Art. 6	Räumlicher Geltungsbereich
Art. 7	Zeitlicher Geltungsbereich
Art. 8	Hochstufung, Rückstufung
Art. 9	Lizenz-Einbehaltung nach Unfällen
Art. 10	Antragsteller mit ausländischer Staatsangehörigkeit/Freigabe
Art. 11	Minderjährige Antragsteller
Art. 12	Medizinische Untersuchung
Art. 13	Fahrerlaubnis
Art. 14	Grund- und Zusatzversicherung

##### II. DMSB-LIZENZEN

Art. 15	DMSB-Veranstaltungslizenz (V-Lizenz)
Art. 16	C-Lizenz
Art. 17	Race Card
Art. 18	J-Lizenz
Art. 19	H-Lizenz
Art. 20	B-Lizenz
Art. 21	A-Lizenz

##### III. FIM UND FIM EUROPE LIZENZEN

Art. 22	FIM-/FIM Europe-Meisterschafts-Veranstaltungslizenz (One-event)
Art. 23	FIM-/FIM Europe Meisterschaftslizenz (Jahreslizenz)
Art. 24	FIM National Meeting open to Foreign Participation – NMFP (Jahreslizenz)
Art. 25	FIM National Meeting open to Foreign Participation – NMFP (One-event)

#### C) BEWERBER-LIZENZEN

Art. 26	Nationale Team-Bewerber-Lizenz für Clubs, Firmen
Art. 27	Int. Team-Bewerber-Lizenz
Art. 28	Pflichten der Veranstalter gegenüber den Bewerbern
Art. 29	Bewerber-Angaben



**D) SPORTWARTLIZENZEN**

Art. 30	FIM-/ FIM Europe Sportwartlizenzen
Art. 31	Lizenzpflicht für DMSB-Sportwarte
Art. 32	Funktionsbereiche
Art. 33	Zeitlicher Geltungsbereich
Art. 34	Räumlicher Geltungsbereich
Art. 35	Mindestanzahl lizenzierter Sportwarte
Art. 36	Grund- und Zusatzversicherung Sportwarte

**E) ANERKENNUNG UND NUTZUNG VON LIZENZEN UND AUSWEISEN**

**F) FIM-PRESSEAUSSWEIS**

## **A) LIZENZVERTRAG**

Im Folgenden wird aus Gründen der sprachlichen Vereinfachung nur die männliche Form verwendet. Die nachstehend gewählten männlichen Formulierungen gelten deshalb uneingeschränkt auch für die weiteren Geschlechter.

Für alle DMSB-Lizenzen gelten die Bestimmungen des DMSB-Anti-Doping-Code, siehe Handbuch, weißer Teil.

### **Art. 1 Lizenzerteilung**

- (1) Der Antragsteller (Lizenznehmer) erhält die Lizenz (digitale Lizenzkarte) bei Erfüllen der Erteilungsvoraussetzungen (gemäß Lizenzbestimmungen) durch Vertrag (Lizenzvertrag) mit dem DMSB. Die Lizenzen sind bis zum 31.12. eines jeden Jahres gültig, Sportwartlizenzen haben grundsätzlich eine Gültigkeit von drei Kalenderjahren Sonderlizenzen haben eine Gültigkeit von einem bis drei Kalenderjahren. Die Gültigkeitsdauer ist auf den Lizenzen angegeben.

Anträge auf Ausstellung einer Lizenz müssen auf dem vom DMSB vorgesehenen Lizenzantrag gestellt werden. Die Lizenzen für Fahrer/Beifahrer- und Bewerber müssen online auf der Homepage des DMSB ([www.dmsbnet.de](http://www.dmsbnet.de)) beantragt werden.

Lizenznehmer können bei einer Folgebeantragung, d.h. sie waren bereits im unmittelbar vorangegangenen Jahr im Besitz einer C-Lizenz, ihre Lizenz online verlängern, ausgenommen von einer Online-Verlängerung sind Lizenznehmer eines anderen Heimat-FMN, Lizenznehmer die bei Beantragung das 75. Lebensjahr vollendet haben sowie minderjährige Lizenznehmer. Die Online-Beantragung erfolgt unter [www.dmsbnet.de](http://www.dmsbnet.de).

Bei Erstaussstellung einer DMSB-Lizenz (ausgenommen C-Lizenz, Sportwartlizenz) ist dem Antrag ein aktuelles Passbild beizufügen.

Eine Bearbeitung des Antrages durch den DMSB erfolgt erst nach Eingang aller Unterlagen sowie der Lizenzgebühr sowie ggf. notwendiger Qualifizierungsnachweise.

Anträge auf Ausstellung einer Fahrer-/Beifahrer-/Bewerberlizenz und einer Sportwartlizenz sind auch bei Mitgliedschaft im ADAC, AvD, DMV, ADMV, ACV, VfV oder einem der Korporativ-/Ortsclubs des AvD/DMV direkt beim DMSB einzureichen.

- (2) Der Antrag auf Abschluss des Lizenzvertrages wird abgelehnt, wenn die Erteilungsvoraussetzungen nicht gegeben sind, eine Suspendierung durch den DMSB oder durch eine andere FMN erfolgt ist. Er kann auch bei Vorliegen eines wichtigen Grundes abgelehnt werden. Ein wichtiger Grund ist gegeben, wenn Tatsachen vorliegen, auf Grund derer dem DMSB unter Berücksichtigung aller Umstände des Einzelfalls und unter Abwägung der beiderseitigen Interessen der Abschluss des Vertrages nicht zugemutet werden kann. Hierzu gehören Aktivitäten des Lizenznehmers, welche gegen den Ethikkodex des DMSB oder der FIM verstoßen oder dem Ansehen des Motorsports in der Öffentlichkeit schädigen.
- (3) Wenn eine der zur Erteilung der Lizenz erforderlichen Voraussetzungen nachträglich wegfällt, wird die Lizenz ungültig. Die digitale Lizenz wird mit einem Sperrvermerk versehen.
- (4) Wenn alle Voraussetzungen zur Lizenzerteilung erfüllt sind, wird die Lizenz erteilt. Der Lizenznehmer hat die Möglichkeit im DMSBnet einen Lizenzausdruck anzufordern. Dieser Ausdruck hat eine Gültigkeit von 8 Tagen. Eine über die Gültigkeitsdauer hinausgehende Verwendung der Lizenz ist untersagt.

## **Art. 2 Änderungsvorbehalt**

Der DMSB bzw. die FIM/FIM Europe behält sich vor, die Bestimmungen und sportlichen Regeln (auch im Laufe eines Kalenderjahres) zu ändern und zu ergänzen. Änderungen und Ergänzungen der Bestimmungen werden in den DMSB-Publikationen sowie auf der DMSB-Homepage bekannt gemacht.

## **Art. 3 Gebühren**

Für die Ausstellung jeder Lizenz wird eine Gebühr erhoben, die im Voraus zu entrichten ist. Für Bewerber- und Sponsorlizenzen steht die Zahlart Kauf auf Rechnung zusätzlich zur Verfügung. Die Gebühren für Lizenzen gemäß DMSB-Gebührenordnung gelten für das gesamte laufende Kalenderjahr (bzw. bis zu 3 Kalenderjahre für Sportwarte- und Sonderlizenzen) und sind unabhängig vom Zeitpunkt der Lizenzbeantragung in voller Höhe zu entrichten. Für Rücklastschriften (z.B. bei Kontounterdeckung oder Widerspruch) oder zusätzliche Lizenzbestätigungen fallen zusätzliche Gebühren an, welche dem Antragsteller in Rechnung gestellt werden. Die aktuelle Gebührenordnung sind auf der DMSB-Homepage unter [www.dmsb.de](http://www.dmsb.de) abrufbar. Eine Rückerstattung der Lizenzgebühren ist grundsätzlich ausgeschlossen.

## **B) FAHRER-LIZENZEN**

### **I. ALLGEMEINES**

#### **Art. 4 Lizenzpflicht**

Als Fahrer/Beifahrer darf an den im Sporthoheitsbereich des DMSB an genehmigten Veranstaltungen nur teilnehmen, wer eine von einer FMN als Mitglied der FIM /FIM Europe ausgestellte und gültige Fahrer-/Beifahrer- Lizenz besitzt.

Die Lizenzen sind nicht übertragbar und können bei Missbrauch, Verstoß gegen das Sportgesetz, die DMSB-Bestimmungen oder bei Eintritt von gesundheitlichen Schäden einbehalten bzw. entzogen werden.

#### **Art. 5 Lizenzsystem**

Der DMSB stellt FIM-/FIM Europe-Meisterschaftslizenzen, Internationale und Nationale Fahrer/Beifahrer-Lizenzen in verschiedenen Stufen aus. In keinem Fall hat die Ausstellung einer Lizenz die Bedeutung einer Eignungsbestätigung. Für Fahrer/Beifahrer/Bewerber kann grundsätzlich nur eine DMSB-Lizenz ausgestellt werden.

Der Lizenznehmer darf nicht gleichzeitig im Besitz von mehreren international und/oder europa-offen gültigen Jahreslizenzen Fahrer-/Beifahrer- verschiedener FMN sein.

#### **Art. 6 Räumlicher Geltungsbereich**

Die Lizenzen A-, B-, J- sowie H-Lizenz berechtigen grundsätzlich zur Teilnahme an

- a) „International“ ausgeschriebenen Veranstaltungen, sofern diese im FIM-Terminkalender (National Meetings Open To Foreign Participation-Calendar) veröffentlicht sind,
- b) „Europa-offen“ ausgeschriebenen Veranstaltungen, sofern diese im FIM Europe-Terminkalender (Open-Calendar) veröffentlicht sind,
- c) nationalen Veranstaltungen in Deutschland, die im nationalen Sportkalender des DMSB eingetragen sind,
- d) Clubsport-Wettbewerbe der DMSB-Trägervereine/ sonstige Motorsportverbänden/ sonstige Mitglieder.

Mit der Ausgabe der Lizenzen A, B, J und H erteilt der DMSB dem Lizenzinhaber für die Gültigkeitsdauer der Lizenz eine Dauerstartgenehmigung (Auslandsstartgenehmigung) für alle „International“ ausgeschriebenen Veranstaltungen im Ausland, sofern diese im FIM-Terminkalender (National

Meetings Open To Foreign Participation-Calendar) veröffentlicht sind oder „Europa-offen“ ausgeschriebene Veranstaltungen im europäischen Ausland, jedoch nur soweit diese im FIM Europe-Terminkalender (Open-Calendar) eingetragen sind.

Die Dauerstartgenehmigung (Auslandsstartgenehmigung) befindet sich auf der Rückseite der Fahrer-/Beifahrer-Lizenz.

Der Geltungsbereich der C-Lizenz oder Race Card sowie der DMSB-Veranstaltungslizenz beschränkt sich grundsätzlich auf DMSB-genehmigte Wettbewerbe sowie nationale Clubsport-Wettbewerbe der DMSB-Trägervereine/ sonstigen Motorsportverbände/ sonstige Mitglieder.

## **Art. 7 Zeitlicher Geltungsbereich**

Alle Lizenzen (ausgenommen Veranstaltungslizenzen, Race Cards) werden als Jahreslizenzen ausgegeben. Sie gelten jeweils vom Ausstellungsdatum bis zum 31.12. des betreffenden Kalenderjahres.

Die Race Card ist für den vom Antragsteller beantragten Zeitraum (max. 3 Tage) gültig. Wird die betreffende Veranstaltung auf einen anderen Termin verschoben, behält die Race Card ihre Gültigkeit für diese Veranstaltung (Nachweis durch angegebenen Veranstaltungs-Namen).

Die V-Lizenz ist für den vom Antragsteller beantragten Zeitraum (max. 3 Tage) gültig.

## **Art. 8 Hochstufung, Rückstufung**

- (1) Eine Hochstufung in eine höhere Lizenzklasse oder die zusätzliche Ausstellung einer FIM- oder FIM Europe-Meisterschaftslizenz ist nach Erfüllen der Voraussetzungen im laufenden Kalenderjahr einmal möglich, bedarf aber der gesonderten Antragstellung. Ist eine unterjährige Hochstufung erfolgt, ist für den Fahrer im selben Jahr keine Rückstufung mehr möglich.

Folgende Voraussetzungen müssen für die Hochstufung auf die höhere Lizenzstufe erfüllt und nachgewiesen werden:

- notwendige Klassenergebnisse oder Qualifizierungsnachweise
- Begleichung des Differenzbetrages zwischen den Lizenzpreisen (die Verrechnung mit der Race Card/V-Lizenz ist nicht möglich)
- ggfs. Nachweis der medizinischen Eignungsbestätigung auf dem neu erstellten Lizenzantrag (siehe Art. 11)

- (2) Eine Rückstufung ist unter folgenden Voraussetzungen möglich:

- Rücksendung der Lizenzkarte mit der höheren Lizenzstufe (es erfolgt keine Rückerstattung des Differenzbetrages).

## **Art. 9 Lizenz-Einbehaltung nach Unfällen**

Bei einer Verletzung von DMSB-Lizenznehmern aufgrund eines Unfalls, die gemäß der Entscheidung des medizinischen Delegierten oder eines beim Wettbewerb eingesetzten Arztes eine weitere Teilnahme an Motorrad-Wettbewerben vorerst ausschließt, ist der Renn-/Fahrtleiter entsprechend darüber zu informieren. Der Renn-/Fahrtleiter ist folglich dafür verantwortlich, die DMSB-Lizenz des Teilnehmers eine entsprechende Mitteilung an den DMSB zu übersenden.

Sobald ein Arzt die Wettbewerbstauglichkeit des Teilnehmers mit Attest gegenüber dem DMSB bestätigt, wird diese wieder von dem DMSB freigegeben.

Die Unfall-Meldung hat von der versicherten Person per Online-Unfallanzeige über die DMSB-Homepage [www.dmsb.de/de/lizenzen/online-unfallmeldung](http://www.dmsb.de/de/lizenzen/online-unfallmeldung) zu erfolgen.

## **Art. 10 Antragsteller mit ausländischer Staatsangehörigkeit**

- (1) Freigabe für die Erlangung einer deutschen Lizenz für ausländische Fahrer:  
Ausländische Antragsteller haben gemäß dem FIM Sporting Code bei Beantragung einer Fahrer-/Beifahrer-Lizenz eine Genehmigung (Freigabe/“Rider’s Release“) ihrer Heimat-Föderation (FMN) vorzulegen, welche dem DMSB die Ausstellung der Lizenz erlaubt. Aus dieser Freigabe muss hervorgehen, ob eine Nationale oder eine Internationale Fahrer-/Beifahrer-Lizenz erteilt werden darf. Diese Freigabe ist auch dann erforderlich, wenn die Antragsteller bei ihrer Heimat-Föderation (FMN) noch keine Lizenz hatten.
- (2) Ausländische Antragsteller mit ausländischem Wohnsitz müssen anhand einer Kopie einer aktuellen Versicherungs-Police dem DMSB bzw. dem Veranstalter nachweisen, dass eine Krankenversicherung abgeschlossen wurde, die im Falle eines Rennunfalls in Deutschland alle ambulanten sowie stationären Heil- und Behandlungskosten mit unbegrenzter Deckung übernimmt (eine Auslandsreise-Krankenversicherung ist nicht ausreichend).
- (3) Freigabe für die Erlangung einer ausländischen Lizenz für deutsche Fahrer:  
Antragsteller mit deutscher Staatsbürgerschaft haben gemäß dem FIM Sporting Code bei Beantragung einer Fahrer-/Beifahrer-Lizenz bei einer ausländischen Föderation (FMN) eine Genehmigung (Freigabe/“Rider’s Release“) vom DMSB vorzulegen, welche der Föderation die Ausstellung der Lizenz erlaubt.  
Anträge hierfür sind unter Angabe der persönlichen Daten und der gewünschten Lizenzart/Disziplin sowie des lizenz-ausstellenden Landes an die DMSB-Geschäftsstelle zu senden. Ein entsprechendes Formular steht als Download unter [www.dmsb.de](http://www.dmsb.de) zur Verfügung.

## **Art. 11 Minderjährige Antragsteller**

- (1) Erteilungsvoraussetzung für minderjährige Antragsteller ist das Einverständnis der gesetzlichen Vertreter (beide Elternteile). Im Falle der alleinigen Vertretung des Minderjährigen ist ein entsprechendes aktuelles Nachweis-Dokument vorzulegen.
- (2) Minderjährige Antragsteller haben bei Erstbeantragung einer Jahreslizenz Fahrer-/Beifahrer-Lizenz eine Kopie der Geburtsurkunde vorzulegen.
- (3) Der Lizenzantrag ist von den gesetzlichen Vertretern zu unterschreiben sowie vom minderjährigen Antragsteller ab dem 7. Lebensjahr.
- (4) Die Beantragung einer Race Card ist ab Vollendung des 8. Lebensjahres (Stichtagsregelung) möglich.

## **Art. 12 Medizinische Untersuchung**

- (1) Die Tauglichkeit zur Teilnahme an Wettbewerben ist durch eine medizinische Eignungsbestätigung auf dem Lizenzantrag nachzuweisen.

Sobald ein Antragsteller bei der Beantragung das 75. Lebensjahr vollendet hat (Stichtagsregelung), muss unabhängig von der beantragten Lizenzstufe jährlich eine ärztliche Bestätigung der Tauglichkeit zur Teilnahme an Wettbewerben erfolgen. Bei gesundheitlichen Bedenken kann der untersuchende Arzt eine Freigabe durch den Verbandsarzt des DMSB oder durch einen vom DMSB-Verbandsarzt benannten Vertreter empfehlen. Dies ist auf dem Lizenzantrag zu vermerken. Die Einschränkung der Gültigkeit der Lizenz bleibt dem DMSB vorbehalten.

Die Untersuchung muss von einem approbierten und in Deutschland niedergelassenen Arzt durchgeführt werden. Auf dem Lizenzantrag ist der Name des Arztes zu vermerken oder dieser geht aus dem Arzt-/Krankenhausstempel hervor.

- (2) Bei Beantragung einer C-Lizenz oder Race Card, H-Lizenz sowie V-Lizenz muss bis zu dem Tag, an welchem der Antragsteller das 75. Lebensjahr vollendet (Stichtagsregelung) keine medizinische Eignungsbestätigung zur Teilnahme an Wettbewerben vorgelegt werden. Diese Lizenznehmer

müssen auf dem Nennformular eine Selbstauskunft zur Eignung unterschreiben (bei Minderjährigen der gesetzliche Vertreter).

- (3) Für Fahrer mit individueller Behinderung gelten folgende Bestimmungen: Neben der allgemeinen Untersuchung gemäß dem DMSB-Lizenzantrag, muss eine Untersuchung durch den DMSB-Verbandsarzt oder durch einen vom DMSB-Verbandsarzt benannten Vertreter erfolgen.

In einem damit verbundenen Praxistest auf der Rennstrecke, muss der betreffende Fahrer in Anwesenheit eines Rennleiters mit DMSB-Lizenz nachweisen, dass er sein Fahrzeug sicher beherrscht. Behindertengerechte Umbauten des Fahrzeugs müssen vom DMSB freigegeben sein.

### **Art. 13 Fahrerlaubnis**

- (1) Für den Erwerb einer Fahrerlizenz ist der Besitz der Fahrerlaubnis nicht erforderlich.
- (2) Für bestimmte Disziplinen (z.B. Enduro) ist der Besitz einer gültigen Fahrerlaubnis für das betreffende Fahrzeug grundsätzlich vorgeschrieben (vgl. hierzu die für die jeweilige Disziplin gültigen Reglements und Bestimmungen bzw. Veranstaltungsausschreibungen).

### **Art. 14 Grund- und Zusatzversicherung**

- (1) Der DMSB hat einen Gruppenunfallversicherungsvertrag (Vers.-Nr. 407 18 231082832) mit der R+V Versicherung AG abgeschlossen. Im Rahmen der R+V Allgemeine Unfallversicherungs-Bedingungen 2015 (R+V AUB 2015), den R+V Zusatzbedingungen für die Gruppen-Unfallversicherung 2015 (R+V ZB Gruppen-UV 2015) und den nachfolgenden Bestimmungen wird damit weltweit Versicherungsschutz gegen die wirtschaftlichen Folgen körperlicher Unfälle, von denen die versicherten Personen (vgl. Abs. 2) bei der versicherten Tätigkeit (vgl. Abs. 3) betroffen werden, gewährt. Ein Anspruch auf Invaliditätsleistung besteht nur dann, wenn der Unfall zu einem nach Ziffer 2.1.2 und Ziffer 3 R+V AUB 2015 ermittelten Invaliditätsgrad von mindestens 20 Prozent geführt hat.
- (2) Versicherte Personen sind Motorsportler, die im Besitz einer vom DMSB ausgestellten gültigen Fahrer/Beifahrer-Lizenz (Jahres-, Veranstaltungslizenz oder Race Card) sind, sowie Motorsportler mit einer FIM/FIM Europe Lizenz und berechnigte Mitinsassen.
- (3) Der Versicherungsschutz erstreckt sich auf Unfälle, welche die versicherten Personen bei der Teilnahme an den vom DMSB oder einer seiner Mitgliedsorganisationen gemäß § 5 Abs. 1 DMSB-Satzung, den ADAC Regionalclubs, bzw. FIA/FIM/FIME oder einer Mitgliedsföderation der FIA/FIM/FIME durchgeführten und genehmigten motorsportlichen Veranstaltungen, einschließlich des dazu gehörenden offiziellen Trainings, erleiden. Bei einer von der FIA/FIM/FIME oder einer Mitgliedsföderation der FIA/FIM/FIME durchgeführten und genehmigten motorsportlichen Veranstaltungen besteht nur dann Versicherungsschutz, wenn der DMSB entsprechend seiner Lizenzbestimmungen Unfall-Versicherungsschutz zugesagt hat. Versichert sind hierbei die Unfälle, von denen die Versicherten in unmittelbarem Zusammenhang mit dem Gebrauch des Fahrzeuges oder sonstigem ursächlichen Zusammenhang mit der Motorsport-Veranstaltung betroffen werden.
- (4) Versicherungsleistungen
- Die Versicherungssummen betragen je versicherte Person:
- |  |            |
|--|------------|
| Leistung bei Vollinvalidität               | 64.000 EUR |
| Grundsumme Invalidität (Progression 200 %) | 32.000 EUR |
| Leistung bei Unfalltod                     | 16.000 EUR |
| Heilkosten (subsidiär)                     | 10.000 EUR |
| Krankenrückführungskosten (subsidiär)      | 4.000 EUR  |
| Rückführungskosten im Todesfall            | 2.500 EUR  |
| Kosmetische Operationen                    | 30.000 EUR |
| Unfall-Serviceleistungen (Bergungskosten)  | 30.000 EUR |
| Kurkostenbeihilfe                          | 25.000 EUR |
| Sofortleistung bei schweren Verletzungen   | 5.000 EUR  |



Mitwirkungsanteil von Vorerkrankungen und Gebrechen:

Abweichend von Ziffer 3.2.2 R+V AUB 2015 mindert der Versicherer die Leistung erst dann, wenn der Mitwirkungsanteil mindestens 50 % beträgt.

Für Inhaber einer FIM-/FIM Europe-Lizenz gelten abweichend von den oben aufgeführten Versicherungssummen/-leistungen folgende Versicherungssummen/-leistungen:

Invalidität	50.000 EUR
Todesfall	50.000 EUR
Heilkosten (subsidiär)	14.000 EUR
Krankenrückführungskosten (subsidiär)	4.000 EUR

(5) Sonderbestimmung zu den R+V AUB 2015

In Abänderung von Ziffer 5.1.5 R+V AUB 2015 sind Unfälle, die der versicherten Person dadurch zustoßen, dass sie sich als Fahrer, Beifahrer oder Insasse eines Motorfahrzeuges an Fahrtveranstaltungen einschließlich der dazugehörigen Übungsfahrten beteiligt, bei denen es auf die Erzielung von Höchstgeschwindigkeiten ankommt, versichert.

(6) Beschreibung der Leistungsarten

(Maßgeblich sind ausschließlich die Bestimmungen des Versicherungsvertrages!)

**a) Invalidität**

Eine Invalidität liegt vor, wenn unfallbedingt die körperliche oder geistige Leistungsfähigkeit dauerhaft (voraussichtlich länger als 3 Jahre und eine Änderung ist nicht zu erwarten) beeinträchtigt ist.

**b) Todesfalleistung**

Die versicherte Person stirbt unfallbedingt innerhalb eines Jahres ab dem Unfalltag.

**c) Heilkosten (subsidiär)**

Subsidiär bedeutet, dass die Ersatzpflicht anderweitiger Versicherungen, insbesondere von Krankenversicherungen, vorgeht. Voraussetzung ist, dass ein Dritter (zum Beispiel Krankenkasse, Haftpflichtversicherer) nicht zu einer Kostenerstattung verpflichtet ist oder seine Leistungspflicht bestreitet.

Es werden die zur Behebung der Unfallfolgen notwendigen Kosten des Heilverfahrens (Heilkosten) insgesamt bis zu dem im Versicherungsvertrag genannten Betrag erstattet. Als Nachweis werden die Originalrechnungen benötigt. Voraussetzungen für die Erstattung sind:

- Die Heilkosten sind innerhalb eines Jahres ab dem Unfalltag entstanden.
- Ein Dritter (zum Beispiel Krankenversicherung, Pflegeversicherung) ist nicht zur Kostenerstattung verpflichtet, bestreitet seine Leistungspflicht oder seine Leistungen reichen nicht zur Begleichung der Kosten aus.

-

Als Heilkosten gelten:

- Arzthonorare
- Kosten für künstliche Glieder
- Kosten für Arzneien und sonstige ärztlich verordnete Heilmittel oder angeordnete Anschaffungen
- Kosten für Verbandszeug
- Krankentransportkosten
- Kosten für stationäre Behandlung und Verpflegung, jedoch keine Kosten für zusätzliche Nahrungs- und Genussmittel
- Kosten für Röntgenaufnahmen
- Erstattet werden keine Kosten für Bade- und Erholungsreisen oder Pflegeleistungen.

**d) Rückführungskosten im Todesfall**

Die Überführung eines durch Unfall Verstorbenen an seinen letzten ständigen Wohnsitz.

**e) Kosmetische Operationen**

Die versicherte Person hat sich einer kosmetischen Operation unterzogen, um eine unfallbedingte Beeinträchtigung des äußeren Erscheinungsbilds zu beheben. Soweit Zähne betroffen sind, gehören nur Schneide- und Eckzähne zum äußeren Erscheinungsbild.

Die kosmetische Operation erfolgt

- durch einen Arzt,
- nach Abschluss der Heilbehandlung und
- bei Erwachsenen innerhalb von 3 Jahren nach dem Unfall, bei Minderjährigen vor Vollendung des 21. Lebensjahres.

Voraussetzung ist auch, dass ein Dritter (zum Beispiel Krankenkasse, Haftpflichtversicherer) nicht zu einer Kostenerstattung verpflichtet ist oder seine Leistungspflicht bestreitet.

**f) Unfall-Serviceleistungen (Bergungskosten inkl. Krankentransportkosten)**

- Erstattet werden die Kosten für Such-, und Rettungs- oder Bergungseinsätze von öffentlich-rechtlich oder privatrechtliche organisierten Rettungsdiensten.
- Einem Unfall steht gleich, wenn ein solcher unmittelbar drohte oder nach den konkreten Umständen zu vermuten war.
- Condor informiert Sie über die Möglichkeiten ärztlicher Versorgung und stellt auf Wunsch eine Verbindung zwischen dem Hausarzt der versicherten Person und dem behandelnden Arzt oder Krankenhaus her.
- Die Kosten für den ärztlich angeordneten Transport der versicherten Person zum Krankenhaus oder zu einer Spezialklinik werden erstattet.
- Die durch die Rückkehr der versicherten Person zu Ihrem ständigen Wohnsitz entstandenen Mehrkosten, soweit diese auf ärztliche Anordnung zurückgehen oder nach der Verletzungsart unvermeidbar waren werden erstattet.

Soweit ein anderer Ersatzpflichtiger eintritt, kann der Erstattungsanspruch gegen den Unfallversicherer nur wegen der restlichen Kosten geltend gemacht werden. Bestreitet ein anderer Ersatzpflichtiger seine Leistungspflicht, so kann sich die versicherte Person unmittelbar an den Unfallversicherer halten.

**g) Kurkostenbeihilfe**

Es werden Kosten therapeutischer Anwendungen einer Kur insgesamt bis zu 25.000 EUR je Unfall erstattet. Als Nachweis werden die Originalrechnungen benötigt. Voraussetzungen für die Erstattung sind:

- Laut ärztlichem Attest ist eine Invalidität zu erwarten oder bereits eingetreten.
- Die ärztliche Behandlung ist abgeschlossen, die versicherte Person ist noch nicht vollständig wiederhergestellt und die Kur ist unfallbedingt medizinisch notwendig.
- Die Kur dauert ohne Unterbrechung mindestens 3 Wochen und wird innerhalb von 3 Jahren ab dem Unfalltag an einem anerkannten auswärtigen Kurort mit dortiger Übernachtung durchgeführt.

Nicht erstattet werden Kosten für Rehabilitationsmaßnahmen und stationäre Krankenhausaufenthalte, bei denen die ärztliche Behandlung im Vordergrund steht.

**h) Sofortleistung bei schweren Verletzungen**

Nach einem bedingungsgemäßen Unfall erbringt der Versicherer gemäß den nachstehenden Bestimmungen eine einmalige Sofortleistung in Höhe der hierfür vereinbarten Versicherungssumme bei folgenden schweren Verletzungen:

- Querschnittslähmung nach Schädigung des Rückenmarks
- Amputation mindestens eines ganzen Fußes oder einer ganzen Hand
- Schädel-Hirn-Verletzung mit zweifelsfrei nachgewiesener Hirnprellung (Contusion) oder Hirnblutung
- Schwere Mehrfachverletzungen/Polytrauma:
  - o Fraktur langer Röhrenknochen an 2 unterschiedlichen Gliedmaßenabschnitten
  - o gewebezerstörende Schäden an 2 inneren Organen
  - o Kombination aus mindestens 2 der folgenden Verletzungen:

- Fraktur eines langen Röhrenknochens
- Fraktur des Beckens
- Fraktur eines oder mehrerer Wirbelknochen
- gewebezerstörende Schäden eines inneren Organs
- Verbrennungen zweiten oder dritten Grades von mehr als 30 % der Körperoberfläche
- Erblindung oder hochgradige Sehbehinderung beider Augen; bei Sehbehinderung Sehschärfe je Auge nicht mehr als VISUS 0,05

Der Versicherte muss die schwere Verletzung innerhalb von 6 Monaten ab dem Unfalltag mit einem ärztlichen Attest nachweisen.

Stirbt die versicherte Person innerhalb von 2 Monaten ab dem Unfalltag, wird keine Sofortleistung gezahlt.

(2) Hinweise für den Versicherungsfall

1. Die versicherte Person hat seine Leistungsansprüche eigenverantwortlich wahrzunehmen.
2. insbesondere durch ordnungsgemäße Meldungen und Fristwahrung.
3. Die Obliegenheiten nach einem Unfall gemäß Ziffer 7 R+V AUB 2015 sind zu beachten.
4. Die Unfall-Meldung ist unverzüglich durch die versicherte Person abzusetzen.
5. Todesfälle sind innerhalb 48 Std. an die R+V Versicherung AG zu melden.
6. Invalidität: Eine dauerhafte Beeinträchtigung der körperlichen oder geistigen Leistungsfähigkeit (Invalidität) als Unfallfolge muss innerhalb von 15 Monaten, vom Unfalltage an gerechnet, eingetreten sein und ärztlich festgestellt und geltend gemacht werden. Ergibt sich bereits früher die Gefahr eines Dauerschadens, so ist der Versicherer unverzüglich in Kenntnis zu setzen.
7. Die Unfall-Meldung hat **von der versicherten Person per Online-Unfallanzeige** über die Homepage des DMSB [www.dmsb.de](http://www.dmsb.de) unter Online-Unfallmeldung zu erfolgen.
8. Alternativ und ausnahmsweise (z.B. bei Nichtverfügbarkeit der Online-Unfallmeldung) kann die Meldung über folgende Kontaktstellen mit Angabe der Versicherungsnummer(n) erfolgen:

R+V Versicherung AG  
Niedersachsenring 13  
Unfall-Schaden-Abteilung  
30163 Hannover

E-Mail für Unfallmeldungen: [schaden@ruv.de](mailto:schaden@ruv.de)

R+V Schadenhotline: **0800 533 1218**

Versicherungsnummer der DMSB Grundversicherung: 407 18 231082832

Versicherungsnummer der Zusatzversicherung A/B/C: 407 18 231082859

(7) Zusatzversicherung (Vers.-Nr. 407 18 231082859)

Im Anschluss an die Grundversicherung hat der DMSB eine Zusatzversicherung in eigenem Namen und für Rechnung / im Interesse der Motorsportler abgeschlossen, die im Besitz einer gültigen Fahrerlizenz oder Beifahrerlizenz sind und ihren Beitritt zu der Zusatzversicherung (Variante A oder B mit/ohne C) erklärt haben. Für Inhaber dieser Zusatzversicherung gelten die obigen Bedingungen mit folgenden zusätzlichen Versicherungsleistungen:

1. Sportunfall-Zusatzversicherung A:  
Die Versicherungssummen betragen je versicherte Person  
Invalidität ohne Progression 150.000 EUR  
Leistung bei Unfall-Tod 50.000 EUR
2. Sportunfall-Zusatzversicherung B:  
Die Versicherungssummen betragen je versicherte Person  
Invalidität ohne Progression 75.000 EUR  
Leistung bei Unfall-Tod 25.000 EUR
3. Sportunfall-Zusatzversicherung C (optional in Verbindung mit A oder B):  
Der Versicherungsschutz im Rahmen der Versicherungssummen aus der Sportunfall-Zusatzversicherung A oder B gilt erweitert um Einzeltrainings, Trainingsveranstaltungen, sog. Trackdays oder auch Guided Laps.  
Versichert sind sämtliche Aktivitäten im Einwirkungsbereich des Fahrzeugs oder von Fahrzeugen und des Trainingsbetriebs. Der Einwirkungsbereich eines Fahrzeugs betrifft

neben dem Fahren/Führen/Mitfahren sämtliche Tätigkeiten am und um ein Fahrzeug im Rahmen des Trainingsbetriebs, z.B. Reifenwechsel, Reparaturen, Betanken, Einstellungen. Der Einwirkungsbereich des Trainingsbetriebs betrifft sämtliche Tätigkeiten an einer und um eine Trainingsstrecke, einen Parcours oder ein Spielfeld, z.B. Begehungen, Präparationen, Bergungen, Zeitnahmen.  
Geltungsbereich: weltweit

Es gelten die vereinbarten Leistungen im Rahmen und Umfang der Grundversicherung mitversichert, nicht aber zusätzlich die Versicherungssummen der Grundversicherung für Invalidität und Unfall-Tod

1. Auslandsreisekrankenversicherung (integriert bei Abschluss einer Zusatzversicherung gem. Ziffer 1 oder 2):

Diese Versicherung gilt auch für Privatreisen. Sie bietet Versicherungsschutz für alle Auslandsreisen bis zu 6 Wochen (unabhängig von dem benutzten Verkehrsmittel), wobei krankheits- oder unfallbedingt anfallende Krankheitskosten im Ausland zu 100 % übernommen werden. Ebenfalls beinhaltet sind die Mehrkosten einer ärztlich angeordneten medizinisch notwendigen Rückführung aus dem Ausland. Kann die Rückreise wegen Krankheit oder Unfallfolgen nicht bis zur Beendigung des sechswöchigen Versicherungsschutzes angetreten werden, verlängert sich die Leistungspflicht für den bereits eingetretenen Versicherungsfall so lange bis die Transportfähigkeit wieder besteht.

Versicherer:  
DKV Deutsche Krankenversicherung AG  
50933 Köln, Aachener Straße 300  
Telefon: 0800 3746-444 (gebührenfrei)

Der **DKV-Notruf-Service** hilft Ihnen unter der Nummer +49 (0)221 / 57 89 40 05 gerne in sämtlichen Fragen der Leistungsabwicklung zur Beratung und Unterstützung weiter und das 24 Stunden am Tag an 365 Tagen im Jahr.

Bei Anrufen ist auf den bestehenden Gruppenvertrag des DMSB zu verweisen (Rahmenvertragsnummer **KV180189373**). Bitte geben Sie an, dass Sie Lizenznehmer des DMSB mit Zusatzversicherung oder FIM-Lizenz sind, wodurch Sie zu den versicherten Personen zählen. Aufgrund von Verzögerungen im Datenabgleich sind Sie möglicherweise für den Notruf-Service nicht namentlich erkennbar. Sollte dem Versicherer eine Prüfung, ob Sie versicherte Person sind, nicht möglich sein, wenden Sie sich bitte an die DMSB-Geschäftsstelle oder direkt an [motorsport@ekvm.de](mailto:motorsport@ekvm.de).

Hinweis: Maßgebend für Versicherungsleistungen sind grundsätzlich die vom DMSB mit den Versicherern abgeschlossenen Versicherungsverträge einschließlich Bedingungen.

Ausweichkontakt (zu Geschäftszeiten): **Nur** bei Problemen mit dem DKV-Notruf-Service können Sie sich im Notfall auch direkt wenden an:

Claus Schubert  
Telefon: 0221 578-7470  
Fax: 0180 578-6000  
[claus.schubert@ergo.de](mailto:claus.schubert@ergo.de) (DKV ist ein Unternehmen der ERGO)

## **II. DMSB-LIZENZEN**

Folgende Lizenzarten bzw. Lizenzstufen können unter Beachtung der altersspezifischen Regelungen (siehe auch Wettbewerbsbestimmungen für die einzelnen Disziplinen bzw. der Qualifikationskriterien) beantragt werden:

### **Art. 15 DMSB-Veranstaltungslizenz (V-Lizenz)**

- (1) Die DMSB-V-Lizenz kann von Fahrern/Beifahrern im Alter von 6 bis 75 Jahren (Stichtagsregelung) beantragt werden und ist für eine bestimmte Veranstaltung gültig.
- (2) Die Ausgabe von V-Lizenzen liegt im Ermessen des DMSB und/oder des Veranstalters.
- (3) Eine Wertung von V-Lizenznehmern für Prädikatswettbewerbe ist ausgeschlossen. Abgesehen von dieser Einschränkung haben V-Lizenznehmer nach erfolgter Lizenzausstellung bei der betreffenden Veranstaltung die gleichen Rechte/Pflichten wie die übrigen Lizenzinhaber.
- (4) Der Antragsteller darf nicht im Besitz einer gültigen Fahrer-/Beifahrer- Lizenz sein, die vom DMSB oder die von einer anderen FMN der FIM/FIM Europe ausgestellt wurde (Ausnahme: C- Lizenz).
- (5) Antragsteller für Klassen, in denen ausschließlich A-Lizenzen zulässig sind, müssen die Qualifikationskriterien für eine DMSB-A-Lizenz erfüllen.
- (6) Für Antragsteller, die das 75. Lebensjahr vollendet haben (Stichtagsregelung), ist eine Beantragung der V-Lizenz nicht möglich.

### **Art. 16 C-Lizenz**

- (1) Die C-Lizenz kann ab 6 Jahre (Stichtagsregelung) und älter beantragt werden. Disziplinbezogene Bedingungen/Einschränkungen gemäß dem jeweiligem Wettbewerbsreglement.
- (2) Die C-Lizenz berechtigt zur Teilnahme an den nachfolgend aufgeführten Wettbewerben sowie grundsätzlich an DMSB-genehmigten Wettbewerben und nationalen Clubsport-Wettbewerben der DMSB-Trägervereine/sonstigen Motorsportverbände/sonstige Mitglieder.

#### **Straßensport:**

Clubsport  
DLM (außerhalb DMSB-Prädikatswertung)  
DLC (außerhalb DMSB-Prädikatswertung)  
DMSB-Veranstaltungen/Klassen ohne Prädikat

#### **SuperMoto:**

Clubsport & DMSB-Veranstaltungen/Klassen ohne Prädikat

#### **Motocross:**

DMSB-Motocross-Pokal (außerhalb DMSB-Prädikatswertung)  
Clubsport & DMSB- DMSB-Veranstaltungen /Klassen ohne Prädikat

#### **Enduro:**

Clubsport & DMSB-Prädikatsfreie Veranstaltungen/Klassen

#### **Bahnsport:**

Clubsport & Sonderklassen

#### **Trial:**

DMSB-Trial-Cup (Klasse 2, 3, 4, 5 außerhalb DMSB-Prädikatswertung)  
Clubsport & DMSB-Veranstaltungen /Klassen ohne Prädikat

#### **E-Bike Enduro:**

DMSB-Veranstaltungen

#### **EX-Bike:**

DMSB-Veranstaltungen

**Mini Moto:**

Clubsport & DMSB-Veranstaltungen/Klassen ohne Prädikat

**Drag Racing:**

DMSB-Drag -Racing-Pokal (außerhalb DMSB-Prädikatswertung)

Clubsport & DMSB-Prädikatsfreie Veranstaltungen/Klassen.

Die Teilnahme ist beschränkt auf Junior Drag Bike, E.T. Bike, Super Gas Bike, Super Comp. Bike und Klassen 8.50 Sekunden und langsamer.

## **Art. 17 Race Card**

- (1) Der Antragsteller darf nicht im Besitz einer gültigen Fahrer-/Beifahrer-Lizenz sein, die vom DMSB oder von einer anderen der FIM/FIM Europe angeschlossenen FMN ausgestellt wurde. Die Ausstellung der Race Card erfolgt durch den DMSB via DMSB-App oder online auf der DMSB-Homepage ([www.dmsbnet.de](http://www.dmsbnet.de)).
- (2) Der Geltungsbereich der Race Card entspricht der C-Lizenz mit der zeitlichen Begrenzung für eine Veranstaltung (max. 3 Tage)
- (3) Neben der Race Card ist ein gültiger Lichtbildausweis bei der Dokumentenabnahme vorzulegen.
- (4) Für minderjährige Antragsteller ist die Beantragung der Race Card ab Vollendung des 8. Lebensjahrs möglich.
- (5) Für Antragsteller ist die Beantragung der Race Card nur bis zu dem Tag möglich, an welchem der Antragsteller das 75. Lebensjahr vollendet (Stichtagsregelung).

## **Art. 18 J-Lizenz**

- (1) Die J-Lizenz kann ab 6 Jahre (Stichtagsregelung) bis zu dem Jahr, in dem der Antragsteller 18 Jahre wird (Jahrgangsregelung) beantragt werden. Disziplinbezogene Bedingungen/Einschränkungen gemäß dem jeweiligem Wettbewerbsreglement.

## **Art. 19 H-Lizenz**

- (1) Die H-Lizenz kann ab Jahrgang 2009 und älter beantragt werden.
- (2) Die H-Lizenz gilt für die Teilnahme an Gleichmäßigkeitsläufen mit historischen Renn- und Sportmotorrädern.

## **Art. 20 B-Lizenz**

- (1) Die B-Lizenz kann grundsätzlich ab Jahrgang 2013 und älter beantragt werden.
- (2) Bei Nachweis von ausreichenden Erfolgen in der betreffenden Disziplin aus dem C- oder J-Lizenzbereich ist auch eine Ausstellung der B-Lizenz an jüngere Antragsteller möglich, die das 7. Lebensjahr vollendet haben (Stichtagsregelung).

Falls der Fahrer in einer nicht als Jugendklasse deklarierten Klasse teilnehmen möchte, ist bei Nachweis von ausreichenden Erfolgen aus dem C- oder J-Lizenzbereich auch eine Ausstellung der B-Lizenz an jüngere Antragsteller möglich, die mind. das 7. Lebensjahr vollendet haben. In diesem Fall muss jedoch zusätzlich eine Freigabe durch den Verbandsarzt des DMSB oder durch einen von ihm benannten Arzt erfolgen.

## **Art. 21 A-Lizenz**

(1) Die A-Lizenz kann grundsätzlich ab Jahrgang 2012 oder älter beantragt werden.

Bei Nachweis von ausreichenden Erfolgen ist auch eine Ausstellung der A-Lizenz an jüngere Antragsteller möglich.

(2) Die Erteilung der A-Lizenz setzt voraus, dass der Antragsteller

- a) in der Vergangenheit im Besitz einer DMSB A-Lizenz war oder
- b) innerhalb von 24 Monaten vor Antragstellung in der entsprechenden Disziplin an 3 genehmigten Wettbewerben des DMSB bzw. anderer FMNs oder der Trägervereine, der sonstigen Motorsportverbänden und sonstigen Mitglieder des DMSB in Wertung teilgenommen hat und sich unter den ersten 50 % der gestarteten Teilnehmer in der Klasse platziert hat oder

(3) Die Lizenzausstellung erfolgt ausschließlich disziplinbezogen. Das Recht zur Abgabe einer Nennung als Fahrer in dieser Lizenzklasse beschränkt sich auf die aus der Lizenz ersichtliche(n) Disziplin/en.

In allen übrigen Disziplinen/Wettbewerbsarten ist der Lizenzinhaber als Fahrer nur in der B-Lizenzklasse startberechtigt. Als Beifahrer ist er in allen Disziplinen/Lizenzklassen (d.h. A- und/oder B-Lizenzklasse) startberechtigt.



### **III. FIM UND FIM EUROPE LIZENZEN**

Für die Teilnahme an FIM- und FIM-Europe Prädikatsveranstaltungen sind zusätzliche FIM-/FIM Europe-Lizenzen gemäß der von der FIM veröffentlichten „VALIDITY OF THE FIM RIDERS' LICENCES AS OF 01.01.2025“ sowie von der FIM Europe veröffentlichten „Continental Championships Compatibility Matrix 2025“ erforderlich.

Die Lizenzen müssen online auf der Homepage des DMSB ([www.dmsbnet.de](http://www.dmsbnet.de)) beantragt werden und werden nach Erfüllung der Voraussetzung von der FIM ausgestellt und per E-Mail zugesendet.

Eine Umschreibung in eine andere FIM-/FIM-Europe-Meisterschafts-Jahreslizenz bzw. die Umschreibung einer FIM-/FIM-Europe-Meisterschafts-Jahreslizenz ist ausgeschlossen.

#### **Art. 22 FIM-/FIM Europe-Meisterschafts-Veranstaltungslizenz (One-event)**

FIM-/FIM Europe-Meisterschafts-Veranstaltungslizenzen werden auf Antrag, für jede vom Antragsteller anzugebende FIM-/FIM Europe-Prädikats-Veranstaltung (eingetragen im FIM World Championship-Kalender oder FIM Europe Continental Championship-Kalender), ausgestellt. Voraussetzung ist, dass der Antragsteller die Teilnahmebedingungen an der jeweiligen Meisterschaft der FIM/FIM Europe gemäß dem jeweiligen sportlichen Reglement sowie folgende Kriterien erfüllt:

- Inhaber einer A-Lizenz für die betreffende Disziplin oder
- Inhaber einer B-Lizenz für Damen-Wettbewerbe, Senioren-Wettbewerbe bzw. Vintage-Klassen oder
- Inhaber einer B- oder J-Lizenz für Jugend-Wettbewerbe oder
- Inhaber einer C-Lizenz für E-Bike Enduro oder EX-Bike
- sowie ein für das Beantragungsjahr gültiges NADA-Zertifikat ([www.gemeinsam-gegen-doping.de](http://www.gemeinsam-gegen-doping.de)) gemäß der gültigen Anti-Doping-Bestimmungen nachweist

Mit der Ausstellung einer FIM-/FIM Europe-Meisterschafts-Veranstaltungslizenz ist gleichzeitig für die betreffende Veranstaltung ein Sportunfall-Versicherungsschutz in Höhe der für FIM-/FIM Europe-Meisterschafts-Jahreslizenznehmer maßgeblichen, erhöhten Versicherungssummen gewährleistet.

#### **Art. 23 FIM-/FIM Europe Meisterschaftslizenz (Jahreslizenz)**

FIM-/FIM Europe-Meisterschafts-Meisterschaftslizenzen werden auf Antrag, für jede vom Antragsteller anzugebende FIM-/FIM Europe-Prädikats-Veranstaltung (eingetragen im FIM World Championship-Kalender oder FIM Europe Continental Championship-Kalender), ausgestellt. Voraussetzung ist, dass der Antragsteller die Teilnahmebedingungen an der jeweiligen Meisterschaft der FIM/FIM Europe gemäß dem jeweiligen sportlichen Reglement sowie folgende Kriterien erfüllt:

- Inhaber einer A-Lizenz für die betreffende Disziplin oder
- Inhaber einer B-Lizenz für Damen-Wettbewerbe, Senioren-Wettbewerbe bzw. Vintage-Klassen oder
- Inhaber einer B- oder J-Lizenz für Jugend-Wettbewerbe oder
- Inhaber einer C-Lizenz für E-Bike Enduro oder EX-Bike
- sowie ein für das Beantragungsjahr gültiges NADA-Zertifikat ([www.gemeinsam-gegen-doping.de](http://www.gemeinsam-gegen-doping.de)) gemäß der gültigen Anti-Doping-Bestimmungen nachweist.

Mit der Ausstellung einer FIM-/FIM Europe-Meisterschaftslizenz ist gleichzeitig ein Sportunfall-Versicherungsschutz in Höhe der für FIM-/FIM Europe-Meisterschafts-Jahreslizenznehmer maßgeblichen, erhöhten Versicherungssummen gewährleistet.

### **Art. 24 FIM National Meeting open to Foreign Participation-NMFP (Jahreslizenz)**

FIM National Meeting open to Foreign Participation – NMFP-Lizenzen werden auf Antrag, für jede vom Antragsteller anzugebende Disziplin ohne FIM-/FIME-Prädikat (eingetragen im National Meetings Open To Foreign Participation-Calendar) ausgestellt. Voraussetzung ist, dass der Antragsteller die Teilnahmebedingungen an der jeweiligen Veranstaltung gemäß dem jeweiligen sportlichen Reglement erfüllt und folgende Kriterien erfüllt:

- Inhaber einer A-, B- oder J-Lizenz
- Inhaber einer C-Lizenz für E-Bike Enduro oder EX-Bike
- sowie ein für das Beantragungsjahr gültiges NADA-Zertifikat ([www.gemeinsam-gegen-doping.de](http://www.gemeinsam-gegen-doping.de)) gemäß der gültigen Anti-Doping-Bestimmungen nachweist.

Mit der Ausstellung einer FIM National Meeting open to Foreign Participation – NMFP-Lizenz ist gleichzeitig ein Sportunfall-Versicherungsschutz in Höhe der für FIM-/FIM Europe-Meisterschafts-Jahreslizenznehmer maßgeblichen, erhöhten Versicherungssummen gewährleistet.

### **Art. 25 FIM National Meeting open to Foreign Participation-NMFP (One-event)**

FIM National Meeting open to Foreign Participation – NMFP-Veranstaltungslizenzen werden auf Antrag, für jede vom Antragsteller anzugebende Disziplin ohne FIM-/FIME-Prädikat (eingetragen im National Meetings Open To Foreign Participation-Calendar) ausgestellt. Voraussetzung ist, dass der Antragsteller die Teilnahmebedingungen an der jeweiligen Veranstaltung gemäß dem jeweiligen sportlichen Reglement erfüllt und folgende Kriterien erfüllt:

- Inhaber einer A-, B- oder J-Lizenz
- Inhaber einer C-Lizenz für E-Bike Enduro oder EX-Bike
- sowie ein für das Beantragungsjahr gültiges NADA-Zertifikat ([www.gemeinsam-gegen-doping.de](http://www.gemeinsam-gegen-doping.de)) gemäß der gültigen Anti-Doping-Bestimmungen nachweist.

Mit der Ausstellung einer FIM National Meeting open to Foreign Participation-NMFP-Veranstaltungslizenz ist gleichzeitig ein Sportunfall-Versicherungsschutz in Höhe der für FIM-/FIM Europe-Meisterschafts-Jahreslizenznehmer maßgeblichen, erhöhten Versicherungssummen gewährleistet.

## C) BEWERBER-LIZENZEN

### Art. 26 Nationale Team-Bewerber-Lizenz für Clubs, Firmen

#### (1) Gültigkeit

Die Nationale Team-Bewerber-Lizenz für Clubs/Firmen ist für „national“, „Europa-offen“ oder „international“ ausgeschriebene Klassen gültig, die vom DMSB genehmigt sind.

#### (2) Voraussetzungen

##### **Nationale Team-Bewerberlizenz für Clubs:**

Die Nationale Team-Bewerberlizenz für Clubs kann nur eingetragenen Vereinen erteilt werden. Dem Bewerbertitel sind die Buchstaben e. V. beizufügen. Bei der Beantragung einer Nationalen Team-Bewerberlizenz Clubs ist der Vereinsregisterauszug nachzuweisen.

##### **Nationale Team-Bewerber-Lizenz für Firmen:**

Die Nationale Team-Bewerber-Lizenz für Firmen ohne weitere Voraussetzungen erteilt werden. Die Nationale Team-Bewerber-Lizenz für Firmen wird an natürliche und juristische Personen, die im Handels- oder Gesellschaftsregister eingetragen sind, ausgegeben. Sie kann auch Gemeinschaften erteilt werden. Der DMSB behält sich vor, auf besonderen Antrag auch nicht eingetragenen Personen eine Nationale Team-Bewerber-Lizenz für Firmen zu erteilen. Antragsteller mit Hauptsitz im Ausland müssen den Nachweis über eine Firmen-Niederlassung in Deutschland erbringen.

Bei der Beantragung einer Nationale Team-Bewerber-Lizenz für Firmen ist der Handelsregisterauszug oder Gewerbenachweis nachzuweisen.

### Art. 27 Internationale/FIM Team-Bewerber-Lizenz

Die Lizenzen müssen online auf der Homepage des DMSB ([www.dmsbnet.de](http://www.dmsbnet.de)) beantragt werden und werden von der FIM ausgestellt und per E-Mail versendet. Bei DMSB-genehmigten Veranstaltungen wird diese Lizenz nicht anerkannt. (Ausnahme: FIM-/FIM Europe-Prädikatveranstaltungen)

### Art. 28 Pflichten der Veranstalter gegenüber den Bewerbern

Bei Eingang von Nennungen, auf denen ein Bewerber ausgewiesen ist, besteht für die Veranstalter in allen Disziplinen/Wettbewerbsarten die Verpflichtung, diesen Bewerber im Programmheft und auf allen Starter- und Ergebnislisten im Zusammenhang mit dem betreffenden Fahrer abzudrucken.

Diese Verpflichtung besteht nur, wenn eine Bewerberlizenz-Nummer auf der Nennung angegeben ist. Bei unberechtigten oder unrichtigen Bewerber-Angaben wird der betreffende Fahrer hierfür zur Verantwortung gezogen, wenn ein solcher Verstoß festgestellt wird.

Die Inhaber von Bewerber-Lizenzen werden vom DMSB auf der DMSB-Homepage ([www.dmsb.de](http://www.dmsb.de)) veröffentlicht, wobei zeitliche Verschiebungen zwischen Ausstellungsdatum und Veröffentlichung möglich sind.

Zur Wahrnehmung der den Bewerbern zukommenden Rechte und Pflichten, sind dem Bewerber auf Anforderung alle hierfür notwendigen Veranstaltungsunterlagen, inklusive einer (1) Eintrittskarte mit Zugangsberechtigung zum Fahrerlager (Ausnahmen siehe Artikel E „Anerkennung und Nutzung von Lizenzen und Ausweisen“) auszuhändigen. Sofern der Bewerber ggf. im Zusammenhang mit der Dauernennung bei einer Serie bereits ein Permanent-Ticket erhalten hat, entfällt die Ausgabe einer Eintrittskarte durch den Veranstalter. Eine Aufrechnung mit den an den betreffenden Fahrer eventuell für Helfer oder Betreuer übergebenen Unterlagen ist nicht möglich.

### Art. 29 Bewerber-Angaben

Teams bzw. Teilnehmer können nur dann einen Bewerber benennen, wenn dieser im Besitz einer der o.g. Lizenzen ist. Ist die Lizenz zum Zeitpunkt der Nennung (mindestens 14 Tage vor der Veranstaltung) beantragt bzw. vom DMSB noch nicht ausgestellt, ist der Bewerber-Name dem Veranstalter anzugeben und die Lizenz spätestens bei der Dokumentenabnahme nachzureichen.

Für die Richtigkeit der Angaben sind das Team bzw. der Fahrer selbst verantwortlich.  
Kann der Besitz der Bewerberlizenz zur Dokumentenabnahme nicht nachgewiesen werden, obwohl ein Bewerbername auf der Nennung angegeben wurde, ist der Veranstalter verpflichtet, den Bewerbernamen in allen Veranstaltungsunterlagen zu streichen und nicht zu veröffentlichen. In diesem Fall wird der Fahrer bzw. das Team mit einer Versäumnisgebühr von EUR 150, – durch den DMSB belegt.

Es kann nur ein Bewerber angegeben werden.

## D) SPORTWARTLIZENZEN

### Art. 30 FIM- /FIM Europe Sportwartlizenzen

Voraussetzung für die Erteilung einer FIM-/FIM Europe-Sportwartlizenz ist eine gültige DMSB-Sportwartlizenz Stufe A der betreffenden Disziplin und Funktion.

Diese Lizenz darf vom Inhaber nur bei den FIM-/FIM Europe -Prädikats-Veranstaltungen genutzt werden, bei denen er in der entsprechenden Sportwartfunktion tätig ist.

In einem solchen Fall ist ihm vom Veranstalter bei entsprechender Legitimation und Nominierung durch die FIM-/FIM Europe, FMN oder FMNR, ungehindert Zutritt zu allen Veranstaltungsbereichen zu gewähren.

Der Gültigkeitszeitraum ist auf die aus der Lizenz ersichtlichen Kalenderjahre beschränkt.

### Art. 31 Lizenzpflicht für DMSB-Sportwarte

- (1) Als Sportwart darf, an den im Sporthoheitsbereich des DMSB genehmigten Veranstaltungen nur teilnehmen, wer eine von einer FMN als Mitglied der FIM / FIM Europe ausgestellte und gültige Lizenz besitzt. Die Lizenzen sind nicht übertragbar und können bei Missbrauch, Verstoß gegen das Sportgesetz, die DMSB-Bestimmungen einbehalten bzw. entzogen werden.

Die Erteilung einer Sportwartlizenz setzt die Mitgliedschaft im ADAC, AvD, DMV, ADMV, ACV oder VFV voraus.

(ausgenommen: Sportwarte der Streckensicherung).

- (2) Eine Sportwartlizenz kann grundsätzlich erhalten, wer die Erteilungsvoraussetzungen gemäß der Ausbildungs- und Prüfungsordnung (DMSB-APO) sowie der jeweiligen Ausbildungsrichtlinien erfüllt.

Erteilungsvoraussetzung bei minderjährigen Antragstellern ist das Einverständnis der gesetzlichen Vertreter.

Sportwartlizenzen werden disziplinbezogen und/oder disziplinübergreifend in maximal 4 Stufen: A, B, C und D (Anwärter) unterteilt. Eine Übersicht der Sportwartlizenzen sind auch in den Ausbildungsrichtlinien aufgeführt.

Die Ausbildungs- und Prüfungsordnung sowie die Ausbildungsrichtlinien stehen auf der Homepage der DMSB Academy unter [www.dmsb-academy.de](http://www.dmsb-academy.de) zur Verfügung.

### SPORTWARTLIZENZEN

Disziplin/Funktion	Lizenzstufen
Bahnsport	Rennleiter Bahnsport - Stufe A
	Rennleiter Bahnsport - Stufe B
	Rennleiter Bahnsport - Stufe D
	SchiRi / Sportkommissar Bahnsport - Stufe A
	SchiRi / Sportkommissar Bahnsport - Stufe B
	Sportwartlizenz Bahnsport - Stufe C
Enduro / Trial	Fahrtleiter Enduro/Trial - Stufe A
	Fahrtleiter Enduro/Trial - Stufe B
	Sportkommissar Enduro/Trial - Stufe A
	LS Enduro Stufe B
	Sportwartlizenz Enduro/Trial - Stufe C
Motoball	SchiRi Motoball - Stufe B
	SchiRi Motoball - Stufe D

Disziplin/Funktion	Lizenzstufen
Motocross / SuperMoto	LS Offroad - Stufe A
	Rennleiter MX/SM - Stufe B
	Rennleiter MX/SM - Stufe A / SK - Stufe B
	Sportkommissar MX/SM - Stufe A
	Sportwartlizenz MX/SM – Stufe C
Straßensport / SuperMoto	Sportkommissar Straße - Stufe A
	Rennleiter Straße - Stufe A / SK - Stufe B
	LS Straße - Stufe A
	LS Straße - Stufe D
	Sportwartlizenz Straße - Stufe C
Drag Racing	RL/ZNK/Starter Drag Racing - Stufe A
	RL/ZNK/Starter Drag Racing - Stufe D
	Techn. Kommissar Drag Racing - Stufe A
	Sportwartlizenz Drag Racing - Stufe C
Technische Kommissare	Techn. Kommissar - Stufe A
	Techn. Kommissar - Stufe B
	Techn. Kommissar - Stufe C
	Techn. Kommissar - Stufe D
Zeitnahmekommissare	Zeitnahmekommissar - Stufe A
	Zeitnahmekommissar - Stufe B
	Zeitnahmekommissar - Stufe C
	Zeitnahmekommissar - Stufe D

### SONDERLIZENZEN

Disziplin/Funktion	Lizenzstufen
Veranstaltungssekretäre	Veranstaltungssekretär
Streckenabnahmekommissare	Streckenabnahmekommissar
Umweltbeauftragte	Umweltbeauftragter - Stufe A
	Umweltbeauftragter - Stufe C

Funktion für Rettungskräfte	Lizenzstufen
Leitender Rennarzt	Ltd. Rennarzt - Stufe A
	Ltd. Rennarzt - Stufe D
	Rennarzt
Sportwart der Streckensicherung	Sportwart der Streckensicherung
	Abschnittsleiter

Zusatzbefugnis	Stufen
Zusatzbefugnis „alternative Antriebe“	Zusatzbefugnis Stufe „GRÜN“
	Zusatzbefugnis Stufe „GELB“
	Zusatzbefugnis Stufe „ORANGE“
Zusatzbefugnis „Technische Kontrollen an E-Bikes“	---

### **Art. 32 Funktionsbereiche**

Der Sportwart darf nur in dem Funktionsbereich tätig werden, für welchen er anerkannt und lizenziert ist. Der Gebrauch der Lizenz ist nur für die Veranstaltung gestattet, bei welcher der Sportwart eingesetzt ist. Auf Verlangen des Veranstalters hat der Sportwart sich dem Veranstalter gegenüber durch einen Lichtbildausweis auszuweisen.

### **Art. 33 Zeitlicher Geltungsbereich**

Die Gültigkeit der Sportwartlizenz beträgt grundsätzlich drei Kalenderjahre und ist auf der Lizenz angegeben.

Die Gültigkeit der Sonderlizenz beträgt grundsätzlich ein bis drei Kalenderjahre und ist auf der Lizenz angegeben.

### **Art. 34 Räumlicher Geltungsbereich**

- (1) Die Sportwartlizenz Stufe C ist gültig für nationale Clubsport-Wettbewerbe der DMSB-Trägervereine/sonstigen Motorsportverbände/sonstige Mitglieder.
- (2) Die Gültigkeit (und Mindestanzahl) der Sportwartlizenz Stufe A, B und D ist im Anhang 1 zu den Lizenzbestimmungen geregelt.
- (3) Auslandseinsätze: Sportwarte, die für eine Veranstaltung im Regelungsbereich eines anderen FMN bestellt werden, haben für den jeweiligen Einsatz vorab eine Auslandseinsatzgenehmigung des DMSB einzuholen.
- (4) Die Sportwartlizenzen für Zeitnahme-Kommissare und Drag Racing sind auch im Automobilsport gültig.



- (5) Für die Ausübung der Sportwartfunktion einer niedrigeren Lizenzstufe ist der Besitz der Lizenzkarte für die höhere Lizenzstufe ausreichend. In nachfolgender Tabelle ist die eingeschlossene Gültigkeit anderer Funktionsbereiche dargestellt:

Sportwart- lizenz	Eingeschlossene Gültigkeit														
	RL A / SK B Straße/SuMo	LS Straße/SuMo	SR B / SK B Bahnsport	RL A Bahnsport	RL B Bahnsport	FL A Enduro	FL B Enduro	RL A / SK B MX/SuMo	RL B MX/SuMo	LS A Offroad	TK B	Veranstaltungssekretär	ZK B	SdS	SdS-Abschnittsleiter
SK A Straße/SuMo	X	X										X		X	X
RL A / SK B Straße/SuMo		X										X		X	X
LS Straße/SuMo														X	X
SR A / SK A Bahnsport			X	X	X							X			
SR B / SK B Bahnsport				X	X							X			
RL A Bahnsport					X							X			
RL / ZK / Starter A Drag Racing												X	X		
SK A Enduro						X	X					X		X	X
FL A Enduro							X					X		X	X
LS B Enduro														X	X
SK A MX/SuMo								X	X	X		X		X	X
RL A / SK B MX/SuMo									X	X		X		X	X
RL B MX/SuMo										X		X		X	X
LS Offroad														X	X
TK A											X				
ZK A													X		

Ein Einsatz als Sportkommissar und anderen Funktionen mit eingeschlossenen Gültigkeiten in Personalunion bei einer Veranstaltung ist nicht zulässig.

**Art. 35 Mindestanzahl lizenzierter Sportwarte**

		Pflicht-Sportkommissar	Sportkommissar	Schiedsrichter/ Judge	Race Director	Rennleiter	Fahrtleiter	Veranstaltungssekretär	Leiter d. Streckensicherung	Umweltbeauftragter <sup>5</sup>	Pflicht-Technischer Kommissar	Technischer Kommissar	Zeitnahme-Kommissar <sup>7</sup>	Leitender Rennarzt		
Straßensport	DHM		A				A	X	A	A <sup>5</sup>		1xA/ 1xB	B			
	DLM / DLC		A			A		X	A	A <sup>5</sup>		2xB	A			
	IDM	2xA	B		X	A <sup>8</sup>		X	A <sup>10</sup>	A <sup>5</sup>	3xA	2xA/ 1xB	A	A		
	Pokal/Cup		B			A		X	A	A <sup>5</sup>		2xB	A			
	Prädikatfrei	International		A			A		X	A			2xA	A		
		EU-offen		B			A		X	A			2xA	A		
National			B			A			A			2xB	A			
Mini Moto	Prädikatfrei	EU-offen	B			A		X				B				
		National	B			A						B				
Motocross	DM-Prädikate		A	A		A		X	LS Stufe A oder RL Stufe B	A <sup>5</sup>		A <sup>1</sup>	A			
	Pokal/Cup		A	B		B		X		A <sup>5</sup>		B <sup>1</sup>	A			
	Stadion/Hallencross				A	X	A						A <sup>1</sup>	A		
	Freestyle Motocross Prädikatfrei			1	4		A						A <sup>1</sup>	-		
	Freestyle Motocross Show				0		A						A <sup>1</sup>	-		
	Freestyle Motocross				3		A						A <sup>1</sup>	-		
	Prädikatfrei	International		1xA/1 xB			A			X				A <sup>1</sup>	A	
		EU-offen		1xA/1 xB			A			X				A <sup>1</sup>	A	
		National		B			B							B <sup>1</sup>	A	
SuperMoto	Prädikat-Veranstaltung		A	B		A		X	A	A <sup>5</sup>	A	1xA/ 1xB <sup>1</sup>	A			
	Prädikatfrei	International		A		A		X				A <sup>1</sup>	A			
		EU-offen		A		A		X				A <sup>1</sup>	A			
		National		B		B						B <sup>1</sup>	A			
National B			B				B					B				
Enduro	DEM, International		A	2xA		A		X	B <sup>6</sup>	A <sup>5</sup>	A	A <sup>2</sup>	A			
	DEC/Pokal/Cup			2xA				X	B <sup>6</sup>	A <sup>5</sup>		A <sup>2</sup>	A			
	National B			B				B				B				

		Pflicht-Sportkommissar	Sportkommissar	Schiedsrichter/ Judge	Race Director	Rennleiter	Fahrtleiter	Veranstaltungssekretär	Leiter d. Streckensicherung	Umweltbeauftragter <sup>5</sup>	Pflicht-Technischer Kommissar	Technischer Kommissar	Zeitnahme-Kommissar <sup>7</sup>	Leitender Rennarzt	
<b>Bahnsport</b>	Speedway/	Prädikat-Veranstaltung	A	A		A		X		A <sup>5</sup>		A	A <sup>4</sup>		
		Prädikatfrei	International		A		A		X				A	A <sup>4</sup>	
			EU-offen		B		B		X				B	B <sup>4</sup>	
		National		B		B						B	B <sup>4</sup>		
		1. Bundesliga		A <sup>3</sup>	A		A		X		A <sup>5</sup>		A	A <sup>4</sup>	
	Langbahn/	Prädikat-Veranstaltung		A	A		A		X		A <sup>5</sup>		A	A <sup>4</sup>	
		Prädikatfrei	International		A	A		A		X			A	A <sup>4</sup>	
			EU-offen		B	B		B		X			B	B <sup>4</sup>	
		National		B	B		B					B	B <sup>4</sup>		
	<b>Trial</b>	Prädikat-Veranstaltung	A					B	X		A <sup>5</sup>		A		
Prädikatfrei			A				B	X				B			
<b>Motoball</b>	Prädikat-Veranstaltung			2xB											
	Prädikatfrei	EU-offen		2xB											
		National		2xB											
<b>E-Bike</b>	Prädikatfrei	International										A <sup>9</sup>			
		EU-offen										B <sup>9</sup>			
		National										B <sup>9</sup>			
<b>Drag Racing</b>	Prädikat-Veranstaltung		B			A		X	A			A	A		
	Prädikatfrei	EU-offen		B			A		X	A		A	A		
		National		B			A		X	B		A	A		

Die Sportwartlizenz Stufe D (Anwärter) wird disziplinbezogen ausgestellt. Eine Teilnahme zu Ausbildungszwecken kann unabhängig vom Status der Veranstaltung erfolgen. Die vorgenannten Mindestanzahl der Sportkommissare A und B ist zu wahren.

Legende:

<sup>1</sup> > 100 Teilnehmer = 3TK

< 100 Teilnehmer = 2TK

<sup>2</sup> > 200 Teilnehmer = 3TK

< 200 Teilnehmer = 2TK

<sup>3</sup> nur Finale

<sup>4</sup> nur, wenn Zeitnahme eingesetzt wird

<sup>5</sup> ab 2025 Umweltlizenz der Stufe A für alle DMSB-Prädikate verpflichtend. Ab 2026 Umweltlizenz der Stufe A für alle DMSB-genehmigten Veranstaltungen verpflichtend.

<sup>6</sup> WP-Leiter B Enduro

<sup>7</sup> auch FMN/FIM >Timekeeper< License

<sup>8</sup> auch FMN/FIM >Clerk of the Course< License

<sup>9</sup> mit Zusatzqualifikation "Technische Kontrollen an E-Bikes"

<sup>10</sup> auch FMN/FIM >Clerk of the Course< oder >FMN Safety Officer< License

## Mindestanzahl der lizenzierten Sportwarte der Streckensicherung

Der Einsatz der lizenzierten Sportwarte der Streckensicherung gemäß nachfolgender Tabelle ist für das Jahr 2025 empfohlen und ab dem Jahr 2026 verpflichtend.

<b>Bahnsport</b>	Unterweisung nichtlizenzierter SdS durch den Schiedsrichter oder Rennleiter vor Ort verpflichtend
<b>Enduro</b>	Unterweisung nichtlizenzierter SdS durch den WP-Leiter vor Ort verpflichtend
<b>Motoball</b>	---
<b>Motocross</b>	Unterweisung nichtlizenzierter SdS durch den Leiter der Streckensicherung vor Ort verpflichtend
<b>Straßensport/ MiniMoto</b>	Alle SdS gemäß Streckenlizenz müssen im Besitz einer gültigen Lizenz sein. <sup>1)</sup>
<b>SuperMoto</b>	Alle SdS gemäß Streckenlizenz müssen im Besitz einer gültigen Lizenz sein. <sup>1)</sup>
<b>Trial</b>	---

- 1) Bis zur Lizenzpflicht im Jahr 2026: der Leiter der Streckensicherung muss über eine gültige Lizenz verfügen. Der Leiter der Streckensicherung unterweist nicht lizenzierte SdS und lässt sich dies schriftlich bestätigen.

## Art. 36 Grund- und Zusatzversicherung Sportwarte

- (1) Der DMSB hat einen Gruppenunfallversicherungsvertrag (Vers.-Nr. 407 18 231082832) mit der R+V Versicherung AG abgeschlossen. Im Rahmen der R+V Allgemeine Unfallversicherungs-Bedingungen 2015 (R+V AUB 2015), den R+V Zusatzbedingungen für die Gruppen-Unfallversicherung 2015 (R+V ZB Gruppen-UV 2015) und den nachfolgenden Bestimmungen wird damit weltweit Versicherungsschutz gegen die wirtschaftlichen Folgen körperlicher Unfälle, von denen die versicherten Personen (vgl. Abs. 2) bei der versicherten Tätigkeit (vgl. Abs. 3) betroffen werden, gewährt. Ein Anspruch auf Invaliditätsleistung besteht nur dann, wenn der Unfall zu einem nach Ziffer 2.1.2 und Ziffer 3 R+V AUB 2015 ermittelten Invaliditätsgrad von mindestens 20 Prozent geführt hat.
- (2) Versicherte Personen sind sämtliche Sportwarte mit gültiger DMSB-Lizenz während ihres Einsatzes im zeitlichen und sachlichen Geltungsbereich einer im Rahmen der Grundversicherung (gem. Abs. 1) versicherten motorsportlichen Veranstaltung (vgl. Abs. 3).
- (3) Der Versicherungsschutz erstreckt sich auf Unfälle, welche die versicherten Personen bei der Teilnahme an den vom DMSB oder einer seiner Mitgliedsorganisationen gemäß § 4 Abs. 1 DMSB-Satzung, den ADAC Regionalclubs, bzw. FIA/FIM/FIME oder einer Mitgliedsföderation der FIA/FIM/FIME durchgeführten und genehmigten motorsportlichen Veranstaltungen, einschließlich des dazu gehörenden offiziellen Trainings, erleiden. Bei einer von der FIA/FIM/FIME oder einer Mitgliedsföderation der FIA/FIM/FIME durchgeführten und genehmigten motorsportlichen Veranstaltungen besteht nur dann Versicherungsschutz, wenn der DMSB entsprechend seiner Lizenzbestimmungen Unfall-Versicherungsschutz zugesagt hat. Versichert sind hierbei die Unfälle, von denen die Versicherten in unmittelbarem Zusammenhang mit dem Gebrauch des Fahrzeuges oder sonstigem ursächlichen Zusammenhang mit der Motorsport-Veranstaltung betroffen werden.

Das Wegerisiko (Anreise zur und Abreise von der Veranstaltung auf direktem Wege) gilt mitversichert.

### (4) Versicherungsleistungen

Die Versicherungssummen betragen je versicherte Person:

Leistung bei Vollinvalidität	175.000 EUR
Grundsumme Invalidität (Progression 350 %)	50.000 EUR
Leistung bei Unfalltod	25.000 EUR
Unfall-Krankenhaustagegeld	25,00 EUR
Genesungsgeld	25,00 EUR
Heilkosten (subsidiär)	10.000 EUR
Krankenrückführungskosten (subsidiär)	4.000 EUR
Rückführungskosten im Todesfall	2.500 EUR
Kosmetische Operationen	30.000 EUR
Unfall-Serviceleistungen (Bergungskosten)	30.000 EUR
Kurkostenbeihilfe	25.000 EUR
Sofortleistung bei schweren Verletzungen	5.000 EUR

Mitwirkungsanteil von Vorerkrankungen und Gebrechen:

Abweichend von Ziffer 3.2.2 R+V AUB 2015 mindert der Versicherer die Leistung erst dann, wenn der Mitwirkungsanteil mindestens 50 % beträgt.

### (5) Sonderbestimmungen zu den R+V AUB 2015

In Abänderung von Ziffer 5.1.5 R+V AUB 2015 sind Unfälle, die der versicherten Person dadurch zustoßen, dass sie sich als Fahrer, Beifahrer oder Insasse eines Motorfahrzeuges an Fahrtveranstaltungen einschließlich der dazugehörigen Übungsfahrten beteiligt, bei denen es auf die Erzielung von Höchstgeschwindigkeiten ankommt, versichert.

### (6) Beschreibung der Leistungsarten

(Maßgeblich sind ausschließlich die Bestimmungen des Versicherungsvertrages!)

#### a) Invalidität

Eine Invalidität liegt vor, wenn unfallbedingt

- die körperliche oder geistige Leistungsfähigkeit
- dauerhaft (voraussichtlich länger als 3 Jahre und eine Änderung ist nicht zu erwarten)
- beeinträchtigt ist.

**b) Todesfalleistung**

Die versicherte Person stirbt unfallbedingt innerhalb eines Jahres ab dem Unfalltag.

**c) Heilkosten (subsidiär)**

Subsidiär bedeutet, dass die Ersatzpflicht anderweitiger Versicherungen, insbesondere von Krankenversicherungen, vorgeht. Voraussetzung ist, dass ein Dritter (zum Beispiel Krankenkasse, Haftpflichtversicherer) nicht zu einer Kostenerstattung verpflichtet ist oder seine Leistungspflicht bestreitet.

Es werden die zur Behebung der Unfallfolgen notwendigen Kosten des Heilverfahrens (Heilkosten) insgesamt bis zu dem im Versicherungsvertrag genannten Betrag erstattet. Als Nachweis werden die Originalrechnungen benötigt. Voraussetzungen für die Erstattung sind:

- Die Heilkosten sind innerhalb eines Jahres ab dem Unfalltag entstanden.
- Ein Dritter (zum Beispiel Krankenversicherung, Pflegeversicherung) ist nicht zur Kostenerstattung verpflichtet, bestreitet seine Leistungspflicht oder seine Leistungen reichen nicht zur Begleichung der Kosten aus.

Als Heilkosten gelten:

- Arzthonorare
- Kosten für künstliche Glieder
- Kosten für Arzneien und sonstige ärztlich verordnete Heilmittel oder angeordnete Anschaffungen
- Kosten für Verbandszeug
- Krankentransportkosten
- Kosten für stationäre Behandlung und Verpflegung, jedoch keine Kosten für zusätzliche Nahrungs- und Genussmittel
- Kosten für Röntgenaufnahmen

Erstattet werden keine Kosten für Bade- und Erholungsreisen oder Pflegeleistungen.

**d) Rückführungskosten im Todesfall**

Die Überführung eines durch Unfall Verstorbenen an seinen letzten ständigen Wohnsitz.

**e) Kosmetische Operationen**

Die versicherte Person hat sich einer kosmetischen Operation unterzogen, um eine unfallbedingte Beeinträchtigung des äußeren Erscheinungsbilds zu beheben. Soweit Zähne betroffen sind, gehören nur Schneide- und Eckzähne zum äußeren Erscheinungsbild.

Die kosmetische Operation erfolgt

- durch einen Arzt,
- nach Abschluss der Heilbehandlung und
- bei Erwachsenen innerhalb von 3 Jahren nach dem Unfall, bei Minderjährigen vor Vollendung des 21. Lebensjahres.

Voraussetzung ist auch, dass ein Dritter (zum Beispiel Krankenkasse, Haftpflichtversicherer) nicht zu einer Kostenerstattung verpflichtet ist oder seine Leistungspflicht bestreitet.

**f) Unfall-Serviceleistungen (Bergungskosten inkl. Krankenrückführungskosten)**

- Erstattet werden die Kosten für Such-, und Rettungs- oder Bergungseinsätze von öffentlich-rechtlich oder privatrechtliche organisierten Rettungsdiensten.
- Einem Unfall steht gleich, wenn ein solcher unmittelbar drohte oder nach den konkreten Umständen zu vermuten war.
- R+V informiert Sie über die Möglichkeiten ärztlicher Versorgung und stellt auf Wunsch eine Verbindung zwischen dem Hausarzt der versicherten Person und dem behandelnden Arzt oder Krankenhaus her.
- Die Kosten für den ärztlich angeordneten Transport der versicherten Person zum Krankenhaus oder zu einer Spezialklinik werden erstattet.
- Die durch die Rückkehr der versicherten Person zu Ihrem ständigen Wohnsitz entstandenen Mehrkosten, soweit diese auf ärztliche Anordnung zurückgehen oder nach der Verletzungsart unvermeidbar waren werden erstattet.

Soweit ein anderer Ersatzpflichtiger eintritt, kann der Erstattungsanspruch gegen den Unfallversicherer nur wegen der restlichen Kosten geltend gemacht werden. Bestreitet ein

anderer Ersatzpflichtiger seine Leistungspflicht, so kann sich die versicherte Person unmittelbar an den Unfallversicherer halten.

**g) Kurkostenbeihilfe**

Es werden Kosten therapeutischer Anwendungen einer Kur insgesamt bis zu 25.000 EUR je Unfall erstattet. Als Nachweis werden die Originalrechnungen benötigt. Voraussetzungen für die Erstattung sind:

- Laut ärztlichem Attest ist eine Invalidität zu erwarten oder bereits eingetreten.
- Die ärztliche Behandlung ist abgeschlossen, die versicherte Person ist noch nicht vollständig wiederhergestellt und die Kur ist unfallbedingt medizinisch notwendig.
- Die Kur dauert ohne Unterbrechung mindestens 3 Wochen und wird innerhalb von 3 Jahren ab dem Unfalltag an einem anerkannten auswärtigen Kurort mit dortiger Übernachtung durchgeführt.

Nicht erstattet werden Kosten für Rehabilitationsmaßnahmen und stationäre Krankenhausaufenthalte, bei denen die ärztliche Behandlung im Vordergrund steht.

**h) Sofortleistung bei schweren Verletzungen**

Nach einem bedingungsgemäßen Unfall erbringt der Versicherer gemäß den nachstehenden Bestimmungen eine einmalige Sofortleistung in Höhe der hierfür vereinbarten Versicherungssumme bei folgenden schweren Verletzungen:

- Querschnittslähmung nach Schädigung des Rückenmarks
- Amputation mindestens eines ganzen Fußes oder einer ganzen Hand
- Schädel-Hirn-Verletzung mit zweifelsfrei nachgewiesener Hirnprellung (Contusion) oder Hirnblutung
- Schwere Mehrfachverletzungen/Polytrauma:
  - o Fraktur langer Röhrenknochen an 2 unterschiedlichen Gliedmaßenabschnitten
  - o gewebezerstörende Schäden an 2 inneren Organen
  - o Kombination aus mindestens 2 der folgenden Verletzungen:
    - Fraktur eines langen Röhrenknochens
    - Fraktur des Beckens
    - Fraktur eines oder mehrerer Wirbelknochen
- gewebezerstörende Schäden eines inneren Organs
- Verbrennungen zweiten oder dritten Grades von mehr als 30 % der Körperoberfläche
- Erblindung oder hochgradige Sehbehinderung beider Augen; bei Sehbehinderung Sehschärfe je Auge nicht mehr als VISUS 0,05

Der Versicherte muss die schwere Verletzung innerhalb von 6 Monaten ab dem Unfalltag mit einem ärztlichen Attest nachweisen.

Stirbt die versicherte Person innerhalb von 2 Monaten ab dem Unfalltag, wird keine Sofortleistung gezahlt.

**(7) Hinweise für den Versicherungsfall**

1. Die versicherte Person hat seine Leistungsansprüche eigenverantwortlich wahrzunehmen, insbesondere durch ordnungsgemäße Meldungen und Fristwahrung.
2. Die Obliegenheiten nach einem Unfall gemäß Ziffer 7 R+V AUB 2015 sind zu beachten.
3. Die Unfall-Meldung ist unverzüglich durch die versicherte Person abzusetzen.
4. Todesfälle sind innerhalb 48 Std. an die R+V Versicherung AG zu melden.
5. Invalidität: Eine dauerhafte Beeinträchtigung der körperlichen oder geistigen Leistungsfähigkeit (Invalidität) als Unfallfolge muss innerhalb von 15 Monaten, vom Unfalltage angerechnet, eingetreten sein und ärztlich festgestellt und geltend gemacht werden. Ergibt sich bereits früher die Gefahr eines Dauerschadens, so ist der Versicherer unverzüglich in Kenntnis zu setzen.
6. Die Unfall-Meldung hat von der versicherten Person per Online-Unfallanzeige über die Homepage des DMSB [www.dmsb.de](http://www.dmsb.de) unter Online-Unfallmeldung zu erfolgen.
7. Alternativ und ausnahmsweise (z.B. bei Nichtverfügbarkeit der Online-Unfallmeldung) kann die Meldung über folgende Kontaktstellen mit Angabe der Versicherungsnummer(n) erfolgen:



R+V Versicherung AG  
Niedersachsenring 13  
Unfall-Schaden-Abteilung  
30163 Hannover

E-Mail für Unfallmeldungen: [schaden@ruv.de](mailto:schaden@ruv.de)

R+V Schadenhotline: **0800 533 1218**

Versicherungsnummer der DMSB Grundversicherung: 407 18 231082832

(8) **Auslandsreisekrankenversicherung** (für Sportwarte mit Auslandseinsatzgenehmigung des DMSB):

Diese Versicherung bietet Versicherungsschutz für alle Auslandsreisen bis zu 6 Wochen (unabhängig von dem benutzten Verkehrsmittel), wobei krankheits- oder unfallbedingt anfallende Krankheitskosten im Ausland zu 100 % übernommen werden. Ebenfalls beinhaltet sind die Mehrkosten einer ärztlich angeordneten medizinisch notwendigen Rückführung aus dem Ausland. Kann die Rückreise wegen Krankheit oder Unfallfolgen nicht bis zur Beendigung des sechswöchigen Versicherungsschutzes angetreten werden, verlängert sich die Leistungspflicht für den bereits eingetretenen Versicherungsfall so lange bis die Transportfähigkeit wieder besteht.

Versicherer:

DKV Deutsche Krankenversicherung AG  
50933 Köln, Aachener Straße 300  
Telefon: 0800 3746-444 (gebührenfrei)

Der **DKV-Notruf-Service** hilft Ihnen unter der Nummer +49 (0)221 / 57 89 40 05 gerne in sämtlichen Fragen der Leistungsabwicklung zur Beratung und Unterstützung weiter und das 24 Stunden am Tag an 365 Tagen im Jahr.

Bei Anrufen ist auf den bestehenden Gruppenvertrag des DMSB zu verweisen (Rahmenvertragsnummer **KV180189373**). Bitte geben Sie an, dass Sie DMSB-Sportwart mit Auslandseinsatzgenehmigung sind, wodurch Sie zu den versicherten Personen zählen. Aufgrund von Verzögerungen im Datenabgleich sind Sie möglicherweise für den Notruf-Service nicht namentlich erkennbar. Sollte dem Versicherer eine Prüfung, ob Sie versicherte Person sind, nicht möglich sein, wenden Sie sich bitte an die DMSB-Geschäftsstelle oder direkt an [motorsport@ekvm.de](mailto:motorsport@ekvm.de).

Hinweis: Maßgebend für Versicherungsleistungen sind grundsätzlich die vom DMSB mit den Versicherern abgeschlossenen Versicherungsverträge einschließlich Bedingungen.

Ausweichkontakt (zu Geschäftszeiten): **Nur** bei Problemen mit dem DKV-Notruf-Service können Sie sich im Notfall auch direkt wenden an:

Claus Schubert

Telefon: 0221 578-7470

Fax: 0180 578-6000

[claus.schubert@ergo.de](mailto:claus.schubert@ergo.de) (DKV ist ein Unternehmen der ERGO)

## DMSB-Motorradsport-Prädikate 2025

Stand: 14.02.2025

### DMSB-PRÄDIKATSSTUFEN

Level 1: (Internationale) Deutsche Meisterschaft  
Level 2: DMSB-Meisterschaft  
Level 3: DMSB-Cup  
Level 4: DMSB-Pokal

## ÜBERSICHT

### Prädikate

#### I. Straßensport

IDM-Internationale Deutsche Motorradmeisterschaft Superbike	(Level 1)
IDM-Internationale Deutsche Motorradmeisterschaft Supersport	(Level 1)
<i>IDM-Internationale Deutsche Motorradmeisterschaft Sportbike</i>	<i>(Level 1)</i>
IDM-Internationale Deutsche Motorradmeisterschaft Supersport 300	(Level 1)
IDM-Internationale Deutsche Motorradmeisterschaft Sidecar	(Level 1)
IDM-Internationale Deutsche Markenmeisterschaft Superbike	(Level 1)
IDM-Internationale Deutsche Markenmeisterschaft Supersport	(Level 1)
<i>IDM-Internationale Deutsche Markenmeisterschaft Sportbike</i>	<i>(Level 1)</i>
IDM-Internationale Deutsche Markenmeisterschaft Supersport 300	(Level 1)
Deutsche-Langstrecken-Meisterschaft (DLM)	(Level 1)
DMSB-Langstrecken-Cup (DLC)	(Level 3)
DMSB-Rundstrecken-Cup (DRC)	(Level 3)
Deutsche Historische Motorrad-Meisterschaft	(Level 1)
Deutsche Historische Motorrad-Gespannmeisterschaft	(Level 1)

dmsj – Internationale Deutsche Junioren Meisterschaft Straßensport

#### II. SuperMoto

Internationale Deutsche SuperMoto-Meisterschaft S1	(Level 1)
DMSB-SuperMoto-Meisterschaft S2	(Level 2)
DMSB-SuperMoto-Pokal S3	(Level 4)

dmsj – Deutsche Jugend-SuperMoto-Meisterschaft Klasse Rookies  
dmsj – Deutsche Jugend-SuperMoto-Meisterschaft Klasse Junioren

#### III. Motocross

Internationale Deutsche Motocross-Meisterschaft	(Level 1)
Deutsche Motocross-Meisterschaft Open	(Level 1)
Deutsche Motocross-Junioren-Meisterschaft 250	(Level 1)
Deutsche Motocross-Quad-Meisterschaft	(Level 1)
Deutsche Motocross-Meisterschaft Seitenwagen	(Level 1)
DMSB-Motocross-Pokal	(Level 4)
DMSB-Motocross-Pokal Seitenwagen	(Level 4)
DMSB-Motocross-Pokal Ladies	(Level 4)

dmsj – Deutsche Jugend-Motocross-Meisterschaft Klasse 125ccm  
dmsj – Deutsche Jugend-Motocross-Meisterschaft Klasse 85ccm  
dmsj – Deutsche Jugend-Motocross-Meisterschaft Klasse 65ccm  
*dmsj – Deutsche Jugend-Motocross-Meisterschaft Klasse 50ccm*

#### **IV. Trial**

Deutsche Trial-Meisterschaft	(Level 1)
Deutsche Frauen-Trial-Meisterschaft	(Level 1)
DMSB-Trial-Cup	(Level 3)
DMSB-Trial-Pokal	(Level 4)
DMSB-Trial-Senioren-Pokal	(Level 4)
DMSB-Trial-Ü50-Senioren-Pokal	(Level 4)
DMSB-Hallen-Trial-Pokal	(Level 4)

dmsj – Deutsche Jugend-Trial-Meisterschaft  
dmsj – Deutscher Jugend-Trial-Cup  
dmsj – Deutscher Jugend-Trial-Pokal  
dmsj – Deutscher Schüler-Trial-Pokal

#### **V. Enduro**

Internationale Deutsche Enduro-Meisterschaft	(Level 1)
Deutsche Enduro-Meisterschaft Klasse E1, E2 und E3	(Level 1)
Deutsche Enduro-Mannschaftsmeisterschaft	(Level 1)
DMSB-Enduro-Meisterschaft Klasse E1 B, E2 B und E3 B	(Level 2)
DMSB-Enduro-Senioren-Cup	(Level 3)
DMSB-Enduro-Super-Senioren-Cup	(Level 3)
DMSB-Enduro-Damen-Cup	(Level 3)
DMSB-Enduro-Mannschaftspokal	(Level 4)

dmsj – Deutsche Enduro-Junioren-Meisterschaft  
dmsj – Enduro-Jugend-Cup

#### **VI. Bahnsport**

Deutsche Speedway-Meisterschaft	(Level 1)
Deutsche Speedway-Mannschaftsmeisterschaft	(Level 1)
DMSB-Speedway-U21-Meisterschaft	(Level 1)
DMSB-Speedway-Paar-Cup	(Level 3)
<i>DMSB-Speedway-Mannschaftspokal</i>	<i>(Level 4)</i>
DMSB-Ice-Speedway Meisterschaft	(Level 2)
Deutsche Langbahn-Meisterschaft Solo	(Level 1)
<i>Deutsche Langbahn-Meisterschaft Seitenwagen</i>	<i>(Level 1)</i>
DMSB-Langbahn-Pokal Solo	(Level 4)
DMSB-Langbahn-Pokal Seitenwagen	(Level 4)

dmsj – Deutsche Jugend-Bahnsport-Meisterschaft / Junior A  
dmsj – Deutsche Jugend-Bahnsport-Meisterschaft / Junior A PW50  
dmsj – Deutsche Jugend-Bahnsport-Meisterschaft / Junior B  
dmsj – Deutsche Jugend-Bahnsport-Meisterschaft / Junior BII 85 ccm  
dmsj – Deutsche Jugend-Bahnsport-Meisterschaft / Junior C  
*dmsj – Deutsche Jugend-Bahnsport-Meisterschaft / Junior D – 500R*

---

**VII. Motoball**

Deutsche Motoball-Meisterschaft

(Level 1)

dmsj - Deutsche Jugend-Motoball-Meisterschaft

**VIII. MiniMoto**

dmsj – Deutsche Mini-Bike-Meisterschaft Klasse Ohvale Junior

dmsj – Deutsche Mini-Bike-Meisterschaft Klasse Ohvale MiniGP 160

dmsj – Deutsche Mini-Bike-Meisterschaft Klasse Ohvale MiniGP 190

dmsj – Deutsche Pocket-Bike Meisterschaft

## Allgemeine DMSB-Prädikatsbestimmungen Motorradsport 2025

Stand: 13.11.2024 - Änderungen sind *kursiv* abgedruckt

### Allgemeines:

Im DMSB-Bereich gilt folgende Prädikatsstruktur:  
Level 1: (Internationale) Deutsche Meisterschaft  
Level 2: DMSB-Meisterschaft  
Level 3: DMSB-Cup  
Level 4: DMSB-Pokal

### 1. Geltungsbereich

Die Allgemeinen DMSB-Prädikatsbestimmungen Motorradsport gelten für alle vom DMSB ausgeschriebenen Prädikate, diese werden zusätzlich durch besondere Prädikatsbestimmungen sowie die disziplinbezogenen Bestimmungen weiter geregelt. Das DMSB-Präsidium ist für die Vergabe der DMSB-Prädikate inkl. der jeweiligen Einstufung (Level 1-4) auf Grundlage des Kriterienkataloges für DMSB-Prädikate im Motorradsport gemäß Anhang 1 zuständig. Das DMSB-Präsidium ist berechtigt, Prädikate an Promotoren zu delegieren.

### 2. Einschreibung

Ist eine Einschreibung nicht vorgeschrieben, erfolgt die Wertung aufgrund der Teilnahme an den einzelnen Prädikatsläufen sowie gemäß der Besonderen Prädikatsbestimmungen.

### 3. Fahrerwertung

- (1) Die Prädikate werden für lizenzierte Fahrer ausgeschrieben. Mit Ausnahme der dmsj Prädikate benötigen die Fahrer in den DMSB Prädikaten mindestens die B-Lizenz bzw. H-Lizenz des DMSB oder einer anderen der FIM angeschlossenen FMN (siehe betreffende Prädikatsbestimmungen). Für die dmsj Prädikate sind die betreffenden Prädikatsbestimmungen zutreffend.
- (2) *Die Teilnahme an allen Mannschafts-Prädikatswettbewerben des DMSB setzt den Besitz einer vom DMSB ausgestellten Bewerberlizenz voraus.*
- (3) Der DMSB behält sich vor, für seine Prädikate zusätzliche Wertungen auszusprechen.

### 4. Fahrzeuge

- (1) Eine Teilnahme an den Prädikatsläufen ist nur mit Fahrzeugen gestattet, die den technischen Bestimmungen der FIM/FIM Europe, des DMSB und/oder etwaigen besonderen technischen Vorschriften des jeweiligen Prädikats entsprechen.
- (2) Parc Fermé: Für alle Prädikatsveranstaltungen gilt die Festlegung, dass unmittelbar nach Beendigung des jeweils letzten Laufes die Motorräder mind. 30 Minuten in Verwahrung zu nehmen sind.

### 5. Prädikatslauf

- (1) Die Terminanmeldung für die Prädikatsläufe muss über DMSBnet unter [www.dmsbnet.de](http://www.dmsbnet.de) erfolgen (Fristen siehe DMSB-Homepage). Die Veranstaltungsausschreibung sowie alle weiteren Veranstaltungsunterlagen müssen ebenfalls im DMSBnet zur Verfügung gestellt werden. *Weitere Informationen können im DMSB-Handbuch Motorradsport, Grüner Teil, DMSB-Bestimmungen für Motorsportrechtliche Veranstaltungsgenehmigung entnommen werden.*
- (2) Prädikate bestehen grundsätzlich aus einer bestimmten Anzahl von Wertungsläufen (Ausnahme Bahnsport). Der bei einer Veranstaltung durchgeführte Wertungslauf kann in einzelne Wettbewerbe mit einer Gesamtwertung unterteilt werden. Die einzelnen Wettbewerbe gelten in diesem Fall

zusammengefasst als ein Wertungslauf des Prädikats. Bei einer Veranstaltung können aber auch mehrere separate Wertungsläufe mit Serieneinzelwertung durchgeführt werden.

- (3) Der Veranstalter ist verpflichtet, den zugeteilten Prädikatslauf an dem von ihm angegebenen Veranstaltungsort und dem vom DMSB bestätigten Veranstaltungstermin durchzuführen. Falls die Veranstaltung oder der Veranstaltungsteil bereits ein Lauf der betreffenden Serie gewesen ist, hat der Veranstalter den Prädikatslauf – soweit nichts anderes vom DMSB bestimmt wird – in gleicher Weise wie den vorhergehenden Prädikatslauf zu organisieren und durchzuführen. Der DMSB behält sich vor, die Zuteilung des Prädikatslaufs zu widerrufen, falls der Veranstalter eine dieser Pflichten nicht erfüllt. Der Widerruf aus anderen Gründen und die gesetzlichen Bestimmungen bleiben davon unberührt.
- (4) Die Termine für die DMSB-Prädikatsveranstaltungen sind auf der Homepage des DMSB veröffentlicht ([www.dmsb.de](http://www.dmsb.de)).
- (5) Für Prädikatsveranstaltungen besteht grundsätzlich ein regionaler Termenschutz gegenüber anderen nationalen Veranstaltungen der jeweiligen Disziplin.

## **6. Absage, Verlegung**

- (1) Der DMSB übernimmt keine Gewähr für die Durchführung des einzelnen Prädikatslaufes.
- (2) Bei Terminverlegung eines Prädikatslaufes nach Verabschiedung des endgültigen Terminkalenders für das jeweilige Kalenderjahr entfällt grundsätzlich die Meisterschafts- oder Pokalwertung für diesen Wettbewerb.
- (3) Wird jedoch wegen besonderer Umstände ein Termin verlegt, beantragt, so kann auf Entscheidung des DMSB bzw. Promoters das Prädikat für die Veranstaltung erhalten bleiben.
- (4) Der DMSB bzw. Promoter ist berechtigt, Ersatzveranstaltungen unter Beibehaltung der Prädikatswertung zu benennen.

## **7. Abbruch von Wettbewerben**

Wenn ein Wettbewerb aus zwingenden Gründen vorzeitig abgebrochen werden muss, erfolgt eine Wertung für das betreffende Prädikat nachfolgenden Kriterien:

### **Straßenrennsport (außer Langstrecke und IDM):**

- mind. 50 % der vorgesehenen Gesamtdistanz: volle Punkte
- mind. 25 % der vorgesehenen Gesamtdistanz: 50 % der Punkte
- weniger als 25 % der vorgesehenen Gesamtdistanz: keine Punkte

### **Motocross (außer Freestyle):**

- mind. 75 % der vorgesehenen Gesamtdistanz: volle Punkte
- mind. 50 % der vorgesehenen Gesamtdistanz: 50% der Punkte
- weniger als 50 % der vorgesehenen Gesamtdistanz: keine Punkte

### **SuperMoto:**

- mind. 75 % der vorgesehenen Gesamtdistanz: volle Punkte
- mind. 50 % der vorgesehenen Gesamtdistanz: 50% der Punkte
- weniger als 50 % der vorgesehenen Gesamtdistanz: keine Punkte

Die Berechnung bezieht sich grundsätzlich auf die vom führenden Fahrzeug zurückgelegte Gesamtdistanz. Ist eine Renndistanz nach Laufzeit festgelegt, erfolgt die Berechnung ohne Folgerunden.

### **Enduro:**

- am betreffenden Fahrtag mind. 4 gezeitete Sonderprüfungen á 3 km oder mind. 2 gezeitete Sonderprüfungen über mind. 12 km Gesamtdistanz: volle Punkte
- am Fahrtag mindestens 2 gezeitete Sonderprüfungen á 3 km oder mindestens 1 gezeitete Sonderprüfung über min. 6 km Gesamtdistanz: 50% der Punkte

### **Trial:**

- mind. 50 % der vorgesehenen Sektionen: volle Punkte
- mind. 25 % der vorgesehenen Sektionen: 50% der Punkte

**Bahnsport:**

Es gelten die Festlegungen im Austragungsmodus.

## 8. Widerruf der ausgeschriebenen Prädikate

- (1) Der DMSB behält sich vor, die ausgeschriebenen Prädikate bei Vorliegen besonderer Gründe nicht zu vergeben und/oder einzelne Prädikatsläufe nicht zu werten.
- (2) Eine Titelvergabe entfällt, wenn nicht mehr als die Hälfte der vorgesehenen Prädikatsläufe zur Wertung herangezogen werden können.

## 9. Anzahl der gewerteten Ergebnisse

- (1) Für die von dem DMSB ausgeschriebenen Meisterschaften, Cups und Pokale werden grundsätzlich alle Ergebnisse der Prädikatläufe gewertet.
- (2) Abweichungen hiervon sind in den Prädikatsbestimmungen geregelt (*z.B. Streichergebnisse*).
- (3) Wird ein Teilnehmer von der Wertung eines Prädikatlaufes ausgeschlossen, so kann dieser Lauf nicht als Streichergebnis gewertet werden.
- (4) Eine Nichtteilnahme an einem Prädikatslauf kann als Streichergebnis herangezogen werden.
- (5) Wird ein Prädikatslauf abgesagt und kein Ersatzlauf nominiert, kann nach der Entscheidung des DMSB bzw. Promoters der abgesagte Prädikatslauf als Streichergebnis herangezogen werden, sofern in den Besonderen Prädikatsbestimmungen keine abweichenden Regelungen getroffen sind.

## 10. Punkteverteilung

- (1) Die Auswertung der Ergebnislisten und die Punkteverteilung erfolgt durch den DMSB bzw. Promoter gem. den Prädikatsbestimmungen. Der DMSB bzw. Promoter kann in Fällen eines offensichtlichen Irrtums auch nach Veröffentlichung die Punkteverteilung nachträglich ändern.
- (2) Sollte ein Veranstalter ein Ergebnis erstellen, das nicht mit den *Allgemeinen und/oder Besonderen* Prädikatsbestimmungen der DMSB-Prädikate übereinstimmt, behält sich der DMSB bzw. Promoter vor, die Ergebnisliste entsprechend zu ändern und die Punkteverteilung nach den Bestimmungen vorzunehmen. *Gegen die Entscheidung ist kein Rechtsmittel möglich.*
- (3) Bei Zeitgleichheit mehrerer Fahrer (ex aequo) in einem Prädikatslauf erhalten diese die für ihre Platzierung vorgesehenen Punkte. Die nachfolgenden Fahrer erhalten die Punkte für ihre tatsächlich erreichte Platzierung (gilt nicht für Bahnsport).
- (4) *Abweichungen hiervon sind in den Besonderen Prädikatsbestimmungen geregelt.*

## 11. Punktegleichheit, Vergabe des Titels

Besteht bei der Endauswertung der einzelnen DMSB-Prädikate Punktegleichheit zwischen mehreren Fahrern, so entscheidet die Mehrheit der besseren Plätze auf den Punkterängen. Wenn dann immer noch Gleichstand besteht, entscheidet der Vergleich der Wertungspunkte und somit die erste bessere Platzierung im letzten, vorletzten, drittletzten usw. Lauf (gilt nicht für Bahnsport).

## 12. Ablehnung von Nennungen

- (1) Gültige Nennungen für DMSB-Prädikatsveranstaltungen dürfen nur mit Genehmigung des DMSB bzw. Promoters abgelehnt werden.
- (2) *Gültige Nennungen für DMSB-Prädikatsveranstaltungen sind grundsätzlich nicht abzulehnen, wenn der betreffende Fahrer mindestens 30 % der Punkte des im Prädikat führenden Fahrers erreicht hat.*

## 13. Anwesenheit bei der Siegerehrung/Meisterehrung

Bei allen Läufen zu den Deutschen Meisterschaften, DMSB-Meisterschaften, Cups und Pokalen sind die jeweils 3 Erstplatzierten verpflichtet, an der Siegerehrung, die spätestens 24 Stunden nach



Eintreffen des letzten Fahrzeuges im Ziel stattfindet, teilzunehmen. Die Verletzung dieser Pflicht kann mit einer Geldbuße in Höhe von EUR 600,- geahndet werden.

Die zu einer durch den DMSB bzw. Promoter einberufenen Meisterfeier/Ehrung eingeladenen Platzierten sind verpflichtet an der Meisterfeier/Ehrung am Saisonende teilzunehmen. Die Verletzung dieser Pflicht kann durch den DMSB geahndet werden.

#### **14. Auslegung der Bestimmungen**

- (1) Die Auslegung der *Allgemeinen und/oder Besonderen* Prädikatsbestimmungen ist dem DMSB bzw. seiner Sportgerichtsbarkeit vorbehalten.
- (2) Der DMSB kann zur Wahrung der Chancengleichheit, aus Sicherheitsgründen oder bei Erkennen von Lücken in den *Allgemeinen und/oder Besonderen* Prädikatsbestimmungen diese auch während der laufenden Saison ändern.

#### **15. Sportwarte**

Der DMSB bzw. Promoter behält sich das Recht vor, Sportwarte für Veranstaltungen mit DMSB-Prädikat zu benennen.

Die Veranstalter müssen, die vom DMSB bzw. Promoter benannten Sportwarte in der Einsatzplanung berücksichtigen und die entstandenen Kosten gemäß DMSB-Reisekostenordnung dem Sportwart vergüten, sofern keine andere Vereinbarung getroffen wurde.

Es wird empfohlen, für alle Veranstaltungen mit DMSB-Prädikat Sportwarte mit ausreichend Erfahrung in der jeweiligen Disziplin einzusetzen.

#### **16. Fernseh- und Rundfunkrechte**

Das Recht, über DMSB ausgeschriebene Prädikate, Film- und Fernsehausstrahlungen auf Bild- und Tonträgern – gleich welcher Art – vollständig oder in Ausschnitten aufzunehmen oder aufzuzeichnen, über sie zu berichten und Aufnahmen und Aufzeichnungen zeitlich, räumlich und inhaltlich unbeschränkt zu nutzen und entsprechende Verträge zu schließen, steht dem DMSB zu, dies gilt nicht für diejenigen Serien, denen gemäß § 2 Ziff. 3 d der Satzung des DMSB ein Prädikat des DMSB erteilt wird.

#### **17. DMSB-Ausweis**

Allen Inhabern eines DMSB-Ausweises, die dem Veranstalter vorab durch die DMSB-Geschäftsstelle namentlich mitgeteilt wurden, ist der kostenlose Zutritt zu allen öffentlich zugänglichen Bereichen inklusive – sofern vorhanden – dem Fahrerlager der Veranstaltung zu gewähren.

## Anhang 1 – Kriterienkatalog für DMSB-Prädikate Motorradsport

Für DMSB Prädikate gelten die aktuellen Allgemeinen Prädikatsbestimmungen Motorradsport sowie der folgende Kriterienkatalog für DMSB Prädikate Motorradsport.

Anträge für eine Übertragung und folglich Ausrichtung von DMSB Prädikaten können von den DMSB Mitgliedsorganisationen sowie von Promotoren eingereicht werden. Sollten sich mehrere DMSB Trägervereine, DMSB Mitglieder oder/und Promotoren um eine Ausrichtung bewerben, so werden vorrangig DMSB Trägervereine bei der Vergabe bei Nachweis vergleichbarer Kriterien berücksichtigt.

Anträge sind in schriftlicher Form unter Beifügung des Konzepts zur Ausrichtung des DMSB Prädikats und dem Nachweis der Erfüllung des aktuell gültigen Kriterienkatalogs bis zum 30.09. des Vorjahres an den hauptamtlichen Vorstand des DMSB einzureichen, welcher diese über die Sportkommission an das Präsidium zur Entscheidung vorlegt

Die Erteilung eines DMSB Prädikats wird vertraglich geregelt.

		Kriterien <sup>1)</sup>							
Level	Prädikate	Mindestanzahl VA/Jahr	Mindestanzahl Fzg. / Ø pro Klasse	Mindestanzahl Zuschauer /Ø pro VA <sup>2)</sup>	TV-Übertragung/ Livestream <sup>3)</sup>	Unterbau vorhanden	Mindest-Anwartschaft in Jahre (Bestehen der Serie im jeweiligen Level)	Mindestlizenzstufe	Mannschafts-Prädikate
1	(Internationale) Deutsche Meisterschaft	5	10	500	obligatorisch	Ja	2	A-Lizenz <sup>6)</sup>	Ja
2	DMSB-Meisterschaft	3 <sup>4)</sup> 5 <sup>5)</sup>	10	200	---	Ja	2	A- oder B-Lizenz	Ja
3	DMSB-Cup	2 <sup>4)</sup>	8	100	---	Ja	1	A- oder B-Lizenz	Ja
4	DMSB-Pokal	1	6	100	---	Ja	---	B-Lizenz	Ja

<sup>1)</sup> Diese Kriterien gelten grundsätzlich für alle Disziplinen. Das DMSB-Präsidium kann auf begründeten Antrag Abweichungen hiervon beschließen

<sup>2)</sup> Falls Kriterium nicht erfüllt: alternativ TV/Livestream/Print Medien sowie Mindestzuschauerzahl: 300

<sup>3)</sup> Falls Kriterium nicht erfüllt: alternativ Mindestzuschauerzahl: 2000

<sup>4)</sup> Bei Ein-Tages-Veranstaltungen (keine Serien) mit tlw. unabhängigen Vorrunden (z.B. DMSB Langbahn Meisterschaft) zählen auch die Vorrunden (z.B. SBM/NBM)

<sup>5)</sup> Ausnahme: DMSB-Speedway-Meisterschaft, DMSB-Speedway U21 Meisterschaft, DMSB-Eisspeedway-Meisterschaft

<sup>6)</sup> Ausnahme: Deutsche Langstreckenmeisterschaft (DLM), Klasse Endurance: B-Lizenz

---

**DMSB-Prädikatsbestimmungen IDM 2025**  
**Internationale Deutsche Motorradmeisterschaft**

Die Termine der IDM-Veranstaltungen sowie die Prädikatsbestimmungen werden auf der Homepage des DMSB und der IDM veröffentlicht.

<https://www.dmsb.de/de/> und <https://idm.de/>

## DMSB Prädikatsbestimmungen

### Internationale Deutsche Markenmeisterschaft 2025

Stand: 18.10.2024 - Änderungen sind *kursiv* abgedruckt

#### 1. Ausschreibung

Der DMSB schreibt die Internationale Deutsche Markenmeisterschaft für die Klassen

- Superbike
  - Supersport
  - *Sportbike und*
  - Supersport 300
- aus.

#### 2. Teilnehmer

Für diese Meisterschaft werden Hersteller/Importeure gewertet, die sich beim Serienorganisator eingeschrieben haben.

#### 3. Fahrzeuge

Zur Teilnahme zugelassen sind alle Fahrzeuge eines Herstellers, die dem

- Superbike-
- Supersport-
- *Sportbike*
- Supersport 300-

Reglement entsprechen. Der Fahrer muss in der entsprechenden Klasse eingeschrieben sein.

#### 4. Veranstaltungskalender

Die Läufe zur IDM sind aus dem Terminkalender des Serienorganisors bzw. dem DMSB-Motorradspport-Terminkalender ersichtlich.

Grundsätzlich erfolgt die Markenwertung nur bei der Einschreibung von mindestens 3 Herstellern/Importeuren.

Um für die Markenwertung herangezogen werden zu können, muss ein Hersteller/Importeur mindestens mit einem Fahrer permanent eingeschrieben sein.

Der Hersteller/Importeur erhält maximal die Wertungspunkte von den zwei punktbesten Fahrern seiner Marke nach Addition der Meisterschaftspunkte am Ende des jeweiligen Wertungslaufs.

Es werden je Wertungslauf folgende Punkte vergeben:

Platz	Punkte
1	25
2	20
3	16
4	13
5	11
6	10
7	9
8	8
9	7
10	6
11	5
12	4
13	3
14	2
15	1

---

Hersteller/Importeure bzw. Fahrer, die nicht eingeschrieben sind, werden bei der jeweiligen Punktevergabe nicht berücksichtigt. Eingeschriebene Teilnehmer rücken für die Punktevergabe auf. Alle durchgeführten Wertungsläufe werden zur Gesamtwertung herangezogen.

## 5. Titel-Vergabe

Der Hersteller/Importeur, der nach Abschluss aller Wertungsläufe die höchste Gesamtpunktzahl erreicht hat, erringt den Titel:

**„Internationaler Deutscher Markenmeister Superbike 2025“**

**„Internationaler Deutscher Markenmeister Supersport 2025“**

**„*Internationaler Deutscher Markenmeister Sportbike 2025*“**

**„Internationaler Deutscher Markenmeister Supersport 300 2025“**

## Deutsche Langstrecken Meisterschaft (DLM) 2025

### Deutscher Langstrecken Cup (DLC) 2025

Stand: 20.11.2024 – Änderungen sind *kursiv* abgedruckt

#### 1. Veranstaltung

Grundlage dieser Prädikatsbestimmungen ist das Straßensport-Reglement des DMSB. Die DMSB Langstrecken-Prädikate werden für einen offenen Teilnehmerkreis ausgeschrieben.

#### 2. Klasseneinteilung / Lizenz

##### Klasse Endurance (DLM)

- Ein-Motorrad-Regelung
- über 500 ccm
- mind. 70 PS Antriebsleistung am Hinterrad
- Fahrer ab 17 Jahre

Wertungsberechtigte Teamfahrer:

DMSB A-Lizenz, *DMSB B-Lizenz* / Europa-FMN-A-Lizenz

Teilnahmeberechtigte Teamfahrer:

DMSB C-Lizenz, Race Card, V-Lizenz oder FMN-B-Lizenz

##### Klasse Superbike (DLC)

- über 750 ccm / mind. 4 Zyl.
- über 1000 ccm / 2 + 3 Zyl.
- mind. 90 PS Antriebsleistung am Hinterrad
- Fahrer ab 17 Jahre

Wertungsberechtigte Teamfahrer:

DMSB A-Lizenz, DMSB B-Lizenz / Europa-FMN-A-/B-Lizenz

Teilnahmeberechtigte Teamfahrer:

DMSB C-Lizenz, Race Card, V-Lizenz

##### Klasse Supersport (DLC)

- über 500 ccm bis 750 ccm / 4 Zyl.
- über 600 ccm bis 900 ccm / 3 Zyl.
- über 600 ccm bis 1000 ccm / 2 Zyl.
- Über 650 ccm 1 Zyl.
- mind. 70 PS Antriebsleistung am Hinterrad
- Fahrer ab 16 Jahre

Wertungsberechtigte Teamfahrer:

DMSB A-Lizenz, DMSB B-Lizenz / Europa-FMN-A-/B-Lizenz

Teilnahmeberechtigte Teamfahrer:

DMSB C-Lizenz, Race Card, V-Lizenz

Zur Prädikatwertung eines Teams müssen alle Fahrer wertungsberechtigt *und das Team eingeschrieben* sein. Zur Veranstaltungswertung eines Teams müssen alle Fahrer wertungs- und/oder teilnahmeberechtigt sein. Bei Hubraum-unterschiedlichen Motorrädern je Team gibt das hubraumstärkste Motorrad die Klasse vor.

Zugelassen in Wertung sind nur 4-Takt-Motorräder, die aus einer Serienproduktion stammen. Die Teilnahme von Prototypen außerhalb der Wertung ist gestattet.

### **Startnummernvergabe**

Einmal vergebene Startnummern behalten für die laufende Saison ihre Gültigkeit und dürfen für die laufende Saison nicht mehr neu vergeben werden.

## **3. Teilnehmer**

### **3.1 Teams**

In allen Teilnehmer- und Ergebnislisten wird der Bewerber mit dem Anfangsvermerk „BW“ kenntlich gemacht. Jedes Team besteht aus 2 oder max. 3 Fahrern mit max. drei Motorrädern je Team.

### **3.2 Fahrer**

Unabhängig vom Nennungsschluss haben die Veranstalter das Recht, nicht mehr Nennungen anzunehmen, als laut Streckenlizenz zulässig sind. Freie Startplätze werden in der Reihenfolge des Nennungseingangs vergeben. Bei der Dokumentabnahme müssen alle Fahrer eines Teams anwesend sein, bei der Technischen Abnahme muss mindestens ein Fahrer anwesend sein.

## **4. Nennungen**

### **4.1 Einzelnennung**

Das Nenngeld wird jeweils in der Veranstaltungsausschreibung festgelegt (in Anlehnung an die Gesamtfahrzeit).

### **4.2 Einreichung der Nennungen**

Nennungen sind schriftlich bzw. per Online-Formular an den Veranstalter oder Promotor einzureichen. Nennungen müssen von allen Fahrern unterschrieben sein. Bei Nennungen Minderjähriger ist außerdem die Unterschrift der gesetzlichen Vertreter, sowie dessen Anwesenheit oder die Anwesenheit eines volljährigen, bevollmächtigten Vertreters erforderlich.

### **4.3 Einschreibung**

*Für die Prädikatwertung sind nur eingeschriebene Teams punktberechtigt. Nicht eingeschriebene Teams gelten als Gaststarter und werden nur in die Veranstaltungswertung einbezogen. Die Modalitäten und Inhalte der Jahreseinschreibung regelt der Promotor ([www.dlc-endurance.de](http://www.dlc-endurance.de)). Einschreibungen können vom Promotor in Absprache mit dem DMSB unter Angabe von Gründen abgelehnt werden.*

### **4.4 Nennungsschluss / Nennbestätigung**

Der Veranstalter oder Promotor bestätigt nach Nennungsschluss die Annahme oder Ablehnung der eingegangenen Nennungen auf der Serienhomepage ([www.dlc-endurance.de](http://www.dlc-endurance.de)).



## **5. Training / Rennen**

### **5.1 Zeittraining**

Es wird ein Zeittraining von mind. 45 min Gesamtzeit festgelegt. Bei Teams mit mehreren Motorrädern muss beim Fahrerwechsel der Transponder mit gewechselt werden. Es darf sich zu jeder Zeit pro Team nur ein Fahrzeug mit zugehörigem Transponder auf der Strecke befinden. Bei Nichtbeachtung erfolgt eine Stopp & Go Strafe von 30 Sekunden. Die Qualifikation sowie die Startaufstellung richten sich nach der im Zeittraining erzielten Zeit des schnellsten Teams.

Generell nicht zugelassen werden Teams, die im Zeittraining nicht mindestens eine gezeitete Trainingsrunde absolviert haben. Die gleiche Einschränkung gilt für Teams, die die Qualifikationszeit der betreffenden Klasse (Durchschnitt der schnellsten Trainingszeit der drei schnellsten Teams + 20 %) nicht erfüllt haben. Fahreraustausch kann nur bis zum Beginn des Zeittrainings erfolgen. Die Teilnahme eines Fahrers in einem zweiten Team beim selben Rennen ist nicht zulässig.

### **5.2 Renndistanz / -dauer**

Bei allen Veranstaltungen ist eine Renndistanz bzw. Renndauer von min. 4 Stunden oder min. 400 km vorgesehen. Die Festlegungen in den jeweiligen Veranstaltungsausschreibungen sind verbindlich.

### **5.3 Lights on**

Sollte es im Training oder Rennen zu Sichtbehinderungen (Regen, Nebel o.ä.) kommen, wird an der Start-/Ziellinie sowie an der Boxenausfahrt ein Schild „Lights on“ gezeigt. Ab dem Zeitpunkt müssen alle Fahrer ihr Rücklicht einschalten. Ein Defekt des Rücklichts oder eine Nichtbeachtung muss spätestens beim nächsten Halt in der Boxengasse behoben werden.

### **5.4 Safety-Car**

Sollte es während des Rennens zu unvorhergesehenen Vorkommnissen kommen, kann die Rennleitung den Einsatz eines Safety-Cars anordnen. Die Sportwarte der Streckensicherung zeigen die gelbe Flagge geschwenkt zusammen mit einem SC-Schild. Es gilt absolutes Überholverbot, alle Fahrer müssen sich hinter dem Safety-Car in einer Reihe hintereinander einreihen. Während das Safety-Car mit dem Fahrerfeld an der Boxenausfahrt vorbeifährt, ist die Ampel der Boxenausfahrt auf „ROT“ geschaltet. Die hinter dem Safety-Car gefahren Runden werden gewertet. Die Boxengasse wird nach jeder Vorbeifahrt das Safety-Car für ca. 10 Sekunden auf „GRÜN“ geschaltet, um die in der Boxengasse wartenden Fahrer auf die Strecke einfahren zu lassen. Die Fahrer reihen sich in das Fahrerfeld ein.

### **5.5 Fahrer- / Transponderwechsel**

Der Fahrer- oder Transponderwechsel darf ausschließlich nur vor der dem Team zugewiesenen Box oder in dem vom Veranstalter festgelegten Bereich stattfinden.

### **5.6 Ein-Motorrad-Regelung**

Für die Klasse Endurance (Ein-Motorrad-Regelung) kann ein zweites Motorrad für das Training zur technischen Abnahme vorgeführt werden. Spätestens eine Stunde vor Beginn des Rennens muss das Wettbewerbsmotorrad der Rennleitung gemeldet und das zweite Motorrad aus der Box entfernt werden.

## **6. Tanken / Reparaturen**

Das Tanken ist während der Veranstaltung nur in der Boxengasse außerhalb der Boxen zulässig. Während des Tankvorgangs ist zu beachten:

1. der Motor muss ausgeschaltet sein, bzw. der Zündstromkreis unterbrochen sein
  2. das Motorrad muss auf einer festen Standvorrichtung stehen
  3. der Fahrer darf sich nicht auf dem Motorrad befinden
  4. gleichzeitig dürfen keine anderen Arbeiten am Motorrad vorgenommen werden
- Hierfür dürfen nur Schnelltankanlagen oder handelsübliche Benzinkanister unter Zuhilfenahme von Einfüllstutzen und Trichtern verwendet werden. Jegliche Art von Druckbetankung ist verboten. Die Bereitstellung eines 6-kg-Feuerlöschers pro Box ist vorgeschrieben.

Reifenwechsel und kleinere Einstellarbeiten sind in der Boxengasse außerhalb der Boxen zulässig. Reparaturen dürfen nur in den Boxen ausgeführt werden.

Die Geschwindigkeit in der Boxengasse beträgt zu jeder Zeit max. 60 km/h. Bei Missachtung wird das Team mit einer Stopp & Go Strafe von 30 Sekunden bestraft.

## **7. Startvorbereitungen / Start**

### **7.1 Allgemeines**

Der Start zur Besichtigungsrunde erfolgt aus der Boxengasse. Ca. 10 Min vor Start des Rennens wird die Boxengasse für die Besichtigungsrunde geöffnet. Die Fahrer nehmen ihre Startposition ein und bleiben dort auf dem Motorrad sitzen. Der Start zur Aufwärmrunde wird durch Schwenken der grünen Flagge freigegeben.

### **7.2 Le Mans-Start**

Die Fahrer beziehen ihre Startposition nach der Aufwärmrunde und stellen die Fahrzeuge an der Boxenmauer im seitlichen Abstand von min. drei Metern im Winkel von ca. 30° zur Fahrtrichtung auf, die Motoren sind sofort abzustellen. Die Fahrzeuge werden von einem Helfer/Fahrer gehalten. Die Startfahrer stellen sich auf der gegenüberliegenden Fahrbahnseite auf. Der Start erfolgt mit dem Senken der Nationalflagge. Nur der Startfahrer darf das Motorrad starten, alles andere wird als Frühstart gewertet. Unabhängig der Wetterbedingungen wird das Rennen gestartet. Das Rennen wird aufgrund sich ändernder Wetterbedingungen nicht abgebrochen. Fahrer, die dann die Reifen wechseln möchten, müssen während des Rennens an die Box fahren und dort den Reifenwechsel vornehmen. Aufgrund klimatischer Bedingungen kann der Start auch hinter dem Safety-Car stattfinden.

Jedes Team, das einen Frühstart verursacht, wird mit einer Stopp & Go Strafe von 30 Sekunden belegt.

### **7.3 Stopp & Go Strafe**

Zur Absolvierung der Strafe muss während des Rennens durch die Boxengasse gefahren und in einem vom Veranstalter festgelegten Bereich angehalten werden. Ein Sportwart signalisiert dem Fahrer das Ende der Standzeit.

Für das betreffende Team wird in Höhe der Ziellinie ein Schild mit der Aufschrift „Stopp & Go“ und der entsprechenden Startnummer gezeigt. Gegebenenfalls erfolgt eine Einblendung im Livetiming. Das Schild wird maximal fünf Runden gezeigt und das betreffende Team muss innerhalb dieser fünf Runden die Stopp & Go Strafe absolvieren. Wird die Bestrafung missachtet, erfolgt eine Disqualifikation des Fahrers mit schwarzer Flagge. Zudem muss der nächste Fahrer des Teams die Strafe antreten. Bei einer erneuten Missachtung erfolgt eine Disqualifikation des Teams mit schwarzer Flagge.

Die Absolvierung einer Stopp & Go Strafe darf nicht mit einem Halt an der Box des Teams und nicht mit Reparaturen, Tanken, Fahrer- oder Transponderwechsel kombiniert werden.

Sollte es der Rennleitung nicht möglich sein, die Stopp & Go Strafe bis zum Ende des Rennens durchzuführen, wird dem Team eine Runde im Gesamtergebnis abgezogen.

## 8. Ende des Rennens

Der Sieger sowie alle nachfolgenden Fahrer – diese ohne Rücksicht auf die von ihnen zurückgelegte Rundenzahl – werden beim Überfahren der Ziellinie mit der schwarz-weiß-karierten Flagge abgewinkt. *Die Boxenausfahrt wird 30 Sekunden nach dem Abwinken des Siegers geschlossen.*

Nach dem Abwinken fahren die Teilnehmer in verringertem Tempo bis zur Ausfahrt der Rennstrecke und verlassen sie dort in Richtung Boxengasse oder Box. Die Boxengasse und die Boxen sind nach Rennende Parc Fermé. Alle Fahrzeuge sind im Parc Fermé abzustellen und verbleiben dort bis zum Ablauf der Protestfrist. Während dieser Zeit dürfen keine Arbeiten an den Motorrädern durchgeführt werden.

Teams, die die Ziellinie auf der Strecke (nicht in der Boxengasse) nicht spätestens fünf Minuten nach dem (Gesamt-) Sieger passieren oder weniger als 75% der Distanz des Siegers ihrer Klasse zurückgelegt haben, werden nicht gewertet.

## 9. Unterbrechung eines Rennens

### 9.1 Unterbrechung und Wiederaufnahme eines Rennens

Sollte *die Unterbrechung* eines Rennens aufgrund eines besonderen Vorkommnisses oder klimatischer oder anderer Bedingungen unumgänglich sein, wird die rote Flagge gezeigt. Wird dieses Signal gezeigt, müssen die Fahrer sofort das Rennen abbrechen, langsam in die Boxengasse fahren und weitere Anweisungen abwarten, wobei ihre Platzierung im Rennen von ihrer Position nach Abschluss der ~~der~~ *Unterbrechung* vorangegangenen vollen Runde (letzte Zieldurchfahrt auf der Start-/Zielgeraden) bestimmt wird.

Wenn weniger als drei Runden zur Wertung herangezogen werden, wird der ursprüngliche Start für null und nichtig erklärt (alle Fahrer/ Teams, die am ersten Start beteiligt waren, sind für den erneuten Start teilnahmeberechtigt).

Der Re-Start erfolgt gem. Platzierung aus der Boxengasse heraus hinter dem Safety-Car. Es gilt Überholverbot. Mit Überfahren der Start/Ziellinie und Schwenken der grünen Flagge erfolgt der Re-Start. Wird das Rennen in zwei Teilen durchgeführt, ergibt sich die Endplatzierung der Fahrer aus der Addition der von ihnen in beiden Läufen absolvierten Runden. Bei gleicher Rundenzahl entscheidet die bessere Gesamtfahrzeit. Ist auch diese gleich, die bessere Platzierung im zweiten Teil.

### 9.2 Unterbrechung ohne Wiederaufnahme eines Rennens

Ab dem Zeitpunkt, wenn die rote Flagge gezeigt wird, sind nur Teilnehmer qualifiziert, welche noch am Rennen aktiv teilgenommen haben und entsprechend der gewerteten Runde in Wertung waren. Fahrer, die nicht innerhalb von 5 Minuten mit ihrem Fahrzeug die Ziellinie (ggf. in der Boxengasse) passiert haben, werden nicht gewertet.

*Weniger als 15% der vorgesehenen Distanz werden zur Wertung herangezogen: Das Rennen wird als ungültig erklärt und es erfolgt keine Punktwertung.*

Mindestens 15%, aber weniger als 50% der vorgesehenen Distanz werden zur Wertung herangezogen: Das Rennen wird mit 50% der Punkte gewertet. Mindestens 50% der vorgesehenen Distanz werden zur Wertung herangezogen: Das Rennen wird mit vollen Punkten gewertet.

## 10. Wertung / Ergebnisse

Die Punktvergabe für die in Wertung teilnehmenden Teams erfolgt pro Klasse in folgender Abstufung: *Rennen mit weniger als 6h oder 750 km Renndistanz gemäß Ausschreibung:*

Platz	Punkte	Platz	Punkte	Platz	Punkte
1	25	6	10	11	5
2	20	7	9	12	4
3	16	8	8	13	3
4	13	9	7	14	2
5	11	10	6	15	1

*Rennen ab 6h oder 750 km Renndistanz gemäß Ausschreibung:*

<i>Platz</i>	<i>Punkte</i>	<i>Platz</i>	<i>Punkte</i>	<i>Platz</i>	<i>Punkte</i>
1	37	6	15	11	7
2	30	7	13	12	6
3	24	8	12	13	4
4	19	9	10	14	3
5	16	10	9	15	2

Teams mit nicht wertungsberechtigten Fahrern *und nicht eingeschriebene Teams* werden in die Veranstaltungswertung, jedoch nicht in die Prädikatwertung einbezogen. Nachfolgende Teams rücken auf.

## 11. Preisgeld / Ehrenpreise

Für jede Klasse ist eine Siegerehrung durchzuführen. Ausschlaggebend für die Vergabe von Ehrenpreisen ist die Teilnehmerzahl bei Nennungsschluss.

## 12. Titel-Vergabe

Zur Wertung herangezogen werden nur Teams, die im Laufe der Saison max. 5 wertungsberechtigte Fahrer im Einsatz hatten. Das Team, das nach Abschluss der Saison die höchste Gesamtpunktzahl in seiner Klasse erreicht hat, erringt den Titel:

Klasse Endurance

**„Deutscher Langstrecken-Meister 2025“**

Klasse Superbike

**„Sieger DMSB-Langstrecken-Cup - Klasse Superbike 2025“**

Klasse Supersport

**„Sieger DMSB-Langstrecken-Cup - Klasse Supersport 2025“**

---

## **DMSB-Rundstrecken-Cup (DRC) 2025**

Stand: 22.01.2025

Im Folgenden wird aus Gründen der sprachlichen Vereinfachung nur die männliche Form verwendet. Die nachstehend gewählten männlichen Formulierungen gelten deshalb uneingeschränkt auch für die weiteren Geschlechter.

### **1. Veranstaltung**

Der DMSB-Rundstrecken-Cup wird vom DMSB in Zusammenarbeit mit der PS Track Events UG nach Level 3 der Allgemeinen Prädikatsbestimmungen des DMSB mit dem Status Europa-offen im Rahmen der Serie Pro Superstock 1000 Cup ausgeschrieben.

Grundlage dieser Ausschreibung sind in der jeweiligen gültigen Fassung das Deutsche Motorradsportgesetz des DMSB (DMSG), das DMSB-Straßensportreglement, die DMSB-Bestimmungen für das Rettungswesen im Motorradsport (BRM), die DMSB-Lizenzbestimmungen, die Rechts- und Verfahrensordnung des DMSB (RuVO), Beschlüsse und Bestimmungen des DMSB, die Umweltrichtlinien des DMSB, die allgemeinen Prädikatsbestimmungen des DMSB, das Anti-Doping Regelwerk der nationalen und internationalen Anti-Doping Agentur (WADA/NADA-Code) sowie die Anti-Dopingbestimmungen der FIM, die Sportlichen und Technischen Serienbestimmungen (Pro Superstock 1000 Cup) mit den vom DMSB genehmigten Änderungen und Ergänzungen (Bulletins), die Ausschreibungen der Veranstaltungen mit eventuellen Änderungen und Ergänzungen, dem Ethikkodex des DMSB sowie den sonstigen Bestimmungen der FIM und des DMSB.

### **2. Teilnehmer**

Fahrer, die mindestens im Besitz einer gültigen Fahrerlizenz der Stufe B des DMSB oder eines anderen der FIM Europe angeschlossenen FMN sind und sich in der Serie Pro Superstock 1000 Cup eingeschrieben haben.

### **3. Fahrzeuge**

Es sind nur Fahrzeuge zugelassen, die jeweils uneingeschränkt die Vorgaben und Bestimmungen des Technischen Reglements der Serie Pro Superstock 1000 Cup entsprechen.

### **4. Einschreibung**

Einschreibungen der Fahrer sind gemäß den Vorgaben der von PS Track Events UG herausgegebenen Einschreibebedingungen vorzunehmen.

### **5. Ablehnungsvorbehalt**

Die PS Track Events UG behält sich vor, Einschreibungen mit Angabe von Gründen abzulehnen.

### **6. Veranstaltungskalender**

Die Termine werden auf der DMSB-Homepage bekannt gegeben.

### **7. Punkteverteilung**

Die Punkteverteilung für die Fahrer wird gemäß der Serienausschreibung des Pro Superstock 1000 Cup vorgenommen.

## **8. Titel**

Der Fahrer, der am Ende der Saison die höchste Punktzahl nach Durchführung aller Wertungsläufe des Pro Superstock 1000 Cup erreicht hat, erhält den Titel

**„Sieger DMSB Rundstrecken-Cup 2025“**

## Deutsche Historische Motorrad-Meisterschaft (DHM) 2025

Stand: 18.10.2024 – Änderungen sind *kursiv* abgedruckt

### 1. Veranstaltung

Grundlage dieser Prädikatsbestimmungen ist das Straßensport Historik-Reglement des DMSB. Die DMSB Historischen Meisterschaftsprädikate werden für einen offenen Teilnehmerkreis ausgeschrieben und vom VFV organisiert.

Die Auswahl der Teilnehmer einer VFV-Veranstaltung liegt beim Veranstalter. Bei grober Falschangabe in der Nennung oder deutlicher Abweichung von den Angaben im Fahrzeugpass bzw. in den Registrierungsunterlagen kann eine Ablehnung bei der Abnahme erfolgen.

Die technische und historische Abnahme wird im Rahmen des Organisationsablaufes der jeweiligen Veranstaltung festgelegt. Sie beinhaltet die Prüfung der vorgeschriebenen Fahrerausrüstung, die Prüfung des technischen Zustandes des Motorrades, sowie die Prüfung auf Übereinstimmung des Motorrades mit dem zugehörigen Fahrzeugpass bzw. in den Registrierungsunterlagen.

Können Beanstandungen bis zum Ende der technischen Abnahme nicht behoben werden, erfolgt keine Zulassung zum Start.

Die Auslegung der technischen und historischen Richtlinien liegt im Zweifelsfall in den Händen der Technischen und Historischen Kommission des VFV. Insbesondere entscheidet die Historische Kommission über eine mögliche Klassenzuordnung, wenn das Fahrzeug historisch einwandfrei innerhalb der Baujahresgrenze nachgewiesen ist, in einzelnen Punkten aber vom technischen Reglement abweicht.

### 2. Klassen

Die Klasseneinteilung/-beschreibung ist in den Technischen Bestimmungen des DMSB für Historische Renn- und Supersportmotorräder festgelegt.

### 3. Teilnehmer

#### 3.1 Fahrer / Beifahrer

Der Fahrer/Beifahrer muss Inhaber einer gültigen Lizenz des DMSB (A-, B-, oder H-Lizenz), bzw. Inhaber einer anderen FMN-Lizenz sein. Außerhalb der Prädikatwertung ist eine Teilnahme auch mit DMSB-C-Lizenz oder DMSB Race Card möglich.

#### 3.2 Bewerber

Der Bewerber muss Inhaber einer dem Status der Veranstaltung entsprechenden Bewerberlizenz sein.

### 4. Nennungen / Einschreibung

#### 4.1 Abgabe der Nennung

Nennungen sind schriftlich an den jeweiligen Veranstalter einzusenden bzw. im Online-Nennportal vorzunehmen. Des Weiteren müssen – *falls vorhanden* - die Nummern des Fahrzeugpasses und ggf. des Transponders angegeben werden.

Teilnehmer ohne VFV-Fahrzeugpass bzw. mit nicht registrierten Motorrädern müssen der Nennung je ein links- und rechtsseitiges Foto (Mindestgröße 10x15cm) des Motorrades ohne Verkleidung beilegen. Bei ausländischen Teilnehmern genügt der Hinweis auf das Vorhandensein eines Fahrzeugpasses ihrer FMN, welcher bei der historischen Abnahme vorzulegen ist und dessen Genehmigung bedarf.



#### **4.2 Doppelstarter**

Jeder Fahrer/Beifahrer kann als Doppelstarter teilnehmen. Dies ist allerdings nur zulässig, sofern die Fahrzeuge in verschiedenen Startergruppen (die von dem Veranstalter am Jahresanfang festgelegt werden) eingesetzt werden. Ein Doppelstart mit zwei Fahrzeugen in einer Wertungsklasse oder Startergruppe ist nicht möglich. Eine Nennung eines Fahrers/Beifahrers in mehr als zwei Klassen ist nicht zulässig.

#### **4.3 Transponder / Leihtransponder**

Bei auf Rundstrecken durchgeführten Gleichmäßigkeitsläufen erfolgt die Zeitmessung ausschließlich durch Transponder. Diese Transponder sind mit einer Ziffernfolge codiert, welche im Nennformular anzugeben ist. Ist der Fahrer nicht im Besitz eines für die Zeitmessung notwendigen Transponders, muss er im Nennformular für die gewünschte Teilnahme einen Leihtransponder beantragen. In diesem Fall muss „Leihtransponder“ in dem für die Transponder- Nummer vorgesehenen Feld vermerkt werden.

#### **4.4 Nennungsschluss**

Festgelegt ist ein Nennungsschluss von 21 Tagen vor der Veranstaltung (maßgebend ist das Vorliegen der Nennung beim Veranstalter). Dem Veranstalter ist es jedoch freigestellt, noch Nachnennungen anzunehmen, wenn diese ohne organisatorische Probleme berücksichtigt werden können. Im Falle einer Nennungsannahme nach Nennungsschluss kann der Veranstalter eine Nachnenngebühr von max. EUR 25,- erheben.

#### **4.5 Nenngeld**

Das Nenngeld ist zeitgleich mit der Nennung an den Veranstalter zu überweisen. Die fristgerechte Überweisung ist vor Ort zu belegen. Wird oder wurde das Nenngeld erst zu einem späteren Zeitpunkt entrichtet, kann der Veranstalter einen Nenngeldaufschlag von EUR 25,- erheben.

#### **4.6 Nennbestätigung**

Der Veranstalter bestätigt spätestens innerhalb von 14 Tagen nach Nennungsschluss bzw. im Falle von Nachnennungen rechtzeitig vor Veranstaltungsbeginn die Annahme oder Ablehnung der eingegangenen Nennungen und übersendet alle erforderlichen Unterlagen bei gleichzeitiger Startnummernangabe und - soweit in der Ausschreibung nicht bereits ausdrücklich festgelegt - unter Angabe der Abnahmezeit. Im Falle der Ablehnung der Nennung ist ein ggf. eingezahltes Nenngeld zum gleichen Zeitpunkt zurück zu überweisen.

#### **4.7 Einschreibe- bzw. Grundgebühr / DHM-Teilnahme**

Fahrer, die an der Deutschen Historischen Motorrad-Meisterschaft teilnehmen möchten, haben eine Einschreibgebühr von EUR 50,- bis spätestens 31.03. des Jahres an den VFV zu entrichten. Fahrer, die nicht an der DHM teilnehmen, zahlen eine einmalige Grundgebühr von EUR 50,-.

#### **4.8 Zugelassene Motorräder**

Zugelassen werden nur Motorräder, die den Technischen Bestimmungen des VFV/DMSB für historische Renn- und Supersportmotorräder entsprechen. Die Motorräder müssen mit einem VFV-Fahrzeugpass dokumentiert bzw. vom VFV registriert sein.

#### **4.9 Klasseneinteilung der Motorräder**

Im Rahmen einer Tageswertung bzw. einer Meisterschaftswertung ist es möglich, bestehende Klassen zu Wertungsgruppen zusammenzufassen. Unter Beibehaltung einer getrennten Wertung ist es möglich, im Sinne einer Streckenauslastung mehrere Klassen bzw. Wertungsgruppen in einem gemeinsamen

Wertungslauf starten zu lassen. Ein gemeinsamer Start von Solo- und Seitenwagen- Motorrädern ist jedoch nicht zulässig.

## **5. Ablauf der Veranstaltung**

### **5.1 Abnahme**

#### **5.1.1 Dokumentenabnahme**

Die Dokumentenabnahme erfolgt vor der historischen und technischen Abnahme. Es sind vorzulegen bzw. abzugeben:

- Nennungsbestätigung
- Nennung und Haftungsverzicht
- Gültige Lizenz und ggf. Original oder Kopie der Bewerber-Lizenz.
- Startgenehmigung der jeweiligen FMN für Lizenznehmer anderer Föderationen

Falsche Angaben zum Fahrzeug führen zur Disqualifikation und ggf. weitergehender Bestrafung durch den DMSB.

#### **5.1.2 Historische Abnahme**

Die historische Abnahme soll vor der technischen Abnahme erfolgen. Es sind auf Nachfrage der VFV-Fahrzeugpass bzw. bei ausländischen Startern ein entsprechendes Dokument der jeweiligen FMN, oder der Nachweis einer Registration beim VFV vorzulegen.

#### **5.1.3 Technische Abnahme**

Bei der technischen Abnahme sind vorzulegen bzw. vorzuführen:

- Blatt 2 der Nennbestätigung/Technikblatt (wird im Regelfall mit der Nennbestätigung zugeschickt, spätestens aber bei der Dokumentenabnahme überreicht)
- Schutzhelm
- Das genannte, technisch einsatzbereite Motorrad in gereinigtem Zustand.

Eine Wiederholungsabnahme kann jederzeit, insbesondere beim Auftreten von Sicherheitsrisiken nach einem Unfall, verfügt werden.

#### **5.1.4 Ersatzfahrzeug**

Wird ein Fahrzeug als Folge eines technischen Defektes oder Sturzes während der Veranstaltung unbrauchbar, kann der Teilnehmer im Falle eines vorhandenen Ersatzfahrzeugs auf dieses zurückgreifen. Dazu ist eine technische Abnahme dieses Ersatzfahrzeugs notwendig, welche von einem während der Veranstaltung stets verfügbaren technischen Kommissar durchgeführt wird. Das Ersatzmotorrad darf nur von dem Teilnehmer eingesetzt werden, der dies genannt hat. Bei dem Ersatzmotorrad muss es sich um ein Motorrad des gleichen Typs mit gleicher Startnummer, zugelassen für die gleiche Klasse, handeln.

### **5.2 Beifahrertausch**

Im Laufe einer Veranstaltung ist ein einmaliger Beifahrertausch möglich. Beifahrer können bis eine Stunde vor Beginn des letzten Zeittrainings mit Zustimmung des Rennleiters ausgetauscht werden.

### **5.3 Fahrerbesprechung**

Die Teilnahme an der Fahrerbesprechung ist Pflicht.

### **5.4 Training**

#### **5.4.1 Rundstrecke**

Das Training besteht aus einem oder zwei Trainingsläufen, wobei mind. 2 Runden und mind. 5 Minuten vorgeschrieben sind. Alle Fahrer/Beifahrer sind verpflichtet, mindestens 1 gezeitete Runde zu absolvieren, andernfalls werden sie zum Wertungslauf nicht zugelassen. Aus den erzielten Rundenzeiten im Training wird die Startaufstellung ermittelt.

### 5.4.2 Bergprüfung

Vorgeschrieben sind mindestens zwei Trainingsläufe. Fahrer, welche kein Training absolviert haben, werden zum Wettbewerb nicht zugelassen.

## 6. Wertung

### 6.1 Tageswertung

Die Tageswertung erfolgt klassenweise und / oder wertungsgruppenweise. Dabei bleibt dem Veranstalter freigestellt, inwieweit er die in den Technischen Bestimmungen aufgeführten Klassen einzeln wertet (auch wenn diese in der DHM zu Wertungsgruppen zusammengefasst sind) oder in eigene Wertungsgruppen zusammenfasst.

Wird ein DHM-Lauf durchgeführt, muss der Veranstalter unabhängig von der festgelegten Tageswertung die Ergebnisse für die Klassen und Wertungsgruppen in entsprechende Ergebnislisten des aktuellen DHM-Standes zusammenfassen und an den DMSB weitergeben.

### 6.2 Meisterschaftswertung

Für die klassenübergreifende Ermittlung eines Deutschen Historischen Meisters werden die Einzelergebnisse klassenbezogen addiert. Doppelstarter werden in der DHM-Wertung bis nach dem letzten Wertungslauf klassenbezogen gewertet. Für die DHM-Wertung ist das bessere Klassenergebnis entscheidend, das schlechtere Klassenergebnis wird gestrichen. Die Klassenwertung ist davon nicht betroffen.

Der jeweils aktuelle Meisterschaftsstand sowie das Endergebnis der DHM ergeben sich aus der Summe der insgesamt eingefahrenen Differenzzeiten eines Fahrers/Beifahrers aus allen ausgeschriebenen DHM-Läufen.

Die Strafpunkte betragen maximal 12 Sekunden für den Fall, dass ein Fahrer infolge von Ausfall bei einem Wertungslauf zu keinem Ergebnis kommt. Dies gilt auch für den Fall, dass die von ihm erfahrenen Strafssekunden mehr als 12 Sekunden betragen.

Soweit ein für die Deutsche Historische Motorrad- Meisterschaft eingeschriebener Fahrer für eine Veranstaltung keine form- und fristgerechte Nennung abgibt, erhält er 20 Strafssekunden im Falle der Nichtteilnahme an der Veranstaltung.

## 7. Titel

Zum Beginn der Saison, jedoch spätestens bis zum 31. März des Jahres, erfolgt die Festlegung der Läufe, die zur DHM-Wertung herangezogen werden. Diese sind aus dem VFV- bzw. DMSB-Terminkalender ersichtlich. Klassenübergreifend (getrennt nach Solo- und Gespannmotorrädern) erhalten der Fahrer bzw. bei Gespannen der Fahrer und der Beifahrer (wobei der Beifahrer mindestens 50 % aller Läufe mitgefahren sein muss), welche in ihrer Klasse bei den DHM-Prädikatläufen in der laufenden Saison die geringste Summe an Differenzzeiten eingefahren haben, den Titel:

**„Deutscher Historischer Motorrad-Meister 2025“**

und

**„Deutscher Historischer Motorrad-Gespannmeister Fahrer 2025“**

bzw.

**„Deutscher Historischer Motorrad-Gespannmeister Beifahrer 2025“**

Die weiteren Platzierungen ergeben sich klassenübergreifend (getrennt nach Solo und Gespannen) nach der ansteigenden Summe der Differenzzeiten. Bei Zeitgleichheit entscheidet das höhere Lebensalter des Fahrers.

### III. BESONDERE MOTORRAD-PRÄDIKATSBESTIMMUNGEN

#### 5. dmsj – Deutsche Mini-Bike-Meisterschaft 2025

Die dmsj – deutsche motor sport jugend schreibt die „dmsj – Deutsche Mini-Bike-Meisterschaft 2025“ aus:

##### Art. 1 – Veranstaltungen

Alle Mini Bike-Veranstaltungen im Regelungsbereich der dmsj sind nach den Bestimmungen des DMSB durchzuführen. Soweit in den dmsj-Prädikatsbestimmungen nicht geregelt, gelten die Bestimmungen des DMSB und der Serienausschreibung des ADAC Minibike Cup. Die Prädikat-Wettbewerbe werden im Rahmen des ADAC Mini Bike Cup ausgetragen.

##### Art. 2 – Teilnehmer und Lizenzen

- (1)
- (2) Jugendliche der Jahrgänge 2011 – 2017 (mindestens 8 Jahre alt) Klasse Ohvale Junior (Gaststarter ab 2009)
- (3) Jugendliche der Jahrgänge 2011 – 2015 (mindestens 10 Jahre alt) Klasse Ohvale MiniGP 160
- (4) Jugendliche der Jahrgänge 2009 – 2013 (mindestens 12 Jahre alt) Klasse Ohvale MiniGP 190

die eine vom DMSB ausgestellte B- bzw. J-Lizenz besitzen.

##### Art. 3 – Meisterschaftsveranstaltungen

Alle zum ADAC Mini Bike Cup im Jahr 2025 durchgeführten Veranstaltungen werden gewertet. Für die **dmsj – Deutsche Mini-Bike-Meisterschaft 2025** werden alle Ergebnisse der einzelnen Rennen berücksichtigt. In der Ohvale MiniGP Klasse gibt es kein Streichresultat.

In den –Ohvale Junior Klassen gibt es zwei Streichresultate (zwei Veranstaltungen mit jeweils zwei Rennen). Diese Streichresultate beziehen sich auf eine komplette Veranstaltung. Eine Veranstaltung, bei der der Fahrer disqualifiziert wurde, kann nicht gestrichen werden. Bei weniger als sechs Veranstaltungen gibt es nur ein Streichresultat.

Bei weniger als zehn Teilnehmern im gesamten Jahr findet anstelle der Wertung für die **dmsj – Deutsche Mini-Bike-Meisterschaft 2025** eine dmsj Pokalwertung statt.

##### Art. 4 – Wertung

Die Punktvergabe für die in Wertung an einem der Prädikat-Wettbewerbe teilnehmenden Fahrer erfolgt an DMSB-Lizenznehmer in folgender Abstufung:

Platz	Punkte	Platz	Punkte	Platz	Punkte
1	25	6	10	11	5
2	20	7	9	12	4
3	16	8	8	13	3
4	13	9	7	14	2
5	11	10	6	15	1

Bei Kürzung der Distanz oder Abbruch eines Rennens, soweit dieses nicht wieder aufgenommen wird, erhalten die Fahrer folgende Punkte:

- 50 % oder mehr der vorgeschriebenen Mindest-Distanz = 100 % Punkte
- 25 % bis weniger als 50% der vorgeschriebenen Mindest-Distanz = 50 % Punkte
- weniger als 25 % der vorgeschriebenen Mindest-Distanz = 0 % Punkte

## Art. 5 – Titel

Der Fahrer mit den meisten Punkten in der Klasse Junior erhält den Titel:

**„dmsj – Deutscher Mini-Bike-Meister Klasse Junior 2025“**

Der/Die Jugendliche mit den meisten Punkten in der Klasse Ohvale MiniGP 160 erhält den Titel:

**„dmsj – Deutscher Mini-Bike-Meister Klasse Ohvale Mini GP 160  
2025“**

Der/Die Jugendliche mit den meisten Punkten in der Klasse Ohvale MiniGP 190 erhält den Titel:

**„dmsj – Deutscher Mini-Bike-Meister Klasse Ohvale Mini GP 190  
2025“**

Bei Punktegleichheit entscheidet die Majorität der besseren Plätze auf den Punkterängen. Sofern dann noch Punktegleichheit besteht, entscheidet die bessere Platzierung im letzten Wertungslauf.

### III. BESONDERE MOTORRAD-PRÄDIKATSBESTIMMUNGEN

#### 5. dmsj – Deutsche Jugend Pocket-Bike-Meisterschaft 2025

Die dmsj – deutsche motor sport jugend schreibt die „**dmsj – Deutsche Pocket-Bike-Meisterschaft 2025**“ aus.

##### Art. 1 – Veranstaltungen

Alle Pocket Bike-Veranstaltungen im Regelungsbereich der dmsj sind nach den Bestimmungen des DMSB durchzuführen. Soweit in den dmsj-Prädikatsbestimmungen nicht geregelt, gelten die Bestimmungen des DMSB und der Serienausschreibung des ADAC Pocket Bike Cup. Die Prädikat-Wettbewerbe werden im Rahmen des ADAC Pocket Bike Cup ausgetragen.

##### Art. 2 – Teilnehmer und Lizenzen

Jugendliche der Jahrgänge **2015 – 2019** (mindestens 6 Jahre alt), die eine vom DMSB ausgestellte J-Lizenz (Jugend-Lizenz) besitzen.

##### Art. 3 – Meisterschaftsveranstaltungen

Alle zum ADAC Pocket Bike Cup im Jahr **2025** durchgeführten Veranstaltungen werden gewertet. Für die **dmsj – Deutsche Pocket-Bike-Meisterschaft 2025** werden alle Ergebnisse der einzelnen Rennen berücksichtigt. Es werden alle Rennen gewertet.

Bei weniger als zehn Teilnehmern im gesamten Jahr findet anstelle der Wertung für die **dmsj – Deutsche Pocket-Bike-Meisterschaft 2025** eine dmsj Pokalwertung statt.

##### Art. 4 – Wertung

Die Punktvergabe für die in Wertung an einem der Prädikat-Wettbewerbe teilnehmenden Fahrer erfolgt an DMSB-Lizenznehmer in folgender Abstufung:

Platz	Punkte	Platz	Punkte	Platz	Punkte
1	25	6	10	11	5
2	20	7	9	12	4
3	16	8	8	13	3
4	13	9	7	14	2
5	11	10	6	15	1

Bei Kürzung der Distanz oder Abbruch eines Rennens, soweit dieses nicht wieder aufgenommen wird, erhalten die Fahrer folgende Punkte:

- 50 % oder mehr der vorgeschriebenen Mindest-Distanz = 100 % Punkte
- 25 % bis weniger als 50% der vorgeschriebenen Mindest-Distanz = 50 % Punkte
- weniger als 25 % der vorgeschriebenen Mindest-Distanz = 0 % Punkte

**Art. 5 – Titel**

Der Fahrer mit den meisten Punkten erhält den Titel:

**„dmsj – Deutscher Pocket-Bike-Meister 2025“**

Bei Punktegleichheit entscheidet die Majorität der besseren Plätze auf den Punkterängen. Sofern dann noch Punktegleichheit besteht, entscheidet die bessere Platzierung im letzten Wertungslauf.



## DMSB SuperMoto Prädikatsbestimmungen 2025

Stand: 18.10.2024 – Änderungen sind *kursiv* abgedruckt

### 1. Allgemein

Grundlage dieser Prädikatsbestimmungen ist das SuperMoto-Reglement des DMSB. Für Veranstaltungen im Ausland gelten die Bestimmungen des entsprechenden SuperMoto-Reglements des jeweiligen FMN's.

Die verschiedenen DMSB SuperMoto-Prädikate werden für einen offenen Teilnehmerkreis ausgeschrieben.

Alle Trainings- und Rennergebnisse sind kurzfristig nach Beendigung jedes Trainingsabschnittes bzw. Laufes nach Freigabe durch den Rennleiter durch Aushang bekannt zu geben und ausgedruckt oder online in ausreichender Zahl für Presse, Fahrer und Bewerber bereitzuhalten.

### 2. Teilnehmer, Klasseneinteilung und Startnummern

In den nachfolgenden Klassen sind nur Fahrer ab 14 Jahren (Stichtagsregelung) zugelassen.

Des Weiteren dürfen nur Motorräder mit Zweitaktmotor über 85 ccm oder Viertaktmotor über 150 ccm verwendet werden.

Nur eingeschriebene Fahrer sind prädikatspunktberechtigt.

Vom Serien-Promotor können weitere Startplätze an Fahrer mit einer der Klasse entsprechenden Lizenz für eine andere Motorradsportart vergeben werden.

Außerdem startberechtigt (ohne Prädikatpunktvergabe) mit Zustimmung des Promotors sind V-Lizenznehmer, die im Veranstaltungsjahr eine der Klasse entsprechende Lizenz hätten nehmen können oder müssen.

Doppelstarts sind verboten.

#### **Internationale Deutsche SuperMoto-Meisterschaft S1:**

Startberechtigt sind Fahrer mit DMSB-A-Lizenz oder analoger Lizenz anderer Föderationen.

#### **DMSB-SuperMoto-Meisterschaft S2:**

Startberechtigt sind Fahrer mit DMSB-A- oder DMSB-B-Lizenz oder analoger Lizenzen anderer Föderationen.

#### **DMSB-SuperMoto-Pokal S3:**

Startberechtigt sind Fahrer mit DMSB-B-Lizenz oder einer Lizenz der Leistungsklasse B einer Mitgliedsföderation der FIM Europe.

Die im aktuellen Prädikatpunktstand der jeweiligen Klasse Führenden können das Startnummernfeld ändern: roter Grund (wie RAL 3020)

Die Einteilung der Fahrer in die einzelnen Klassen wird vom DMSB festgelegt. Die aktuelle Liste der Klasseneinteilung ist auf der Homepage des DMSB ([www.dmsb.de](http://www.dmsb.de)) veröffentlicht. In der Einteilungsliste der Fahrer ist festgelegt, welche DMSB-Lizenz einem Fahrer ausgestellt werden kann.

### 3. Reifen

Ausgenommen von den folgenden Regelungen sind Regenreifen.

#### **Klasse S1:**

Im Zeittraining, 1. und 2. Lauf dürfen pro Fahrer nur maximal vier Reifen verwendet werden.

#### **Klasse S2:**

Im Zeittraining, 1. und 2. Lauf dürfen pro Fahrer nur maximal drei Reifen verwendet werden.

Jeder Fahrer erhält bei der Dokumentenabnahme die entsprechende Zahl an Mepoletten (vulkanisierende Aufkleber mit Identifikationsnummer). Von diesem Zeitpunkt an ist der Fahrer allein verantwortlich für die Verwahrung und Verwendung der Aufkleber. Jeglicher Missbrauch führt zur Bestrafung.

Die Mepoletten der Klassen S1 und S2 gelten nur für eine Veranstaltung.

Die Aufkleber müssen vom Fahrer auf die Seitenwand des Reifens aufgeklebt werden. Ein Technischer Kommissar überprüft bei Auffahrt auf die Rennstrecke die Richtigkeit der Aufkleber.

#### **4. Nennung**

Die Fahrer müssen sich über die Homepage des Promoters einschreiben.

In diesem Zusammenhang können sie eine Blocknennung für die Veranstaltungen zur Internationalen Deutschen SuperMoto-Meisterschaft, zur DMSB SuperMoto-Meisterschaft bzw. zum DMSB SuperMoto-Pokal abgeben. Einschreibegebühr und Nenngeld sind an den Serien-Promotor zu entrichten. Weitere Details hierzu sind den Einschreibeunterlagen zu entnehmen. Der Serien-Promotor behält sich vor, Einschreibungen abzulehnen.

Gaststarts müssen vom Serien-Promotor genehmigt werden. Die entsprechende Nennung muss ebenfalls auf oben aufgeführter Internetseite erfolgen.

#### **5. Rennstrecken**

Die Strecken müssen einen Offroad-Anteil enthalten. Die Streckenlänge sollte maximal 2.000 m und nicht kürzer als 1.000 m sein.

#### **6. Boxen**

Jeder Fahrer hat Anspruch auf Zulassung von 2 Helfern. Fahrer und Helfer erhalten ggf. zur Kenntlichmachung ein besonderes Abzeichen (Ticket), das jederzeit sichtbar zu tragen ist.

#### **7. Training**

Es ist mindestens ein freies Training von insgesamt mindestens 15 Minuten Dauer durchzuführen. Zusätzlich ist ein Training mit Zeitnahme von mindestens 15 Minuten durchzuführen.

#### **8. Start / Startaufstellung**

Ergänzend zu dem Wettbewerbsreglement gelten für das Startprozedere der Klasse S1 – Internationale Deutsche SuperMoto-Meisterschaft folgende Bestimmungen:

Nach Freigabe durch den Rennleiter öffnet die Strecke. Die Fahrer nehmen ihren Startplatz ein (Motoren aus). Reifenwärmer sind im in der Startaufstellung erlaubt, als Stromquelle darf ein Aggregat verwendet werden. Reparaturen und ähnliches sind in der Startaufstellung erlaubt, jedoch nicht das Betanken.

5 Minuten vor Beginn der *sighting laps* schließt der Vorstart.

3 Minuten vor Beginn der *sighting laps* müssen alle außer dem Fahrer, einem Mechaniker und einem/r Schirmhalter/in inkl. Equipment (Reifenwärmer, Aggregate u.ä.) die Startaufstellung verlassen.

1 Minute vor Beginn der *sighting laps* müssen Mechaniker und Schirmhalter die Startaufstellung verlassen haben. Erst jetzt darf der Motor gestartet werden. Hat der Fahrer ein mechanisches Problem oder kann das Motorrad nicht starten, muss er mit seinem Motorrad je nach Anweisung der Rennleitung in die Boxengasse oder in die Penalty-Reihe.

#### **9. Rennen der Klasse S1 und S2**

Werden die Rennen gemäß 10.1 des DMSB SuperMoto Reglement ausgetragen, so beträgt die Dauer des Finales 15 Minuten + 2 Runden. Sonst werden jeweils zwei Wertungsläufe von 15 Minuten Dauer + 2 Runden durchgeführt.

## 10. Ergebnisse

Die Fahrer erhalten anhand der offiziellen Ergebnisliste der Veranstalter für jede Teilnahme und Platzierung pro Wertungslauf Prädikatpunkte in folgender Abstufung:

1. Platz	25 Punkte	11. Platz	10 Punkte
2. Platz	22 Punkte	12. Platz	9 Punkte
3. Platz	20 Punkte	13. Platz	8 Punkte
4. Platz	18 Punkte	14. Platz	7 Punkte
5. Platz	16 Punkte	15. Platz	6 Punkte
6. Platz	15 Punkte	16. Platz	5 Punkte
7. Platz	14 Punkte	17. Platz	4 Punkte
8. Platz	13 Punkte	18. Platz	3 Punkte
9. Platz	12 Punkte	19. Platz	2 Punkte
10. Platz	11 Punkte	20. Platz	1 Punkt

Die Wertung erfolgt in allen Fällen nach Klassen getrennt. Erfolgt der Lauf einer Klasse über zwei Rennen verteilt, so wird eine Gesamtwertung über beide Rennen erstellt. Werden die Rennen gemäß 10.1 des DMSB Super- Moto Reglement ausgetragen, erhalten die Platzierten die doppelte Zahl an Prädikatpunkten.

## 11. Ehrenpreise

Die drei Erstplatzierten Fahrer der Finalläufe bzw. Wertungsläufe einer Klasse haben Anspruch auf einen Ehrenpreis.

## 12. Vergabe des Titels

Für die Jahresendwertung werden alle dafür ausgeschriebenen Veranstaltungen gewertet. Der Fahrer mit der höchsten Gesamtpunktzahl erringt nachfolgende Titel

**Klasse S1:**

**„Internationaler Deutscher SuperMoto-Meister S1 2025“**

**Klasse S2:**

**„DMSB-SuperMoto-Meister S2 2025“**

**bzw. Klasse S3:**

**„Sieger DMSB-SuperMoto-Pokal S3 2025“**

### III. BESONDERE MOTORRAD-PRÄDIKATSBESTIMMUNGEN

#### 6. dmsj – Deutsche Jugend-SuperMoto-Meisterschaft 2025

Die dmsj – deutsche motor sport jugend schreibt die „**dmsj – Deutsche Jugend-SuperMoto-Meisterschaft 2025**“ aus. Grundlage der Ausschreibung ist das DMSB SuperMoto Reglement.

##### **Art. 1 – Veranstaltungen**

Die Prädikatläufe der Klassen sind aus dem Terminkalender des Promotors der Int. Deutschen SuperMoto Meisterschaft bzw. den Termin-Veröffentlichungen der/s dmsj/DMSB ersichtlich. Bei Ausfall einer Veranstaltung behält sich der Promotor vor, eine Ersatzveranstaltung zu benennen. Die Ergebnisse werden auf [supermotoidm.de](http://supermotoidm.de) veröffentlicht.

##### **Art. 2 – Teilnehmer / Nennungen / Startnummer**

Die **dmsj – Deutsche Jugend-SuperMoto-Meisterschaft 2025** wird in den Klassen Rookies und Junioren ausgeschrieben. Die Ausschreibung kann national oder Europa-offen erfolgen.

Startberechtigt und wertungsberechtigt sind Fahrer mit einer gültigen B-, J-, oder C-Lizenz des DMSB. Fahrer mit einer Lizenz der Leistungsklasse B einer Mitgliedsföderation der FIM Europe sind startberechtigt, werden aber nicht für die dmsj – Deutsche Jugend-SuperMoto-Meisterschaft 2024“ gewertet.

###### **Rookies:**

Startberechtigt sind Fahrer der Geburtsjahrgänge 2013–2017.

###### **Junioren:**

Startberechtigt sind Fahrer der Geburtsjahrgänge 2009–2015.

Die Fahrer müssen sich beim Promotor der Int. Deutschen SuperMoto Meisterschaft auf folgender Internetseite einschreiben und nennen: [www.supermotoidm.de](http://www.supermotoidm.de).

Die Einschreibung ist kostenlos, das Nenngeld wird auf 65,00 € / Veranstaltung festgelegt.

##### **Art. 3 – Dauerstartnummern**

Dauerstartnummern für die Klassen werden vom Promotor der Int. Deutschen SuperMoto Meisterschaft in Absprache mit der dmsj vergeben. Infos dazu werden auf [www.supermotoidm.de](http://www.supermotoidm.de) veröffentlicht.

##### **Art. 4 – Technische Bestimmungen / Technische Abnahme**

Zugelassen in der Klasse Rookies sind Motorräder mit Zweitaktmotor über 50 ccm bis max. 65 ccm und 19 PS bzw. Viertaktmotoren über 65ccm bis max. 82ccm und max. 19 PS, die den Techn. Bestimmungen der FIM / des DMSB entsprechen müssen.

Sonstige Sonderbestimmungen Rookies:

- Kein Mindestgewicht der Motorräder
- Keine Carbonfelgen
- freie Farbe der Startnummern

Zugelassen in der Klasse Junioren sind Motorräder mit Zweitaktmotor über 65 ccm bis max. 85 ccm und max. 29,5 PS bzw. Viertaktmotor über 85 ccm bis max. 150 ccm, die den Techn. Bestimmungen der FIM /des DMSB entsprechen müssen.

Sonstige Sonderbestimmungen Junioren:

- Kein Mindestgewicht der Motorräder
- Keine Carbonfelgen
- freie Farbe der Startnummern

Die Fahrerausrüstung muss den Vorschriften des DMSB SuperMoto-Reglement erfüllen.

### **Art. 5 – Fahrerbesprechung**

Jeder Fahrer ist verpflichtet, an einer vom Veranstalter festgesetzten Fahrerbesprechung teilzunehmen.

### **Art. 6 – Boxen**

Siehe Artikel 5 DMSB SuperMoto Reglement

### **Art. 7 – Flaggen- bzw. Lichtzeichen**

Siehe Artikel 6 DMSB SuperMoto Reglement

### **Art. 8 – Fahrregeln**

Siehe Artikel 7 DMSB SuperMoto Reglement

### **Art. 9 – Training**

In den Klassen Junioren und Rookies ist mindestens ein freies Training von insgesamt mindestens 15 Minuten Dauer durchzuführen. Die Trainings / Warm-Ups – auch einzelne – mehrerer Klassen können zusammengelegt werden. Zusätzlich ist ein Training mit Zeitnahme von mindestens 15 Minuten durchzuführen.

### **Art. 10 – Zeittraining**

Siehe Art. 8.2 und 8.3 DMSB SuperMoto Reglement

### **Art. 11 – Start / Startaufstellung**

Siehe Artikel 9 DMSB SuperMoto Reglement

### **Art. 12 – Rennen**

Siehe Art.10 DMSB SuperMoto Reglement

### **Art. 13 – Ende des Rennens / Laufes / Ergebnisse und Wertung**

Siehe Art.11 DMSB SuperMoto Reglement

### **Art. 14 – Schlusskontrolle / Parc Fermé**

Siehe Art. 12 DMSB SuperMoto Reglement

## **Art. 15 – Ergebnisse**

Die Fahrer erhalten anhand der offiziellen Ergebnisliste der Veranstalter pro Wertungslauf Prädikatpunkte in folgender Abstufung:

1. Platz 25 Punkte	11. Platz 10 Punkte
2. Platz 22 Punkte	12. Platz 9 Punkte
3. Platz 20 Punkte	13. Platz 8 Punkte
4. Platz 18 Punkte	14. Platz 7 Punkte
5. Platz 16 Punkte	15. Platz 6 Punkte
6. Platz 15 Punkte	16. Platz 5 Punkte
7. Platz 14 Punkte	17. Platz 4 Punkte
8. Platz 13 Punkte	18. Platz 3 Punkte
9. Platz 12 Punkte	19. Platz 2 Punkte
10. Platz 11 Punkte	20. Platz 1 Punkt

Bei Kürzung der Distanz oder Abbruch eines Wertungslaufes, soweit er nach einer Unterbrechung nicht wieder aufgenommen werden kann, erhalten die Fahrer folgende Punkte, wenn mit der neuen Distanz nachstehende Prozentwerte erreicht wurden:

- über 75 % der vorgeschriebenen Laufzeit (gerechnet ohne 2 Folgerunden): volle Punkte
- über 50 % der vorgeschriebenen Laufzeit (gerechnet ohne 2 Folgerunden): 50% der Punkte
- bis 50 % der vorgeschriebenen Laufzeit (gerechnet ohne 2 Folgerunden): keine Punkte

Werden die Rennen der jeweiligen Klasse gemäß Punkt 10.1 des DMSB SuperMoto Reglement in einem Finale ausgetragen, erhalten die Platzierten die doppelte Zahl an Prädikatpunkten. Die Wertung erfolgt in allen Fällen nach Klassen getrennt. Erfolgt der Lauf einer Klasse über zwei Rennen verteilt, so wird eine Gesamtwertung über beide Rennen erstellt.

## **Art. 16 – Vergabe des Titels**

In den Klassen Rookies und Junioren werden folgende Titel vergeben:

**„dmsj – Deutscher Jugend-SuperMoto-Meister Klasse Rookies  
2025“ bzw.**

**„dmsj – Deutscher Jugend-SuperMoto-Meister Klasse Junioren  
2025“ bzw.**

Die Meisterehrungen finden im Rahmen der Finalveranstaltung statt.

## DMSB-Motocross-Prädikatsbestimmungen 2025

Stand: 01.12.2024 – Änderungen sind *kursiv* abgedruckt

### 1. Allgemein

Grundlage dieser Prädikatsbestimmungen ist das Motocross-Reglement des DMSB. Die verschiedenen DMSB-Motocross-Prädikate werden für einen offenen Teilnehmerkreis ausgeschrieben. Die Prädikatbestimmungen der Internationalen Deutschen Motocross Meisterschaft, die im Rahmen der ADAC MX Masters Serie ausgetragen wird, sind auf der Webseite des ADAC <https://www.adac-motorsport.de/adac-mx-masters> veröffentlicht und werden den eingeschriebenen Fahrern vom Promotor zur Verfügung gestellt.

Bei Prädikatsläufen der Meisterschafts-Klassen sind eine Zeitnahme mit Computerauswertung sowie ein Ergebnismonitor im Helferraum oder ein Livetiming im Internet vorgeschrieben, bei allen anderen Prädikat-Klassen empfohlen. In allen Prädikatklassen ist eine Transponder- Zeitnahme vorgeschrieben, die Fahrer müssen eigene Transponder vorhalten. Alle Trainings- und Rennergebnisse sind kurzfristig nach Beendigung jedes Trainingsabschnittes bzw. jedes Laufes durch Aushang bekannt zu geben.

### 2. Teilnehmer, Klasseneinteilung Deutsche Motocross-Meisterschaft

Startberechtigt sind Fahrer mit FMN A-/B- oder FIM-Europe Lizenz

Wertungsberechtigt sind Fahrer mit DMSB A-/B- Lizenz.

Außerhalb der Prädikatwertung sind auch Fahrer mit DMSB V-Lizenz startberechtigt.

#### Deutsche Motocross-Junioren-Meisterschaft 250

Startberechtigt sind Fahrer mit FMN A-/B-/J- oder FIM-Europe Lizenz.

Wertungsberechtigt sind Fahrer mit DMSB A-/B- /J- Lizenz ab 14 Jahre bis 25 Jahre (Jahrgangsregelung)

Außerhalb der Prädikatwertung sind auch Fahrer mit DMSB V-Lizenz startberechtigt.

#### Deutsche Motocross Meisterschaft Damen

Startberechtigt sind Fahrerinnen mit FMN A-/B-/J- oder FIM-Europe Lizenz.

Wertungsberechtigt sind Fahrerinnen mit DMSB A- /B- /J- Lizenz

Außerhalb der Prädikatwertung sind auch Fahrerinnen mit DMSB V-Lizenz startberechtigt.

#### Deutsche Motocross-Quad-Meisterschaft

Start- und Wertungsberechtigt sind Fahrer mit FMN A-/B- oder FIM-Europe Lizenz.

Außerhalb der Prädikatwertung sind auch Fahrer mit DMSB V-Lizenz startberechtigt.

#### Deutsche Motocross-Meisterschaft Seitenwagen

Start- und Wertungsberechtigt sind Fahrer und Beifahrer mit FMN A-/B- oder FIM-Europe Lizenz.

Außerhalb der Prädikatwertung sind auch Fahrer und Beifahrer mit DMSB V-Lizenz startberechtigt.

#### DMSB-Motocross-Pokal Seitenwagen

Startberechtigt sind Fahrer und Beifahrer mit FMN B- Lizenz.

Wertungsberechtigt sind nur Fahrer und Beifahrer mit DMSB B- Lizenz.

#### DMSB-Motocross-Pokal

Startberechtigt sind Fahrer mit DMSB A-/B-/J-Lizenz.

Wertungsberechtigt sind Fahrer mit DMSB B- Lizenz.

Außerhalb der Prädikatwertung sind auch Fahrer mit DMSB V- Lizenz startberechtigt.

#### DMSB-Motocross-Pokal Damen

Start- und Wertungsberechtigt sind Fahrerinnen mit DMSB B- /J- Lizenz

Außerhalb der Prädikatwertung sind auch Fahrerinnen mit FMN C-Lizenz, DMSB V-Lizenz oder Race Card startberechtigt.

Die Veranstalter sind verpflichtet, alle fristgerecht eingehenden Nennungen von DMSB- Lizenznehmern zu bestätigen, soweit das Nennungsergebnis nicht um mehr als 120 % über der zuzulassenden Starterzahl liegt. Vorrangig zu bestätigen sind alle fristgerecht eingegangene Nennungen der Fahrer,



die in einer Meisterschaftsklasse im Endklassement des Vorjahres auf den Plätzen 1–15 gewertet worden sind, sowie Fahrer, die zum Zeitpunkt des Nennungsschlusses in der laufenden Saison bereits Wertungspunkte errungen haben.

Generell dürfen Nennungen von nicht in Wertung teilnehmenden Fahrern bis zum Erreichen der maximalen Starterzahl nur dann bestätigt werden, wenn keine fristgerechten Nennungen oder vorrangig zu berücksichtigende Fahrer abgelehnt wurden.

### **3. Dauerstartnummern**

In den Meisterschaftsklassen werden Dauerstartnummern vergeben. Beantragt ein Fahrer eine Dauerstartnummer, die er auf Grund seiner Teilnahme an Welt- oder Europa-Meisterschaftsläufen erhalten hat, werden diese Wünsche nach Möglichkeit vorrangig behandelt. Fahrer können eine Dauerstartnummer incl. Alternativen bis zum 15.1. des Jahres online beantragen. Die Dauerstartnummern sind erst nach Veröffentlichung verbindlich. Bei Anbringung dieser Dauerstartnummer auf den Fahrerhemden sind die in den Techn. Bestimmungen des DMSB, getroffenen Festlegungen einzuhalten. Nimmt der Inhaber einer Dauerstartnummer an einer Veranstaltung nicht teil, so bleibt die Startnummer frei.

### **4. Technische Abnahme**

Die Technische Abnahme des ersten Motorrades/ Quads muss bis 30 Minuten vor Beginn des Zeittrainings der betreffenden Klasse abgeschlossen sein.

### **5. Training Solo & Quad**

Für die verschiedenen Prädikat-Veranstaltungen ist ein vorläufiger Zeitplan zu erstellen und mit der Ausschreibung oder spätestens mit der Veröffentlichung der Teilnehmerliste bekannt zu geben. Vorgeschrieben in den DM-Klassen sind mindestens ein freies Training und ein Zeittraining von jeweils 25 Minuten. Vorgeschrieben in den Solo-Pokal bzw. Cup Klassen sind mindestens ein freies Training und ein Zeittraining von jeweils 20 Minuten.

Zwischen dem freien Training und dem Zeittraining bzw. zwischen dem Zeittraining und dem 1. Wertungslauf muss eine Pause von mindestens 60 Minuten liegen. Liegt die Teilnehmerzahl über dem laut dem Streckenabnahme-Protokoll für das Training zugelassenen Starterzahl, so ist das Zeittraining in zwei, so weit möglich gleich großen Gruppen, abzuwickeln. In einem solchen Fall erfolgt die Einteilung der Fahrer bei der ersten Meisterschaftsveranstaltung der Saison unter Berücksichtigung der Dauerstartnummern der anwesenden Fahrer in ständigem Wechsel in aufsteigender Reihenfolge, beginnend mit der Trainingsgruppe A sowie nachfolgend ebenfalls in ständigem Wechsel. Bei allen weiteren Veranstaltungen erfolgt die Gruppeneinteilung entsprechend dem aktuellen Meisterschaftsstand ebenfalls in ständigem Wechsel und Zulosen nicht platzierter Fahrer. Soweit notwendig ist eine Gruppeneinteilung unmittelbar nach Schluss der Techn. Abnahme vom Rennleiter unter Aufsicht der Sportkommissare vorzunehmen, eine Liste der beiden Trainingsgruppen zu erstellen und zu veröffentlichen. Eine Aufteilung der Fahrer in Trainingsgruppen beim freien Training ist nicht vorgeschrieben. Um zu den Wertungsläufen zugelassen zu werden, muss jeder Fahrer mindestens insgesamt 3 durch die Zeitnahme registrierte Runden in den Trainingsabschnitten absolviert haben. Ausgenommen bei freien Startplätzen, muss mind. eine dieser Runden im Zeittraining zurückgelegt worden sein. Die Auswahl und Startaufstellung der für das Rennen zugelassenen Fahrer, einschließlich der 2 Reservefahrer, erfolgt unter Berücksichtigung der Ergebnisse des Zeittrainings. Bei Durchführung des Zeittrainings in Trainingsgruppen qualifizieren sich jeweils 50% der an den Wertungsläufen teilnahmeberechtigten Fahrer, zzgl. 1 Reservefahrer aus jeder der beiden Trainingsgruppen. Die Startaufstellung ergibt sich in diesem Fall unter Berücksichtigung der Platzierung der Fahrer in der jeweiligen Gruppe in ständigem Wechsel, beginnend mit dem zeitschnellsten Fahrer in einer dieser Gruppen.

#### **5.1 Training DM Seitenwagen / Pokal Seitenwagen**

Für die verschiedenen Prädikat-Veranstaltungen ist ein vorläufiger Zeitplan zu erstellen und mit der Ausschreibung oder spätestens mit der Veröffentlichung der Teilnehmerliste bekannt zu geben.

Vorgeschrieben bei 2 Wertungsläufen sind mindestens ein freies Training und ein Zeittraining von jeweils 25 Minuten. Vorgeschrieben bei 3 Wertungsläufen sind mindestens ein freies Training von 25 Minuten und ein Zeittraining von jeweils 20 Minuten. Zwischen dem freien Training und dem Zeittraining bzw. zwischen dem Zeittraining und dem 1. Laufes muss eine Pause von mindestens 60 Minuten liegen. Liegt die Teilnehmerzahl über der laut Streckenabnahme- Protokoll für das Training zugelassenen Starterzahl, so ist das Zeittraining in zwei, so weit möglich gleich großen Gruppen, abzuwickeln. In einem solchen Fall erfolgt die Einteilung der Fahrer bei der ersten Meisterschaftsveranstaltung der Saison unter Berücksichtigung der Dauerstartnummern der anwesenden Fahrer in ständigem Wechsel in aufsteigender Reihenfolge, beginnend mit der Trainingsgruppe A sowie nachfolgend ebenfalls in ständigem Wechsel. Bei allen weiteren Veranstaltungen erfolgt die Gruppeneinteilung entsprechend dem aktuellen Meisterschaftsstand ebenfalls in ständigem Wechsel und Zulosen nicht platzierter Fahrer. Soweit notwendig ist eine Gruppeneinteilung unmittelbar nach Schluss der Techn. Abnahme vom Rennleiter unter Aufsicht der Sportkommissare vorzunehmen, eine Liste der beiden Trainingsgruppen zu erstellen und zu veröffentlichen. Ein Gruppenwechsel ist nicht erlaubt. Eine Aufteilung der Fahrer in Trainingsgruppen beim freien Training ist nicht vorgeschrieben. Um zu den Wertungsläufen zugelassen zu werden, muss jeder Fahrer mindestens insgesamt 3 durch die Zeitnahme registrierte Runden in den Trainingsabschnitten absolviert haben. Ausgenommen bei freien Startplätzen, muss mind. eine dieser Runden im Zeittraining zurückgelegt worden sein. Die Auswahl und Startaufstellung der für das Rennen zugelassenen Fahrer, einschließlich der 2 Reservefahrer, erfolgt unter Berücksichtigung der Ergebnisse des Zeittrainings.

Bei Durchführung der Veranstaltung in 2 Läufen qualifizieren sich die zeitschnellsten 30 Teams + 2 Reserveteams für die Rennläufe.

Bei Durchführung in 3 Läufen qualifizieren sich Platz 1 – 15 jeder Zeittrainingsgruppe. Reservefahrer ist die Platzierung 16 aus jeder Zeittrainingsgruppe. Die Reservefahrer kommen folgender Reihenfolge zu Einsatz: z.B. 1. Reservefahrer Platz 16 der Gruppe A, 2. Reservefahrer Platz 16 der Gruppe B. 3. Reservefahrer Platz 16 der Gruppe C. Der Reservefahrer der erst genannten Gruppe hat immer Vorrang.

In der Seitenwagenklasse ist bei Durchführung in 3 Läufen ein Zeittraining von 20 Minuten vorgeschrieben.

## **6. Durchführung**

Die Zeittrainings und Wertungsläufe müssen in den DM-Klassen am selben Veranstaltungstag durchgeführt werden. Diese Regelung gilt nicht für die Int. Deutsche Motocross-Meisterschaft (ADAC MX Masters). Für die Klassen Quad und Seitenwagen kann vom DMSB bzw. Serienorganisator eine Ausnahmegenehmigung erteilt werden. Die Wertungsläufe sollten i. d. R. um 17.30 Uhr beendet sein.

### **6.1 Deutsche Motocross-Junioren-Meisterschaft 250, -Open**

Durchgeführt werden bei jeder Veranstaltung zwei Wertungsläufe über jeweils 25 Minuten plus 2 Runden. Zwischen den beiden Läufen ist in der Klasse 250 und Open ein Abstand von mindestens 75 Minuten. Wenn sich bei einem Lauf zur Deutschen Motocross- Meisterschaft Open mehr als 15 Fahrer nicht für die zwei Läufe qualifizieren (ohne die 2 Reservefahrer), wird für diese ein Sonderlauf von 15 Minuten plus 2 Runden durchgeführt. Die Startaufstellung erfolgt nach der Platzierung im Zeittraining. Die Pause beginnt, nachdem der erstplatzierte Fahrer die Ziellinie überfahren hat.

### **6.2 Deutsche Motocross Meisterschaft Damen, DMSB-Motocross-Pokal Open, -Damen**

Durchgeführt werden bei jeder Veranstaltung zwei Wertungsläufe über jeweils 20 Minuten plus 2 Runden. Zwischen den beiden Läufen ist ein Abstand von mindestens 60 Minuten vorgeschrieben. Die Startaufstellung erfolgt nach der Platzierung im Zeittraining. Die Pause beginnt, nachdem der erstplatzierte Fahrer die Ziellinie überfahren hat.

### **6.3 DM Seitenwagen / Pokal Seitenwagen**

Durchgeführt werden können die Rennen in zwei oder drei Wertungsläufen über jeweils 25 Minuten plus 2 Runden. Maßgebend dafür ist das Nennergebnis zum Nennschluss. Bis 36 Teams können 2 Wertungsläufe, ab 37 bis xx Teams können drei Wertungsläufe über jeweils 25 Minuten plus 2 Runden

durchgeführt werden. Die Durchführungsvariante wird nach der Starterzahl am Nennungsschluss vom Veranstalter entschieden. Eine Änderung dieser Austragungsbestimmung durch etwaige Teilnehmerabsagen oder Nachnennungen kann mit einer Ausführungsbestimmung durch den Pflichtsportkommissar bis 1 Tag vor der Veranstaltung erfolgen.

Zwischen den beiden Läufen ist in der Klasse Seitenwagen ein Abstand von mindestens 90 Minuten vorgeschrieben. Die Startaufstellung erfolgt nach der Platzierung im Zeittraining. Die Pause beginnt, nachdem der erstplatzierte Fahrer die Ziellinie überfahren hat. Bei der Durchführung in drei Wertungsläufen finden die Wertungsläufe in folgender Reihenfolge der ausgelosten Zeittrainingsgruppen statt.

1. Wertungslauf: Gruppe A – Gruppe B
2. Wertungslauf: Gruppe B – Gruppe C
3. Wertungslauf: Gruppe C – Gruppe A

#### **6.4 Deutsche Motocross-Meisterschaft Quad**

Durchgeführt werden bei jeder Veranstaltung zwei Wertungsläufe über jeweils 25 Minuten plus 2 Runden. Zwischen den beiden Läufen ein Abstand von mindestens 90 Minuten vorgeschrieben. Die Startaufstellung erfolgt nach der Platzierung im Zeittraining. Die Pause beginnt, nachdem der erstplatzierte Fahrer die Ziellinie überfahren hat.

#### **6.5 Deutsche Motocross Meisterschaft Damen**

Durchgeführt werden bei jeder Veranstaltung zwei Wertungsläufe über jeweils 20 Minuten plus 2 Runden. Zwischen den beiden Läufen ist ein Abstand von mindestens 60 Minuten vorgeschrieben. Die Startaufstellung erfolgt nach der Platzierung im Zeittraining. Die Pause beginnt, nachdem der erstplatzierte Fahrer die Ziellinie überfahren hat.

### **7. Wertung Solo & Quad**

Unabhängig von der Tageswertung erhalten die in Wertung an einem der Prädikat-Wettbewerbe teilnehmenden Fahrer bei jeder Veranstaltung unter Berücksichtigung der Platzierung im Lauf / den Läufen nachstehende Prädikatpunkte

<b>Platz</b>	<b>Punkte</b>	<b>Platz</b>	<b>Punkte</b>	<b>Platz</b>	<b>Punkte</b>	<b>Platz</b>	<b>Punkte</b>
1	25	6	15	11	10	16	5
2	22	7	14	12	9	17	4
3	20	8	13	13	8	18	3
4	18	9	12	14	7	19	2
5	16	10	11	15	6	20	1

Wird eine Prädikatveranstaltung, deren Durchführung laut Prädikatbestimmungen für 2 Wertungsläufe + 2 Runden vorgesehen war, aufgrund der tatsächlichen Starterzahl mit Halbfinale und Finale ausgetragen, so werden bei dieser Veranstaltung für das Finale die doppelte Anzahl der vorgenannten Punkte vergeben.

Bei Punktegleichheit in der Tagesswertung entscheidet die bessere Platzierung im letzten Lauf. Nicht für die Prädikatwertung zugelassene Fahrer bleiben bei der Erstellung des Prädikatsergebnisses unberücksichtigt. evtl. nachfolgende Fahrer rücken auf.

#### **7.1 Wertung Seitenwagen**

Unabhängig von der Tageswertung erhalten die teilnehmenden Seitenwagen-Teams der Prädikatswertung (DM und Pokal) bei jeder Veranstaltung unter Berücksichtigung der Platzierung in den Wertungsläufen Prädikatpunkte wie 7. Hierfür wird eine getrennte Prädikatswertung für die Deutsche Motocross-Meisterschaft Seitenwagen und den DMSB-Motocross-Pokal Seitenwagen erstellt. Bei Punktegleichheit in der Veranstaltungswertung entscheidet die bessere Platzierung in dem Lauf, indem die punktgleichen Gespanne gegeneinander gefahren sind. Nicht für die Prädikatwertung zugelassene Seitenwagen-Teams bleiben bei der Erstellung des Prädikatsergebnisses unberücksichtigt, evtl.

nachfolgende Teams rücken auf. Für die Prädikatwertung in der Klasse Seitenwagen Pokal werden die Platzierungen aller B-Lizenz-Fahrer herangezogen.

## **8. Reisekostenvergütung / Punktgeld / Siegerehrung**

Alle Angaben zu Reisekostenvergütung, Punktegeldern, Nenngeldern und Siegerehrungen werden in den jeweiligen Veranstaltungsausschreibung zur Deutschen Motocross Meisterschaft (DMX) veröffentlicht.

## **9. Titelvergabe**

Für die Jahresendwertung werden alle dafür ausgeschriebenen Veranstaltungen gewertet. Der Fahrer/Beifahrer mit der höchsten Gesamtpunktzahl erringt nachfolgende Titel:

Klasse ADAC MX Masters

**„Internationaler Deutscher Motocross-Meister 2025“**

Klasse Deutsche Motocross-Meisterschaft-Open

**„Deutscher Motocross-Meister Open 2025“**

Klasse Deutsche Motocross-Junioren-Meisterschaft 250

**„Deutscher Motocross-Junioren-Meister 250 2025“**

Klasse Deutsche Motocross-Quad-Meisterschaft

**„Deutscher Motocross Quad Meister 2025“**

Klasse Deutsche Motocross-Meisterschaft Seitenwagen

**„Deutscher Motocross-Meister Seitenwagen Fahrer 2025“**

**„Deutscher Motocross-Meister Seitenwagen Beifahrer 2025“**

Klasse Deutsche Motocross Meisterschaft Damen

**„Deutsche Motocross Meisterin 2025“**

Klasse DMSB-Motocross-Pokal

**„Siegerin DMSB-Motocross-Pokal 2025“**

**„Klasse DMSB-Motocross-Pokal Seitenwagen 2025“**

**„Sieger DMSB-Motocross-Pokal Seitenwagen Fahrer 2025“**

**„Sieger DMSB-Motocross-Pokal Seitenwagen Beifahrer 2025“**

In den Seitenwagen-Klassen werden die Beifahrer nur dann gewertet, wenn sie zusammen mit den jeweiligen Fahrern mehr als 50 % von deren gewerteter Prädikatpunktzahl errungen haben. Ansonsten entfällt eine Wertung der Beifahrer.

### III. BESONDERE MOTORRAD-PRÄDIKATSBESTIMMUNGEN

#### 3. dmsj – Deutsche Jugend Motocross Meisterschaft 2025

Stand: 01.12.2024 – Änderungen sind *kursiv* abgedruckt

Die dmsj – deutsche motor sport jugend schreibt die „**dmsj – Deutsche Jugend-Motocross-Meisterschaft 2025**“ aus:

##### **Art. 1 – Veranstaltungen**

Die Prädikatläufe der Klassen sind aus dem Motorradsport-Terminkalender bzw. den ergänzenden Termin-Veröffentlichungen der/s dmsj/DMSB ersichtlich. Bei Ausfall einer Veranstaltung behält sich der DMSB vor, eine Ersatzveranstaltung zu benennen.

##### **Art. 2 – Teilnehmer / Nennungen / Strafen**

Die **dmsj – Deutsche Jugend-Motocross-Meisterschaft 2025** wird in den Klassen 125 ccm, 85 ccm, 65 ccm *und 50 ccm* Europa-offen ausgeschrieben. Der DMSB behält sich vor einen Pflichtkommissar zu benennen.

*Berechtigt zur Teilnahme in Wertung der Klasse 125 ccm sind nur Jugendliche im Alter von 13 Jahren bis 17 Jahren, die im Besitz einer gültigen B-/J-Lizenz des DMSB sind (Jugendliche im Alter von 18 Jahren sowie Fahrer mit C-Lizenz des DMSB sind startberechtigt, werden jedoch nur in der Tageswertung berücksichtigt).*

*Berechtigt zur Teilnahme in Wertung der Klasse 85 ccm sind nur Jugendliche im Alter von 10 Jahren bis 15 Jahren, die im Besitz einer gültigen B-/J-Lizenz des DMSB sind (Teilnehmer mit C-Lizenz des DMSB sind startberechtigt, werden jedoch nur in der Tageswertung berücksichtigt).*

*Berechtigt zur Teilnahme in Wertung der Klasse 65 ccm sind nur Jugendliche im Alter von 8 Jahren bis 12 Jahren, die im Besitz einer gültigen B-/J-Lizenz des DMSB sind (Teilnehmer mit C-Lizenz des DMSB sind startberechtigt, werden jedoch nur in der Tageswertung berücksichtigt).*

*Berechtigt zur Teilnahme in Wertung der Klasse 50 ccm sind nur Jugendliche im Alter von 6 Jahren (Stichtagsregelung) bis 9 Jahren, die im Besitz einer gültigen B-/J-Lizenz des DMSB sind (Teilnehmer mit C-Lizenz des DMSB sind startberechtigt, werden jedoch nur in der Tageswertung berücksichtigt).*

*\*Bei allen Altersangaben gilt, wenn nicht anders angegeben die Jahrgangsregelung.*

Alle Starter mit B/J-Lizenz des DMSB werden für die dmsj – Deutsche Jugend-Motocross Meisterschaft gewertet. Eine separate Einschreibung in die Meisterschaft ist nicht erforderlich.

Die Veranstalter sind verpflichtet, vorrangig alle form- und fristgerecht eingegangenen Nennungen von eingeschriebenen DMSB-Lizenznehmern zu bestätigen, soweit das Nennungsergebnis die gemäß Streckenabnahmeprotokoll zugelassene Starterzahl nicht um mehr als 100% überschreitet. Bei Ablehnung von Nennungen behält sich die dmsj ein Einspruchsrecht vor. Außerhalb der Prädikatwertung können C-Lizenznehmer des DMSB bzw., auch Lizenznehmer der gemäß dem Status der Klasse in Frage kommenden Mitgliedsföderationen der FIM oder FIM Europe teilnehmen, wenn keine fristgerechten Nennungen wertungsberechtigter Fahrer abgelehnt wurden. Neben der Lizenz ist von Lizenznehmern anderer Föderationen eine für die Veranstaltung gültige Startgenehmigung vorzulegen, wenn diese kann ggf. auch auf der Lizenz aufgedruckt sein.

*Bei Verstößen gegen die vorliegenden Bestimmungen, das Technische Reglement, Sonderbestimmungen, bei Unsportlichkeit, insbesondere unsportlicher Fahrweise, kann je nach Schwere des Vergehens Ausschluss aus der Wertung der betreffenden Veranstaltung sowie mit einer Zeit oder Platzstrafe für den entsprechenden Lauf (alle Klassen) erfolgen. Darüber hinaus kann durch das Sportgericht ein Ausschluss aus der Jahreswertung veranlasst werden.*

### **Art. 3 – Dauerstartnummern**

Dauerstartnummern für die Klassen werden *vom DMSB* vergeben. Infos dazu werden auf [www.adac-dmx.de](http://www.adac-dmx.de) veröffentlicht. Teilnehmer der Europameisterschaften dürfen mit den Farben der jeweiligen Startnummern-Hintergründe und Startnummern teilnehmen.

### **Art. 4 – Technische Bestimmungen / Technische Abnahme**

**Zugelassen sind in der Klasse 125 ccm Motorräder über 100 ccm bis 125ccm mit 2-Takt**

**Motoren, die den Techn. Bestimmungen der FIM / des DMSB entsprechen müssen.**

Zugelassen sind in der Klasse 85ccm Motorräder über 65 ccm bis 85ccm mit 2-Takt Motoren (Groß- od. Kleinrad), die den Techn. Bestimmungen der FIM /des DMSB entsprechen müssen.

Ein Start mit einem modifizierten 65ccm Motorrad in der 85ccm Klasse ist nicht erlaubt.

Zugelassen sind in der Klasse 65ccm Motorräder über 50 ccm bis 65ccm mit 2-Takt Motoren, die den Techn. Bestimmungen der FIM / des DMSB entsprechen müssen.

*Zugelassen sind in der Klasse 50ccm Motorräder bis 50 ccm mit 2-Takt Motoren und Elektromotorräder der Typen KTM SX-E5, Husqvarna EE-5 und GasGas MC-E5 bis max. 10kW der Klasse A: (60V DC & 30V AC (rms) (pulsierend DC < 60V)), die den Techn. Bestimmungen der FIM / des DMSB entsprechen müssen.*

Die Fahrerausrüstung muss ergänzend der Vorschriften gemäß Pkt. 5 des DMSB-Motocross-Reglement Hose, Jersey, Stiefel, Knie-, Schulter und Ellbogenprotektoren enthalten sowie die technischen Bestimmungen des DMSB erfüllen. Im Übrigen gelten die Festlegungen gemäß Pkt. 4 des DMSB-Motocross-Reglement.

### **Art. 5 – Training / Qualifikation / Startaufstellung**

Das Training muss gemäß Pkt. 7.1 des DMSB-Motocross-Reglement erfolgen. Vorgeschrieben ist sowohl ein freies Training als auch ein Zeittraining von jeweils 20 Minuten für die Klassen 125 ccm, 85ccm und 15 Minuten für die Klasse 65ccm, *50ccm*. Zwischen dem freien Training und dem Zeittraining bzw. zwischen dem Zeittraining und dem 1. Wertungslauf muss eine Pause von mindestens 60 Minuten liegen. In allen Freien- und Zeittrainingsabschnitten ergeben sich die maximal zulässigen Starterzahlen aus der Angabe in der Streckenlizenz.

Qualifikation und Startaufstellung für die Wertungsläufe ergibt sich aus Pkt. 8.8 sowie 8.9 bzw. 8.10 des DMSB-Motocross-Reglement.

### **Art. 6 – Durchführung**

Bei den Veranstaltungen sind in der Klasse 125ccm 2 Halbfinalläufe und 1 Wertungslauf über jeweils *20* Minuten plus 2 Runden gemäß Pkt. 8.9 des DMSB-Motocross-Reglement durchzuführen, wenn die Zahl der Teilnehmer die gemäß Streckenabnahmeprotokoll für das Rennen zugelassene maximale Starterzahl um mehr als 20% übersteigt.

Bei geringerer Teilnehmerzahl erfolgt die Durchführung in der 125ccm Klasse in 2 Wertungsläufen à *20* Minuten plus 2 Runden gemäß Pkt. 8 und 8.8 des DMSB-Motocross-Reglement.

Bei den Veranstaltungen sind in der Klasse 85ccm 2 Halbfinalläufe und 1 Wertungslauf über jeweils 20 Minuten plus 2 Runden gemäß Pkt. 8.9 des DMSB-Motocross-Reglement durchzuführen, wenn die Zahl der Teilnehmer die gemäß Streckenabnahmeprotokoll für das Rennen zugelassene maximale Starterzahl um mehr als 20% übersteigt.

Bei geringerer Teilnehmerzahl erfolgt die Durchführung in der 85ccm Klasse in 2 Wertungsläufen à 20 Minuten plus 2 Runden gemäß Pkt. 8 und 8.8 des DMSB-Motocross-Reglement.

Bei den Veranstaltungen sind in der Klasse 65ccm 2 Halbfinalläufe und 1 Wertungslauf über jeweils 12 Minuten plus 2 Runden gemäß Pkt. 8.9 des DMSB-Motocross-Reglement durchzuführen, wenn die Zahl



der Teilnehmer die gemäß Streckenabnahmeprotokoll für das Rennen zugelassene maximale Starterzahl um mehr als 20% übersteigt.

Bei geringerer Teilnehmerzahl erfolgt die Durchführung in der 65ccm Klasse in 2 Wertungsläufen à 12 Minuten plus 2 Runden gemäß Pkt. 8 und 8.8 des DMSB-Motocross-Reglement.

*Bei den Veranstaltungen sind in der Klasse 50ccm 2 Wertungsläufe über jeweils 8 Minuten plus 1 Runde gemäß Pkt. 8.8 des DMSB-Motocross-Reglement durchzuführen.*

Zwischen den beiden Läufen ist ein Abstand von mindestens 60 Minuten einzuhalten.

Vor Beginn jedes Wertungslaufes ist eine Besichtigungsrunde durchzuführen. Bei extremer Witterung kann auf Entscheidung des Rennleiters von der Besichtigungsrunde abgesehen werden.

Die Teilnahme an dieser Besichtigungsrunde ist Pflicht. Fahrer, die daran nicht teilnehmen, werden zum Start dieses Wertungslaufes nicht zugelassen.

### **Art. 7 – Punktgeld/ Ehrenpreise**

Alle Angaben zu Reisekostenvergütung, Punktegeldern, Nenngeldern und Siegerehrungen werden in der jeweiligen Veranstaltungsausschreibung zur Deutschen Motocross Meisterschaft (DMX) veröffentlicht.

### **Art. 8 – Wertung / Qualifikation / Prädikatswertung**

Auf Grundlage der Tageswertung erhalten bei jeder Veranstaltung unter Berücksichtigung der Platzierung in den Wertungsläufen nachstehende Prädikatpunkte:

Platz	Punkte	Platz	Punkte	Platz	Punkte	Platz	Punkte
1	25	6	15	11	10	16	5
2	22	7	14	12	9	17	4
3	20	8	13	13	8	18	3
4	18	9	12	14	7	19	2
5	16	10	11	15	6	20	1

Wird eine Veranstaltung, deren Durchführung laut Austragungsbedingungen gemäß Pkt. 8.8 des DMSB-Motocross-Reglement vorgesehen war, aufgrund der tatsächlichen Starterzahl gemäß Pkt. 8.9 dieser Bestimmungen durchgeführt, so werden bei dieser Veranstaltung für den Wertungslauf die doppelte Anzahl der vorgenannten Punkte vergeben.

Bei Punktegleichheit in der Veranstaltungswertung entscheidet die bessere Platzierung im letzten Lauf.

Muss bei einer Veranstaltung ein Lauf gekürzt oder vorzeitig abgebrochen werden, so wird der Lauf nur gewertet, wenn zum Zeitpunkt des Abbruches mindestens 50% der ursprünglich festgelegten Laufzeit abgelaufen war. Bei einem Abbruch nach Ablauf von 50% ist das Ergebnis entsprechend den für die volle Laufzeit geltenden Festlegungen zu erstellen. Zugrunde gelegt werden dann jedoch die Platzierungen der Fahrer am Ende der dem Abbruch vorangegangenen Runde. Wird ein solcher Lauf zu einem früheren Zeitpunkt abgebrochen, so wird er für null und nichtig erklärt und sollte, wenn möglich, neu gestartet werden. Der Restart erfolgt – ausgenommen bei Abbruch aufgrund eines Fehlstarts – frühestens 30 Minuten nach Abbruch. Der genaue Zeitpunkt ist bekannt zu geben. Ist ein Restart nicht möglich, so wird der betr. Lauf ersatzlos gestrichen.

### **Art. 9 – Titel**

Der Endstand der **dmsj – Deutsche Jugend-Motocross-Meisterschaft 2025** ergibt sich aus Addition der errungenen Meisterschaftspunkte bei den Veranstaltungen. Der Fahrer mit der höchsten Gesamtpunktzahl erringt den Titel:



**„dmsj – Deutscher Jugend-Motocross-Meister Klasse 125ccm 2025“**

bzw.

**„dmsj – Deutscher Jugend-Motocross-Meister Klasse 85ccm 2025“**

bzw.

**„dmsj – Deutscher Jugend-Motocross-Meister Klasse 65ccm 2025“**

bzw.

***„dmsj – Deutscher Jugend-Motocross-Meister Klasse 50ccm 2025“***

In allen Prädikatklassen ergibt sich die weitere Platzierung aus der Höhe der insgesamt erreichten Meisterschaftspunkte. Bei Punktgleichheit in der Jahresendwertung entscheidet die Mehrheit der besseren Plätze. Wenn dann immer noch Gleichstand besteht, entscheiden die Wertungspunkte im letzten, vorletzten, drittletzten usw. Lauf.

## DMSB-Trial-Prädikatsbestimmungen 2025

Stand: 02.12.2024 – Änderungen sind *kursiv* abgedruckt

### 1. Allgemein

Grundlage dieser Prädikatsbestimmungen ist das Trial-Reglement des DMSB. Die verschiedenen DMSB-Trial-Prädikate werden für einen offenen Teilnehmerkreis ausgeschrieben (Ausnahme Klasse 1F: weibliches Geschlecht). Die Veranstaltungen sind mind. National auszusprechen.

### 2. Teilnehmer, Klasseneinteilung und Startnummern

Berechtigt zur Teilnahme in Wertung sind DMSB-A-, DMSB-B-Lizenznehmer und DMSB-J-Lizenznehmer. Außerhalb der Prädikatwertung sind DMSB-C-, V-Lizenznehmer und Race Card sowie Lizenzinhaber anderer FMN (mit entsprechender Startgenehmigung) startberechtigt. Nennungen von nicht in Wertung teilnehmenden Fahrern dürfen nur bestätigt werden, wenn keine form- und fristgerechten Nennungen wertungsberechtigter Fahrer abgelehnt wurden.

Fahrer, die im Laufe der Saison bereits Wertungspunkte in einer Prädikatsklasse erhalten haben, können in eine leistungsmäßig nachgeordnete Klasse wechseln, erhalten in dieser Klasse aber keine Wertungspunkte.

Der Wechsel in einen leistungsmäßig höher eingestuften Prädikat-Wettbewerb ist jederzeit möglich.

Nachfolgende Klassen werden ausgeschrieben:

#### **Klasse 1 -**

Deutsche Trial-Meisterschaft  
ab Jahrgang 2010 und älter mit DMSB-A-/V-Lizenz  
Gelber Untergrund / schwarze oder weiße Ziffern, Startnummern 1-99

#### **Klasse 1F -**

Deutsche Frauen-Trial-Meisterschaft  
Fahrerinnen ab Jahrgang 2011 und älter mit DMSB-A-/B-/V-Lizenz  
Pinkfarbener Untergrund schwarze Ziffern, Startnummern 101-199

#### **Klasse 2 -**

DMSB-Trial-Cup  
ab Jahrgang 2011 und älter mit DMSB-A-/B-/J-/C-/V-Lizenz  
Weißer Untergrund / schwarze Ziffern, Startnummern 200-299

#### **Klasse 3 -**

DMSB-Trial-Pokal  
ab Jahrgang 2011 und älter mit DMSB-A-/B-/J-/C-/V-Lizenz  
Fahrer unter 18 Jahren (Stichtagsregelung) mit einem Motorrad bis max. 125 ccm  
Blauer Untergrund / schwarze oder weiße Ziffern, Startnummern 300-399

#### **Klasse 4 -**

DMSB-Trial-Senioren-Pokal (Ü40)  
Fahrer ab Jahrgang 1985 und älter mit DMSB-A-/B-/C-/V-Lizenz  
Roter Untergrund / schwarze oder weiße Ziffern, Startnummern 400-499

#### **Klasse 5 -**

DMSB-Trial-Ü50-Senioren-Pokal  
Fahrer ab Jahrgang 1975 und älter mit DMSB-A-/B-/C-/V-Lizenz  
Grüner Untergrund / schwarze oder weiße Ziffern, Startnummern 500-599

Jeder Fahrer erhält beim ersten Start für die gesamte Saison eine Start-Brust-/Rückennummer, die bei jeder Veranstaltung getragen werden muss. Nach dem letzten Lauf muss diese zurückgegeben werden. Bei Veranstaltungen auf öffentlichem Gelände muss der Fahrer einen dem Hubraum entsprechenden Führerschein vorlegen.

### **3. Auf- und Abstiegsregelung**

#### **3.1 Aufstieg**

##### **3.1.1**

Fahrer der Klasse 2, die im vorangegangenen Jahr durchschnittlich pro Teilnahme in Wertung 60 oder mehr Wertungspunkte erzielten, müssen in die Klasse 1 aufsteigen. Ausgenommen davon sind Fahrer, die schon in der Klasse 1 gefahren und abgestiegen sind. Ihnen ist der erneute Aufstieg freigestellt. Fahrern aus dem Jahrgang 2009 oder jünger ist es freigestellt, in die Klasse 1 aufzusteigen oder ein weiteres Jahr wertungsberechtigt in der Klasse 2 zu starten.

##### **3.1.2**

Fahrer der Klasse 3, die im vorangegangenen Jahr durchschnittlich pro Teilnahme in Wertung 60 oder mehr Wertungspunkte erzielten, müssen im darauffolgenden Jahr in die Klasse 2 aufsteigen.

##### **3.1.3**

Fahrer ab Jahrgang 1985 und älter, müssen nicht aufsteigen.

##### **3.1.4**

Fahrer, die in die nächsthöhere Klasse aufsteigen müssten, dies jedoch nicht wollen, können in der bisherigen Klasse verbleiben, werden jedoch für 1 Jahr nur für die Tageswertung gewertet. Davon ausgenommen sind nur Fahrer der Klasse 2, die erneut in die Klasse 1 aufsteigen müssen.

#### **3.2. Abstieg**

##### **3.2.1**

Fahrer, die im vorangegangenen Jahr durchschnittlich pro Teilnahme in Wertung 30 oder weniger Wertungspunkte in den Klassen 1 bzw. 2 erzielten, können im darauffolgenden Jahr in die nächstniedrigere Klasse absteigen.

### **4. Fahrerlager**

Das Fahrerlager muss:

- über ausreichend Platz verfügen
- über freie Zufahrts- und Fahrwege verfügen, damit Fahrzeuge zu jeder Zeit das Fahrerlager verlassen können;
- über ein „schwarzes Brett“ (und/ „virtueller Aushang“) verfügen.

Das Fahrerlager sollte:

- über geeignete sanitäre Einrichtungen, inkl. Toiletten und Duschkmöglichkeiten verfügen;
- zentrale Trinkwasserentnahmestelle bieten
- einen Waschplatz für Motorräder *bieten* (z. B. in einer nahegelegenen Tankstelle oder Werkstatt).

### **5. Sektions- und Rundenzahl**

Bei jedem Prädikatlauf müssen folgende Anzahlen von Sektionen für jede Klasse gefahren werden:

2 Runden 15 - 18 Sektionen

oder

3 Runden 10 - 12 Sektionen

Für die Klasse 1F und Klasse 4 setzen sich die Sektionen wie folgt zusammen:

Bei Veranstaltungen bis max. 3 Runden mit 10-12 Sektionen:

Mind. 4 x Sektionen Klasse 5

Übrige Sektionen können vom Veranstalter zwischen Klasse 3 und Klasse 5 frei gewählt werden

Bei Veranstaltungen bis max. 2 Runden mit 15-18 Sektionen:

Mind. 6 x Sektionen Klasse 5

Übrige Sektionen können vom Veranstalter zwischen Klasse 3 und Klasse 5 frei gewählt werden

Anmerkung: Abweichungen zum Veranstaltungsformat sind grundsätzlich möglich, bedürfen aber der Zustimmung des DMSB bzw. Promoters.

Der Veranstalter hat die Möglichkeit, in Fahrerlagernähe ein Finale für die Klasse 1 und Klasse 1F am Samstagabend im Anschluss an den Wettbewerb auszuschreiben.

Für Veranstaltungen mit Finale gilt für die Klassen 1 + 1F:

2 Runden - 3 Sektionen

Für das Finale erfolgt eine separate Wertung. Die Wertungspunkte werden zum Meisterschaftsstand hinzugefügt.

## **6. Start**

Der Start erfolgt einzeln im Abstand von 1 Minute bei folgender Startfolge:

1. Klasse 5
2. Klasse 4
3. Klasse 3
4. Klasse 2
5. Klasse 1F
6. Klasse 1

Sollte vom Veranstalter zusätzlich die Klasse 6 (Open-Klasse) ausgeschrieben werden, startet diese vor den Prädikatsklassen.

Bei Aufteilung der Klassen in zwei Startgruppen können zwei Fahrer gleichzeitig im Abstand von einer Minute starten, wenn:

- unterschiedliche Sektionen gefahren werden
- oder
- innerhalb der Runde an verschiedenen Sektionen begonnen wird.

Der Veranstalter hat dafür Sorge zu tragen, dass in diesen Fällen der Start klassenweise in Abhängigkeit der Starterzahl ausgewogen erfolgt. Die Startfolge wird am Vorabend der Veranstaltung für alle Klassen ausgelost.

Findet ein Finale statt, so ergibt sich die Startreihenfolge aus dem Ergebnis der jeweiligen Tageswertung. Der Sieger startet an Sektion 1, Der Zweitplatzierte an Sektion 2, der Drittplatzierte an Sektion 3, der Vierplatzierte an Sektion 1, etc. Der Start zum Finale erfolgt zeitgleich an den drei Sektionen.

## **7. Fahrzeit**

Die Fahrzeit richtet sich nach Artikel 8 des DMSB-Trial-Reglements. Die Individualfahrzeit für jeden Fahrer kann durch den Fahrleiter, in Absprache mit dem Sportkommissar aus besonderen Gründen um bis zu eine Stunde verlängert werden.

Die Fahrzeit für das Finale beträgt eine Stunde.

## **8. Dokumentation der Strafpunkte**

Bei Prädikat-Wettbewerben sind Punktekarten zu verwenden. Eine elektronische Übertragung der Strafpunkte dient lediglich zur Veranschaulichung der Live-Ergebnisse für Teilnehmer, Zuschauer und Interessierte.

## 9. Wertung

Die Punktvergabe für die in Wertung an einem der Prädikat-Wettbewerbe teilnehmenden Fahrer erfolgt in folgender Abstufung:

Platz	Punkte	Platz	Punkte	Platz	Punkte
1	100	12	22	23	5
2	85	13	20	24	4
3	70	14	18	25	3
4	60	15	16	26	2
5	55	16	14	27	1
6	50	17	12	28	1
7	45	18	10	29	1
8	40	19	9	30	1
9	35	20	8	31	1
10	30	21	7	32	1
11	25	22	6	etc.	etc.

Die Punktvergabe im Finale erfolgt in folgender Abstufung:

Platz	Punkte	Platz	Punkte	Platz	Punkte
1	20	6	10	11	5
2	17	7	9	12	4
3	15	8	8	13	3
4	13	9	7	14	2
5	11	10	6	15	1

Ab Platz 16: 0 Punkte

Außerhalb der Prädikatwertung teilnehmende Fahrer bleiben bei der Erstellung des Wertungsergebnisses unberücksichtigt. Nachfolgende Fahrer rücken auf.

## 10. Siegerehrung

Innerhalb jeder Klasse werden mindestens für die ersten drei Fahrer entsprechende Ehrenpreise (keine Sachpreise) vergeben. Die zusätzlich mögliche Vergabe von Sachpreisen bleibt von dieser Festlegung unberührt.

## 11. Titelvergabe

Für die Jahresendwertung werden alle dafür ausgeschriebenen Veranstaltungen gewertet. Der Fahrer / die Fahrerin mit der höchsten Gesamtpunktzahl erringt nachfolgende Titel:

Klasse 1

**„Deutscher Trial-Meister 2025“**

Klasse 1F

**„Deutsche Trial-Meisterin 2025“**

Klasse 2

**„Sieger DMSB-Trial-Cup 2025“**

Klasse 3

**„Sieger DMSB-Trial-Pokal 2025“**

Klasse 4

**„Sieger DMSB-Trial-Senioren-Pokal 2025“**

Klasse 5

**„Sieger DMSB-Trial-Ü50-Senioren-Pokal 2025“**

## DMSB-Hallen-Trial-Pokal 2025

Stand: 02.12.2024 – Änderungen sind *kursiv* abgedruckt

### 1. Allgemein

Grundlage dieser Prädikatsbestimmungen ist das DMSB-Trial-Reglement.

Der DMSB-Hallen-Trial-Pokal wird mind. Europaoffen ausgeschrieben. Die Charakteristik dieser Hallen-Veranstaltungen ist darin begründet, dass die Sektionen „künstlich“ erbaut werden (Naturmaterialien sind zu empfehlen), die Teilnehmer fest benannt sind sowie eine gesonderte Bewertung mit Strafpunkten erfolgt.

### 2. Klasseneinteilung / Technische Festlegungen

Ausgeschrieben wird eine Klasse ohne Hubraumbeschränkung. Eine Zulassung der Motorräder zum öffentlichen Straßenverkehr sowie die damit verbundene Ausrüstung der Motorräder ist nicht erforderlich.

Im Falle eines technischen Defektes dürfen die Fahrer das Motorrad wechseln. Die Bedingungen für die Durchführung von Reparaturen sind in der Ausschreibung festgelegt.

### 3. Teilnehmer

Alle am DMSB-Hallen-Trial-Pokal interessierten Fahrer müssen sich zur Teilnahme in Wertung form- und fristgerecht einschreiben (Online-Einschreibung).

Für alle zur Prädikatserie zählenden Veranstaltungen werden folgende 4 Fahrer durch nominiert:

1. drei Fahrer nach Platzierung der Deutschen Trial-Meisterschaft des Vorjahres
2. der Hallen-Trial-Sieger des Vorjahres

Im Falle eines Verzichts oder Doppelnominierung rücken die nachfolgenden Fahrer der Deutschen Trial-Meisterschaft des Vorjahres auf (gilt nicht für die Hallen-Trial-Meisterschaft des Vorjahres).

Alle weiteren Startplätze für die jeweilige Veranstaltung werden vom betreffenden Veranstalter vergeben.

Teilnahmeberechtigt sind Fahrer, die im Besitz einer A- oder V-Lizenz sind. *Ausländische Lizenzinhaber anderer FMN (mit entsprechender Startgenehmigung) sind ebenfalls teilnahmeberechtigt.*

Wertungsberechtigt für den DMSB-Hallen-Trial-Pokal sind nur eingeschriebene Fahrer mit DMSB A-Lizenz.

### 4. Fahrerbesprechung

Vor der Veranstaltung findet eine Fahrerbesprechung mit anschließender Sektionsbesichtigung statt.

### 5. Ausrichtung der Veranstaltung

Nachstehende Detailfestlegungen liegen in der Entscheidung des Veranstalters. Welche dieser Festlegungen Gültigkeit haben, ist in der Ausschreibung geregelt:

1. Die Veranstaltung besteht – abhängig von der Starterzahl – aus einer oder mehreren Qualifikationsrunden sowie einen Endlauf
2. Zum Endlauf sind 4 Fahrer zugelassen
3. Ein „Hoffnungslauf“ für nicht für den Endlauf qualifizierte Fahrer kann durchgeführt werden.
4. Die Startreihenfolge wird entweder unter allen Fahrern oder einzelnen Fahrergruppen ausgelost.
5. Die Fahrer werden entweder einzeln oder gruppenweise gesetzt.
6. Die Fahrzeit kann entweder pro Sektion oder pro Runde festgelegt werden
  - 6.1. Wird eine Fahrzeit für eine Sektion vorgegeben, dürfen die Sektionen von 2 oder 3 Fahrern nach-einander gefahren werden.
  - 6.2. Wird eine Fahrzeit für eine Runde vorgegeben, muss die gesamte Runde von einem Fahrer allein gefahren werden.

## **6. Sektions- und Rundenzahl**

Für den Vor- bzw. Endlauf sind mindestens 5 Sektionen + 1 Parallelsektion vorgeschrieben. Die Anzahl der Sektionen im Hoffnungslauf, deren Fahrspuren nicht dieselben wie im Endlauf sein dürfen, ist den Veranstaltern freigestellt, müssen aber in der Ausschreibung festgelegt werden. Die Sektionen dürfen von Runde zu Runde verändert werden. Werden Sektionen für die folgende(n) Runde(n) verändert, muss das bei der Fahrerbesprechung bekannt gegeben werden.

## **7. Strafpunkte / Definition**

Durchfahren ohne Fuß oder Anlehnen	0 Strafpunkte
Ein Fehler (Fuß oder Anlehnen)	1 Strafpunkt
Zwei Fehler (Fuß oder Anlehnen)	2 Strafpunkte
Drei Fehler (Fuß oder Anlehnen)	3 Strafpunkte
Mehr als drei Fehler (Fuß oder Anlehnen)	5 Strafpunkte

Definition „Fuß“ oder „Anlehnen“

Berühren des Bodens oder Abstützen / Anlehnen an ein Hindernis, mit irgendeinem Teil des Körpers oder des Motorrades (mit Ausnahme der Reifen und des Unterbodenschutzes), gleichgültig ob sich das Motorrad vorwärts bewegt oder nicht.

Scheitern in der Sektion	5 Strafpunkte
--------------------------	---------------

## **8. Zeitstrafpunkte**

Die Überschreitung der vorgegebenen Fahrzeit (pro Sektion oder pro Runde) wird mit einem Strafpunkt je angefangene 30 Sekunden gewertet.

## **9. Strafpunkte in der Parallelsektion**

In der Parallelsektion fahren zwei Fahrer in identischen Fahrspuren gegeneinander. Die Wertung ist wie folgt:

1. Strafpunkte werden für jeden Fahrer nach dem Reglement vergeben.
2. Der Fahrer, der die Sektion als Zweiter beendet, bekommt zusätzlich einen Strafpunkt
3. Kommen beide Fahrer zur gleichen Zeit, mit der gleichen Fehlerzahl an, wird die Sektion wiederholt.
4. Kommen beide Fahrer zur gleichen Zeit, mit unterschiedlicher Fehlerzahl an, erhält kein Fahrer einen zusätzlichen Strafpunkt.
5. Erhalten beide Fahrer in dieser Sektion 5 Strafpunkte, erhält kein Fahrer einen zusätzlichen Strafpunkt.
6. Wird eine Parallelsektion zum weiteren Ablauf der Fahrfolge herangezogen, ist der Fahrer Sieger, der die Sektion mit den wenigsten Strafpunkten beendet hat.
7. Scheitern beide Fahrer in der Sektion ist der Fahrer Sieger, der sie am weitesten bewältigt hat.
8. Scheitern beide Fahrer an der gleichen Stelle, entscheidet das Los über die weitere Fahrfolge.
9. In jeder Sektion dürfen maximal (Strafpunkte plus Zeitstrafpunkte) 5 Strafpunkte vergeben werden.

## **10. Wertung**

Bei Durchführung einer Veranstaltung in mehreren Runden (z. B. Vorlauf, Hoffnungslauf und/oder Endlauf) wird jede Runde getrennt gewertet. Der Fahrer mit der niedrigsten Strafpunktzahl im Endlauf ist Sieger, die weitere Platzierung ergibt sich sinngemäß.

1. Bei Punktgleichheit zwischen den beiden erst platzierten Fahrern, in welcher Runde auch immer, müssen diese Fahrer eine zusätzliche Sektion fahren, die ausgelost wird.
2. Wird die Sektion von beiden Fahrern mit 0 Punkten bewältigt, wird eine weitere Sektion gefahren. Die Startreihenfolge wird geändert.
3. Haben beide Fahrer am Ende der Sektion die gleiche Punktzahl (d.h. mehr als 0 Punkte), ist der Fahrer Sieger, der die Sektion am weitesten fehlerfrei bewältigt hat.



4. besteht immer noch Punktgleichheit, da beide den Strafpunkt an gleicher Stelle der Sektion erhielten, wird eine weitere Sektion gefahren.
5. Bei Punktgleichheit ab dem drittplatzierten Fahrer wird die größere Anzahl der 0,1,2,3er Sektionen gewertet. Besteht dann immer noch Punktgleichheit, wird die schnellere Fahrzeit in der Parallelsektion zur Wertung herangezogen.

Platz	Punkte	Platz	Punkte	Platz	Punkte
1	20	6	10	11	5
2	17	7	9	12	4
3	15	8	8	13	3
4	13	9	7	14	2
5	11	10	6	15	1

## 11. Titelvergabe

Der Fahrer, der die höchste Gesamtpunktzahl erreicht hat, erringt den Titel

**"Sieger DMSB-Hallen-Trial-Pokal 2025"**

## dmsj- Deutsche Jugend-Trial-Meisterschaft 2025

Stand: 02.12.2024 – Änderungen sind *kursiv* abgedruckt

Die dmsj – deutsche motor sport jugend schreibt die „dmsj – Deutsche Jugend-Trial-Meisterschaft 2025“ aus:

### Art. 1 Veranstaltungen

Alle Trial-Veranstaltungen im Regelungsbereich der dmsj sind nach den Bestimmungen des DMSB durchzuführen. Soweit in den dmsj-Prädikatsbestimmungen nicht geregelt, gelten die Bestimmungen des DMSB.

Die Prädikat-Wettbewerbe werden im Rahmen von zwei Doppel-Veranstaltungen ausgetragen. Die Veranstaltungen dürfen nur auf nicht öffentlichen Geländen stattfinden.

### Art. 2 Teilnehmer

Die Prädikat-Wettbewerbe werden für Fahrer von 8 bis 18 Jahre ausgeschrieben. Nicht teilnahmeberechtigt sind Fahrer, die bei DMSB-Prädikat-Wettbewerben in der Klasse 1 starten.

(Bei der angegebenen Altersangabe gilt für das Minimalalter die Stichtagsregelung, für das Maximalalter die Jahrgangsregelung.)

Alle Teilnehmer für die verschiedenen Prädikat-Wettbewerbe werden von den Trägerverbänden des DMSB sowie dem ADMV spätestens 6 Wochen vor der Veranstaltung nominiert.

Die Zuordnung zu den einzelnen Leistungsklassen erfolgt unter Berücksichtigung der Kriterien dieser Verbände für die unterschiedlichen Leistungsklassen:

- Klasse 2 = Deutsche Jugend-Trial-Meisterschaft  
Fahrer mit DMSB A/B/J-Lizenz  
Startnummernfarbe: Weißer Untergrund / schwarze Zahlen
- Klasse 3: Deutscher Jugend-Trial-Cup  
Fahrer mit DMSB A/B/J-Lizenz.  
Startnummernfarbe: Blauer Untergrund / weiße Zahlen
- Klasse 4 = Deutscher Jugend-Trial-Pokal  
Fahrer mit DMSB A/B/J/C-Lizenz.  
Startnummernfarbe: Grüner Untergrund / weiße Zahlen
- Klasse 5 = Deutscher Schüler-Trial-Pokal  
Fahrer mit DMSB B/J/C-Lizenz von 8 bis 14 Jahre (Bei der angegebenen Altersangabe gilt für das Minimalalter die Stichtagsregelung, für das Maximalalter die Jahrgangsregelung.)  
Nominierte Fahrer, die älter als 14 Jahre sind (Jahrgangsregelung) sind in Tageswertung startberechtigt. Startnummernfarbe: Schwarzer Untergrund / weiße Zahlen

### Art. 3 Aufstiegsregelung

Fahrer, die im vorangegangenen Jahr in der Endwertung der Klassen 3, 4, und 5 einen der Plätze 1 bis 3 belegt haben, müssen im darauffolgenden Jahr in der nächsthöheren Klasse starten.

### Art. 4 Hubraum

Hubraum-Klasseneinteilung: Alle Fahrer/Innen der Klassen 3 – 5 müssen ein Motorrad mit maximal 125ccm einsetzen. Für alle Fahrer der Klasse 2 ist der Hubraum freigestellt.

## Art. 5 Sektions- und Rundenzahl

Bei jedem Prädikatlauf müssen folgende Anzahlen von Sektionen für jede Klasse gefahren werden:

- 2 Runden min. 12 Sektionen oder
- 3 Runden min. 8 Sektionen

Bei weniger als 10 Sektionen müssen die doppelte Anzahl an Sektionen gebaut und die Klassen in zwei Startgruppen aufgeteilt werden.

## Art. 6 Start

Der Start erfolgt einzeln im Abstand von 1 Minute bei folgender Startfolge:

- 1.: Klasse 5
- 2.: Klasse 4
- 3.: Klasse 3
- 4.: Klasse 2

Bei Aufteilung der Klassen in zwei Startgruppen mit unterschiedlich zu durchfahrenden Sektionen können zwei Fahrer gleichzeitig im Abstand von einer Minute starten.

Der Veranstalter hat dafür Sorge zu tragen, dass in diesen Fällen der Start klassenweise in Abhängigkeit der Starterzahl ausgewogen erfolgt.

Die Startfolge wird am Vorabend der Veranstaltung ausgelost.

## Art. 7 Fahrzeit

Die Fahrzeit richtet sich nach Artikel 8 des DMSB-Trial-Reglements. Die Individualfahrzeit für jeden Fahrer kann durch den Fahrleiter, in Absprache mit dem Sportkommissar aus besonderen Gründen um bis zu eine Stunde verlängert werden.

## Art. 8 Wertung

Die Punktvergabe für die in Wertung an einem der Prädikat-Wettbewerbe teilnehmenden Fahrer erfolgt in folgender Abstufung:

Platz	Punkte	Platz	Punkte	Platz	Punkte
1	100	12	22	23	5
2	85	13	20	24	4
3	70	14	18	25	3
4	60	15	16	26	2
5	55	16	14	27	1
6	50	17	12	28	1
7	45	18	10	29	1
8	40	19	9	30	1
9	35	20	8	31	1
10	30	21	7	32	1
11	25	22	6	etc.	etc.

Bei Kürzungen der Distanz oder Abbruch der Veranstaltung erhalten die Fahrer nur dann entsprechende Prädikat-Punkte, wenn mindestens die nachstehende Prozentzahl von Sektionen absolviert wurde:

- über 50 % der Sektionen: volle Punktzahl
- über 25 bis 50 % der Sektionen: 50 % der Punkte
- bis 25 % der Sektionen: keine Punkte

Außerhalb der Prädikatwertung teilnehmende Fahrer bleiben bei der Erstellung des Wertungsergebnisses unberücksichtigt. Nachfolgende Fahrer rücken auf.

## Art. 9 Siegerehrung

Innerhalb jeder Klasse werden mindestens für die ersten drei Fahrer entsprechende Ehrenpreise vergeben. Die zusätzlich mögliche Vergabe von Sachpreisen bleibt von dieser Festlegung unberührt.

## Art. 10 Titel

Der Fahrer, der in der Klasse 2 die höchste Gesamtpunktzahl erreicht hat, erringt den Titel:

**„dmsj – Deutscher Jugend-Trial-Meister 2025“**

Der Fahrer, der in der Klasse 3 die höchste Gesamtpunktzahl erreicht hat, erringt den Titel:

**„Sieger dmsj – Deutscher Jugend-Trial-Cup 2025“**

Der Fahrer, der in der Klasse 4 die höchste Gesamtpunktzahl erreicht hat, erringt den Titel:

**„Sieger dmsj – Deutscher Jugend-Trial-Pokal 2025“**

Der Fahrer, der in der Klasse 5 die höchste Gesamtpunktzahl erreicht hat, erringt den Titel:

**„Sieger dmsj – Deutscher Schüler-Trial-Pokal 2025“**

Die weitere Platzierung ergibt sich ebenfalls aus der Höhe der erreichten und gewerteten Punkte. Bei Punktgleichheit entscheidet:

- (1) Die Majorität der besseren Plätze
- (2) in nachstehender Reihenfolge die bessere Platzierung auf den Punkträngen im letzten, vorletzten, drittletzten usw. durchgeführten Lauf.

## DMSB-Enduro-Prädikatsbestimmungen 2025

Stand: 31.12.2024

### Inhaltsverzeichnis

1	Allgemein.....	1
2	Klasseneinteilung und Kennzeichnung .....	1
2.1	A-Championat: Internationale Deutsche Enduro- Meisterschaft (DEM).....	1
2.2	B-Championat: DMSB-Enduro-Meisterschaft (DEC).....	2
2.3	Cup-Klassen (Gruppe C) .....	2
2.4	Alle übrigen Prädikatsklassen.....	2
2.5	Team-Wettbewerbe.....	2
3	Teilnehmer .....	2
4	Dauerstartnummern .....	3
5	Startreihenfolge .....	4
6	Strecken-Vorschriften.....	4
7	Organisatorische Auflagen.....	4
8	Sonderprüfung(en).....	4
9	Wertung.....	5
9.1	Klassenwertung.....	5
9.2	Championatswertung .....	6
9.3	Mannschaftswertung.....	6
9.4	Siegerehrung.....	6
9.5	Titelvergabe .....	6

### 1. Allgemein

Grundlage dieser Prädikatsbestimmungen ist das Enduro-Reglement des DMSB 2025 mit aktuellem Stand.

Die verschiedenen DMSB-Enduro-Prädikate werden für einen offenen Teilnehmerkreis ausgeschrieben (keine Einschreibung erforderlich).

### 2. Klasseneinteilung und Kennzeichnung

Die Teilnehmer fahren gemeinsam, unabhängig von der späteren getrennten Klassenwertung, in folgenden drei Wertungskategorien (Championate & Klassen):

#### 2.1 A-Championat: Internationale Deutsche Enduro- Meisterschaft (DEM)

Klasse	Name	Startnummernkreis & Startnummernfarbe	Startberechtigte Motorräder
Klasse E1	Deutsche Enduro-Meisterschaft Klasse E1	Nr. 1 bis 299 (schwarzer Grund (RAL 9005) / weiße Zahlen (RAL 9010))	bis 250ccm 2T und 4T
Klasse E2	Deutsche Enduro-Meisterschaft Klasse E2	Nr. 1 bis 299 (roter Grund (RAL 3020) / weiße Zahlen (RAL 9010))	von 255ccm bis 450ccm 4T
Klasse E3	Deutsche Enduro-Meisterschaft Klasse E3	Nr. 1 bis 299 (gelber Grund (RAL 1003) / schwarze Zahlen (RAL 9005))	über 255 ccm 2T und über 455 ccm 4T
Klasse 4.1	dmsj-Deutsche-Enduro-Junioren-Meisterschaft J1	Nr. 1 bis 299 (Verkehrsgrün RAL 6024) / weiße Zahlen (RAL 9010)	ohne Hubraumbegrenzung
Klasse 4.2	dmsj-Deutsche-Enduro-Junioren-Meisterschaft J2	Nr. 601 bis 650 (Verkehrsgrün RAL 6024) / weiße Zahlen (RAL 9010)	ohne Hubraumbegrenzung

## 2.2 B-Championat: DMSB-Enduro-Meisterschaft (DEC)

Klasse	Name	Startnummernkreis & Startnummernfarbe	Startberechtigte Motorräder
Klasse E1 B	DMSB-Enduro-Meisterschaft Klasse E1 B	Nr. 301 bis 399 (weißer Grund (RAL 9010) / schwarze Zahlen (RAL 9005))	bis 250ccm 2T und 4T
Klasse E2 B	DMSB-Enduro-Meisterschaft Klasse E2 B	Nr. 401 bis 499 (weißer Grund (RAL 9010) / schwarze Zahlen (RAL 9005))	von 255ccm bis 450ccm 4T
Klasse E3 B	DMSB-Enduro-Meisterschaft Klasse E3 B	Nr. 501 bis 599 (weißer Grund (RAL 9010) / schwarze Zahlen (RAL 9005))	über 255 ccm 2T und über 455 ccm 4T
Klasse 5	dmsj-Enduro-Jugend-Cup	Nr. 651 bis 699 (Signalblau RAL 5005) / weiße Zahlen (RAL 9010))	Von 100 ccm bis 125 ccm 2T

## 2.3 Cup-Klassen (Gruppe C)

Klasse	Name	Startnummernkreis & Startnummernfarbe	Startberechtigte Motorräder
Klasse 7	DMSB-Enduro-Senioren-Cup	Nr. 701 bis 799 (grüner Grund (Laubgrün RAL 6002) / weiße Zahlen (RAL 9010))	ohne Hubraumbegrenzung
Klasse 8	DMSB-Enduro-Super-Senioren-Cup	Nr. 801 bis 899 (grüner Grund (Laubgrün RAL 6002) / weiße Zahlen (RAL 9010))	ohne Hubraumbegrenzung
Klasse 9	DMSB-Enduro-Damen-Cup	Nr. 901 bis 950 (lila Grund (RAL 4006) / weiße Zahlen (RAL 9010))	ohne Hubraumbegrenzung

## 2.4 Alle übrigen Prädikatsklassen

Klasse	Name	Startnummernkreis & Startnummernfarbe	Startberechtigte Motorräder
Klasse 10	DMSB-Enduro-Pokal Klassik	Nr. 951 bis 999 (blauer Grund (Enzianblau RAL 5010) / weiße Zahlen (RAL 9010))	s. Regelwerk Technik Enduro und ggfls. Ergänzungen

## 2.5 Team-Wettbewerbe

Weiterhin werden als Team-Wettbewerbe folgende Wertungen ausgeschrieben:

- Deutsche Enduro-Mannschaftsmeisterschaft
- DMSB-Enduro-Mannschaftsmeisterschaft

## 3. Teilnehmer

Um teilnehmen zu können, ist ein funktionierender Transponder der vom Promoter festgelegten Marke erforderlich. Die genauen Anforderungen dazu sind auf der Webseite [www.enduro-dm.de](http://www.enduro-dm.de) zu finden.

Der Promoter entscheidet mittels einer Grading-Liste, welche Fahrer im A-Championat fahren müssen oder können.

Startberechtigt in der Klasse 4.1 sind Fahrer, die in den letzten drei Jahren nicht unter den Top 10 der Klassen-Endwertung (E1, E2, E3) waren. Der Gesamtsieger dieser Klasse darf anschließend nicht mehr in Klasse 4.1 starten.

Startberechtigt in der Klasse 4.2, die in den letzten drei Jahren nicht unter den Top 10 der Klassen-Endwertung E1, E2, E3 und Klasse 4.1 waren. Der Gesamtsieger dieser Klasse darf anschließend nicht mehr in Klasse 4.2 starten.

Klasse		ausgeschriebener Status			Startberechtigte Lizenzen mit Wertung im <b>Tagesergebnis</b>							Startberechtigte Lizenzen mit Wertung im <b>Meisterschaftsstand</b>								
		International	Europa offen	National	FVN A (DMSB A)	DMSB A eingeschränkt 4	FVN J	FVN B	DMSB B	DMSB C	DMSB V-Lizenz	Racecard	FVN A (DMSB A)	DMSB A eingeschränkt 4	FVN J	FVN B	DMSB B	DMSB C	DMSB V-Lizenz	Racecard
A-Championnat	E1	x			x						x		x							
	E2	x			x						x		x							
	E3	x			x						x		x							
	4.1.	x			x		x				x		x		x					
	4.2.	x				x	x				x			x	x					
B-Championnat	E1 B		x					x	x	x		x					x			
	E2 B		x					x	x	x		x					x			
	E3 B		x					x	x	x		x					x			
	Klasse 5		x					x	x	x	x		x		x		x			
Gruppe C	Klasse 7		x		x			x	x	x		x	x				x			
	Klasse 8		x		x			x	x	x		x	x				x			
	Klasse 9		x		x		x	x	x	x		x	x		x		x			
Klasse 10				x	x			x	x	x		x	x				x			

### Deutsche Enduro-Mannschaftsmeisterschaft

Mannschaften können nur von Clubs gestellt werden, die eine gültige DMSB Club-Bewerber-/Sponsor-Lizenz besitzen. Eine Mannschaft besteht aus drei Fahrern, die in den Klassen der Deutschen Enduro Meisterschaft (E1, E2, E3, 4.1 oder 4.2) gewertet werden. Der Austausch von Fahrern ist während der Saison eingeschränkt möglich. Für die Endwertung zählen nur die Ergebnisse von maximal fünf Fahrern, die im Laufe der Saison für die Mannschaft gestartet sind. Werden mehr als fünf Fahrer eingesetzt, werden die zusätzlichen Ergebnisse nicht berücksichtigt, und die nächstplatzierten Mannschaften rücken auf.

### DMSB-Enduro-Mannschaftsmeisterschaft

Es gelten die Festlegungen wie bei der Deutschen Enduro Mannschaftsmeisterschaft, jedoch besteht eine Mannschaft aus drei in Wertung an der DMSB-Enduro-Meisterschaft (E1B, E2B, E3B und Klasse 5) teilnehmenden Fahrern.

## 4. Dauerstartnummern

Fahrer, die in der Meisterschaft gewertet werden (siehe Punkt 3), erhalten ihre Dauerstartnummer grundsätzlich basierend auf ihrer Platzierung im Vorjahr.

Alle anderen Fahrer (mit C-Lizenzen, Race Cards oder V-Lizenzen) bekommen ihre Startnummer bei der ersten Anmeldung vom Veranstalter. Der Veranstalter versucht, diese Nummer für das gesamte Jahr beizubehalten, kann dies aber nicht garantieren.

Jeder in der Meisterschaft wertungsberechtigte Fahrer kann eine Wunsch-Dauerstartnummer beantragen. Die Zuteilung erfolgt erst, wenn eine gültige Lizenz vorliegt, die zur Teilnahme an der Meisterschaft berechtigt. Die Startnummern werden vorrangig an Teilnehmer der Vorjahreswertung der



jeweiligen Klassen vergeben und orientieren sich an den Platzierungen. Es besteht kein Anspruch auf eine Wunsch- oder Dauerstartnummer. Vergebene Dauerstartnummern gelten bei allen Veranstaltungen. Wenn ein Fahrer mit Dauerstartnummer nicht startet, bleibt die Nummer frei. Dauerstartnummern, die bei den ersten zwei Veranstaltungen nicht genutzt werden, können bei Bedarf neu vergeben werden.

## **5. Startreihenfolge**

Die Startreihenfolge ist grundsätzlich wie folgt:

1. A-Championat
2. B-Championat
3. Gruppe C (Cup-Klassen)
4. Sonstige

Wenn bestimmte Klassen nicht die volle Renndistanz fahren, können sie ans Ende des Starterfeldes verschoben werden. Zwischen den Kategorien ist ein Mindestabstand von 1 Minute einzuhalten.

Die Startreihenfolge innerhalb einer Kategorie (A- & B- Championat sowie der Gruppe C) oder einer Klasse basiert auf dem aktuellen Meisterschaftsstand der letzten Veranstaltung. Bei 2-Tagesfahrten gilt die Reihenfolge des vorherigen Fahrtags. Bei der ersten Veranstaltung eines Jahres richtet sich die Startreihenfolge nach der Endwertung des Vorjahres.

Bei der ersten Veranstaltung eines Jahres kann die Klasse Klassik von der Vorjahres-Regelung ausgenommen werden.

## **6. Strecken-Vorschriften**

Die Strecke einer Veranstaltung sollte pro Fahrtag mindestens 150 km betragen (außer für die Cup-Klassen). Cup-Klassen fahren grundsätzlich eine Runde weniger als die anderen Klassen. In begründeten Ausnahmefällen kann von dieser Regel abgewichen werden.

Der Off-Road-Anteil der Strecke soll mindestens 60 % der Gesamtlänge ausmachen.

Die Transponder-Zeitnahme ist bei allen Prädikatsveranstaltungen verpflichtend. An den Zeitkontrollen („Gelbe Fahne“) müssen Funkuhren verwendet werden, die synchron zur Transponder-Zeitnahme laufen. Die Vorschriften für die Zeitnahme bei Sonderprüfungen sind ebenfalls einzuhalten.

Für das A-Championat beträgt die maximale Verspätung gegenüber der Sollankunftszeit an einer ZK maximal 15 Minuten. Für das B-Championat, die Cup-Klassen und Klasse 10 gelten maximal 20 Minuten Verspätungszeit.

## **7. Organisatorische Auflagen**

Die organisatorischen Auflagen für den Veranstalter sind dem Workingbook des Promoters zu entnehmen und umzusetzen.

Vertraglichen Werbepartnern des DMSB oder des Promoters sind dem Veranstalter mitzuteilen, diesen ist kostenlos eine Präsentationsmöglichkeit im Veranstaltungsgelände einzuräumen.

## **8. Sonderprüfung(en)**

Pro Fahrtag müssen mindestens zwei verschiedene Sonderprüfungsstrecken eingerichtet werden. Jede Sonderprüfung muss mindestens 3 km lang sein.

Eine Sonderprüfung sollte als Cross-Prüfung gestaltet sein. Die andere(n) Sonderprüfungsstrecke(n) kann/können wahlweise als weitere Cross-Prüfung(en), Enduroprüfung(en) oder Extremtest-Prüfung(en) angelegt werden.

Es gelten nachfolgende Mindestanforderungen je Fahrtag:

- A-Championat Int. Dt. Enduro-Meisterschaft: (DEM) = mind. 6 gezeitete Sonderprüfungen
- B-Championat DMSB-Enduro-Meisterschaft : (DEC) = mind. 4 gezeitete Sonderprüfungen
- Cup-Klassen und Klasse 10 alle übrigen Klassen = mind. 3 gezeitete Sonderprüfungen

In Ausnahmefällen kann auf eine zweite Sonderprüfungsstrecke verzichtet werden, wenn folgende Bedingungen erfüllt sind:

Im A-Championat wird eine Sonderprüfung mindestens 4 Mal durchgeführt und die Gesamtdistanz der Sonderprüfungen beträgt am Ende des Fahrtages mindestens 24 km (4 x mind. 6 km). Im B-Championat wird eine Sonderprüfung mindestens 3 Mal durchgeführt und die Gesamtdistanz der Sonderprüfungen beträgt am Ende des Fahrtages mindestens 18 km (3 x mind. 6 km).

In den Cup-Klassen und Klasse 10 wird eine Sonderprüfung mindestens 2 Mal durchgeführt und die Gesamtdistanz der Sonderprüfungen beträgt am Ende des Fahrtages mindestens 12 km (2 x mind. 6 km).

Die Zeitmessung erfolgt mit einer Genauigkeit von 1/100 Sekunde. Dafür müssen Transponder auf Aktiv-Basis eingesetzt werden. Als Backup ist ein zweites und unabhängig agierendes Zeitmesssystem einzusetzen.

Die gefahrenen Zeiten der Sonderprüfungen müssen nach der Zieldurchfahrt des jeweiligen Fahrers über ein zweckdienliches Display angezeigt werden. Diese Anzeige muss für Betreuer und Zuschauer sichtbar sein.

Ein gezeiteter Prolog kann am Tag der technischen Abnahme durchgeführt werden. Der Prolog sollte frühestens 1 Stunde nach Ende der technischen Abnahme beginnen, bevorzugt zwischen 18:00 und 21:00 Uhr.

Die Sonderprüfungsdauer muss zwischen 2 und 5 Minuten liegen. Bei einem Parallelkurs sollte die Fahrzeit 3 Minuten nicht überschreiten. Für Prologe in der Dunkelheit muss der Veranstalter eine ausreichende Beleuchtung sicherstellen. Der Prolog kann als Sonderprüfung, Endurotest oder Extremtest gestaltet werden, wobei ein Parallelkurs empfohlen wird.

Wenn der Prolog wie eine normale Sonderprüfung (ohne oder mit wenigen künstlichen Hindernissen) angelegt ist, wird er als erste Prüfung des ersten Tages gewertet. Besteht der Prolog überwiegend aus künstlichen Hindernissen, erfolgt die Wertung nach den Regeln der Enduro-Weltmeisterschaft (Art. 62.61). Über die Art der Wertung entscheiden die Sportkommissare vor Beginn des Prologs. Diese Entscheidung wird bis spätestens zum Ende der Dokumentenabnahme per Bulletin bekannt gegeben.

Bei Vorfällen oder Regelverstößen gelten die Vorschriften der Enduro-Weltmeisterschaft (Art. 62.61). Die Startreihenfolge richtet sich grundsätzlich nach dem Meisterschaftsstand der DEM nach der letzten Veranstaltung. Abweichungen (z. B. bei Parallelkursen oder Einzelstarts) sind mit dem Pflichtkommissar abzustimmen und per Bulletin bekanntzugeben.

Der Ablauf des Prologs muss in einem Bulletin umfassend beschrieben sein. Dieses Bulletin ist dem Pflichtkommissar mindestens 7 Tage vor der Veranstaltung zur Prüfung und Genehmigung vorzulegen. Vor der Rückkehr ins Parc Fermé muss eine Zeitkontrolle mit 15 Minuten Arbeitszeit eingerichtet werden. Alternativ kann die Fahrzeit so bemessen sein, dass diese Arbeitszeit garantiert ist.

## **9. Wertung**

### **9.1 Klassenwertung**

Bei jeder Prädikatveranstaltung erhalten die in Wertung teilnehmenden Fahrer aller Klassen bzw. Mannschaften pro Fahrtag folgende Meisterschaftspunkte:

- |                     |                     |
|---------------------|---------------------|
| 1. Platz 25 Punkte  | 11. Platz 10 Punkte |
| 2. Platz 22 Punkte  | 12. Platz 9 Punkte  |
| 3. Platz 20 Punkte  | 13. Platz 8 Punkte  |
| 4. Platz 18 Punkte  | 14. Platz 7 Punkte  |
| 5. Platz 16 Punkte  | 15. Platz 6 Punkte  |
| 6. Platz 15 Punkte  | 16. Platz 5 Punkte  |
| 7. Platz 14 Punkte  | 17. Platz 4 Punkte  |
| 8. Platz 13 Punkte  | 18. Platz 3 Punkte  |
| 9. Platz 12 Punkte  | 19. Platz 2 Punkte  |
| 10. Platz 11 Punkte | 20. Platz 1 Punkt   |

Fahrer, die den **1. Fahrtag** bei einer **2-Tages-Veranstaltung** nicht in Wertung beenden, können trotzdem am 2. Fahrtag teilnehmen, wenn sie ihr Motorrad innerhalb von 90 Minuten nach ihrer Soll-Ankunftszeit ordnungsgemäß zur technischen Abnahme vorführen (Restart).

## **9.2 Championatswertung**

Die Championatswertung erfolgt getrennt für A- und B- Championat nach folgendem Schlüssel:

- Der Erstplatzierte erhält die Punkte entsprechend der Anzahl der gestarteten Fahrer in seinem Championat.
- Jeder weitere Platzierte erhält jeweils einen Punkt weniger.

Zusätzlich erhalten die zwanzig Erstplatzierten der jeweiligen Championats-Kategorie neben den starterabhängigen Punkten noch feste Meisterschaftspunkte gemäß der oben angegebenen Tabelle. Die Vergabe der Punkte erfolgt in umgekehrter Richtung der Anzahl der Starter (z.B. 62 Starter = Sieger 62 Punkte +25 Pkt.= 87 Punkte, 2. = 61 Pkt. + 22 Pkt. = 83 Punkte. bis Platz 62 = 1 Punkt).

Bei Kürzung der Distanz oder Abbruch der Veranstaltung gelten für das A-Championat folgende Regelungen:

- Volle Punkte gibt es nur, wenn mindestens 4 Sonderprüfungen mit jeweils mindestens 3 km Länge gefahren wurden, oder wenn mindestens 2 Sonderprüfungen eine Gesamtstreckenlänge von mindestens 12 km haben.
- Bei nur 2 Sonderprüfungen von mindestens 3 km oder einer von mindestens 6 km wird nur 50 % der Punkte vergeben.
- Bei weitergehender Kürzung entfällt die Wertung für diesen Fahrtag.

Bei Kürzung der Distanz oder Abbruch der Veranstaltung gelten für das B-Championat sowie die Cup-Klassen folgende Regelungen:

- Volle Punkte werden nur vergeben, wenn mindestens 2 Sonderprüfungen mit jeweils mindestens 3 km gefahren wurden.
- Bei nur einer Sonderprüfung mit mindestens 3 km werden nur 50 % der Punkte vergeben.
- Bei einer weiteren Kürzung entfällt die Wertung.

Fahrer, die nicht für die Prädikatwertung zugelassen sind, werden bei der Erstellung des Ergebnisberichts nicht berücksichtigt. Andere Fahrer rücken nach.

## **9.3 Mannschaftswertung**

Die Wertung der Mannschaften erfolgt unter Beachtung von Pkt. 3 dieser Prädikatsbestimmungen und gemäß Punkt 3.3 des DMSB-Enduro-Reglements.

## **9.4 Siegerehrung**

Die Ehrungen der Sieger und Platzierten des A- und B-Championats, der Cup-Klassen, der Klasse 10 sowie weiterer Klassen sind zusammen und kurzfristig nach Eintreffen des letzten Fahrers der DEM-Klassen im Start/Zielwagen des Promotors durchzuführen.

Bei Bedarf kann die Siegerehrung bestimmter Klassen oder Wertungen durch den Veranstalter nach vorn gezogen werden. Die genauen Siegerehrungszeiten sind dem offiziellen Veranstaltungszeitplan am schwarzen Brett zu entnehmen.

Die Teilnahme an der Siegerehrung ist Pflicht. Das Fehlen ohne besonderen Grund kann mit einer Strafe von 100.-€ belegt werden. Die Präsentation der Platzierten in Fahrerbekleidung ist vorgeschrieben.

## **9.5 Titelvergabe**

Der Fahrer, der in der Addition der Meisterschafts- bzw. Cup- oder Pokal- Punkte die höchste Gesamtpunktzahl erreicht hat, erringt den Titel:

im A-Championat:

**„Internationaler Deutscher Enduro-Meister 2025“**

Klasse E1

**„Deutscher Enduro-Meister Klasse E1“**

Klasse E2

**„Deutscher Enduro-Meister Klasse E2“**

Klasse E3

**„Deutscher Enduro-Meister Klasse E3“**

Klasse 4.1

**„dmsj-Deutscher Enduro-Junioren-Meister J1“**

Klasse 4.2

**„dmsj-Deutscher Enduro-Junioren-Meister J2“**

im B-Championat:

**„Sieger DMSB-Enduro-Meisterschaft 2025“**

Klasse E1 B

**„Sieger DMSB-Enduro- Meisterschaft Klasse E1 B“**

Klasse E2 B

**„Sieger DMSB-Enduro- Meisterschaft Klasse E2 B“**

Klasse E3 B

**„Sieger DMSB-Enduro- Meisterschaft Klasse E3 B“**

Klasse 5

**„dmsj-Deutscher-Enduro-Jugend-Meister“**

Klasse 7

**„Sieger DMSB-Enduro-Senioren-Cup“**

Klasse 8

**„Sieger DMSB-Enduro-Super-Senioren-Cup“**

Klasse 9

**„Siegerin DMSB-Enduro-Damen-Cup“**

Klasse 10

**„Sieger DMSB-Enduro-Pokal Klassik“**

Die weiteren Platzierungen ergeben sich ebenfalls aus der Höhe der insgesamt erreichten Punkte. Mit einem weiteren Pokal werden nur Platz 2 und Platz 3 geehrt.

Die Mannschaft mit der höchsten Gesamtpunktzahl im A-Championat erringt den Titel

**„Int. Deutscher Enduro-Mannschaftsmeister 2025“.**

Die Mannschaft mit der höchsten Gesamtpunktzahl im B-Championat erringt den Titel

**„Sieger DMSB-Enduro-Mannschaftsmeisterschaft 2025 “.**

## Deutsche Speedway-Meisterschaft 2025

Stand: 14.02.2025 – Änderungen sind *kursiv* abgedruckt

1. Die Deutsche Speedway-Meisterschaft (Level 1) wird in *mindestens 3 und maximal 5 Veranstaltungen* durchgeführt. Folgende eingeschriebene Fahrer sind teilnahmeberechtigt
  - a) die *3* punktbesten Fahrer *der Deutschen Speedway-Meisterschaft 2024*. Bei Verzicht, bzw. Nicht-Teilnahme eines Fahrers rücken die Nachfolgenden auf.
  - b) *Promoter-Wildcard: 12 Fahrer, nominiert vom Promoter.*
  - c) Veranstalter-Wildcard: 1 Fahrer, nominiert vom Veranstalter bis spätestens 3 Wochen vor *einer Veranstaltung*.
  - d) Reserve: 2 Fahrer, nominiert vom Veranstalter bis spätestens 3 Wochen vor *einer Veranstaltung*. Die Fahrer gemäß c) und d) müssen vom Promoter bestätigt werden.
2. Teilnahmeberechtigt sind Fahrer ab 15 Jahren mit DMSB A- oder DMSB B-Lizenz, wobei Fahrer mit DMSB A-Lizenz Vorrang haben.  
Fahrer müssen beim Promoter ihre Einschreibung auf dem vorgesehenen Formular bis *zum 15.03.* einreichen. *Der Austragungsmodus und die Preisgeldaufteilung werden vor der ersten Veranstaltung veröffentlicht. Das Laufschemata inkl. der Startnummern werden spätestens 2 Wochen vor einer Veranstaltung durch den Promotor festgelegt.*  
Zugelassen sind Bahn-Motorräder mit einem Hubraum von 350 ccm bis max. 500 ccm. Sollte ein der Veranstalter Fahrerwesten bereitstellen, sind diese zu tragen.
3. Allen an der jeweiligen Veranstaltung beteiligten Fahrern ist die Möglichkeit eines Trainings von mind. 2 x 2 Minuten einzuräumen. Die Form der Abwicklung ist dem Veranstalter freigestellt. Das Training kann am Vortag der Rennen oder am Veranstaltungstag durchgeführt werden. Die Teilnahme – Verpflichtung am Training ist auf B-Lizenzfahrer beschränkt.  
Die technische Abnahme muss spätestens 60 min. vor Rennbeginn abgeschlossen sein.
4. Die Durchführung zusätzlicher Läufe ist nur vor Lauf 1 bzw. nach Lauf 4, 8, 12, 16 und 20 gestattet, wenn hierdurch die ordnungsgemäße Durchführung der Wertungsläufe nicht gefährdet wird.
5. Muss eine Veranstaltung vorzeitig abgebrochen werden, so erfolgt eine Wertung unter Berücksichtigung des Zeitpunktes des Abbruchs gemäß dem Zwischenstand nach Lauf 12 bzw. 16. Bei Abbruch vor Lauf 12 entfällt eine Wertung.
6. Das platzierungsabhängige Preisgeld beträgt *bei allen Veranstaltungen jeweils* 5.450,-€.
7. Es gilt für die einzelnen Läufe *einer Veranstaltung die* folgende Punktwertung:

1. Platz	2. Platz	3. Platz	4. Platz
3 Punkte	2 Punkte	1 Punkt	0 Punkte

Bei Punktgleichheit auf den Plätzen 1 – 3 *einer Veranstaltung (Tageswertung)* entscheidet ein Stechen der jeweiligen Fahrer.  
Ab Platz 4 entscheidet:
  1. Majorität der Plätze (zunächst 1. Plätze pro Heat, dann 2. Plätze u. s. f.)
  2. direkter Vergleich
  3. das Los
8. *Die aus einer Veranstaltung gesammelten Punkte werden für die Gesamtwertung (Meisterschaftswertung) berücksichtigt, wobei der Tagessieger einer Veranstaltung 1 Bonuspunkt erhält.*
9. *Sofern 4 bzw. 5 Veranstaltungen stattfinden werden in der Meisterschaftswertung 1 bzw. 2 Streichresultate vorgenommen (1 bzw. 2 schlechteste Ergebnisse eines Fahrers). Dies betrifft ausschließlich alle Fahrer die an mehr als 3 Veranstaltungen teilgenommen haben.*
10. *Der Fahrer mit der höchsten Gesamtpunktzahl in der Meisterschaftswertung erhält den Titel:*

**„Deutscher Speedway-Meister 2025“**

*Bei Punktgleichheit auf den Plätzen 1 – 3 der Meisterschaftswertung entscheidet ein Stechen der jeweiligen Fahrer bei der letzten Veranstaltung der Meisterschaft.*

*Ab Platz 4 entscheidet:*

- 1. Majorität der Platzierungen in den Tageswertungen der Veranstaltungen*
- 2. direkter Vergleich der Platzierungen in den Tageswertungen der Veranstaltungen*
- 3. bessere Platzierung in der Tageswertung der letzten Veranstaltung der Meisterschaft*
- 4. das Los*

## DMSB-Speedway-U21-Meisterschaft 2025

Stand: 14.02.2025 – Änderungen sind *kursiv* abgedruckt

1. Die DMSB Speedway-U21-Meisterschaft (Level 2) wird in Vorlauf-Veranstaltungen im Rahmen regionaler Läufe (NBM/SBM) sowie einer Finalveranstaltung durchgeführt. Maßgebend für die Zuordnung der Fahrer und Veranstalter zu einer der regionalen Meisterschaften ist der auf dem Lizenzantrag des Fahrers vermerkte Wohnsitz bzw. die Mitgliedschaft des Veranstalters zur jeweiligen Regionalgruppe.  
In Zweifelsfällen bzw. auf Antrag behält sich der Promoter eine abschließende Entscheidung über die Zugehörigkeit eines Fahrers vor. Jeder Fahrer wird nur in der Regionalmeisterschaft seiner Region gewertet.
2. Teilnahmeberechtigt sind Fahrer von 15 (Stichtagregelung) bis 21 (Jahrgangsregelung) Jahre mit DMSB A- oder DMSB B-Lizenz. Fahrer müssen beim Promoter ihre Einschreibung auf dem vorgesehenen Formular bis 6 Wochen vor der Veranstaltung einreichen. Zugelassen sind Bahn-Motorräder mit einem Hubraum von 350 ccm bis max. 500 ccm. Sollte der Veranstalter Fahrerwesten bereitstellen, sind diese zu tragen.
3. Die ersten 4 Fahrer des Vorjahres-Ergebnisses sind für die Finalveranstaltung gesetzt, sofern sie eingeschrieben sind und den Alterskriterien entsprechen. Vier weitere Fahrer können vom Promoter als Wild-Card Fahrer direkt nominiert werden. Der Endlauf-Veranstalter kann dem Promoter einen Wild-Card Fahrer vorschlagen, welcher der Zustimmung des Promoters bedarf.  
Die weiteren Teilnehmer an der Finalveranstaltung werden im Wesentlichen aufbauend auf den Ergebnissen der Läufe zur Norddeutschen Bahn-Meisterschaft bzw. Süddeutschen Bahn-Meisterschaft ermittelt.  
Der für die Endlauf-Qualifikation entscheidende Gesamtpunktstand ergibt sich aus der Addition der bis zum jeweiligen Stichtag erzielten 6 besten Vorlaufergebnisse im Rahmen der NBM bzw. SBM. Für die Wertung der Ergebnisse aus den regionalen Meisterschafts-Wettbewerben gilt als Stichtag 18 Tage vor der Endlaufveranstaltung. Die punktbesten Fahrer aus beiden Regionen sowie 2 Reservefahrer aus der jeweiligen Region des Veranstaltungsortes qualifizieren sich anteilmäßig für den Endlauf.
4. Der Austragungsmodus, das Laufschemata und die Preisgeldaufteilung werden spätestens 2 Wochen vor der Veranstaltung durch den Promoter festgelegt. Allen an der jeweiligen Veranstaltung beteiligten Fahrern ist die Möglichkeit eines Trainings von mind. 2 x 2 Minuten einzuräumen. Die Form der Abwicklung ist dem Veranstalter freigestellt. Die Teilnahme-Verpflichtung am Training ist auf B-Lizenzfahrer beschränkt. Die Durchführung zusätzlicher Läufe ist nur vor Lauf 1 bzw. nach Lauf 4, 8, 12, 16 und 20 gestattet, wenn hierdurch die ordnungsgemäße Durchführung der Wertungsläufe nicht gefährdet wird. Muss eine Veranstaltung vorzeitig abgebrochen werden, so erfolgt eine Wertung unter Berücksichtigung des Zeitpunktes des Abbruchs gemäß dem Zwischenstand nach Lauf 12 bzw. 16. Bei Abbruch vor Lauf 12 entfällt eine Wertung.
5. Das platzierungsabhängige Preisgeld beträgt insgesamt 1.500,-€.
6. Es gilt für die einzelnen Läufe folgende Punktwertung:

1.	2.	3.	4. Platz
3	2	1	0 Punkte

Der Fahrer mit der höchsten Gesamtpunktzahl in der Finalveranstaltung erhält den Titel:

### „DMSB-Speedway-U21-Meister 2025“

Bei Punktgleichheit auf den Plätzen 1 – 3 entscheidet ein Stechen der jeweiligen Fahrer.  
Ab Platz 4 entscheidet:

1. Majorität der Plätze (zunächst 1. Plätze pro Heat, dann 2. Plätze u. s. f.)
2. direkter Vergleich
3. das Los



## Deutsche Speedway Mannschaftsmeisterschaft 2025 (1. Bundesliga)

Stand: 14.02.2025 – Änderungen sind *kursiv* abgedruckt

1. Die Deutsche Speedway Mannschaftsmeisterschaft (*Level 1*) ist europa-offen ausgeschrieben und wird als „1. Deutsche Speedway Bundesliga“ ausgetragen. An der Deutschen Speedway Mannschaftsmeisterschaft können alle Vereine teilnehmen, die im Besitz einer DMSB-Bewerber-Lizenz sind. Bis zum 15.02. des Jahres muss eine schriftliche Teilnahmeerklärung unter Angabe der bereits eingereichten Terminanmeldungen beim DMSB bzw. Promoter vorliegen. Pro Verein und Bewerber ist nur eine Mannschaft teilnahmeberechtigt.

Auf Antrag und Beschluss des DMSB bzw. Promoters können Vereine/Bewerber anderer europäischer FMN ein Sonderteilnahmerecht erhalten, wobei alle Prädikatsbestimmungen zur Deutschen Speedway Mannschaftsmeisterschaft sinngemäß anzuwenden sind. Bewerber, die an Wettbewerben (Prädikatsserien) anderer FMN teilnehmen, sind auf Antrag berechtigt, an der Meisterschaft teilzunehmen. Bei einer Teilnahme dieses Bewerbers, ist durch diesem die Teilnahme an der Deutschen Speedway Bundesliga Vorrang einzuräumen.

2. Verzichtet ein Bewerber nach Abgabe seiner Teilnahme-Erklärung auf eine Teilnahme, so werden vom DMSB bzw. Promoter alle notwendigen Maßnahmen ergriffen, um den Ablauf der Ligarunde sicher zu stellen. Ist dies nicht möglich oder zumutbar oder erscheint dies als nicht sinnvoll, so ist die Ligarunde abzusagen. Der verzichtende Bewerber wird mit einer Gebühr von € 2.000,- belegt. Als Verzicht gilt auch Nichtantreten bei einer Veranstaltung. Der verzichtende Bewerber kann in der nachfolgenden Saison von der Teilnahme an der Deutschen Speedway Mannschaftsmeisterschaft ausgeschlossen werden.
3. Teilnahmeberechtigt sind Fahrer ab 15 Jahre mit einer DMSB A- oder DMSB B-Lizenz (Vereine/ Bewerber ggf. anderer FMN mit deren FMN A-/B- oder FIM-Inter-Lizenz). Im Rahmen der Deutschen Speedway Mannschaftsmeisterschaft ist die Trainingspflicht für alle Fahrer aufgehoben. Die Teilnahme von Fahrern, die permanent für den Speedway Grand Prix 2025 nominiert sind, ist nicht zulässig (ausgenommen Fahrer mit DMSB-Lizenz). Bei Einsatz eines nicht startberechtigten Fahrers werden die von diesem Fahrer errungenen Laufpunkte gestrichen.
4. Jede Mannschaft (Jahresmeldung) besteht aus mindestens 5 und maximal 14 Fahrern. Die namentliche Meldung dieser Mannschaftsfahrer muss dem DMSB bzw. Promoter bis zum 28.02. des Jahres auf dem hierfür vorgesehenen Formblatt vorliegen. Nach diesem Termin können weitere Fahrer, unter Beachtung und Gültigkeit der maximalen Anzahl von zu meldenden Fahrern im Jahr, dem DMSB bzw. Promoter (ggf. auch dem Schiedsrichter oder Sportkommissar der Veranstaltung) bis zwei Stunden vor dem geplanten Einsatz benannt werden. Die aktuelle Mannschaftsmeldeliste wird am letzten Werktag vor den Veranstaltungen veröffentlicht. Alle gemeldeten Fahrer müssen vorab eine Eingruppierung erhalten (Average). Die Daten werden bis zum 15.01.2025 veröffentlicht. Die Mannschaftsaufstellung für die beiden möglichen Finals darf nur solche Fahrer enthalten, die bis zum Ablauf der Vorrunde beim DMSB bzw. Promoter namentlich und formell gemeldet wurden.
5. Die Deutsche Speedway Mannschaftsmeisterschaft hat für jeden DMSB-Lizenzinhaber Vorrang vor anderen Rennen. Wird ein Fahrer für ein Rennen zur Deutschen Speedway-Mannschaftsmeisterschaft vom Mannschaftsleiter genannt, ist an diesem Tag ein Start bei einer anderen Veranstaltung nicht möglich. Vorgenannte Festlegungen gelten nicht für FIM/FIM Europe Prädikate. Ist ein Fahrer vom DMSB bzw. Promoter für ein FIM/FIM Europe Prädikat nominiert, dass mit einem Termin zur Deutsche Speedway Mannschaftsmeisterschaft kollidiert, so ergibt sich eine Startverpflichtung für den FIM bzw. FIM Europe Lauf.
6. Die Deutsche Speedway Mannschaftsmeisterschaft wird mit mindestens drei Mannschaften. Bei einer Bewerbermeldung von maximal 4 Teams wird die Meisterschaft im direkten Vergleich Team gegen Team in Vor- und Rückrunde (ohne Finalrunde) ausgetragen. Ab einer Bewerbermeldung von minimal 5 Teams wird diese Meisterschaft mit zwei regionalen Vorrunden (Staffel) und zwei Finalveranstaltungen ausgetragen. Im Verlauf der Vorrunde bei Minimum 5 Teams hat jede Mannschaft zweimal Heimrecht und muss zweimal auswärts antreten. Bei der Teilnahme von 3

Teams, wird es nach dem direkten Vergleich (Vor- und Rückrunde) eine Finalpaarung geben. Das Finale wird von den ersten beiden Mannschaften in der Tabelle ausgetragen. Der Tabellenzweite wird das erste Finale, und der Tabellenerste das zweite Finale austragen.

Für eine Wertung der Meisterschaft (Pkt.12) wird bei einer Teilnahme von 3 Bewerbern wie nachfolgend entschieden:

1. Gesamtanzahl der Matchpunkte
2. das bessere Laufpunktverhältnis (Differenz +/-)
3. Anzahl der Laufpunkte aller Heats
4. der direkte Vergleich der betreffenden Mannschaften
5. Majorität der Plätze aller gefahrenen Heats (zunächst 1. Plätze, dann 2. Plätze usw.)

Für eine Wertung der Meisterschaft (Pkt.12) wird bei einer Teilnahme von 4 Bewerbern wie nachfolgend entschieden:

1. Gesamtanzahl der Matchpunkte
2. das bessere Laufpunktverhältnis (Differenz +/-)
3. Anzahl der Laufpunkte aller Heats
4. der direkte Vergleich der betreffenden Mannschaften
5. Majorität der Plätze aller gefahrenen Heats (zunächst 1. Plätze, dann 2. Plätze usw.)

Über die Berechtigung der Finalteilnahme bei der Nennung von 5 Teams (zwei Staffeln) entscheidet:

1. Gesamtanzahl der Matchpunkte
2. das bessere Laufpunktverhältnis (Differenz +/-)
3. Anzahl der Laufpunkte aller Heats
4. der direkte Vergleich der betreffenden Mannschaften
5. Majorität der Plätze aller gefahrenen Heats (zunächst 1. Plätze, dann 2. Plätze usw.)

Die Deutsche Speedway-Mannschaftsmeisterschaft wird bei einer Teilnahme von Minimum 5 Teams zwischen den Mannschaften auf Platz 1 jeder Staffel nach Abschluss der Vorrunde in einem Hin- und Rückkampf ausgetragen. Das 2. Finale findet beim Punktbesten aus beiden Staffeln statt. Der Rückkampf sollte am 3. Oktober des Jahres ausgetragen werden. Kann eine Veranstaltung zur Meisterschaft (inkl. Finalveranstaltung) nicht am angemeldeten Kalendertag durchgeführt werden, ist ein Nachholtermin unter beiden Mannschaften mit beiderseitiger Zustimmung und Beachtung vorgenannter Termineinschränkungen neu festzulegen.

Fahrer, die Mannschaftsmeldungen bei verschiedenen Bewerbern unterschreiben, werden von der [weiteren] Teilnahme an der Deutsche Speedway Mannschaftsmeisterschaft für die Saison ausgeschlossen. Vorstehende Festlegungen gelten nicht bei Verzicht eines Bewerbers nach Abgabe seiner Teilnahmeerklärung und abgegebener Mannschaftsmeldung.

7. Die Mannschaftsaufstellungen einschließlich des Mannschaftsleiters müssen, unabhängig von der bereits gegenüber dem DMSB bzw. Promoter abgegebenen namentlichen Jahresmeldung, jeweils spätestens 5 Tage vor der Veranstaltung dem DMSB bzw. Promoter und der gegnerischen Mannschaft in schriftlicher Form mitgeteilt werden. Eine Umbesetzung der Mannschaftsaufstellung ist bis 2 Stunden vor dem in der Ausschreibung festgelegten Start des 1. Laufs möglich. Mannschaftsleiter müssen im Besitz einer DMSB-Sportwartlizenz als Rennleiter (mind.) Stufe B sein.
8. Vor Beginn und nach der Veranstaltung ist eine Besprechung durchzuführen, an der mind. folgende Personen teilnehmen: Schiedsrichter/Sportkommissar, Rennleiter, Mannschaftsleiter. *Des Weiteren wird jedem Team ein Bahntest (1,5min / 2 Fahrer) zugestanden welcher 30 min vor dem Start stattfindet. (Gast zuerst)*
9. Die Rennen der Deutschen Speedway Mannschaftsmeisterschaft werden nach dem unten aufgeführten Laufschemata ausgetragen. Tritt ein Fahrer oder eine Mannschaft zu einem oder mehreren Läufen nicht an, oder wird der Fahrer ausgeschlossen, so bleibt bei diesem Lauf der entsprechende Startplatz frei. *Jeder Fahrer kann maximal 7x in den Läufen 1- 12 eingesetzt werden.*

*Verletzt sich ein Fahrer beim Training oder Rennen und der Rennarzt bestätigt, dass eine weitere Teilnahme am Rennen nicht mehr möglich ist, kann der verletzte Fahrer jeweils einmal von einem der gemeldeten Fahrer ersetzt werden.* Liegt eine Mannschaft 6 Laufpunkte oder mehr zurück, kann die zurückliegende Mannschaft eine taktische Reserve setzen. Jeder Fahrer kann nur einmal als taktische Reserve eingesetzt werden.

10. Die Startnummern-Vergabe ergibt sich wie folgt:
- Heim-Mannschaft H =Start-Nr. 1 – 6, Helmfarben Rot + Blau
  - Gast-Mannschaft G =Start-Nr. 11 –16, Helmfarben Weiß + Gelb

Die Mannschaften müssen wie folgt zusammengesetzt sein:

- Start-Nr. 1, 11: *Fahrer mit dem höchsten Average*  
 Start-Nr. 2, 12  
 Start-Nr. 3, 13  
 Start-Nr. 4, 14  
 Start-Nr. 5, 15

Die Summe der einzelnen Averages der Fahrer 1-5 einer Mannschaft muss mindestens **3,000** und darf maximal **6,900** betragen.

*Die Verwendung der Average Liste bleibt wie gehabt bestehen ergänzt um die folgenden Faktoren: Ein einzelner Sportler des Teams darf den Average von 1,700 nicht überschreiten. Ausgenommen hiervon sind Fahrer mit DMSB Lizenz. Diese können einen Average über 1,700 haben, welcher aber voll auf den Average der Mannschaft angerechnet wird. Mindestens ein Fahrer mit DMSB Lizenz ist in der Mannschaftszusammensetzung verpflichtend zu setzen.*

Die Fahrer dürfen ihre Startplätze mannschaftsintern tauschen, ein Tausch der Helmfarbe ist nicht zulässig. Der Fahrer mit der niedrigeren Startnummer einer Mannschaft trägt immer die Helmfarbe Rot bzw. Weiß. Ein Reservefahrer trägt immer die Helmfarbe des zu ersetzenden Fahrers. Von innen nach außen starten die Fahrer, soweit sie nicht durch einen anderen Fahrer ersetzt werden, mit folgenden Startnummern:

Vorläufe in der Veranstaltung:

Lauf	Bahn 1 St.-Nr.	Bahn 2 St.-Nr.	Bahn 3 St.-Nr.	Bahn 4 St.-Nr.
1	1 (rot)	11 (weiß)	3 (blau)	13 (gelb)
2	12 (weiß)	2 (rot)	14 (gelb)	4 (blau)
3	13 (weiß)	3 (rot)	15 (gelb)	5 (blau)
4	1 (rot)	11 (weiß)	2 (blau)	12 (gelb)
5	13 (weiß)	3 (rot)	14 (gelb)	4 (blau)
6	2 (rot)	12 (weiß)	5 (blau)	15 (gelb)
7	11 (weiß)	1 (rot)	14 (gelb)	4 (blau)
8	2 (rot)	12 (weiß)	3 (blau)	13 (gelb)
9	4 (rot)	14 (weiß)	5 (blau)	15 (gelb)
10	11 (weiß)	4 (rot)	13 (gelb)	5 (blau)
11	1 (rot)	14 (weiß)	3 (blau)	15 (gelb)
12	11 (weiß)	1 (rot)	12 (gelb)	2 (blau)

Finalläufe in der Veranstaltung:

Die Fahrereinteilung für die Finalläufe ergibt sich aus dem Gesamtpunktergebnis der verschiedenen Mannschaften nach Abschluss der Vorläufe sowie aus der Nominierung durch den Mannschaftsleiter. Bei Punktgleichheit von Fahrern einer Mannschaft entscheidet der jeweilige Mannschaftsleiter über den Einsatz in den Finalläufen. Kann ein Fahrer aufgrund einer vom Rennarzt bestätigten Verletzung nicht an Lauf 13 bis 15 teilnehmen, rücken die nachfolgenden Platzierten auf.

Ein Fahrer kann in den Finalläufen 13 und 14 insgesamt nur einmal zum Einsatz kommen.

Lauf	Bahn 1	Bahn 2	Bahn 3	Bahn 4
13	G (weiß)	H (rot)	G (gelb)	H (blau)
<i>(Teampplatzierung 3 aus den Läufen 1-12 + Fahrer mit der Startnummer 5 und 15)</i>				

- 14 H (rot) G (weiß) H (blau) G (gelb)  
*(ab Teamplatzierungen 2 aus den Läufen 1-12 frei wählbar)*
- 15 G (weiß) H (rot) G (gelb) H (blau)  
(Teamplatzierungen 1 aus den Läufen 1-12 + Nominierung des Mannschaftsleiters)

Die Matchpunkte bei den einzelnen Veranstaltungen ergeben sich unter Berücksichtigung der höheren Laufpunktzahl einer Mannschaft wie folgt:

- 1. Platz = 2 Punkte
- Unentschieden = 1 Punkt
- 2. Platz = 0 Punkte

Muss eine Veranstaltung abgebrochen werden, so wird sie nur dann gewertet, wenn mindestens 9 Läufe durchgeführt wurden. Unabhängig von der tatsächlich durchgeführten Anzahl von Läufen ist für die Mannschaftswertung die Laufpunktzahl nach Lauf 9 bzw. 12 maßgebend. Die nicht ausgefahrenen Heats werden mit 3:3 gewertet.

11. Das Tragen von zusätzlichen Teamkleidungsstücken über der Sicherheitsbekleidung (Kombi) ist zulässig. Diese dürfen aber die Funktion der Sicherheitsbekleidung nicht einschränken. Die Startnummern können auch direkt auf der Sicherheitskleidung angebracht sein. Zur besseren Unterscheidung der Teams wird eine einheitliche Teamkleidung empfohlen (Oberteil).
12. Die Mannschaft mit den meisten Matchpunkten (ggf. kleinen Punkten) nach Abschluss aller zur Meisterschaft zählenden Veranstaltungen ist

## „Deutscher Speedway Mannschaftsmeister 2025“

Bei Laufpunktgleichheit im Finale 1 entscheidet ein Stechen mit je einem Fahrer über den Tagessieg. Dieses Stechen bekommt nur Gültigkeit auf die Meisterschaftswertung bei nicht Durchführung der zweiten Finalveranstaltung. Bei Match- und Laufpunktgleichheit nach Finale 2 entscheidet ein Stechen mit je einem Fahrer. Bei Punktgleichheit mit darauffolgendem Stechen werden die Fahrer vom Mannschaftsbetreuer benannt, die Startplatzauslosung nimmt der Sportkommissar in Anwesenheit der Mannschaftsleiter vor. Bei vorzeitigem Abbruch einer Finalveranstaltung mit der Möglichkeit, eine Wertung zu erstellen, werden die entsprechenden FIM-Bestimmungen herangezogen. Sollte die Austragung eines der beiden Finalläufe im vorgesehenen Zeitrahmen nicht möglich sein, entscheidet das durchgeführte Rennen über die Meisterschaft.

### Anlage 1: Laufeinteilung - Muster

DEUTSCHE SPEEDWAY-MANNSCHAFTSMEISTERSCHAFT  
1.Speedway Bundesliga 2025

Lauf 13: Top 3 + Nr.5 des Teams  
Lauf 14: ab Top 2 frei  
Lauf 15: Top 1 & 6 der Teams

Musterhausen; 31.12.2025			Club	Lauf															ST	Erg.								
Team	St.Nr.	Name		1	2	3	PK	4	5	6	PK	7	8	9	PK	10	11	12		PK	13	14	15	PK	PL			
	1		H S T	b	r	r		b	w			r	w				r											
	2			g				r		w			r				w											
	3				w				r				r				b					r	b					
	4				w				g	r			b	r			r					g	w	g				
	5								b					w			g											
	6	optional		RES.																								
Team Leiter:			Team Punkte																									
	11		G A S T	w				r		b			g				w											
	12			r		g			w				b				g											
	13					b				g			w		b		r					r	b	r				
	14				g				w				r				b	r				w	g	w				
	15				b				r				g				w		r									
	16	optional		RES.																								
Team Leiter:			Team Punkte																									

### Anlage 2: Average-Liste

(siehe Homepage des DMSB bzw. Promoters und gültig für die 1. & 2. BL)

## DMSB-Ice-Speedway-Meisterschaft 2025

Stand: 14.02.2025 – Änderungen sind *kursiv* abgedruckt

1. Die DMSB-Ice-Speedway-Meisterschaft (Level 2) wird in einer Finalveranstaltung, ggf. im Rahmen eines Europa- offenen/Internationalen Rennens durchgeführt. Der Austragungsmodus und das Laufschemata werden spätestens 2 Wochen vor der Veranstaltung durch den DMSB bzw. Promoter festgelegt.
2. Teilnahmeberechtigt sind alle Fahrer mit FMN-Lizenz. Wertungsberechtigt sind Fahrer ab 16 Jahren mit DMSB A- oder DMSB B-Lizenz.  
Zugelassen sind Bahn-Motorräder mit einem Hubraum von 350 ccm bis max. 500 ccm. Sollte der Veranstalter Fahrerwesten bereitstellen, sind diese zu tragen
3. Allen an der jeweiligen Veranstaltung beteiligten Fahrern ist die Möglichkeit eines Trainings von mind. 1 x 1.5 Minuten + ein Start und eine Runde einzuräumen. Die Form der Abwicklung (incl. Bandstart) ist dem Veranstalter freigestellt.  
Das Training kann am Vortag der Rennen oder am Veranstaltungstag durchgeführt werden. Die Teilnahme-Verpflichtung am Training ist auf B- Lizenzfahrer beschränkt.
4. Die Durchführung zusätzlicher Läufe ist nur vor Lauf 1 bzw. nach Lauf 4, 8, 12, 16 und 20 gestattet, wenn hierdurch die ordnungsgemäße Durchführung der Wertungsläufe nicht gefährdet wird.
5. Es gilt für die einzelnen Läufe folgende Punktwertung:  
1. 2. 3. 4. Platz  
3 2 1 0 Punkte  
Der wertungsberechtigte Fahrer mit der höchsten Gesamtpunktzahl erhält den Titel

### „DMSB-Ice-Speedway-Meister 2025“

Bei Punktgleichheit auf den Plätzen 1 – 3 entscheidet ein Stechen der jeweiligen Fahrer.

Ab Platz 4 entscheidet:

1. Majorität der Plätze (zunächst 1. Plätze pro Heat, dann 2. Plätze u. s. f.)
2. direkter Vergleich
3. das Los

## DMSB-Speedway-Paar-Cup 2025

Stand: 14.02.2025 – Änderungen sind *kursiv* abgedruckt

1. Der DMSB-Speedway-Paar-Cup (SPC, Level 3) wird in einer Finalveranstaltung mit max. 7 Teams und max. 21 Läufen durchgeführt.  
Teilnahmeberechtigt sind Vereine und Bewerber, die im Besitz einer DMSB Bewerberlizenz sind. Vereine oder Bewerber, die am SPC teilnehmen möchten, müssen bis 15.03. des aktuellen Jahres ihre Einschreibung auf dem vorgesehenen Formular beim DMSB bzw. Promoter einreichen. Nach diesem Termin wird der DMSB in Abhängigkeit vom Einschreibeergebnis die Teamnominierungen, die Startnummern- und Laufeinteilungen bekannt geben.
2. Die namentliche Meldung der Fahrer muss dem DMSB bzw. Promoter bis 6 Wochen vor der Veranstaltung unter Nachweis der gültigen Bewerberlizenz auf dem hierfür vorgesehenen Online-Formular vorliegen. Die Meldung eines Fahrers für mehrere Bewerber im gleichen Jahr ist nicht zulässig; ein Start ist nur unter dem zuerst benannten Bewerber zulässig. Umbesetzungen von Fahrern, bzw. die Benennung eines Reservefahrers durch den Bewerber ist bis zum Ende der Dokumentenabnahme vor Ort möglich.  
Die formgerechte Nennung der Fahrer muss mind. 14 Tage vor der Veranstaltung erfolgen. Zugelassen sind max. 3 Fahrer ab 15 Jahren mit DMSB A oder DMSB-B-Lizenz.  
Zugelassen sind Bahn-Motorräder mit einem Hubraum von 350 ccm bis max. 500 ccm.  
Sollte der Veranstalter Fahrerwesten bereitstellen, sind diese zu tragen.
3. Allen an der jeweiligen Veranstaltung beteiligten Fahrern ist die Möglichkeit eines Trainings von 2 x 2 Minuten einzuräumen. Die Form der Abwicklung ist dem Veranstalter freigestellt.
4. Das platzierungsabhängige Preisgeld beträgt insgesamt 3.500,-€.
5. Der Austragungsmodus, das Laufschemata und die Preisgeldaufteilung werden spätestens 2 Wochen vor der Veranstaltung durch den DMSB festgelegt. Es gilt für die einzelnen Läufe folgende Punktwertung:

1.	2.	3.	4. Platz
4	3	2	0 Punkte

Die bei der Finalveranstaltung errungen Punkte des Bewerbers werden addiert. Der Bewerber mit der höchsten Gesamtpunktzahl erhält den Titel

### „Sieger DMSB-Speedway-Paar-Cup 2025“

Bei Punktgleichheit auf den Plätzen 1 – 3 entscheidet ein Stechen zwischen je einen Fahrer der Paare. Die Fahrer werden vom Mannschaftsleiter benannt, die Startplatzauslosung nimmt der Sportkommissar in Anwesenheit der Mannschaftsleiter vor.

Ab Platz 4 entscheidet:

1. Majorität der Plätze aller gefahren Heats  
(zunächst 1. Plätze pro Heat, dann 2. Plätze u. s. f.)
2. direkter Vergleich der betreffenden Bewerber
3. das Los



## **DMSB-Speedway-Mannschaftspokal 2025 (2. Bundesliga)**

Stand: 14.02.2025 – Änderungen sind *kursiv* abgedruckt

1. *Der DMSB-Speedway-Mannschaftspokal (Level 4) ist europa-offen ausgeschrieben und wird als „2. Deutsche Speedway Bundesliga“ ausgetragen. Bis zum 28.02. des Jahres muss eine schriftliche Teilnahmeerklärung unter Angabe der bereits eingereichten Terminmeldungen beim DMSB bzw. Promoter vorliegen. Pro Verein ist nur eine Mannschaft teilnahmeberechtigt.*
2. *Verzichtet ein Verein nach Abgabe seiner Teilnahme-Erklärung auf eine Teilnahme, so werden vom DMSB bzw. Promoter alle notwendigen Maßnahmen ergriffen, um den Ablauf der Ligarunde sicher zu stellen. Ist dies nicht möglich oder zumutbar oder erscheint dies als nicht sinnvoll, so ist die Ligarunde abzusagen. Der verzichtende Verein wird mit einer Gebühr von € 2.000,- belegt. Als Verzicht gilt auch Nichtantreten bei einer Veranstaltung. Der verzichtende Verein kann in der nachfolgenden Saison von der Teilnahme an der Deutschen Speedway Mannschaftsmeisterschaft & DMSB-Speedway-Mannschaftspokal ausgeschlossen werden.*
3. *Teilnahmeberechtigt sind Fahrer ab 15 Jahre mit einer DMSB A- oder DMSB B-Lizenz (Vereine ggf. anderer FMN mit deren FMN A-/B- oder FIM-Inter-Lizenz). Im Rahmen des DMSB-Speedway-Mannschaftspokal ist die Trainingspflicht für A-Lizenz Fahrer aufgehoben. Die Teilnahme von Fahrern, die permanent für den Speedway Grand Prix 2025 nominiert sind, ist nicht zulässig. Bei Einsatz eines nicht startberechtigten Fahrers werden die von diesem Fahrer errungenen Laufpunkte gestrichen.*
4. *Jede Mannschaft (Jahresmeldung) besteht aus mindestens 4 und maximal 14 Fahrern. Die namentliche Meldung dieser Mannschaftsfahrer muss dem DMSB bzw. Promoter bis zum 15.03. des Jahres auf dem hierfür vorgesehenen Formblatt vorliegen. Nach diesem Termin können weitere Fahrer, unter Beachtung und Gültigkeit der maximalen Anzahl von zu meldenden Fahrern im Jahr, dem DMSB bzw. Promoter (ggf. auch dem Schiedsrichter oder Sportkommissar der Veranstaltung) bis zwei Stunden vor dem geplanten Einsatz benannt werden. Die aktuelle Mannschaftsmeldeliste wird am letzten Werktag vor den Veranstaltungen veröffentlicht. Alle gemeldeten Fahrer müssen vorab eine Eingruppierung erhalten A/B oder C Gruppe; die Daten hierzu werden bis zum 08.03.2025 veröffentlicht.*
5. *Der DMSB-Speedway-Mannschaftspokal hat für jeden DMSB-Lizenzinhaber Vorrang vor anderen Rennen aber nachrangig der Deutschen Mannschaftsmeisterschaft und der Deutschen Einzelmeisterschaft. Wird ein Fahrer für ein Rennen zum DMSB-Speedway-Mannschaftspokal vom Mannschaftsleiter genannt, ist an diesem Tag ein Start bei einer anderen Veranstaltung nicht möglich. Vorgenannte Festlegungen gelten nicht für FIM/FIM Europe Prädikate und höhere deutsche Prädikate. Ist ein Fahrer vom DMSB bzw. Promoter für ein FIM/FIM Europe Prädikat nominiert, dass mit einem Termin zur Deutschen Speedway Mannschaftsmeisterschaft oder DMSB-Speedway-Mannschaftspokal kollidiert, so ergibt sich eine Startverpflichtung für den FIM bzw. FIM Europe Lauf.*
6. *Meisterschaftsrunde der 2. Bundesliga:  
Die 2. Bundesliga wird in Meisterschaftsläufen mit jeweils 4 Mannschaften ausgetragen. Für jeden Meisterschaftslauf werden Matchpunkte (3-2-1-0) vergeben. Nach Abschluss aller Meisterschaftsläufe ergibt sich die Platzierung nach Punkt 7 & ggf. 16.*
7. *Für eine Wertung der Meisterschaft wird bei einer Teilnahme von Minimum 4 Mannschaften wie nachfolgend entschieden:*
  1. *Gesamtanzahl der Matchpunkte*
  2. *das bessere Laufpunktverhältnis (Differenz +/-)*
  3. *Anzahl der Laufpunkte aller Heats*
  4. *der direkte Vergleich der betreffenden Mannschaften*
  5. *Majorität der Plätze aller gefahrenen Heats (zunächst 1. Plätze, dann 2. Plätze usw.)*



Die Rennen um die 2. Bundesliga werden unter Beteiligung von jeweils 4 Mannschaften in 16 Vorläufen sowie 4 Finalläufen entsprechend der festgelegten Lauf-Reihenfolge/Startaufstellung durchgeführt.

In jedem Lauf geht jeweils 1 Fahrer der beteiligten Mannschaften an den Start. Tritt ein Fahrer oder eine Mannschaft zu einem oder mehreren Läufen nicht an, oder wird der Fahrer ausgeschlossen, so bleibt bei diesem Lauf der entsprechende Startplatz frei. Die Rennläufe gehen in allen Klassen über 4 Runden. Entscheidend für den Ausgang eines Mannschaftskampfes ist die Gesamtzahl der im Rahmen dieses Mannschaftskampfes errungenen Laufpunkte.

Die Mannschaftswertung bei den einzelnen Veranstaltungen ergibt sich unter Berücksichtigung der höheren Laufpunktzahl wie folgt:

1. Platz = 3 Punkte, 2. Platz = 2 Punkte, 3. Platz = 1 Punkt, 4. Platz = 0 Punkte

Bei Laufpunkt-Gleichheit nach Abschluss aller Läufe nach einer Veranstaltung wird ein Stechen mit jeweils einem Fahrer der punktgleichen Mannschaften gefahren. Die an diesem Stechen beteiligten Fahrer werden von den zuständigen Mannschaftsführern nominiert. Die Startplätze für das Stechen werden vom Rennleiter in Anwesenheit der Mannschaftsführer der punktgleichen Mannschaften ausgelost und dem Schiedsrichter umgehend mitgeteilt.

Muss eine Veranstaltung aufgrund höherer Gewalt abgebrochen oder gekürzt werden, so wird sie nur dann gewertet, wenn mindestens 12 Läufe durchgeführt wurden. In diesem Fall werden die noch zu vergebenen Laufpunkte zu gleichen Teilen an die beteiligten Mannschaften verteilt. Unabhängig von der tatsächlich durchgeführten Zahl von Läufen ist in einem solchen Fall dann auch für die Mannschaftswertung die Laufpunktzahl nach Lauf 12 bzw. 16 maßgebend.

Fahrer, die Mannschaftsmeldungen bei verschiedenen Vereinen unterschreiben, werden von der [weiteren] Teilnahme an der 2. Bundesliga für die Saison ausgeschlossen. Vorstehende Festlegungen gelten nicht bei Verzicht eines Vereins nach Abgabe seiner Teilnahmeerklärung und abgegebener Mannschaftsmeldung.

8. Die Mannschaftsaufstellungen einschließlich des Mannschaftsleiters müssen, unabhängig von der bereits gegenüber dem DMSB bzw. Promoter abgegebenen namentlichen Jahresmeldung, jeweils spätestens 5 Tage vor der Veranstaltung dem DMSB bzw. Promoter und der gegnerischen Mannschaft in schriftlicher Form mitgeteilt werden. Eine Umbesetzung der Mannschaftsaufstellung ist bis 2 Stunden vor dem in der Ausschreibung festgelegten Start des 1. Laufs möglich. Der Besitz einer DMSB-Sportwartlizenz als Rennleiter (mind.) Stufe B wird für Mannschaftsleiter empfohlen.
9. Die Rennen der 2. Bundesliga – DMSB-Speedway-Mannschaftspokal werden nach dem unten aufgeführten Laufschemata ausgetragen. Tritt ein Fahrer oder eine Mannschaft zu einem oder mehreren Läufen nicht an, oder wird der Fahrer ausgeschlossen, so bleibt bei diesem Lauf der entsprechende Startplatz frei. Verletzt sich ein Fahrer beim Training oder Rennen und der Rennarzt bestätigt, dass eine weitere Teilnahme am Rennen nicht mehr möglich ist, kann der verletzte Fahrer jeweils einmal von einem der gemeldeten Fahrer ersetzt werden oder der Reserve Fahrer eingesetzt werden
10. Die Startnummern-Vergabe ergibt sich wie folgt:

Mannschaft A (Gastgeber, rot) = Start-Nr. 1 – 4 +17 +21

Mannschaft B (blau) = Start-Nr. 5 – 8 +18 +22

Mannschaft C (weiß) = Start-Nr. 9 – 12 +19 +23

Mannschaft D (gelb) = Start-Nr. 13 – 16 +20 +24

Von innen nach außen starten die Fahrer, soweit sie nicht durch einen Reservefahrer ersetzt werden, mit folgenden Startnummern:

Vorläufe	Bahn 1	Bahn 2	Bahn 3	Bahn 4
Lauf 1	4	8	12	16
Lauf 2	3	7	11	15
Lauf 3	2	6	10	14

Lauf 4	1	5	9	13
Lauf 5	8	16	4	12
Lauf 6	5	15	1	11
Lauf 7	7	14	3	10
Lauf 8	6	13	2	9
Lauf 9	16	12	8	4
Lauf 10	14	9	6	1
Lauf 11	15	10	7	2
Lauf 12	13	11	5	3
Lauf 13	12	4	16	8
Lauf 14	11	1	13	7
Lauf 15	10	3	15	6
Lauf 16	9	2	14	5

Ein Fahrerwechsel muss dem Schiedsrichter vom Mannschaftsführer mitgeteilt werden, bevor die Fahrer für den betreffenden Lauf das Fahrerlager verlassen. Ein Reservefahrer kann jederzeit einen Fahrer seiner Klasse ersetzen, wobei er bis Lauf 16 max. 4-mal eingesetzt werden darf.

Die Fahrereinteilung für die Finalläufe ergibt sich aus dem Gesamtpunktergebnis jedes Fahrers der verschiedenen Mannschaften nach Abschluss der Vorläufe.

Ein vom Rennarzt als fahruntfähig attestierter Fahrer kann in seinem Finallauf entweder von einem Reservefahrer oder durch Nachrücken ersetzt werden bzw. der Platz kann frei gelassen werden. Ein Fahrer darf nur in einem der 4 Finalläufe starten.

Bei Punktgleichheit von Fahrern einer Mannschaft entscheidet der jeweilige Mannschaftsführer über den Einsatz in den Finalläufen.

Finalläufe	Bahn 1	Bahn 2	Bahn 3	Bahn 4
Finale D	JunC/D Team D	JunC/D Team A	JunC/D Team B	JunC/D Team C
Finale C	3. Team B	3. Team C	3. Team D	3. Team A
Finale B	2. Team C	2. Team D	2. Team A	2. Team B
Finale A	1. Team A	1. Team B	1. Team C	1. Team D

11. Die Mannschaftszusammensetzung jedes Teams besteht aus 4 Fahrern auf den Positionen 1 bis 4 und ggf. Reservefahrern auf den Positionen 5 und 6. Für die jeweiligen Positionen gelten folgende Bestimmungen:

Alle Fahrer mit DMSB Lizenz für die Positionen 1 bis 3 werden in drei Kategorien (A, B, C, siehe Anlage) eingeteilt.

Position 1: Fahrer Klasse 500 ccm mit DMSB Lizenz ohne Altersbeschränkung der Kategorien A, B oder C oder ausländische Fahrer unter 21 Jahre (laut FIM Wettbewerbsbestimmungen - Jahrgangsregelung)  
Startnummern 1,5,9,13

Position 2: Fahrer Klasse 500 ccm mit DMSB Lizenz A, B oder J ohne Altersbeschränkung der Kategorien B oder C.  
Startnummern 2,6,10,14

Position 3: Fahrer Klasse 500 ccm mit DMSB Lizenz A, B oder J ohne Altersbeschränkung der Kategorie C.  
Startnummern 3,7,11,15

Position 4: Fahrer Klasse 250/500R ccm mit DMSB Lizenz A, B oder J bis max. 17 Jahre (Junior C/D).  
Startnummern 4,8,12,16

Position 5: Reservefahrer Klasse 500 ccm. Startnummern 17,18,19,20

*Position 6: Reservefahrer Klasse 250/500R ccm mit DMSB Lizenz A, B oder J bis 17 Jahre (Junior C/D). Startnummern 21,22,23,24*

*Der Einsatz von Fahrern aus der 1. Deutschen Speedway Bundesliga oder anderen Mannschaftswettbewerben ist (auch clubübergreifend) und unter Beachtung von o.g. Regeln zulässig.*

*Fahrer, die für einen Saison-Mannschaftskader gemeldet sind, können mit schriftlichem Einverständnis des abgebenden Clubs als Gaststarter einer anderen Mannschaft eingesetzt werden. Pro Renntag und Team beträgt die Anzahl max. 2 Fahrer.*

*Pro Fahrer sind 2 Gaststarts pro Saison erlaubt. Ein Gaststart ist erst möglich, wenn Fahrer der gleichen Kategorie im gemeldeten Saison-Mannschaftskader zum Zeitpunkt der Meldung ausgeschöpft sind.*

- 12. Training - allen an der Veranstaltung beteiligten Fahrern ist die Möglichkeit eines Trainings von mindestens 1 x 3 Minuten pro Mannschaft einzuräumen. Das Training der Klasse der 250 ccm/500R muss separat durchgeführt werden.  
Die Teilnahme am Training ist nur mit abgenommenem Motorrad möglich. Die Teilnahme an mindestens einem Training ist mit Ausnahme der A-Lizenzfahrer Pflicht.*
- 13. Die Durchführung zusätzlicher Läufe ist nur vor Lauf 1 bzw. nach Lauf 4, 8, 12, 16 und Finale A gestattet, wenn hierdurch die ordnungsgemäße Abwicklung der Wertungsläufe nicht gefährdet wird.  
Ein Bahndienst ist jeweils nach den obengenannten Läufen bzw. nach den entsprechenden Zusatzläufen durchzuführen.*
- 14. Bei Frühstart (Bandberührung oder Bandzerreißen) hat der betreffende Fahrer die Möglichkeit am 2. Start teilzunehmen. Er muss jedoch 15 m hinter der Startlinie zurückversetzt in seinem Startbereich starten. Bei erneutem Frühstart wird der betreffende Fahrer von diesem Lauf ausgeschlossen. Bei Rollstart erhält der Verursacher eine Verwarnung. Bei wiederholtem Rollstart erfolgt die Disqualifikation. Die Verwarnung gilt für die komplette Veranstaltung*
- 15. Das Tragen von zusätzlichen Teamkleidungsstücken über der Sicherheitsbekleidung (Kombi) ist zulässig. Diese dürfen aber die Funktion der Sicherheitsbekleidung nicht einschränken. Die Startnummern können auch direkt auf der Sicherheitskleidung angebracht sein. Zur besseren Unterscheidung der Teams wird eine einheitliche Teamkleidung empfohlen (Oberteil).*
- 16. Die Mannschaft mit den meisten Matchpunkten (ggf. kleinen Punkten) nach Abschluss der Serie ist*

**„DMSB-Speedway-Mannschaftspokal Sieger 2025“**

**Anlage 1: Laufeinteilung – Muster**

## 2. Bundesliga Ort, Datum

#	Name	1	2	3	4	P	5	6	7	8	P	9	10	11	12	P	13	14	15	16	P	17	18	19	20	P	R	
1																												
2																												
3																												
4																												
17																												
21																												
TM																												
5																												
6																												
7																												
8																												
18																												
22																												
TM																												
9																												
10																												
11																												
12																												
19																												
23																												
TM																												
13																												
14																												
15																												
16																												
20																												
24																												
TM																												

*Anlage 2: Fahrerliste Einteilung (A/B/C)  
 (siehe Homepage des DMSB bzw. Promoters)*

## Deutsche Langbahn-Meisterschaft Solo 2025

Stand: 14.02.2025 – Änderungen sind *kursiv* abgedruckt

1. Die Deutsche Langbahn-Meisterschaft der Soloklasse (Level 1) wird in Vorlauf-Veranstaltungen im Rahmen regionaler Läufe (NBM/SBM) sowie in einer Endlauf-Veranstaltung durchgeführt. Maßgebend für die Zuordnung der Fahrer und Veranstalter zu einer der regionalen Meisterschaften ist der auf dem Lizenzantrag des Fahrers vermerkte Wohnsitz bzw. die Mitgliedschaft des Veranstalters zur jeweiligen Regionalgruppe.  
In Zweifelsfällen bzw. auf Antrag behält sich der DMSB bzw. Promoter eine abschließende Entscheidung über die Zugehörigkeit eines Fahrers vor. Jeder Fahrer wird nur in der Regionalmeisterschaft seiner Region gewertet. Die einzelnen Veranstaltungen können sowohl auf Sand- als auch auf Grasbahnen stattfinden.
2. Teilnahmeberechtigt sind alle Fahrer mit FMN-Lizenz. Wertungsberechtigt sind Fahrer ab 15 Jahren mit DMSB A- oder DMSB B-Lizenz, wobei Fahrer mit DMSB A-Lizenz Vorrang haben.  
Zugelassen sind Bahn-Motorräder mit einem Hubraum von 350 ccm bis max. 500 ccm. Sollte der Veranstalter Fahrerwesten bereitstellen, sind diese zu tragen.
3. Die Mindestlänge der Bahn beträgt 426 m. Die Distanz der einzelnen Läufe beträgt 4 Runden.
4. Die Teilnehmer am Endlauf werden im Wesentlichen aufbauend auf den Ergebnissen der Regionalmeisterschaften ermittelt.  
Der für die Endlauf-Qualifikation entscheidende Gesamtpunktstand ergibt sich aus der Addition der bis zum jeweiligen Stichtag im Rahmen der NBM bzw. SBM erzielten 6 besten Vorlaufergebnisse einschließlich evtl. Bonuspunkte, die an WM und EM-Teilnehmer vergeben werden. Bonuspunkte erhalten Fahrer bzw. Reservefahrer für die WM- oder EM-Einsätze, die entweder zum Termin eines NBM- bzw. SBM- Laufes oder einen Tag vor bzw. nach einem für sie maßgebenden regionalen Meisterschaftslauf stattfinden, und an dem sie aus diesem Grund nicht teilnehmen konnten. Für jeden dieser WM-, bzw. EM-Einsätze werden 2 Bonuspunkte an die betreffenden Fahrer vergeben (bei der Ermittlung des Endstandes der jeweiligen regionalen Meisterschaft bleiben diese Bonuspunkte jedoch unberücksichtigt).  
Für die Wertung der Ergebnisse aus den Regionalmeisterschaften gilt als Stichtag 18 Tage vor der Endlaufveranstaltung. Für den Endlauf qualifizieren sich anteilmäßig die punktbesten Fahrer der NBM und SBM sowie 2 Reservefahrer. Der DMSB bzw. Promoter kann 2 weitere Fahrer nominieren, unabhängig von ihrer Zugehörigkeit, zu den Regionalmeisterschaften, sowie ggf. die leistungstärksten DMSB-B-Lizenz-Fahrer des betreffenden Jahres.  
Der Endlauf-Veranstalter kann dem DMSB bzw. Promoter einen Wild-Card Fahrer vorschlagen, welcher der Zustimmung des DMSB bzw. Promoters bedarf.  
Der Einsatz der Reservefahrer bzw. deren Wertung beim Endlauf regelt sich nach den Wettbewerbsbestimmungen der FIM für Bahnsport. Außerhalb der Prädikatwertung können, soweit die Veranstaltung International oder Europa-offen ausgeschrieben ist, auch Lizenznehmer anderer Mitgliedsföderationen der FIM bzw. FIME teilnehmen. Der Veranstalter ist berechtigt, in Absprache mit dem DMSB das Fahrerfeld mit Lizenznehmern anderer Föderationen aufzufüllen, die Nennungen der nominierten Fahrer mit DMSB-Lizenz sind aber vorrangig zu behandeln. Mindestens 2/3 der Teilnehmer sollen DMSB-Lizenznehmer sein. *Fahrer anderer Föderationen werden für das Gesamtergebnis, jedoch nicht für das Ergebnis der Deutschen Langbahnmeisterschaft gewertet.*
5. Für die Endlauf-Veranstaltung werden Startnummern vom DMSB bzw. Promoter vergeben bzw. behalten die DMSB-Dauerstartnummern ihre Gültigkeit.  
Der Austragungsmodus, das Laufschemata, die Punkteverteilung und die Preisgeldaufteilung sowie die Möglichkeit zusätzlicher Läufe werden spätestens 2 Wochen vor der Veranstaltung durch den DMSB festgelegt.
6. *Das platzierungsabhängige Gesamtpreisgeld bei der Endlaufveranstaltung berechnet sich aus der Multiplikation von 500,- € mit der Anzahl der teilnehmenden Fahrer. Die detaillierte Platzgeldtabelle wird zusammen mit der Starterliste vom DMSB bzw. dem Promoter erstellt.*

7. Die von einem Fahrer bei der Endlauf-Veranstaltung in den Vor- und Semifinalläufen sowie im Finallauf errungenen Punkte werden addiert.  
Der Fahrer mit der auf diese Weise ermittelten höchsten Gesamtpunktzahl erringt den Titel

### **„Deutscher Langbahn-Meister 2025“**

Bei Punktgleichheit entscheidet:

1. die Majorität der besseren Plätze
2. das bessere Ergebnis beim direkten Aufeinandertreffen der punktgleichen Fahrer
3. das Los

Bei Punktgleichheit auf den Plätzen 1 bis 3 in der Prädikatwertung wird ein Stechen gefahren.  
Ist in der Tageswertung ein Lizenznehmer einer anderen Föderation auf den Plätzen 1-3 platziert, müssen für die Tageswertung und für die Prädikatwertung zwei separate Siegerehrungen durchgeführt werden.

## **Deutsche Langbahn-Meisterschaft Seitenwagen 2025**

Stand: 14.02.2025 – Änderungen sind *kursiv* abgedruckt

1. Die *Deutsche* Langbahn-Meisterschaft Seitenwagen (*Level 1*) wird in Vorlauf-Veranstaltungen im Rahmen regionaler Läufe (NBM/SBM) sowie in einer Endlauf-Veranstaltung durchgeführt. Maßgebend für die Zuordnung der Fahrer und Veranstalter zu einer der regionalen Meisterschaften ist der auf dem Lizenzantrag des Fahrers vermerkte Wohnsitz bzw. die Mitgliedschaft des Veranstalters zur jeweiligen Regionalgruppe.  
In Zweifelsfällen bzw. auf Antrag behält sich der DMSB bzw. Promoter eine abschließende Entscheidung über die Zugehörigkeit eines Fahrers vor. Jeder Fahrer wird nur in der Regionalmeisterschaft seiner Region gewertet. Die einzelnen Veranstaltungen können sowohl auf Sand- als auch auf Grasbahnen stattfinden.
2. Teilnahmeberechtigt sind alle Fahrer und Beifahrer mit FMN-Lizenz. Wertungsberechtigt sind Fahrer und Beifahrer ab 16 Jahren mit DMSB A- oder DMSB B-Lizenz.  
Zugelassen sind Bahn-Motorräder mit einem Hubraum von 350 ccm bis max. 500 ccm. Sollte der Veranstalter Fahrerwesten bereitstellen, sind diese zu tragen.
3. Die Mindestlänge der Bahn beträgt 426 m. Die Distanz der einzelnen Läufe beträgt 4 Runden.
4. Die Teilnehmer am Endlauf werden im Wesentlichen aufbauend auf den Ergebnissen der Regionalmeisterschaften ermittelt. Der für die Endlauf-Qualifikation entscheidende Gesamtpunktstand ergibt sich aus der Addition der zum jeweiligen Stichtag erzielten 6 besten Vorlaufergebnisse im Rahmen der NBM bzw. SBM. Für die Wertung der Ergebnisse aus den Regionalmeisterschaften gilt als Stichtag 18 Tage vor der Endlaufveranstaltung. Die punktbesten Fahrer aus beiden Regionen sowie 2 Reservefahrer qualifizieren sich anteilmäßig für den Endlauf. Der DMSB bzw. Promoter kann 2 weitere Fahrer nominieren, unabhängig von ihrer Zugehörigkeit zu den Regionalmeisterschaften, sowie ggf. die leistungsstärksten DMSB-B-Lizenz-Fahrer des betreffenden Jahres.  
Der Einsatz der Reservefahrer bzw. deren Wertung regelt sich nach den Wettbewerbsbestimmungen der FIM für den Bahnsport. Außerhalb der Prädikatwertung können, soweit die Veranstaltung International oder Europa-offen ausgeschrieben ist, auch Lizenznehmer anderer Mitgliedsföderationen der FIM bzw. FIME teilnehmen.  
Der Veranstalter ist berechtigt, in Absprache mit dem DMSB bzw. Promoter das Fahrerfeld mit Lizenznehmern anderer Föderationen aufzufüllen, die Nennungen der nominierten Fahrer mit DMSB-Lizenz sind aber vorrangig zu behandeln. Mindestens 2/3 der Teilnehmer sollen DMSB-Lizenznehmer sein. *Fahrer anderer Föderationen werden für das Gesamtergebnis, jedoch nicht für das Ergebnis der Deutschen Langbahnmeisterschaft gewertet.*
5. Für die Endlauf-Veranstaltung werden die Startnummern vom DMSB bzw. Promoter vergeben bzw. behalten die DMSB-Dauerstartnummern ihre Gültigkeit.  
Der Austragungsmodus, das Laufschemata, die Punkteverteilung und die Preisgeldaufteilung sowie die Möglichkeit zusätzlicher Läufe werden spätestens 2 Wochen vor der Veranstaltung durch den DMSB bzw. Promoter festgelegt.
6. *Das platzierungsabhängige Gesamtpreisgeld bei der Endlaufveranstaltung berechnet sich aus der Multiplikation von 500,- € mit der Anzahl der teilnehmenden Fahrer. Die detaillierte Platzgeldtabelle wird zusammen mit der Starterliste vom DMSB bzw. dem Promoter erstellt.*
7. Die von einem Fahrer bei der Endlauf-Veranstaltung in den Vor- und Semifinalläufen, sowie im Finallauf errungenen Punkte werden addiert. Der Fahrer/Beifahrer mit der auf diese Weise ermittelten höchsten Gesamtpunktzahl erhält den Titel

**„Deutscher Langbahn-Meister Seitenwagen / Fahrer 2025“**

bzw.

**„Deutscher Langbahn-Meister Seitenwagen / Beifahrer 2025“**



Die weiteren Platzierungen ergeben sich sinngemäß.

Bei Punktgleichheit entscheidet:

1. die Majorität der besseren Plätze
2. das bessere Ergebnis beim direkten Aufeinandertreffen der punktgleichen Fahrer
3. das Los

Bei Punktgleichheit auf den Plätzen 1 bis 3 in der Prädikatwertung wird ein Stechen gefahren.

Ist in der Tageswertung ein Lizenznehmer einer anderen Föderation auf den Plätzen 1-3 platziert, müssen für die Tageswertung und für die Prädikatwertung zwei separate Siegerehrungen durchgeführt werden.

## DMSB-Langbahn-Pokal Solo 2025

Stand: 14.02.2025 – Änderungen sind *kursiv* abgedruckt

1. Der DMSB-Langbahn-Pokal der Soloklasse (Level 4) wird in Vorlauf-Veranstaltungen im Rahmen regionaler Läufe (NBM/SBM) sowie in einer Endlauf-Veranstaltung durchgeführt. Maßgebend für die Zuordnung der Fahrer und Veranstalter zu einer der regionalen Meisterschaften ist der auf dem Lizenzantrag des Fahrers vermerkte Wohnsitz bzw. die Mitgliedschaft des Veranstalters zur jeweiligen Regionalgruppe.  
In Zweifelsfällen bzw. auf Antrag behält sich der DMSB bzw. Promoter eine abschließende Entscheidung über die Zugehörigkeit eines Fahrers vor. Jeder Fahrer wird nur in der Regionalmeisterschaft seiner Region gewertet. Die einzelnen Veranstaltungen können sowohl auf Sand- als auch auf Grasbahnen stattfinden.
2. Teilnahmeberechtigt sind Fahrer ab 15 Jahren mit DMSB B-Lizenz.  
Zugelassen sind Bahn-Motorräder mit einem Hubraum von 350 ccm bis max. 500 ccm. Sollte der Veranstalter Fahrerwesten bereitstellen, sind diese zu tragen.
3. Die Mindestlänge der Bahn beträgt 426 m. Die Distanz der einzelnen Läufe beträgt 4 Runden.
4. Die Teilnehmer am Endlauf zum DMSB Langbahn- Pokal werden aufbauend auf den Ergebnissen der Läufe zum Norddeutschen Bahn-Pokal (NBP) bzw. Süddeutschen Bahn-Pokal (SBP) ermittelt. Der für die Endlauf-Qualifikation entscheidende Gesamtpunktstand ergibt sich aus der Addition der bis zum jeweiligen Stichtag erzielten 6 besten Vorlaufergebnisse im Rahmen des NBP bzw. SBP. Für die Wertung der Ergebnisse aus den regionalen Meisterschafts-Wettbewerben gilt als Stichtag 18 Tage vor der Endlaufveranstaltung.  
Die punktbesten Fahrer aus beiden Regionen sowie 2 Reservefahrer aus der jeweiligen Region des Veranstaltungsortes qualifizieren sich anteilmäßig für den Endlauf.  
Der Einsatz der Reservefahrer bzw. deren Wertung beim Endlauf regelt sich nach den Wettbewerbsbestimmungen der FIM für Bahnsport.
5. Für die Endlauf-Veranstaltung werden die Startnummern vom DMSB bzw. Promoter vergeben bzw. behalten die DMSB-Dauerstartnummern ihre Gültigkeit.  
Der Austragungsmodus, das Laufschemata, die Punkteverteilung und die Preisgeldaufteilung sowie die Möglichkeit zusätzlicher Läufe werden spätestens 2 Wochen vor der Veranstaltung durch den DMSB festgelegt.
6. *Das platzierungsabhängige Gesamtpreisgeld bei der Endlaufveranstaltung berechnet sich aus der Multiplikation von 250,- € mit der Anzahl der teilnehmenden Fahrer. Die detaillierte Platzgeldtabelle wird zusammen mit der Starterliste vom DMSB bzw. dem Promoter erstellt.*
7. Die von einem Fahrer bei der Endlauf-Veranstaltung in den Vor- und Semifinalläufen sowie im Finallauf errungenen Punkte werden addiert.  
Der Fahrer mit der auf diese Weise ermittelten höchsten Gesamtpunktzahl erringt den Titel

### „Sieger DMSB-Langbahn-Pokal Solo 2025“.

Bei Punktgleichheit entscheidet:

1. die Majorität der besseren Plätze
2. das bessere Ergebnis beim direkten Aufeinandertreffen der punktgleichen Fahrer
3. das Los

Bei Punktgleichheit auf den Plätzen 1 bis 3 wird ein Stechen gefahren.

## DMSB-Langbahn-Pokal Seitenwagen 2025

Stand:14.02.2025 – Änderungen sind *kursiv* abgedruckt

1. Der DMSB Langbahn-Pokal Seitenwagen (Level 4) wird in Vorlauf-Veranstaltungen im Rahmen regionaler Läufe (NBM/SBM) sowie in einer Endlauf-Veranstaltung durchgeführt. Maßgebend für die Zuordnung der Fahrer und Veranstalter zu einer der regionalen Meisterschaften ist der auf dem Lizenzantrag des Fahrers vermerkte Wohnsitz bzw. die Mitgliedschaft des Veranstalters zur jeweiligen Regionalgruppe.  
In Zweifelsfällen bzw. auf Antrag behält sich der DMSB bzw. Promoter eine abschließende Entscheidung über die Zugehörigkeit eines Fahrers vor. Jeder Fahrer wird nur in der Regionalmeisterschaft seiner Region gewertet. Die einzelnen Veranstaltungen können sowohl auf Sand- als auch auf Grasbahnen stattfinden.
2. Teilnahmeberechtigt sind Fahrer und Beifahrer ab 16 Jahren mit DMSB B-Lizenz.  
Zugelassen sind Bahn-Motorräder mit einem Hubraum von 350 ccm bis max. 500 ccm. Sollte der Veranstalter Fahrerwesten bereitstellen, sind diese zu tragen.
3. Die Mindestlänge der Bahn beträgt 426 m. Die Distanz der einzelnen Läufe beträgt 4 Runden.
4. Die Teilnehmer am Endlauf zum DMSB Langbahn-Pokal, werden aufbauend auf den Ergebnissen der Läufe im Rahmen der Nord- bzw. Süddeutschen Bahn-Meisterschaft ermittelt.  
Der für die Endlauf-Qualifikation entscheidende Gesamtpunktstand ergibt sich aus der Addition der bis zum jeweiligen Stichtag erzielten 6 besten Vorlaufergebnisse im Rahmen des NBP bzw. SBP. Für die Wertung der Ergebnisse aus den regionalen Meisterschafts-Wettbewerben gilt als Stichtag 18 Tage vor der Endlaufveranstaltung.  
Die punktbesten Fahrer aus beiden Regionen sowie 2 Reservefahrer aus der jeweiligen Region des Veranstaltungsortes qualifizieren sich anteilmäßig für den Endlauf.  
Der Einsatz der Reserve-Gespanne bzw. deren Wertung regelt sich nach den Wettbewerbsbestimmungen der FIM für den Bahnsport.
5. Für die Endlauf-Veranstaltung werden die Startnummern vom DMSB bzw. Promoter vergeben bzw. behalten die DMSB-Dauerstartnummern ihre Gültigkeit.  
Der Austragungsmodus, das Laufschemata, die Punkteverteilung und die Preisgeldaufteilung sowie die Möglichkeit zusätzlicher Läufe werden spätestens 2 Wochen vor der Veranstaltung durch den DMSB bzw. Promoter festgelegt.
6. *Das platzierungsabhängige Gesamtpreisgeld bei der Endlaufveranstaltung berechnet sich aus der Multiplikation von 250,- € mit der Anzahl der teilnehmenden Fahrer. Die detaillierte Platzgeldtabelle wird zusammen mit der Starterliste vom DMSB bzw. dem Promoter erstellt.*
7. Die von einem Fahrer bei der Endlauf-Veranstaltung in den Vor- und Semifinalläufen, sowie im Finallauf errungenen Punkte werden addiert. Der Fahrer/Beifahrer mit der auf diese Weise ermittelten höchsten Gesamtpunktzahl erhält den Titel

### **„Sieger DMSB-Langbahn-Pokal –Seitenwagen / Fahrer 2025“**

bzw.

### **„Sieger DMSB-Langbahn-Pokal –Seitenwagen / Beifahrer 2025“**

Die weiteren Platzierungen ergeben sich sinngemäß. Bei Punktgleichheit entscheidet:

1. die Majorität der besseren Plätze
2. das bessere Ergebnis beim direkten Aufeinandertreffen der punktgleichen Fahrer
3. das Los

Bei Punktgleichheit auf den Plätzen 1 bis 3 wird ein Stechen gefahren.

## dmsj – Deutsche Jugend-Bahnsport-Meisterschaft 2025

Stand: 14.02.2025 – Änderungen sind *kursiv* abgedruckt

### 1. Qualifikation und Einschreibung

Die dmsj – Deutsche Jugend-Bahnsport-Meisterschaften & Cups *2025* werden in Vorlauf-Veranstaltungen im Rahmen der Regionalmeisterschaften von SBM/NBM sowie das Finale in einer oder mehreren Endlaufveranstaltung(en) durchgeführt. Die dmsj *und der Promotor* behält sich vor Qualifikationsrennen vor dem Endlauf vorzunehmen. Die Teilnehmer müssen sich bis spätestens 4 Wochen vor dem Termin der Meisterschaft über das Online-Einschreibungs-Formular der dmsj für die Meisterschaft einschreiben.

### 2. Streckenlänge

Die Endlaufveranstaltung(en) können auf einer Sand-, Gras- oder Speedwaybahn stattfinden mit einer Maximallänge von 700 Meter.

### 3. Fahrzeuge

Zugelassen werden nur Motorräder, die den technischen Bestimmungen der FIM bzw. Bestimmungen des DMSB entsprechen.

### 4. Teilnehmer und Klasseneinteilung

Teilnahmeberechtigt an den dmsj – Deutsche Jugend Bahnsport Meisterschaften 2025 sind Fahrer der entsprechenden Altersklassen, die im Besitz einer gültigen J/B/A-Lizenz des DMSB sind.

Folgende Klassen werden ausgeschrieben:

- Junior A / U11 = 6 – 11 Jahre
- Junior A PW 50 / U11 = 6 – 11 Jahre
- Junior B / U16 = 10 – 16 Jahre
- Junior B II / U16 = 10 – 16 Jahre
- Junior C / U17 = 12 – 17 Jahre
- *Junior D / U17 = 12 – 17 Jahre (500ccmR)*

Bei den angegebenen Altersregelungen gilt für das Minimalalter die Stichtagsregelung, für das Maximalalter die Jahrgangsregelung. Das heißt z. B. in der Klasse Junior A, dass ein Teilnehmer ab dem 6. Geburtstag bis zum Ende des Jahres, in dem er 11 Jahre wird/geworden ist, startberechtigt ist.

### 5. Teilnahme am Endlauf

Die Teilnehmer am Endlauf zur dmsj – Deutsche Jugend Bahnsport Meisterschaft werden aufbauend auf den Ergebnissen der Läufe zur Norddeutschen Bahnmeisterschaft (NBM) bzw. Süddeutschen Bahnmeisterschaft (SBM) ermittelt. Der für die Endlauf-Qualifikation entscheidende Gesamtpunktstand ergibt sich aus der Addition der bis zum jeweiligen Stichtag erzielten 6 besten Vorlaufergebnisse im Rahmen der NBM bzw. SBM. Für die Wertung der Ergebnisse aus den regionalen Meisterschafts-Wettbewerben gilt als Stichtag 18 Tage vor der Endlaufveranstaltung. Bei Punktgleichheit in der SBM oder NBM-Wertung gilt

- (1) die Majorität der besseren Plätze
- (2) das bessere Ergebnis beim direkten Aufeinandertreffen der punktgleichen Fahrer

Die eingeschriebenen Teilnehmer an der/den Endlaufveranstaltung(en) werden fristgerecht, 18 Tage vor der Endlaufveranstaltung informiert. Die Nennung ist an den jeweiligen Veranstalter einzureichen. Jeder Fahrer kann nur in einer Klasse der dmsj – Deutsche Jugend Bahnsport 2025 teilnehmen.

Für den Endlauf qualifizieren sich aus der NBM bzw. SBM insgesamt anteilmäßig zwischen 10-18 Fahrer sowie 2 Reservefahrer (diese aus der jeweiligen Veranstalterregion) je Klasse. Die finale Anzahl an Finalteilnehmern wird die dmsj anhand der zur dmsj Meisterschaft eingeschriebenen Fahrer der SBM und NBM vornehmen.

Für die Endlauf-Veranstaltung behalten die NBM/SBM-Dauerstartnummern ihre Gültigkeit. Der Austragungsmodus und das Laufschemata spätestens 2 Wochen vor der Veranstaltung durch die dmsj *unter Abstimmung mit dem Promotor* festgelegt.

*Der Veranstalter eines Finales in einer Klasse hat das Recht auf Benennung einer Wildcard, die er 6 Wochen vor der Veranstaltung dem Bahnsportbüro des Promotors mitteilen muss. Der Wildcard Sportler muss mindestens bei einem NBM/SBM Qualifikationsrennen des laufenden Jahres gestartet sein.*

## **6. Reifen**

Alle Teilnehmer dürfen maximal zwei Reifenseiten für das Rennen kennzeichnen lassen. Es dürfen dann ausschließlich diese gekennzeichneten Seiten verwendet werden. Ausgenommen sind die Teilnehmer der Junioren A, hier gilt keine Beschränkung der Reifenseiten.

## **7. Training im Endlauf**

Allen an der Veranstaltung beteiligten Fahrern ist die Möglichkeit eines Trainings von mind. 1 x 3 Minuten einzuräumen. Jeder Teilnehmer muss mindestens 3 Runden als Pflichttraining absolvieren. Die Form der Abwicklung ist dem Veranstalter freigestellt. Ein Startbandtraining kann vom Veranstalter angeboten werden.

## **8. Durchführung des Endlaufes**

Jeder Fahrer darf pro Veranstaltungstag an max. 5 Läufen (in Summe) teilnehmen. Zusätzlich erlaubt ist ein Stechen bei Punktgleichheit auf den Plätzen 1-3. Alle Läufe gehen über eine Distanz von: Junior A/B: 3 Runden Junior B II/C: max. 4 Runden. Im Falle eines Finallaufs, darf der Fahrer mit der höchsten Punktzahl nach den Vorläufen als erstes seinen Startplatz auswählen.

## **9. Endplatzierung**

Über die Endplatzierung entscheidet die Gesamtpunktzahl aus allen gefahrenen Läufen. Bei Punktgleichheit auf den Plätzen 1 – 3 entscheidet ein Stechen der jeweiligen Fahrer. Ab Platz 4 entscheidet:

- (1) die Majorität der besseren Plätze
- (2) das bessere Ergebnis beim direkten Aufeinandertreffen der punktgleichen Fahrer

Bei vorzeitigem Abbruch erfolgt eine Wertung unter Berücksichtigung des Zeitpunktes des Abbruchs, gemäß dem Zwischenstand nach 3 bzw. 4 Durchgängen.

Wenn die Veranstaltung ausfällt, bzw. vor Abschluss von 50% der geplanten Läufe für die Teilnehmer nicht weitergeführt werden kann, entscheidet der *Promoter in Abstimmung mit dem DMSB über* eine Wiederholung.

## **10. Veranstalter und Ort**

Der Veranstaltungstag bzw. die Veranstaltungstage werden rechtzeitig auf [www.dmsj.org](http://www.dmsj.org) veröffentlicht. Die dmsj *und der Promotor behalten* sich in jedem Fall eine Terminanpassung nach Veröffentlichung der FIM bzw. FIME Terminkalender vor.

## **11. Titel**

Der unter Beachtung der vorstehenden Festlegungen erstplatzierte Fahrer erhält den Titel

**„dmsj – Deutscher Jugend-Bahnsport-Meister 2025 / Junior A“**

bzw.

**„dmsj – Deutscher Jugend-Bahnsport-Meister 2025/ Junior A  
PW 50“**

bzw.

**„dmsj – Deutscher Jugend-Bahnsport-Meister 2025/ Junior B“**

bzw.

**„dmsj – Deutscher Jugend-Bahnsport-Meister 2025/ Junior B II“**

bzw.

**„dmsj – Deutscher Jugend-Bahnsport-Meister 2025/ Junior C“**

*bzw.*

**„*dmsj – Deutscher Jugend-Bahnsport-Meister 2025/ Junior D*“**

Die weiteren Platzierungen ergeben sich ebenfalls aus den vorgenannten Regelungen.

## **Deutsche Motoball-Meisterschaft (DMM) 2025**

Stand: 04.12.2024 – Änderungen sind *kursiv* abgedruckt

### **Inhaltsverzeichnis**

1. Allgemeines
2. Leitlinie Motoball
3. Verantwortlichkeit im Motoball
4. Dokumentationen
  - 4.1 Regularien
  - 4.2 Motoball-Regelwerk und Motoballanweisungen
  - 4.3 Spielberichtsbogen
5. Lizenzvoraussetzungen zur Teilnahme an der DMM
  - 5.1 Verein
  - 5.2 Spieler
  - 5.3 Schiedsrichter
6. Erweiterter Offizieller Personenkreis einer Motoballveranstaltung im Rahmen der DMM
  - 6.1 Mitarbeiter des VM / Promotor
  - 6.2 Mannschaftsleiter
  - 6.3 Spielbeobachter
7. Teilnahmeberechtigung und -voraussetzung zur DMM
  - 7.1 Einschreibung / Stichtag
  - 7.2 Terminanmeldung / Spielanmeldung
  - 7.3 Versicherung
  - 7.4 Haftungsausschluss, Freistellung, Datenschutz
  - 7.5 Reisekosten-Fond
  - 7.6 Verstöße gegen die Teilnahmevoraussetzungen zur DMM
  - 7.7 Erteilung der Teilnahmeberechtigung
8. Spieler- und Vereinszugehörigkeit
  - 8.1 Mindestanzahl Spieler
  - 8.2 Vereinszugehörigkeit von Spielern
  - 8.3 Gastspieler
  - 8.4 Freundschaftsspiele
9. Wechselfristen
  - 9.1 Wechselfristen für Spieler
  - 9.2 Zeitpunkt der Spielberechtigung eines Spielers
  - 9.3 Vereinswechsel während dem Meisterschafts-Spielbetrieb
  - 9.4 Verweigerung einer Spielberechtigung für Spieler
10. Schiedsrichter, Sanktionen, Spielstrafen-, Sperren und Proteste
  - 10.1 Allgemeines
  - 10.2 Schiedsrichtereinsatz
  - 10.3 Linienrichter
  - 10.4 Fehlende / verspätete Schiedsrichter
  - 10.5 Reisekostenvergütung
  - 10.6 Rechte und Pflichten der Schiedsrichter
11. Sanktionen, Spielstrafen, Spielsperren
  - 11.1 Definition
  - 11.2 Sanktionen
  - 11.3 Spielstrafe, Spielsperre, Platzverweis
  - 11.4 Proteste
12. Spielabsagen, Spielverlegungen



- 12.1 Spielabsagen
- 12.2 Spielverlegung
- 13. Endspiel
- 14. Ablauf der Deutschen Motoball-Meisterschaft
  - 14.1 Ligaeinteilung
  - 14.2 Spielmodus
  - 14.3 Spielplan
  - 14.4 Veranstaltungsbeginn
  - 14.5 Spielbeginn
  - 14.6 Spielwertung, Tabellenerstellung
  - 14.7 Play-Off-Spiele, Platzierungsspiele
  - 14.8 Elfmeterschießen
  - 14.9 Spielabbruch
- 15. Platzierungsspiele und Endspiel Platz 9
- 16. Play-Off-Spiele und Endspiel DMM
- 17. Titel- bzw. Pokalvergabe
- 18. Salvatorische Klausel

## **1. Allgemeines**

Die Deutsche Motoball-Meisterschaft (DMM) wird, im Rahmen der Motoball Bundesliga, Europa offen ausgeschrieben. Der DMSB setzt hierfür einen Promotor für den Bereich Motoball ein. Die Austragung erfolgt gemäß den Bestimmungen des Deutschen Motorrad Sportgesetzes des DMSB, dem Wettbewerbsreglement des DMSB für Motoball und deren Motoballanweisungen, sowie diesen Prädikatsbestimmungen. Eventuelle Änderungen und/oder Ergänzungen von Seiten des DMSB bleiben, nach Absprache mit dem Promotor, vorbehalten.

Ergänzende Regelungen finden sich im Motoball-Reglement (DMSB-Handbuch 2025 – Grüner Teil) und den Technischen Bestimmungen für Motoball (DMSB-Handbuch 2025 – Oranger Teil). Zusätzliche detailliertere Vorgaben werden in den Motoballanweisungen und in den dmsj-Prädikatsbestimmungen für den Jugendbereich dokumentiert. Die Zusammenarbeit zwischen DMSB und Promotor sind in separaten Vereinbarungen geregelt.

## **2. Leitlinie Motoball**

Bewerber, Vereine und deren Vorsitzende sind für das Verhalten ihrer Spieler, Offiziellen, Mitarbeiter, Anhänger, Zuschauer und weiteren Personen, die im Auftrag des Bewerbers / Vereins eine Funktion ausüben, verantwortlich. Bewerber/ Vereine, Spieler, Offizielle erkennen die besondere Verantwortung für den Schutz der Integrität und des Rufs des Motoballs in Deutschland an. Die im folgenden DMSB-Ethikkodex definierten Werte und Grundsätze bestimmen das Verhalten und den Umgang innerhalb der Disziplin und gegenüber Außenstehenden.

Der DMSB-Ethikkodex ist für ehrenamtlich tätige Personen, lizenzierte Personen, Mitarbeiterinnen und Mitarbeiter sowie Mitglieder des DMSB verbindlich. Veröffentlichungen von Lizenznehmern in den Sozialen Medien, in denen das Ansehen des Motoballs, des DMSB, des Promotors, seinen Organen, der Vereine, seinen haupt- und ehrenamtlich tätigen Mitarbeitern, seiner Veranstalter, seinen Mitgliedsorganisationen, und ganz allgemein dem Interesse des Motorsports und den von dem DMSB vertretenen Werten, moralisch oder materiellen Schaden zugefügt wird, werden vom Sportgericht mit einer Verwarnung bis Suspendierung geahndet.

## **3. Verantwortlichkeit im Motoball**

Der Deutsche Motor Sport Bund (DMSB) ist für die Überwachung des Motoball-Spielbetriebs zuständig. Der DMSB setzt hierfür einen Promotor für den Bereich Motoball ein.

Der Promoter beauftragt in seinem Namen einen Verantwortlichen Motoball (im weiteren Verlauf als VM bezeichnet) und wird durch diesen vertreten. Alle Nennungen des VM schließt den Promoter automatisch ein. Der VM handelt im Auftrag des Promotors und hat u.a. folgende Aufgaben:

1. Vertretung und Weiterentwicklung der Interessen im Motoball
2. Zusammenarbeit und Abstimmung mit DMSB, Promotor, FIM und den Vereinen Motoball
3. Leitung, Lenkung, Kontrolle und Beratung von Motoballveranstaltungen
4. Erarbeitung von Wettbewerbsreglement, Prädikatsbestimmungen, Regelwerk, Technischen Bestimmungen und Motoballanweisungen
5. Protestanalyse, Protestbearbeitung, Erteilung von Sanktionen
6. Öffentlichkeitsarbeit im In- und Ausland zur Förderung der Motoballsports
7. Saison- und Spielplanung
8. Schiedsrichterwesen
9. Jugendarbeit
10. Nationalmannschaften
11. Verwaltung und Dokumentation

Der VM kann – zur Unterstützung bei der Bearbeitung seiner Aufgaben – weitere Personen benennen und einzelne Themen und Aufgaben an diese Personen delegieren. Der VM ist gegenüber diesen Personen weisungsbefugt.

## **4. Dokumentationen**

### **4.1 Regularien**

Maßgebend für die Genehmigung und Durchführung von Motoballspielen im Rahmen der DMM sind:

- die Einschreibung der Vereine Motoball
- die für Meisterschaftsspiele zusätzlich erlassenen Prädikatsbestimmungen
- das Wettbewerbsreglement für Motoball des DMSB
- Motoballanweisungen
- die Technischen Bestimmungen des DMSB
- die für Motoball anwendbaren Bestimmungen des Deutschen Motorrad-Sportgesetzes
- Für den internationalen Spielbetrieb haben die internationalen Vereinbarungen der FIME Gültigkeit, es sei denn, es konnte mit dem Spielpartner eine Vereinbarung getroffen werden, wonach die vorliegenden DMSB-Regeln Gültigkeit haben.

### **4.2 Motoball-Regelwerk und Motoballanweisungen**

Das Motoball-Regelwerk ist die Grundlage für Motoballveranstaltungen (jeweils die aktuelle online gestellte Version jüngsten Datums).

Die Regeln beruhen auf den jeweiligen gültigen und online gestellten Bestimmungen, Richtlinien und Satzungen der Fédération Internationale de Motocyclisme Europe (FIME), und des Deutschen Motor Sport Bund (DMSB). Ausführungen, die in den Motoballregeln nicht explizit beschrieben sind, können in den einschlägigen Bestimmungen, Richtlinien oder Satzungen der einzelnen aufgeführten Organisationen detailliert beschrieben sein. Motoballanweisungen sind schriftlich detaillierte Verfahrens- und Auslegungsanweisungen zu den schriftlichen Dokumenten und Regularien. Bei Verstoß gegen Regeln und Bestimmungen können – in entsprechender Form – Sanktionen vom VM, vom Promotor oder ggf. durch die DMSB-Sportgerichtsbarkeit verhängt werden.

### **4.3 Spielberichtsbogen**

Der Spielberichtsbogen ist der schriftliche Nachweis einer Motoballveranstaltung. In ihm werden alle veranstaltungsbezogenen mitwirkenden Personen, Daten und sonstige Informationen festgehalten - einschließlich der Einbeziehung weiterer Dokumente wie Zusatzbericht, Unfallmeldungen, Protestmeldungen oder sonstige Dokumente. Der Spielberichtsbogen ist der offizielle Nachweis für den Promotor, den VM, sowie die Sportsgerichtsbarkeit des DMSB. Personen und Ereignisse, die nicht auf den Spielberichtsbogen erscheinen, gelten als nicht existent und können im Spiel nicht eingesetzt werden.

Nach Spielende / Veranstaltungsende ist der Spielberichtsbogen durch den Schiedsrichter unmittelbar an den VM zu übermitteln.

Unrichtige Angaben und Meldungen an den VM werden sportrechtlich geahndet.

## **5. Lizenzvoraussetzung zur Teilnahme an der DMM**

Voraussetzung für die Beteiligung eines Clubs / Bewerber, Spieler oder Schiedsrichter an der DMM ist der Nachweis einer gültigen Lizenz eines FMN.

### **5.1 Verein (Clubs / Bewerber / Veranstalter)**

Motoball-Vereinsmannschaften können nur von einer durch die zuständige FMN anerkannten motorsportlichen Vereinigung gebildet werden, die im Besitz einer Nationalen Club-Bewerber- / Sponsor-Lizenz sind.

### **5.2 Spieler**

Zugelassen zur DMM sind Spieler die, je nach Status der Veranstaltung, im Besitz einer gültigen Lizenz (B-Lizenz) des DMSB oder einer anderen Mitgliedsorganisation der FIME sind und diese bei Veranstaltungen vorweisen können. Für alle Feldspieler und Torwarte ist eine Teilnahme erst möglich ab dem Tag, an dem der Antragsteller das 16. Lebensjahr erreicht hat. Spieler anderer Föderationen benötigen neben ihrer Lizenz eine Startgenehmigung ihrer zuständigen FMN.

### **5.3 Schiedsrichter (Sportkommissare)**

Zugelassen zur DMM sind nur Schiedsrichter / (Sportkommissare), die mindestens das 17. Lebensjahr vollendet haben und im Besitz einer vom DMSB ausgestellten Sportwartlizenz für Schiedsrichter im Motoball sind.

## **6. Erweiterter Offizieller Personenkreis einer Motoballveranstaltung in der DMM**

### **6.1 VM / Mitarbeiter des VM / Sportleiter Promotor**

Bei einer Motoballveranstaltung hat der VM, die offiziell benannten Mitarbeiter des VM und der Sportleiter des Promotors nach entsprechender Legitimation freien Eintritt zur Platzanlage. Sie sind im Rahmen der Veranstaltung nicht weisungsbefugt, üben jedoch eine Observer-Funktion aus und sind seitens des Veranstalters zu unterstützen.

### **6.2 Mannschaftsleiter**

Während einer Motoballveranstaltung ist der Mannschaftsleiter der alleinige Vertreter des Vereins und gegenüber den Schiedsrichtern und Sportkommissaren aussage- und vertretungsberechtigt. Er trägt die Verantwortung für das Einhalten aller in den Prädikatsbestimmungen aufgeführten Bestimmungen.

### **6.3 Spielbeobachter**

Zu Motoballveranstaltungen können durch den VM Spielbeobachter benannt werden, die dem VM alle Vorkommnisse einer Motoballveranstaltung berichten. Sie haben nach entsprechender Legitimation freien Eintritt zur Platzanlage. Ihre Aufgabe besteht ausschließlich im Beobachten des Veranstalters und des Verhaltens der eingesetzten Schiedsrichter. Beratende Hilfestellung für die Schiedsrichter über Verhaltensmaßnahmen sind während der Viertelpausen nur in der Schiedsrichterkabine gestattet. Spielbeobachter haben keine disziplinarischen oder anderweitige Befugnisse während ihrem Einsatz.

## **7 Teilnahmeberechtigung und -voraussetzung zur DMM**

Teilnahmeberechtigt an der Deutschen Motoball-Meisterschaft sind lizenzierte Mannschaften der DMSB angeschlossenen Mitgliedsorganisationen, die sich zur DMM einschreiben. Die Teilnahme an der DMM ist gebührenpflichtig und wird vom DMSB in Rechnung gestellt. (Prädikatsgebühr)

### **7.1 Einschreibung / Stichtag**

Die Einschreibung erfolgt mittels Einschreibeformular des VM und ist pro Saison neu zu erstellen. Die Einschreibung ist die Voraussetzung und verbindliche Zusage des Vereins zur Teilnahme an den Prädikaten im Junioren- und Seniorenbereich sowie dem ADAC-Pokal. Fehlerhafte Einschreibungen bedürfen der Korrektur und sind unter Umständen mit Kosten verbunden, die dem Promoter zufallen.

**Stichtag Einschreibung 2025:** **28.02.2025; 24:00 Uhr**

### **7.2 Terminanmeldung / Spielanmeldung**

Unabhängig von der Einschreibung muss der teilnehmende Verein auf dem DMSB Online Portal einmalig eine kostenpflichtige Terminanmeldung abgeben. Erst nach erfolgter und von der zuständigen Sportabteilung genehmigter Terminanmeldung, sowie Zahlung der Gebühren, wird eine Teilnahmeberechtigung an den VM übermittelt.

Jeder Verein muss seine Spiele – gemäß veröffentlichtem Spielplan – im Veranstaltungskalender des DMSB eintragen

### **7.3 Versicherung**

Jeder Motoball-Club / Veranstalter ist verpflichtet, seine Veranstaltungen gemäß den DMSB-Vorgaben zu versichern. Die Mindest-Versicherungssummen sind im Motorradsporthandbuch abgedruckt. (DMSG Artikel 65).

### **7.4 Haftungsausschluss, Freistellung, Datenschutz**

Jeder Spieler muss vor dem ersten Spiel der Saison einen ausgefüllten und unterzeichneten Haftungsausschluss vorlegen. Aus den Angaben bezüglich der Spieltermine muss hervorgehen, dass dieser für alle Spiele gemäß dem Terminkalender gültig ist. Der Haftungsausschluss wird durch die persönliche Unterschrift und Vereinsunterschrift wirksam. Die Erklärung zu den Datenschutzbestimmungen ist allen Personen, die gemäß Einschreibung gemeldet sind oder nachträglich gemeldet werden, zu unterzeichnen und vorzulegen. Alle Dokumente sind ständig mitzuführen und auf Verlangen dem Schiedsrichter vorzulegen.

### **7.5 Reisekosten-Fond**

Unter Berücksichtigung der sich aus der Ligaeinteilung ergebenden sehr unterschiedlichen Reisekostenbelastung für die an der DMM teilnehmenden Vereine wird, zur Sicherstellung der Meisterschaftsrunde, ein Reisekosten-Fond gebildet. Dieser Reisekosten-Fond wird durch die Vereine eigenständig geregelt und verwaltet.

### **7.6 Verstöße gegen die Teilnahmevoraussetzungen zur DMM**

Bei fehlerhaften oder fehlenden Angaben gegen die unter Punkt 7ff aufgeführten Voraussetzungen, kann der Verein, aufgrund Verstoßes gegen diese Teilnahmevoraussetzungen, einen Punktabzug von bis zu 6 Punkten, sowie die Aufforderung zur Nachbesserung erhalten. Eine Teilnahmeberechtigung wird dennoch erteilt.

Bei einer verspäteten Einschreibung ist eine Teilnahme an der DMM nicht möglich.

## **7.7. Erteilung der Teilnahmeberechtigung**

Nach Prüfung aller Unterlagen erteilt der VM schriftlich dem Bewerber die Teilnahmeberechtigung für die DMM 2025.

## **8. Spieler und Vereinszugehörigkeit**

### **8.1 Mindestanzahl Spieler**

Vereine, die an der DMM teilnehmen wollen, müssen mindestens 7 Spieler – mit für den Zeitraum gültigen Lizenz – in der Einschreibung melden und vorlegen.

### **8.2 Vereinszugehörigkeit von Spielern**

Spieler, die an Motoballveranstaltungen im Rahmen der DMM teilnehmen möchten, sind in Vereinen organisiert. Sie werden durch den Verein in der Einschreibung registriert und sind diesem für den eingeschriebenen Zeitraum und Wettbewerb zugeordnet und verpflichtet. Ein Wechsel oder Einsatz in einem anderen Verein ist für einen eingeschriebenen Spieler während einer Saison nicht möglich. Besonderheiten sind unter den Punkten 8.3 und 8.4 geregelt.

### **8.3 Gastspieler**

Sollte ein Motoballclub nicht in der Lage sein, zu Beginn der Saison eine komplette Mannschaft zu melden, kann der VM nach entsprechender Prüfung im Einzelfall dem Club gestatten, seine Mannschaft mit Gastspielern, deren Freigabe vorliegt, zu ergänzen, um an der Meisterschaftsrunde teilzunehmen. Diese Spieler sind beim abgebenden Verein in der Einschreibung mit dem Vermerk „Gastspieler bei (Vereinsname)“ zu listen. Der Gastverein listet den Spieler ebenfalls in seiner Einschreibung mit dem Vermerk „Gastspieler von (Vereinsname)“. Hat ein Gastspieler einen Spieleinsatz gehabt, kann er in der laufenden Saison für keinen anderen Verein eingesetzt werden. Ausnahme: Sollte sich der Gastverein, während des laufenden Wettbewerbes aus der DMM abmelden, so ist der eingesetzte Gastspieler nur in seinem abgebenden Verein sofort spielberechtigt.

### **Sondergenehmigung Gastspieler**

Der Wechsel eines Spielers als Gastspieler in einem anderen Verein ist einmalig innerhalb der Saison nur dann möglich, wenn dies zum Erhalt der Teilnahme des aufnehmenden Vereins an der DMM dient. Neben der Zustimmung beider Vereine bedarf es der expliziten Genehmigung des VM.

### **8.4 Freundschaftsspiele**

Ein Spieler kann in einem Freundschaftsspiel eines anderen Vereins mitwirken, wenn eine schriftliche Einverständniserklärung seines Vereins dem Schiedsrichter vor Spielbeginn übergeben wird.

## **9. Wechselfristen**

### **9.1 Wechselfristen für Spieler**

Die Wechselfrist für Spieler zur Saison 2025 beginnt formell nach dem Endspiel zur DMM 2024 und endet am 31.12.2024. Der Wechsel ist durch den Spieler schriftlich an den VM unter Angabe des abgebenden und des neuen Vereins anzuzeigen. Nur eine verbindliche Zusage des VM bestätigt den Wechsel und macht ihn rechtskräftig.

## **9.2 Zeitpunkt der Spielberechtigung eines Spielers**

- Spieler ohne Lizenz in der abgelaufenen Saison **sofort**
- Spieler mit Lizenz in der abgelaufenen Saison, ohne Vereinswechsel **sofort**
- Spieler mit Lizenz in der abgelaufenen Saison, nach Vereinswechsel innerhalb der Wechselfrist **sofort**
- Spieler mit Lizenz in der abgelaufenen Saison, nach Vereinswechsel außerhalb der Wechselfrist **in der nachfolgenden Saison**

## **9.3 Vereinswechsel während dem Meisterschafts-Spielbetrieb**

Eine Spielberechtigung bei einem Vereinswechsel (innerhalb der an der DMM teilnehmenden Vereine und aus anderen FMN) während dem Meisterschaftsspielbetrieb ist nicht möglich. Der Spieler, der einen Verein wechselt, ist erst zur neuen Saison spielberechtigt.

## **9.4 Verweigerung einer Spielberechtigung für Spieler**

Eine Verweigerung der Spielberechtigung für die gesamte Saison bleibt unabhängig vom Antragstermin dem VM oder dem DMSB vorbehalten, sofern berechtigte Gründe des abgebenden Vereins vorliegen.

# **10. Schiedsrichter, Sanktionen, Spielstrafen, Spielsperren und Proteste**

## **10.1 Allgemeines**

Zwei lizenzierte Schiedsrichter leiten ein Motoballspiel - je ein Schiedsrichter auf jeder Platzseite, - und verschaffen den Motoballregeln Geltung. Ihr disziplinarischer Einsatz erstreckt sich von 60 Minuten vor Veranstaltungsbeginn bis 30 Minuten nach Spielende (Abpfeiff).

Alle spielrelevanten Informationen sind durch die Schiedsrichter auf den entsprechenden Formularen zu dokumentieren.

Jeder Verein muss mindestens 2 verfügbare Schiedsrichter für eine Saison melden. (Aktive Spieler als Schiedsrichter sind möglich, jedoch nur als zusätzliche Ergänzung). Sofern ein Verein nur einen verfügbaren Schiedsrichter für die Saison melden kann, ist mindestens ein weiterer Schiedsrichter-Anwärter zum nächstmöglichen Schiedsrichterlehrgang anzumelden.

Alle anfallenden Kosten die aufgrund von Aus- und Fortbildungen, Ausrüstungen etc. entstehen, werden durch den Verein getragen. Eine nachträgliche Kostenbeteiligung kann, nach Antrag durch den Verein beim VM und nach Abstimmung mit dem Promotor, erfolgen.

Jeder lizenzierte Schiedsrichter ist verpflichtet, die nötigen Voraussetzungen zum Einsatz seiner Tätigkeit in eigener Verantwortung zu erbringen, aufrecht zu erhalten oder sich weiterzubilden, Dabei sind die Vorgaben des VM für ihn bindend und bestimmend.

Sollte ein Schiedsrichter nicht gemäß Meldung seines Vereins an den VM seinen Verpflichtungen und Spieleinteilungen nachkommen, wird der Verein sportrechtlich zur Verantwortung gezogen.

## **10.2 Schiedsrichtereinsatz**

Schiedsrichter werden durch den VM oder durch von ihm benannte Personen eingesetzt. Es können nur lizenzierte Schiedsrichter eingesetzt werden.

## **10.3 Linienrichter**

In den Vorrundenspielen, den Play-Off-Spielen bis zum Halbfinale und in den Platzierungsspielen um Platz 9 der DMM werden die Linienrichter durch die Vereine gestellt, die 30 Minuten vor Veranstaltungsbeginn den Schiedsrichtern bekanntzugeben sind.

Im Halbfinale DMM und im Endspiel DMM werden lizenzierte Schiedsrichter als Linienrichter sowie ein lizenzierter Schiedsrichter für den Sanktionsraum eingesetzt. Hierbei haben die Linienrichter die gleichen Rechte und Pflichten wie die spielleitenden Schiedsrichter. Detaillierte Vorgaben hierzu werden in einer ergänzenden Anweisung für die Schiedsrichter beschrieben.

#### **10.4 Fehlende / verspätete Schiedsrichter**

Bei Ausbleiben der angesetzten Schiedsrichter müssen sich die Mannschaften auf anwesende vereinsneutrale Schiedsrichter einigen, wenn diese entsprechend lizenziert sind. Falls keine vereinsneutralen Schiedsrichter anwesend sind, müssen sich die Vereine auf andere Schiedsrichter einigen.

Sind vor Ort keine lizenzierten Schiedsrichter als Ersatz vorhanden, ist der VM zu verständigen. Der Spielbeginn kann sich, bis zur Klärung vorhandener Schiedsrichter, entsprechend verzögern. Bei einem derart notwendigen Schiedsrichterwechsel wird der Spielbericht um einen Zusatzbericht ergänzt. Bei außergewöhnlichen Umständen wird zeitnah durch den VM entschieden.

#### **10.5 Reisekostenvergütung**

Der Schiedsrichter erhält für seine Tätigkeit eine Vergütung.

#### **10.6 Rechte und Pflichten der Schiedsrichter**

Die Aufgaben, Rechte und Pflichten von Schiedsrichtern und Linienrichtern während einer Motoball-Veranstaltung sind im Detail im DMSB-Motoball-Reglement 2024<sup>5</sup> – Grüner Teil unter Regel 5 und 6 beschrieben.

### **11. Sanktionen, Spielstrafen, Spielsperren**

#### **11.1 Definition**

Es wird zwischen Sanktionen und Spielstrafen unterschieden.

Sanktionen sind vom VM auszusprechen. Sanktionen werden bei Verstößen gegen die DMSB – Regelwerke und Bestimmungen ausgesprochen. Sie können durch den VM in Abstimmung mit dem Promotor oder durch die Sportgerichtsbarkeit des DMSB auch nachträglich geahndet werden. Spielstrafen sind immer Tatsachenentscheidungen des Schiedsrichters, gegen die kein Protest zulässig ist. Sie können temporäre (grüne, gelbe Karten) oder auch endgültige Spielsperren (gelb/rote oder rote Karte = Platzverweis) beinhalten.

#### **11.2 Sanktionen**

Sanktionen sind Maßnahmen, die in Form von Verwarnungen, Geldstrafen und auch Versäumnisgebühren, unabhängig von weitergehenden Maßnahmen der Sportgerichtsbarkeit des DMSB, durch den VM ausgesprochen werden.

Sie ergeben sich,

- a) aus Protesten der an einem Spiel beteiligten Mannschaftsleiter
- b) aus Meldungen der bei einem Spiel eingesetzten Offiziellen an den Schiedsrichter, den VM oder den DMSB
- c) aus Nichtbeachtung der DMSB – Regelwerke, Bestimmungen und Richtlinien
- d) Geldstrafen und Versäumnisgebühren werden vom DMSB oder durch den Promotor / VM nach Abstimmung in Rechnung gestellt

#### **11.3 Spielstrafe / Spielsperre / Platzverweis**

Ein Platzverweis zieht für den Betroffenen eine automatische Mindestsperre für das nächste offizielle Meisterschaftsspiel nach sich, zusätzlich wird eine Strafgebühr in Höhe von 50€ erhoben, jede weitere Rote Karte im Verlauf der aktuellen Saison erhöht die Strafgebühr um jeweils weitere 50€ (Die Gebühr ist innerhalb des angegebenen Zahlungsziels zu bezahlen, bei Widerhandlung verlängert sich die Spielstrafe bis zum Eingang der Gebühr.). Die Mindestsperre und Strafgebühr verdoppelt sich bei Regelverstößen gegenüber Schieds- und Linienrichtern. Platzverweise und ihre Auswirkungen



(Spielsperren) sind immer Personen und nicht funktionsbezogen. Offizielle oder Spieler sind für die Dauer einer Spielsperre, im gesperrten Wettbewerb, in keiner auf dem Spielberichtsbogen benannten Funktion einsatzberechtigt. Sie dürfen sich während offiziellen Spielen nicht im Fahrerlager oder auf der Ersatzbank aufhalten und keinerlei Einfluss auf das Spiel nehmen.

Das sich aus einem Platzverweis ergebende endgültige Strafmaß wird unter Beachtung der Zuständigkeiten, der vorhandenen Unterlagen (Zusatzbericht des Schiedsrichters, eventuell vorhandenes Videomaterial) vom VM / Promotor festgesetzt und gilt saisonübergreifend. Der durch einen Platzverweis sanktionierte Spieler (rote Karte) hat die Möglichkeit innerhalb 48 Stunden – frühestens nach Ablauf einer Nacht – eine schriftliche Stellungnahme an den VM einzureichen.

Ein Verein kann in begründbaren Fällen Widerspruch gegen ein vom VM / Promotor festgelegtes Strafmaß bei der Sportgerichtsbarkeit des DMSB einreichen.

#### **11.4 Proteste**

Proteste können nur schriftlich vor, während und bis 30 Minuten nach einem Motoballspiel unter Angabe des Protestgrundes und gleichzeitiger Einzahlung der Protestgebühr (siehe DMSB-Gebührenliste) durch den Mannschaftsleiter beim Schiedsrichter eingelegt werden. Die Protestgebühr wird dem Protestführer zurückerstattet, wenn der Protest durch den VM als begründet anerkannt wird. Wird ein Protest zurückgezogen oder verworfen, so verfällt die Protestgebühr. Proteste gegen eine Tatsachenentscheidung eines Schiedsrichters, sowie Schiedsrichtereinteilung und Spielansetzungen sind ausgeschlossen und nicht zulässig.

### **12. Spielabsagen, Spielverlegungen, Spielabbruch (DMM)**

#### **12.1 Spielabsagen**

Ein terminiertes Motoballspiel im Rahmen der DMM kann nicht abgesagt oder verlegt werden. Der Spielplan ist bindend.

Ein angesetztes Motoballspiel kann nur von den Schiedsrichtern oder durch den VM abgesagt werden. Eine Entschädigung für die Gastmannschaft ist durch den Veranstalter nur zu entrichten, wenn dem Veranstalter ein fahrlässiges oder vorsätzliches Verschulden nachzuweisen ist.

#### **12.2 Spielverlegung**

Ein angesetztes Motoballspiel kann nur bei rechtzeitig und bei besonderen Gründen durch den VM verlegt werden. Eine Verlegung ist im Einzelfall zu entscheiden.

### **13. Endspiel**

Die Kriterien für die Ausrichtung eines Endspiels werden im Endspielkatalog (aktueller Fassung) geregelt und ist beim VM anzufordern

### **14. Ablauf der Deutschen Motoball-Meisterschaft**

#### **14.1 Ligeinteilung**

Aufgrund der geographischen Lage der Vereine, wird die Bundesliga in zwei regionale Ligen eingeteilt. Die Einteilung erfolgt nach Bundesländern. Andere Einteilungskonstellationen sind nicht möglich.

#### Gruppe Nord

Berlin, Brandenburg, Bremen, Hamburg, Hessen, Mecklenburg-Vorpommern, Niedersachsen, Nordrhein- Westfalen, Sachsen, Sachsen-Anhalt, Schleswig- Holstein, Thüringen.

#### Gruppe Süd

Bayern, Baden-Württemberg, Rheinland-Pfalz, Saarland, Niederlande.

### **14.2 Spielmodus**

Der deutsche Motoballmeister wird in einer Vor- und Rückrunde sowie in einer „Play-off-Runde“ (bestehend aus Viertelfinale, Halbfinale) und Endspiel ermittelt.

Innerhalb der jeweiligen Bundesligagruppen spielen die Mannschaften nach dem veröffentlichten Terminplan in Vor- und Rückrundenspielen gegeneinander. Gespielt wird in 4 Vierteln à 20 Minuten zuzüglich Nachspielzeit und eventuell genomener Auszeit.

Nach Abschluss der Vor- und Rückrunde erreichen jeweils die vier punktbesten Mannschaften jeder Bundesligagruppe die Play-off-Runde. Die Plätze 9 bis 14 werden in Platzierungsspielen ausgetragen.

### **14.3 Spielplan**

Der VM erstellt den verbindlichen Veranstaltungskalender/Spielplan. Bei unvorhersehbaren Ereignissen kann der VM den Spielplan ändern.

### **14.4 Veranstaltungsbeginn**

Grundsätzlich ist der Veranstaltungsbeginn der Zeitpunkt, ab dem das Warmfahren durch die Schiedsrichter gestattet ist. Das Warmfahren beinhaltet, dass ausgebildete Sanitäter anwesend sind. Das Warmfahren sollte 10 min. nicht überschreiten.

### **14.5 Spielbeginn**

Der Spielbeginn ist der Zeitpunkt, an dem der Schiedsrichter das Motoballspiel durch den Anpfiff freigibt. Der Spielbeginn muss spätestens 30 Minuten nach Veranstaltungsbeginn erfolgen. Ausnahmen sind fehlende / verspätete Schiedsrichter oder Mannschaften.

### **14.6 Spielwertung/ Tabellenerstellung**

Eine Siegermannschaft erhält 3 Punkte. Bei einem unentschiedenen Spielausgang erhalten beide Mannschaften jeweils 1 Punkt. Die unterlegene Mannschaft erhält keinen Punkt. Anhand der erzielten Punkte wird eine Tabelle erstellt.

In der Tabelle ist der Verein mit den meisten Punkten ist Erster. Der Verein mit den zweitmeisten Punkten ist Zweiter, usw. Bei Punktgleichheit entscheidet der direkte Vergleich beider Mannschaften, besteht danach immer noch Gleichheit, so entscheidet die insgesamt bessere Tordifferenz, danach die mehr erzielten Tore.

Für den Fall, dass sich aus diesen Vorgaben kein Ergebnis in der Tabelle erzielen lässt, entscheidet das Los.

### **14.7 Play-Off-Spiele, Platzierungsspiele**

Die Play-Offs und Platzierungsspiele Platz 9 werden, bis auf die Endspiele, in Hin- und Rückspiel ausgetragen. Während der Play-Off-Spiele werden gleichzeitig die Platzierungsspiele gespielt (siehe Skizze).

Bei Punktgleichheit nach dem Rückspiel entscheidet die bessere Tordifferenz, danach die mehr erzielten Tore. Besteht immer noch Gleichstand zwischen den Mannschaften, wird die Spielentscheidung wie folgt herbeigeführt:

1. 2 x 10 Minuten Verlängerung
2. Elfmeterschießen

**14.8 Elfmeterschießen**

Kommt es zu einem Elfmeterschießen aufgrund Feststellung zur Ermittlung eines Siegers, so ist die Anzahl der beim Elfmeterschießen auf 4 Spieler begrenzt. Alle vier Schützen schießen in einer selbst vorbestimmten Reihenfolge abwechselnd einen Elfmeter. Das Team, welches die meisten Elfmeter verwandelt hat, ist der Sieger. Steht nach den vier geschossenen Elfmeter noch kein Sieger fest, beginnen die gleichen vier Spieler in gleicher Reihenfolge von vorne – diesmal jedoch immer nur ein Schütze. Dieses Verfahren wird so lange durchgeführt, bis ein Schütze kein Tor erzielt.

**14.9 Spielabbruch**

- a) wenn eine Mannschaft weniger als zwei Feldspieler und einen Torwart auf dem Feld hat, wird das Spiel mit 0:5 Toren und 0:3 Punkten gegen die verursachende Mannschaft gewertet. Sollte der aktuelle Spielstand zum abbrechenden Zeitpunkt für die nicht verursachende Mannschaft höher sein, so wird dieser gewertet.
- b) wird in den Play-Off-Spielen / Platzierungsspielen ein Spielabbruch verursacht, so ist die verursachende Mannschaft von allen weiteren Spielen im laufenden Wettbewerb auszuschließen und gemäß dem Strafen- und Sanktionskatalog zu ahnden.
- c) witterungsbedingt durch Schiedsrichter (Spielwertung: Nach der Hälfte der Spielzeit mit dem aktuellen Spielstand; vor der Halbzeit = Neuansetzung)

Vereine, die einer Spielverpflichtung nicht nachkommen oder einen Spielabbruch durch Spieler, Offizielle oder zuordenbarer Zuschauer herbeiführen, werden gemäß Strafen- und Sanktionskatalog sanktioniert.

Bei Ausschreitungen von Offiziellen, Spielern, Zuschauern kann eine Motoballveranstaltung durch die Schiedsrichter unterbrochen oder abgebrochen werden. In diesen und hier nicht aufgeführten, jedoch möglichen Fällen (siehe 18. Salvatorische Klausel), entscheidet der VM in Abstimmung mit dem Promotor die Spielwertung nach Sichtung entsprechender Berichte nachträglich.

**15. Platzierungsspiele und Endspiel Platz 9**

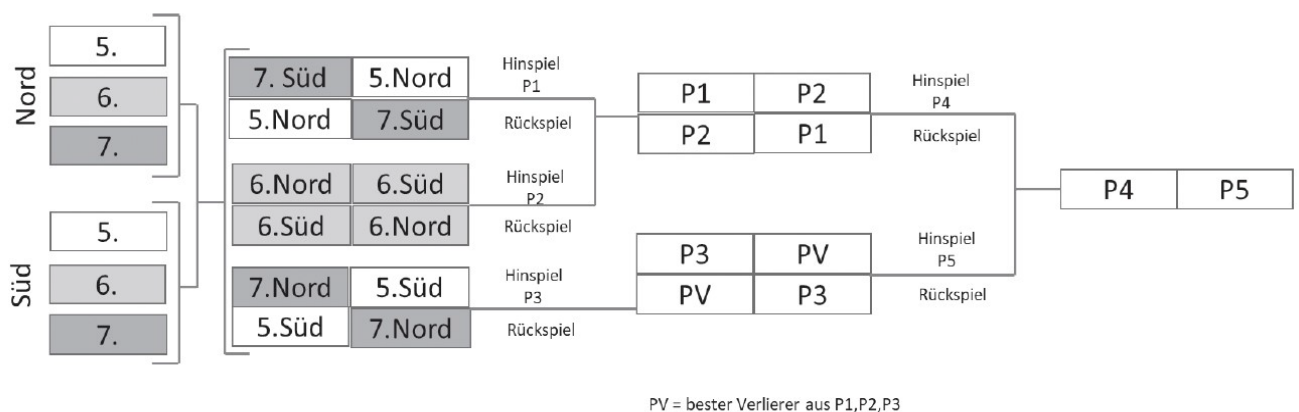

Der PV (bester Verlierer) ergibt sich aus den Play-Off-Spielen V1, V2, V3 und V4. Bei Punktgleichstand gelten die mehr erzielten Tore, danach die bessere Tordifferenz, danach zählen die mehrgeschossenen Auswärtstore, danach entscheidet das Los. Endgültige Festlegung des PV erfolgt bei Unstimmigkeiten durch den VM.

Das Platzierungsspiel um Platz 9 wird zwischen den Siegern aus P4 und P5 ausgetragen. Im Spiel um Platz 9 wird der, in der nachfolgenden Skizze P4 genannt Club, als "Heimmannschaft" und P5 als Gastmannschaft bezeichnet. Die Heimmannschaft hat die Wahl der Trikotfarbe. Das Fahrerlager wird durch den Veranstalter bestimmt.

P4 und P5 können sich bezüglich des Austragungsortes für das Endspiel um Platz 9 einigen. Ergibt sich keine Einigung, wird die Entscheidung durch den VM getroffen.

## 16. Play-Off-Spiele und Endspiel DMM

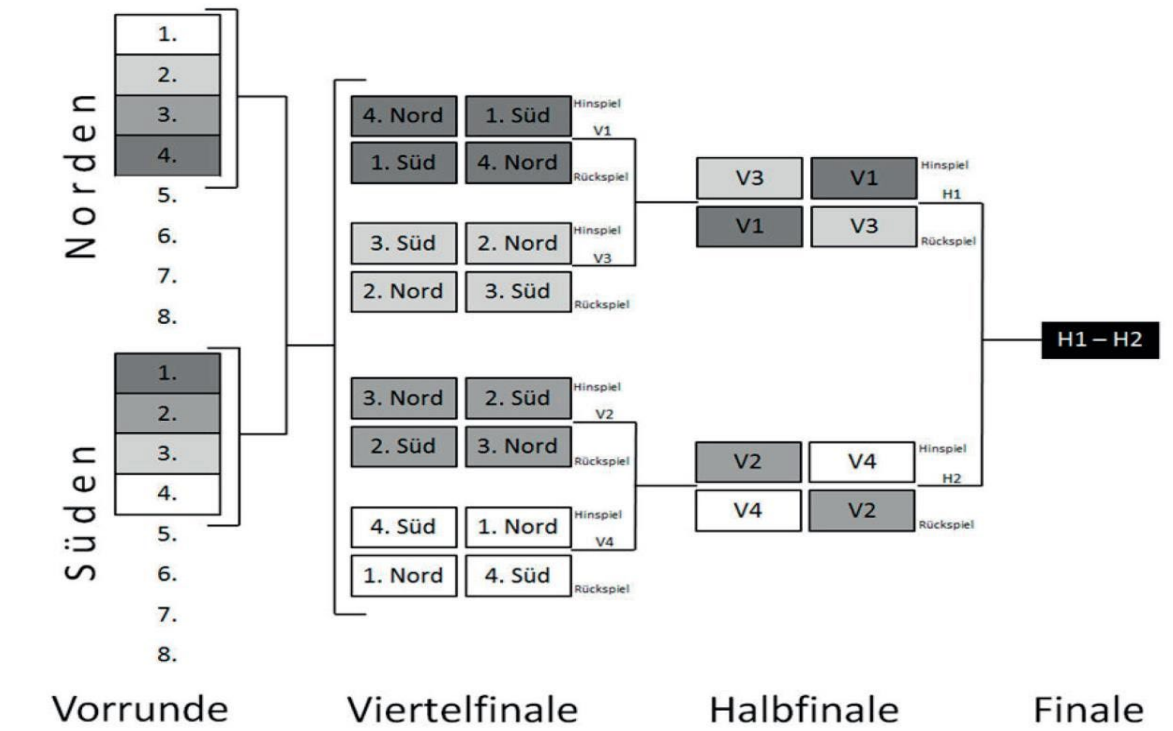

Ergibt sich aus dem Viertelfinal- oder Halbfinalspielen, dass die Endspielteilnehmer aus einer Bundesligagruppe kommen, dann ergeben sich die Platzierungen der jeweiligen Liga-Abschlusstabelle Halbfinale 4 gegen 1 und 3 gegen 2.

Das Endspiel wird zwischen den Siegern der beiden Halbfinals ausgetragen. Im Endspiel wird der, in der nachfolgenden Skizze H1 genannt Club, als "Heimmannschaft" und H2 als Gastmannschaft bezeichnet. Die Heimmannschaft hat die Wahl der Trikotfarbe. Das Fahrerlager wird durch den Veranstalter des Endspieles (Endspielkatalog) bestimmt. Bei Unstimmigkeiten der Endspielteilnehmer entscheidet der VM.

Bei einem unentschiedenen Spielausgang wird der Deutsche Motoball-Meister wie folgt ermittelt:

- 1) 2 x 10 Minuten Verlängerung
- 2) Elfmeterschießen

## 17. Titel- bzw. Pokalvergabe

Im ausgeschriebenen Prädikat erringt die Mannschaft, die als Sieger des Finales hervorgeht den Titel:

**„Deutscher Motoball-Meister 2025“**

## 18. Salvatorische Klausel

Sollten einzelne Bestimmungen oder Fälle eintreten, die in diesen Prädikatsbestimmungen, dem Motoballreglement, den Motoballanweisungen oder in sonstigen Reglements lückenhaft, unwirksam, undurchführbar oder nicht geregelt sind bzw. nach Inkrafttreten der Prädikatsbestimmungen, dem Motoballreglement, den Motoballanweisungen oder sonstiger Regularien lückenhaft, unwirksam, undurchführbar werden oder nicht geregelt sind, so bleibt davon die Wirksamkeit der vorgenannten Bestimmungen im Übrigen unberührt. Anstelle der lückenhaften, unwirksamen, undurchführbaren, oder nicht vorhandenen Bestimmungen, entscheidet der VM / Promotor nach Abstimmung mit dem DMSB.

## Deutsche Motoball-Meisterschaft Junioren (DMM) 2025

Stand: 04.12.2024 - Änderungen sind *kursiv* abgedruckt

### Inhaltsverzeichnis

#### **1. Allgemeines**

#### **2. Teilnahmebedingungen**

- 2.1 Allgemeines
- 2.2 Einschreibung
- 2.3 Lizenzen
- 2.4 Belehrung Regelwerk
- 2.5 Spielergemeinschaft
- 2.6 Jahrgangsregelung

#### **3. Durchführungsbestimmungen**

#### **4. Haftungsverzicht**

#### **5. Vereinswechsel / Spielberechtigung**

- 5.1 Vereinswechsel mit J-Lizenz
- 5.2 Vereinswechsel mit B-Lizenz
- 5.3 Neue Spieler

#### **6. B-Lizenz**

#### **7. Spielereinsatz / Leihspieler**

#### **8. Technische Bestimmungen**

- 8.1 Allgemeines
- 8.2 Technische Prüfung vor dem Endspiel
- 8.3 E-Motorrad

#### **9. Schutzkleidung**

#### **10. Austragungsmodus**

- 10.1 Durchführung Play-Off-Turnier
- 10.2 Wertung der Spiele
- 10.3 Spielplan / Spieldauer
- 10.4 Schiedsrichter
- 10.5 Linienrichter
- 10.6 Ergebnisse

#### **11. Strafen / Platzverweis**

- 11.1 Strafen
- 11.2 Platzverweis

#### **12. Titel**

#### **13. Salvatorische Klausel**

## **1. Allgemeines**

Grundsätzlich gelten die DMSB-Prädikatsbestimmungen 2025 Roter Teil und Grüner Teil sowie die Technischen Bestimmungen. Davon abweichende Regelungen sind in diesen Prädikatsbestimmungen Motoball Junioren ergänzend hinterlegt. Der durch den Promotor eingesetzte Verantwortliche Motoball wird im Folgenden mit VM bezeichnet.

Die dmsj schreibt die „Deutsche Jugend-Motoball-Meisterschaft 2025“ aus.

## **2. Teilnahmebedingungen**

### **2.1 Allgemeines**

Teilnehmen können Jugendgruppen von Motorsportclubs der Mitgliedsorganisationen des DMSB, die im Besitz einer DMSB-Club-/Bewerberlizenz sind, sowie das Team des MBV Budel, Niederlande mit einer Startgenehmigung des KNMV. Teilnahmeberechtigt sind Jugendliche im Alter zwischen 12 und 18 Jahren.

### **2.2 Einschreibung**

Alle an einer Saison teilnehmenden Spieler eines Vereins (Senioren, Junioren) werden über das Formular Einschreibung schriftlich an den Verantwortlichen Motoball (VM) gemeldet (gemeinsames Formular zur Einschreibung Deutsche Motoballmeisterschaft / Deutsche Jugend-Motoballmeisterschaft / ADAC Pokal).

Meldeschluss und Stichtag der Einschreibung zur Teilnahme einer Jugendmannschaft an der dmsj - Deutsche Jugend-Motoball-Meisterschaft 2025 ist der

**28.02.2025, 23:59 Uhr.**

Mit dem Formular Einschreibung bestätigen die Vereine, dass alle bei den Vereinen verbleibenden Formulare korrekt ausgefüllt und unterschrieben sind. Der dmsj und/oder der VM behalten sich eine stichprobenartige Prüfung bei den einzelnen Jugendspielen vor.

### **2.3 Lizenzen**

Berechtigt zur Teilnahme an der dmsj - Deutsche Jugend-Motoball-Meisterschaft 2025 sind nur Jugendliche, die im Besitz einer J-Lizenz oder B-Lizenz des DMSB sind.

Bei den Gästen des MBV Budel gilt die „Districtlicentie“ des KNMV, in Verbindung mit einer Startgenehmigung des KNMV. Diese Startgenehmigung muss dem DMSB vorgelegt werden.

Die Lizenzanträge können nach Erstellung über „Mein DMSB“ direkt an den DMSB geschickt werden. Die Zahlungen der Gebühren müssen einzeln unter Angabe der BE-Nummer erfolgen.

Sollte ein Verein zwei Jugendmannschaften melden, so sind die Spieler für jede Mannschaft separat zu melden und aufzulisten. Ein Wechsel von Mannschaft A zu Mannschaft B eines Vereins ist wie unter Art. 5 beschrieben möglich.

### **2.4 Belehrung Regelwerk**

Die Jugendleiter der Vereine müssen dem *Fachberater Junioren* spätestens 2 Wochen vor Saisonbeginn schriftlich bestätigen, dass die Jugendspieler an einer Einweisung und Belehrung über das Regelwerk und der Ausschreibung der dmsj - Deutschen Jugend-Motoball-Meisterschaft 2025 teilgenommen haben.

### **2.5 Spielergemeinschaft**

Mehrere Vereine können eine Spielergemeinschaft bilden. Die Meldung der Jugendlichen erfolgt – trotz Spielteilnahme an einer Spielgemeinschaft – über das Formular Einschreibung des jeweiligen Vereins.

## **2.6 Jahrgangsregelung**

Erreicht ein Jugendspieler innerhalb einer laufenden Saison das 18. Lebensjahr, ist dieser Spieler bis zum Ende der Saison spielberechtigt.

## **3. Durchführungsbestimmungen**

Die Grundlage für die Durchführung der dmsj - Deutschen Jugend-Motoball-Meisterschaft sind die Bestimmungen des Deutschen Motorrad-Sport-Gesetzes des DMSB und die DMSB-Motoball-Regeln (DMSB-Handbuch 2025 Prädikatsbestimmungen Motoball / Motoball-Reglement / Technische Bestimmungen), die Austragungsbedingungen für die Deutsche Motoball Meisterschaft, soweit in dieser Ausschreibung keine Abweichungen hiervon festgelegt sind.

## **4. Haftungsverzicht**

Siehe Deutsches Motorrad-Sport-Gesetz (Art.97). Eine entsprechende Haftungsverzichtserklärung 2025 ist im Anmeldeformular integriert und muss von den Erziehungsberechtigten unterschrieben werden.

Der ordnungsgemäß unterschriebene und vorhandene Haftungsverzicht 2025 verbleibt beim Verein. Mit dem Formular Einschreibung erfolgt die Bestätigung des Vereins auf Korrektheit der Haftungsverzichte.

## **5. Vereinswechsel / Spielberechtigung**

Bei einem geplanten Vereinswechsel wird unterschieden, ob der Jugendspieler eine J-Lizenz oder eine B-Lizenz besitzt.

### **5.1 Vereinswechsel mit J-Lizenz**

Ein einmaliger Vereinswechsel innerhalb der laufenden Saison ist jederzeit möglich.

Ein Jugendspieler, der seinen Verein verlassen bzw. für diesen nicht mehr spielen will, muss dies dem bisherigen Verein schriftlich mitteilen. Der betreffende Jugendspieler reicht das Kündigungsschreiben bei seinem alten Verein ein. Der Verein informiert darüber schriftlich den *Fachberater Junioren*. Der neue Verein meldet den Jugendspieler schriftlich beim *Fachberater Junioren* an.

Für das nächste auf den Vereinswechsel folgende Spiel bleibt der Jugendspieler gesperrt.

Befindet sich diese Spielsperre innerhalb der Vorrunde (Hin- / Rückspiele in den Gruppen), erteilt der *Fachberater Junioren* die Freigabe für das übernächste Spiel. Ein neuer Lizenzantrag muss nicht gestellt werden.

Kommt diese Spielsperre erst in den Play-Off-Spielen oder beim Endspiel zum Tragen, bleibt der Jugendspieler bis zum Ende der laufenden Saison gesperrt.

### **5.2 Vereinswechsel mit B-Lizenz**

Für einen Jugendspieler mit B-Lizenz besteht innerhalb der laufenden Saison keine Wechselmöglichkeit des Vereins. Hier gelten die vorgegebenen Wechselfenster bzw. Wechselfristen analog den Spielern der 1.Mannschaften zum Ende der Saison.

Der Jugendspieler und die Erziehungsberechtigten sind von dieser Nicht-Wechselmöglichkeit innerhalb einer laufenden Saison vom jeweiligen Jugendleiter des Vereins – vor Beantragung einer B-Lizenz – zu informieren. Ebenso müssen Jugendspieler und Erziehungsberechtigte im entsprechenden Formular „Einverständniserklärung B-Lizenz“ das Einverständnis hierzu durch ihre Unterschriften bestätigen.



### **5.3 Neue Spieler**

Spieler, die in der vorangegangenen Saison oder überhaupt noch nicht im Besitz einer J-/B-Lizenz sind/waren, können diese jederzeit beantragen. Die Einschreibung muss durch den betreffenden Verein erfolgen (siehe Art.2 Teilnahmebedingungen Einschreibung).

Die Spielberechtigung des Jugendspielers für den betreffenden Verein erteilt der *Fachberater Junioren* sobald ihm die entsprechend notwendigen Formulare ordnungsgemäß vorliegen (Einschreibung, Lizenz, Belehrung Regelwerk)

## **6. B-Lizenz**

Ab dem 16. Lebensjahr kann ein Jugendspieler / Verein eine B-Lizenz beantragen. Damit erhält dieser Spieler sowohl die Spielberechtigung in der Jugendmannschaft als auch in der 1. Mannschaft.

Es gibt für einen Verein keine Begrenzung bei der Anzahl der beantragten B-lizenzierten Jugendspielern. B-lizenzierte Jugendspieler können – ebenfalls ohne Begrenzung der Anzahl – bei der 1. Mannschaft eingesetzt werden.

Zusätzlich notwendig sind – bei jedem Antrag einer B-Lizenz – alle Unterschriften im Formular Einverständniserklärung B-Lizenz. Folgende Unterschriften müssen vollständig vorhanden sein:

- Jugendspieler
- Eltern / Erziehungsberechtigte,
- Trainer Jugendmannschaft
- Trainer 1. Mannschaft
- Jugendleiter
- Sportleiter Verein
- 1. Vorsitzender Verein inklusiv Vereinsstempel

Mit der jeweiligen Unterschrift wird die Zustimmung zur Beantragung einer B-Lizenz und den besonderen Wechselmodalitäten bestätigt. Gleichzeitig übernehmen die unterschreibenden Personen eine Fürsorgepflicht über die gesamte Saison hinweg, dass der B-lizenzierte Spieler sowohl die physischen als auch psychischen Anforderungen erfüllen kann.

Erfolgt ein Einsatz eines B-lizenzierten Spielers an einem Tag sowohl in der Jugendmannschaft als auch in der 1. Mannschaft, sollte der Jugendspieler eine 90minütige Pause zwischen den Spieleinsätzen erhalten. Des Weiteren sollte der Jugendspieler an nicht mehr als 2 Spielen pro Tag teilnehmen.

## **7. Spielereinsatz / Leihspieler**

Um einen Spielausfall zu vermeiden, kann im Jugendbereich eine Mannschaft im Notfall (z.B. bei mehreren Verletzungen) vor Beginn eines Spiels und während des Spiels einen Spieler / Torwart einer anderen Mannschaft ausleihen. Sollte dies der Fall sein, wird das Spiel nur als Freundschaftsspiel gewertet. Wertung siehe Punkt 1 (Wertung der Spiele).

## **8. Technische Bestimmungen**

### **8.1 Allgemeines**

Siehe DMSB-Motorrad-Handbuch „Technische Bestimmungen Motoball“. Es dürfen nur Motorräder eingesetzt werden, die mit homologierten Motoren ausgerüstet sind.

Zugelassen sind Motoren der Klasse 80 gemäß Art. 01.07 der Techn. Bestimmungen Motoball, mit einer Leistung von max. 15 PS, sowie der Motor „AX 100 K2“ der Fa. Mallon mit einer Leistung von max. 9 PS, die alle durch Einzelnachweis nachgewiesen haben, dass die vorgegebene Höchstleistung nicht überschritten wird.

Die Motorräder müssen den Technischen Bestimmungen (Bsp. Maschinendrossel) entsprechen. Eine Überprüfung der Einhaltung dieser Vorgaben kann unangekündigt und ohne Wissen durch den VM angeordnet werden. Vorsätzliche Zuwiderhandlungen werden gemäß Sanktionskatalog sanktioniert.

Die Homologation ist von jedem Verein eigenständig im Original per Post zu senden an:

**Deutscher Motor Sport Bund e.V.**  
**z.H. dmsj**  
**Hahnstraße 70**  
**D-60528 Frankfurt**

Es dürfen keine Motorräder zum Einsatz kommen, für die keine gültige Homologation vorhanden ist. Die Homologation muss vor dem 1. Spieleinsatz erstellt sein.

## **8.2 Technische Prüfung vor dem Endspiel**

Vor dem Endspiel zur Deutschen Jugendmeisterschaft werden Motorräder und Ausrüstung beider Finalisten durch einen Technischen Kommissar geprüft. Näheres wird in einer Motoball-Anweisung geregelt.

## **8.3 E-Motorrad**

In einem Pilotprojekt [2025](#) soll im Bereich Jugend der Einsatz von E-Motorrädern in den Spielen um die Deutsche-Jugend-Motoball-Meisterschaft erprobt werden.

Bei den Jugendspielen ist – je Jugendmannschaft eines Vereins – maximal ein E-Motorrad zulässig. Die E-Motorräder müssen, leistungstechnisch gesehen, den konventionellen Motorrädern entsprechen. Ein entsprechendes Regelwerk zur Zulassung der jeweiligen E-Motorräder wird in Zusammenarbeit mit einem Technischen Kommissar erstellt. Die E-Motorräder müssen vor Saisonbeginn, jedoch spätestens vor dem ersten Einsatz, durch einen Technischen Kommissar abgenommen werden. Die endgültige Freigabe zum Einsatz bei den Jugendspielen erteilt der VM.

## **9. Schutzkleidung**

Neben zugelassenem Schutzhelm (s. DMSB-Schutzhelmbestimmungen); knöchelhohen, stabilen Schuhen, Motocross-Hose aus strapazierfähigem Material und Handschuhen, sind für den Jugendbereich Protektoren für Ellbogen, Knie, Unterschenkel sowie ein Hartschalen-Brustpanzer für den fahrenden Spieler vorgeschrieben.

Die komplette Schutzkleidung ist grundsätzlich vom Jugendspieler im Training und im Spielbetrieb zu tragen.

## **10. Austragungsmodus**

Der Prädikat-Wettbewerb erfolgt nach dem durch den vom VM festgelegten Spielplan. Dieser Spielplan erfolgt in der Vorrunde bei den Jugendmannschaften in der SÜD-Liga analog dem Spielplan der Senioren. In der NORD-Liga wird, aufgrund der besonderen Umstände in [2025](#), im Turnier-Modus gespielt. Die Play-Off-Spiele Jugend Viertel- und Halbfinale erfolgen an einem durch den VM festgelegten Turnierwochenende. Die Begegnungen der Play-Off-Spiele sind abhängig von der jeweiligen Platzierung in der Vorrunde. Das Finale um die dmsj - Deutsche Jugend-Motoball-Meisterschaft findet am gleichen Tag wie das Finale der 1.Mannschaften als Vorspiel im gleichen Stadion statt.

### **10.1 Durchführung Play-Off-Turnier**

Die Vereine können sich für die Austragung des Play-Off-Turniers beim VM bewerben. Die Bewerbungsfrist [hierfür endet am 31.03.2025, 23:59 Uhr](#).

Folgende Voraussetzungen müssen durch die Vereine erfüllt und nachgewiesen werden:

- Hartplatz / ggf. Flutlicht
- Organisatorische und logistische Befähigung zur Durchführung eines Wochenend-Turniers müssen gewährleistet sein
- Unterstützung bei der Organisation von Übernachtungsmöglichkeiten (kein Zeltlager)

- Eventmöglichkeiten für die Teilnehmer (Bsp. Abendliches Grillen als Abschluss Tag 1 / gemeinsames Frühstück Tag 2) auf der Platzanlage
- Vorlage eines Finanzkonzeptes zur gesamten Abwicklung des Play-Off-Turniers durch den Verein

Der VM entscheidet, in Abstimmung mit dem Promotor, über die Vergabe des Play-Off-Turniers.

## **10.2 Wertung der Spiele**

Die Wertung der einzelnen Spiele erfolgt gemäß Punkt 14.6 der DMSB-Prädikatsbestimmungen Motoball. Sollte eine Mannschaft mit Hilfe von Leihspielern angetreten sein, so wird dieses Spiel nur als Freundschaftsspiel angesehen. Das Spiel wird dann mit 5:0 Toren und 3:0 Punkten für den Gegner gewertet. Die gleiche Spielwertung gilt auch bei nicht Antreten einer Mannschaft zu einem Spiel.

## **10.3 Spielplan / Spieldauer**

Der VM erstellt einen Spielplan, der für alle teilnehmenden Mannschaften bindend ist. Die Dauer der einzelnen Spiele inklusiv der Play-Off-Spiele und des Endspiels ist auf 4 x 15 Minuten festgelegt. Im Übrigen gelten die Vorgaben aus dem Motoball-Reglement Regel 7 (Spielzeit).

## **10.4 – Schiedsrichter**

Die Schiedsrichter für alle stattfindenden Jugendspiele der Meisterschaft werden vom VM oder einer von ihm beauftragten Person eingeteilt. Die Vergütung des Schiedsrichtereinsatzes wird durch den Promotor geregelt.

## **10.5 Linienrichter**

Linienrichter können durch die nicht am Spiel beteiligten Jugendlichen (ab 16 Jahre) oder durch Personen der jeweils nicht am Spiel beteiligten Mannschaften, die Erfahrung im Motoball-Sport als Spieler, Schiedsrichter oder Offizieller nachweisen können, gestellt werden. Für das Play-Off-Turnier und das Finale werden die Linienrichter durch den VM oder einer von ihm beauftragten Person eingeteilt.

Die am Spiel beteiligten Linienrichter müssen – sofern diese keine Schiedsrichter-Lizenz besitzen – vor Beginn der Veranstaltung einen entsprechenden Haftungsverzicht unterschreiben. Bei minderjährigen Linienrichtern müssen die Eltern / Erziehungsberechtigten den Haftungsverzicht unterschreiben.

## **10.6 Ergebnisse**

Das jeweilige Spielergebnis einer Begegnung ist unverzüglich nach Spielende vom Schiedsrichter an den [Fachberater Junioren](#) / VM zu übermitteln (Kopie Spielberichtsbogen und ggf. Zusatzbericht per Handy ist ausreichend).

# **11. Strafen / Platzverweis**

## **11.1 Strafen**

Sollte eine Jugendmannschaft nach erfolgter Meldung zur dmsj - Deutschen Jugend-Motoball-Meisterschaft 2025 oder zu einem der Spiele nicht antreten, wird von dem betreffenden Bewerber ein Strafgeld in Höhe von **800 €** erhoben. *Das Strafgeld ist innerhalb von 14 Tagen nach Nichtantritt auf das Konto des Motoball Deutschland e.V. Zahlbar.*

Sollte dem geschädigten Verein aufgrund der Spielabsage bereits zusätzliche Kosten entstanden sein (Bsp. Werbung, Einkäufe, Organisation, etc.), wird analog der festgelegten Vorgehensweise bei den Senioren verfahren.

## 11.2 Platzverweis

Ein Platzverweis mittels „roter Karte“ zieht für den betreffenden Jugendlichen automatisch eine Spielstrafe von mindestens *einem* Meisterschaftsspiel nach sich. Weitere Verfahrensweise nach Punkt 11.3 der DMSB-Prädikatsbestimmungen. Sperren gelten saisonübergreifend.

## 12. Titel

Die Siegermannschaft des Finalspiels erhält einen Pokal, sowie eine Medaille für den 1. Platz und den Titel:

**„dmsj – Deutscher Jugend-Motoball-Meister 2025“**

Der Verlierer des Finalspiels erhält eine Medaille für den 2. Platz.

## 13. Salvatorische Klausel

Sollten einzelne Bestimmungen oder Fälle eintreten, die in diesen Prädikatsbestimmungen, dem Motoballreglement, den Motoballanweisungen oder in sonstigen Reglements lückenhaft, unwirksam, undurchführbar oder nicht geregelt sind bzw. nach Inkrafttreten der Prädikatsbestimmungen, dem Motoballreglement, den Motoballanweisungen oder sonstiger Regularien lückenhaft, unwirksam, undurchführbar werden oder nicht geregelt sind, so bleibt davon die Wirksamkeit der vorgenannten Bestimmungen im Übrigen unberührt. Anstelle der lückenhaften, unwirksamen, undurchführbaren, oder nicht vorhandenen Bestimmungen, entscheidet der VM / Promotor nach Abstimmung mit dem DMSB.

**Handbuch MOTORRADSPORT 2025 – Grüner Teil**  
**DMSB-Wettbewerbsreglements**

**INHALT**

Motorsportrechtliche Veranstaltungsgenehmigung Motorradsport	Grüner Teil Seite 2
Lizenzpflicht – Motorradsport Veranstaltungen	Grüner Teil Seite 8
MSB-Bestimmungen für das Rettungswesen im Motorradsport (BRM)	Grüner Teil Seite 11
DMSB-Bestimmungen Zeitnahme Motorradsport	Grüner Teil Seite 19
DMSB-Straßensport-Reglement	Grüner Teil Seite 20
DMSB-Straßensport-Klassik-Reglement	Grüner Teil Seite 35
DMSB-Straßensport-Historik-Reglement	Grüner Teil Seite 37
DMSB-Berg-Reglement	Grüner Teil Seite 41
DMSB-Minimoto-Reglement	Grüner Teil Seite 42
DMSB-Motocross-Reglement	Grüner Teil Seite 49
DMSB-Freestyle-Motocross-Reglement	Grüner Teil Seite 61
DMSB-Indoor-Supercross-Reglement	Grüner Teil Seite 70
DMSB-SuperMoto-Reglement	Grüner Teil Seite 75
DMSB SuperMoto-Reglement Anhang 1 Basissport	Grüner Teil Seite 82
DMSB-Trial-Reglement	Grüner Teil Seite 87
DMSB-Enduro-Reglement	Grüner Teil Seite 98
DMSB Enduro-Reglement 2025 Anhang 1.1 Basissport	Grüner Teil Seite 117
DMSB Enduro-Reglement Anhang 2 Jugendsport	Grüner Teil Seite 125
DMSB-Bahnsport-Reglement	Grüner Teil Seite 135
DMSB-Motoball-Reglement	Grüner Teil Seite 146
DMSB-E-Bike-Enduro-Reglement	Grüner Teil Seite 158
DMSB-EX-Bike-Reglement	Grüner Teil Seite 163

## Motorsportrechtliche Veranstaltungsgenehmigung

### Motorradsport 2025

Stand: 14.11.2024 – Änderungen sind *kursiv* gedruckt

#### *Inhaltsverzeichnis*

- Art. 1 Präambel*
- Art. 2 Veranstaltungsstatus*
- Art. 3 Veranstaltungsgenehmigung*
- Art. 4 Einreichung von Veranstaltungsunterlagen*
- Art. 5 Ausschreibung einer ausländischen Fahrzeugklasse*
- Art. 6 Rahmenprogramm*
- Art. 7 DMSB-Delegate*

#### **1. Präambel**

Der DMSB – Deutscher Motor Sport Bund e.V von der FIM als alleiniger Träger der Sporthoheit (FMN-Fédération Motocyclisme National) anerkannt und ist berechtigt, das Sportgesetz in seinem nationalen Territorium zur Anwendung zu bringen und den Motorradsport in allen unter der Autorität seines eigenen Landes liegenden Gebieten zu überwachen.

Der DMSB übt die Sporthoheit für den Motorradsport für das gesamte Gebiet der Bundesrepublik Deutschland aus.

Wettbewerbe des internationalen und nationalen Lizenzsports in Deutschland müssen über eine Veranstaltungsgenehmigung des DMSB verfügen.

Für die motorsportrechtliche Genehmigung hat der Veranstaltungsausschreiber die Ausschreibungsunterlagen gemäß DMSB-Vorgaben fristgerecht zur Prüfung an den DMSB einzureichen. Der DMSB hat im Rahmen des Genehmigungsverfahrens seine Sporthoheit in Bezug auf die Reglements unter Beachtung der allgemeinen Bedingungen zur Anwendung des Sportgesetzes auszuüben und die Ausschreibungen zu den Veranstaltungen entsprechend zu genehmigen. Sollte der DMSB feststellen, dass die zur motorsportrechtlichen Genehmigung eingereichte Ausschreibung einer Veranstaltung nicht den Bestimmungen entspricht, hat er ebenso das Recht die Veranstaltung unter Auflagen zu genehmigen oder die motorsportrechtliche Genehmigung einer Veranstaltung unter Angaben von Gründen zu verweigern.

Die motorsportrechtliche Genehmigung einer Veranstaltung erfolgt grundsätzlich nur an Clubs der DMSB-Trägervereine, die sonstigen Motorsportverbände des DMSB und sonstigen Mitglieder des DMSB *sowie andere qualifizierte sportliche Gruppierungen*.

*Die Genehmigung der Veranstaltungsausschreibung stellt keine Überprüfung der Berechtigung zur Führung von ggf. urheberrechtlich geschützten Markennamen dar.*

#### **2. Veranstaltungsstatus**

Der DMSB genehmigt Wettbewerbe im Rahmen einer Veranstaltung mit folgenden Status:

- Status International
- Status Europa-offen
- Status National
- Status National B

Für die nachfolgenden Veranstaltungen ist gemäß DMSB-Positionspapier die Genehmigungsbefugnis - soweit ein Veranstalter keine DMSB-Genehmigung beantragt - an die DMSB-Trägervereine, die sonstigen Motorsportverbände des DMSB und sonstigen Mitglieder des DMSB delegiert:

- Status lizenzpflichtiger Clubsport

*Veranstaltungen mit dem Status Clubsport, die von den DMSB-Trägervereinen, den sonstigen Motorsportverbänden des DMSB und den sonstigen Mitgliedern des DMSB genehmigt wurden, dürfen in der Veranstaltungsausschreibung nicht gemeinsam mit Veranstaltungen aufgeführt werden, die vom DMSB genehmigt wurden.*

**Status International**

*Bahnsport  
Enduro  
E-Bike  
EX-Bike  
MiniMoto  
Motocross  
Straßensport  
SuperMoto  
Trial*

Offen für Teilnehmer, die im Besitz *einer Nationalen Lizenz und Startgenehmigung des DMSB oder einer anderen der FIM/FIM Europe angeschlossenen FMN oder einer NMFP-Lizenz und Startgenehmigung einer anderen der FIM/FIM Europe angeschlossenen FMN* sind. Die Veranstaltung muss im *FIM National Meetings Open To Foreign Participation-Calendar* eingetragen sein. Sie kann zusätzlich auch im FIM Europe Open Calendar eingetragen werden.

**Status Europa-offen**

*Bahnsport  
Drag Racing  
E-Bike  
EX-Bike  
Enduro  
MiniMoto  
Motoball  
Motocross  
Straßensport  
SuperMoto  
Trial*

Offen für Teilnehmer, die im Besitz einer *Nationalen* Lizenz und Startgenehmigung *des DMSB oder einer anderen der FIM/FIM Europe angeschlossenen FMN* sind. Die Veranstaltung muss im FIM Europe Open Calendar eingetragen sein.

**Status National B**

*Elektro Effizienz Challenge  
Enduro  
SuperMoto*

*Offen für Teilnehmer, die im Besitz einer Nationalen Lizenz und Startgenehmigung des DMSB oder einer anderen der FIM/FIM Europe angeschlossenen FMN sind. Die Veranstaltung muss im nationalen Sportkalender des DMSB und im FIM Europe Open Calendar eingetragen sein.*

**Status National**

*Bahnsport  
Drag Racing  
E-Bike  
EX-Bike  
Enduro  
MiniMoto  
Motoball  
Motocross  
Straßensport  
SuperMoto  
Trial*



Offen für Teilnehmer, die im Besitz einer Lizenz des DMSB sind. Die Veranstaltung muss im nationalen Sportkalender des DMSB eingetragen sein.

### **3. Veranstaltungsgenehmigung**

#### **Terminanmeldung**

Bis zu den unten genannten Fristen muss eine Online-Anmeldung der Veranstaltung im DMSBnet erfolgen:

FIM-Prädikatsveranstaltungen:

Anmeldung bis 15. September 2025 für Veranstaltungen des Jahres 2027

Motorradsport-Termine mit DMSB-Prädikat:

Anmeldung bis 15. September des Vorjahres

Motorradsport-Termine ohne DMSB-Prädikat:

Anmeldung bis 1. November des Vorjahres

Der DMSB bestätigt und veröffentlicht nach abschließender Prüfung den Termin.

#### **Genehmigungsvoraussetzungen**

Für eine motorsportrechtliche Genehmigung muss die Ausschreibung einer Veranstaltung grundsätzlich die folgenden Informationen enthalten, um eine motorsportrechtliche Genehmigung seitens des DMSB zu ermöglichen:

- Name, Art und Beschreibung der oder des geplanten Wettbewerbe(s).
- Ort und Datum der Veranstaltung.
- Status der Veranstaltung
- Die Bezeichnung der oder des Veranstalter(s).
- Die Zusammensetzung des Organisationskomitees unter Angabe der dem Organisationskomitee zugehörigen Personen und dessen Anschrift.
- Eine ausführliche Beschreibung der geplanten Wettbewerbe (Länge und Fahrtrichtung der Strecke, Kategorien und Klassen der zugelassenen Motorräder, Kraftstoff, gegebenenfalls Begrenzung der Nennungen und/oder der Anzahl der zum Start zugelassenen Motorräder.)
- Alle die Nennungen betreffenden zweckdienlichen Angaben: Adresse für die Zusendung, Datum und Uhrzeit des Nennbeginns und des Nennschlusses, gegebenenfalls die Höhe der Nennfelder.
- Datum, Uhrzeit und Art des Starts.
- Der Ort der Offiziellen Aushangtafel oder der elektronischen Aushangtafel.
- Eine ausführliche Aufstellung der Preise.
- Die Namen der Sportkommissare und anderer Offizieller.
- Einen Vermerk, dass die Veranstaltung den Bestimmungen des Sportgesetzes und für den Fall, dass ein solches vorhanden ist, den Bestimmungen des Nationalen Sportreglements unterliegt.
- Erinnerung an die Bestimmungen des Sportgesetzes im Hinblick auf Proteste.
- Die erforderlichen Lizenzen.
- Die Art, wie die Wertung erfolgt.
- Ort und Zeitpunkt für die Veröffentlichung der vorläufigen und endgültigen Ergebnisse.
- Alle zweckdienlichen Angaben über die Versicherung.
- Eine Bestimmung zur eventuellen Verlegung oder Absage eines Wettbewerbs.

Um die Einhaltung der Vorgaben zu gewährleisten, stellt der DMSB entsprechende wettbewerbsspezifische Ausschreibungsformulare für Veranstaltungen zur Verfügung.

Das Ausschreibungsformular ist vom Veranstalter min. 30 Tage vor der Veranstaltung im DMSBnet hochzuladen. Sollten in der Veranstaltungsausschreibung die vom DMSB vorgegebenen Angaben unvollständig oder fehlerhaft sein, so können diese Änderungen bis max. 14 Tag vor der Veranstaltung nachgereicht werden. Sollten diese notwendige Angaben nach Ablauf der Frist eingereicht werden, so behält sich der DMSB grundsätzlich vor eine Veranstaltungsgenehmigung nicht zu erteilen.

Zusätzlich werden ggf. folgende Einverständniserklärungen benötigt:

- eine schriftliche Einverständniserklärung des Reglementeigentümers bei Nutzung von sportlichen und/oder technischen Bestimmungen von Dritten
- eine schriftliche Einverständniserklärung des Serienausschreibers bei Nutzung der Ergebnisse/Wertungen von Dritten

In DMSB-genehmigten Veranstaltungs-Ausschreibungen werden grundsätzlich nur DMSB oder eines anderen der FIA angeschlossenen FMN genehmigte Serien aufgeführt.

Hiervon ausgenommen sind Serien/Wertungen der DMSB-Trägervereine, der sonstigen Motorsportverbände des DMSB und sonstigen Mitglieder des DMSB, sofern die aktuellen DMSB-Bestimmungen eingehalten werden.

Serien/Wertungen mit dem Status Clubsport können nicht in DMSB genehmigten Veranstaltungs-Ausschreibungen aufgeführt werden.

### **Genehmigungsprozess**

Der DMSB erteilt nach motorsportrechtlicher Prüfung die Veranstaltungsgenehmigung (motorsportrechtliches Genehmigungsschreiben) und vergibt eine disziplinspezifische Genehmigungsnummer (NMN= National Meeting Number) für die Veranstaltung bestehend aus dem Kürzel der Disziplin, der spezifischen Nummer der Veranstaltung und der aktuellen Jahreszahl.

Erst nach der erfolgten motorsportrechtlichen Genehmigung durch den DMSB darf die Veranstaltungsausschreibung in der sportrechtlich genehmigten Fassung durch den Veranstalter veröffentlicht werden.

Nach Veröffentlichung der motorsportrechtlich genehmigten Veranstaltungsausschreibung sind Änderungen, nur noch mit einem vom DMSB genehmigten Bulletin möglich.

Der DMSB erhebt nach motorsportrechtlicher Prüfung der Veranstaltungsausschreibung die Veranstaltungsgebühr gemäß aktueller Preisliste. Eine Absage der Veranstaltung nach bereits erfolgter Genehmigung hat keine Erstattung der Veranstaltungsgebühr zur Folge.

Hinweis: Nach der motorsportrechtlichen Genehmigung sind die erforderlichen öffentlich-rechtlichen Genehmigungen/Erlaubnisse für die geplante Veranstaltung einzuholen. Die Strecke, auf der die Veranstaltung (Wettbewerb) durchgeführt wird, muss die vom DMSB festgesetzten disziplinbezogenen Sicherheitskriterien (inkl. DMSB-Streckenlizenz, falls für die Disziplin erforderlich) erfüllen.

*Die Prüfpflicht, ob die Strecke zum Zeitpunkt der Veranstaltung über eine gültige Streckenlizenz verfügt, obliegt dem Antragsteller/Veranstalter.*

Ausnahmen von den Bestimmungen sind nur mit vorheriger Zustimmung des DMSB möglich. Es besteht keine Verpflichtung des DMSB zur motorsportrechtlichen Genehmigung einer Veranstaltung, wenn diese nicht den Vorgaben und/oder den Bestimmungen des DMSB entspricht.

## **4. Einreichung von Veranstaltungsunterlagen**

Bis zu den unten genannten Fristen müssen die geforderten Unterlagen der Veranstaltung schriftlich an den DMSB übermittelt werden

- Protestentscheidungen und Berufungsankündigungen müssen 1 Tag nach der Veranstaltung im Original postalisch an die DMSB-Geschäftsstelle gesendet werden.
- Der Medizinische Unfallbericht ist 1 Tag nach der Veranstaltung durch den vor Ort behandelnden Rennarzt oder den Vorsitzenden Sportkommissar ausschließlich per E-Mail an unfallmeldung@dmsb.de zu senden.

Diese Unterlagen sind durch den Veranstalter im DMSBnet hochzuladen:

Versicherungsbestätigung und ggf. behördliche Erlaubnis: 7 Tage vor der Veranstaltung (Ohne den Nachweis einer bestehenden Veranstaltungsversicherung und der behördlichen Erlaubnis darf die Veranstaltung nicht durchgeführt werden. Die Mindestversicherungsdeckungssummen sind im DMSB-Handbuch, grüner Teil aufgeführt. Der Abschluss höherer Versicherungssummen wird empfohlen.)

Schlussbericht: unmittelbar nach der Veranstaltung  
Offizielle Ergebnisse: 1 Tag nach der Veranstaltung  
Incident Report 10 Tage nach der Veranstaltung

Ohne den Nachweis einer bestehenden Veranstaltungsversicherung und der behördlichen Erlaubnis darf die Veranstaltung nicht durchgeführt werden. Die Mindestversicherungsdeckungssummen sind im DMSB-Handbuch, grüner Teil aufgeführt. Der Abschluss höherer Versicherungssummen wird empfohlen.

Sollten diese Unterlagen vor der Veranstaltung nicht fristgerecht beim DMSB eingehen, behält sich der DMSB das Recht vor die Veranstaltungsgenehmigung zu widerrufen.

## **5. Ausschreibung einer ausländischen Fahrzeugklasse**

Für eine Veranstaltung sind ausschließlich Fahrzeugklassen zulässig, die vom DMSB, von der FIM oder einem ausländischen FMN für das betreffende Jahr genehmigt wurden. DMSB-Ausnahmeregelungen, z.B. Verbote sind zu beachten.

Handelt es sich um eine Fahrzeugklasse eines ausländischen FMN, so muss in der Veranstaltungsausschreibung ein Technischer Kommissar für die Klasse aus dem betreffenden Land benannt werden, sowie die zugehörigen technischen Bestimmungen in deutscher oder englischer Sprache inkl. dem Terminkalender beigelegt werden. Die Klasse muss von einem FMN genehmigt sein. Diese FMN-Genehmigung ist dem DMSB nachzuweisen.

Die Genehmigung von Klassen durch einen anderen FMN zieht jedoch keine generelle Startgenehmigung der entsprechenden Klasse bei Veranstaltungen in Deutschland nach sich. Der DMSB behält sich das Recht vor, Klassen unter Angabe von Gründen abzuweisen.

Insbesondere die FIM- und DMSB-Sicherheitsbestimmungen für Fahrzeuge und Fahrerbekleidung, sowie die FIM-Geräuschbestimmungen müssen eingehalten werden.

## **6. Rahmenprogramm**

Im Rahmen von DMSB-genehmigten Veranstaltungen sind zusätzliche Programmpunkte, wie z.B. VIP-, Taxi-, Show- und ähnliche Sonderfahrten, kein Bestandteil der motorsportrechtlich genehmigten Veranstaltung und sie müssen separat versichert werden.

Nehmen Lizenznehmer an diesen Rahmenprogrammpunkten teil, entfällt der mit der Lizenz verbundene Sportunfall-Versicherungsschutz für diese Teilnahme (siehe DMSB-Lizenzbestimmungen).

Bei Paraden und Demonstrationen sind die aktuellen DMSB-Bestimmungen, insbesondere die FIM- und DMSB-Sicherheitsbestimmungen für Fahrzeuge und Fahrerbekleidung, sowie die FIM-Geräuschbestimmungen einzuhalten.

## **7. DMSB-Delegate**

Der DMSB behält sich das Recht vor, DMSB-Delegates zu Veranstaltungen zu entsenden, um bei DMSB-genehmigten Veranstaltungen, insbesondere Prädikatsveranstaltungen die Einhaltung der DMSB-Bestimmungen sicherzustellen. Der DMSB-Delegate wird grundsätzlich in der Veranstaltungsausschreibung benannt.

Der DMSB-Delegate übt im Rahmen der Veranstaltungen die folgenden Verantwortlichkeiten und Befugnisse aus:

Der DMSB Delegate:

- Fungiert als Ansprechpartner des DMSB vor Ort für DMSB-Offizielle/ Sportwarte, Verantwortliche des Promoters, Veranstalter, Hersteller, Teamvertreter und Teilnehmer.
- Koordiniert die DMSB-Offiziellen vor Ort (Abstimmung und Verbesserung interner Arbeitsprozesse, Teambuildingmaßnahmen)
- Ist für Veranstalter und Promoter im Bereich Kommunikation mit Teams, Fahrern, Medien beratend tätig.

- Ist im Rahmen der Veranstaltung zeichnungsberechtigt für Bulletins und andere offizielle Dokumente. Er ist befugt, Bulletins, Klarstellungen des Veranstalters etc. mit zu erarbeiten und zu genehmigen.
- Ist bei allen offiziellen Meetings der Veranstaltung wie Fahrerbesprechung und Besprechungen der Teamvertreter etc. teilnahmeberechtigt.
- Ist bei Verhandlungen der Sportkommissare teilnahmeberechtigt.
- Ist berechtigt, den Race Director/ Rennleiter/ *Fahrt*leiter während der Rennen in der Rennleitung zu unterstützen.
- Hat die Weiterentwicklung der Reglements auf Grundlage der während der Veranstaltungen getroffenen Entscheidungen sicherzustellen.

## Lizenzpflicht – Motorradsport Veranstaltungen 2025

Stand: 18.11.2024

### FIM und FIM Europe Prädikatsveranstaltungen

Bahnsport  
*E-Bike*  
*EX-Bike*  
Enduro  
MiniMoto  
Motocross  
Straßensport  
SuperMoto  
Trial

#### *Veranstaltungen eingetragen im FIM World Championship-Calendar oder FIM Europe Continental Championship-Calendar*

Für die Teilnahme an FIM- und FIM-Europe Prädikatsveranstaltungen sind zusätzliche FIM-/FIM Europe-Lizenzen gemäß der von der FIM veröffentlichten „VALIDITY OF THE FIM RIDERS' LICENCES AS OF 01.01.2025“ sowie von der FIM Europe veröffentlichten „Continental Championships Compatibility Matrix 2025“ erforderlich.

Die FIM- und FIM-Europe Prädikatsveranstaltung muss im FIM World Championship-Kalender oder FIM Europe Continental Championship-Kalender eingetragen sein.

Voraussetzung für den Erhalt der FIM-/FIM Europe-Lizenzen ist eine Nationale Lizenz des DMSB:

- A-Lizenz für die betreffende Disziplin
- B-Lizenz für Damen-Wettbewerbe, Senioren-Wettbewerbe bzw. Vintage-Klassen
- B- oder J-Lizenz für Jugend-Wettbewerbe oder
- C-Lizenz für E-Bike Enduro oder EX-Bike

### FIM National Meeting Open To Foreign Participation – NMFP

Bahnsport  
Enduro  
*E-Bike*  
*EX-Bike*  
MiniMoto  
Motocross  
Straßensport  
SuperMoto  
Trial

#### *Veranstaltungen eingetragen im FIM National Meetings Open To Foreign Participation-Calendar. Die Veranstaltungen können zusätzlich auch im FIM Europe Open Calendar eingetragen werden.*

*Für die Teilnahme an Veranstaltungen mit dem Status „International“ müssen die Teilnehmer im Besitz*

- *einer Nationalen Lizenz und Startgenehmigung des DMSB oder*
- *einer Nationalen Lizenz und Startgenehmigung einer anderen der FIM/FIM Europe angeschlossenen FMN oder*
- *einer NMFP-Lizenz und Startgenehmigung einer anderen der FIM/FIM Europe angeschlossenen FMN*

*Diese Veranstaltungen sind mit dem Status „International“ ausgeschrieben und im FIM-Terminkalender (National Meetings Open To Foreign Participation-Calendar) veröffentlicht.*

Voraussetzung für den Erhalt der NMFP-Lizenzen ist eine Nationale Lizenz des DMSB:

- *A-, B- oder J-Lizenz*
- C-Lizenz für E-Bike Enduro oder EX-Bike

## FIM Europe Europa-offen

Bahnsport  
*Drag Racing*  
E-Bike  
EX-Bike  
Enduro  
MiniMoto  
Motoball  
Motocross  
Straßensport  
SuperMoto  
Trial

### Veranstaltungen eingetragen im FIM Europe Open Calendar

Diese Veranstaltungen können als Europa-offene Veranstaltung ausgeschrieben werden. Die Veranstaltung muss im FIM Europe Open Calendar eingetragen sein.

Die Teilnehmer müssen im Besitz

- einer Nationalen Lizenz und Startgenehmigung des DMSB oder
- *einer Nationalen Lizenz und Startgenehmigung einer anderen der FIM/FIM Europe angeschlossenen FMN*

## DMSB Nationaler Status

Bahnsport  
*Drag Racing*  
E-Bike  
EX-Bike  
Enduro  
MiniMoto  
Motoball  
Motocross  
Straßensport  
SuperMoto  
Trial

### Veranstaltungen eingetragen im Nationalen Sportkalender des DMSB

Diese Veranstaltungen können als Nationale Veranstaltungen ausgeschrieben werden. Die Veranstaltung muss im nationalen Sportkalender des DMSB eingetragen sein. Teilnehmer müssen im Besitz einer Lizenz des DMSB sein.

Der Nationale Lizenzsport liegt vollständig in der Verantwortung des DMSB.

## *DMSB Nationaler Status B*

*Elektro Effizienz Challenge*  
Enduro  
SuperMoto

### *Veranstaltungen eingetragen im Nationalen Sportkalender des DMSB und FIM Europe Open Calendar*

*Diese Veranstaltungen können als Nationale B Veranstaltungen ausgeschrieben werden. Die Veranstaltung muss im nationalen Sportkalender des DMSB und im FIM Europe Open Calendar eingetragen sein. Der Nationale B Lizenzsport liegt vollständig in der Verantwortung des DMSB.*

*Die Teilnehmer müssen im Besitz*

- *einer Nationalen Lizenz und Startgenehmigung des DMSB oder*
- *einer Nationalen Lizenz und Startgenehmigung einer anderen der FIM/FIM Europe angeschlossenen FMN*

## **Clubsport**

- Bahnsport
- Drag Racing (Junior Drag Bike, E.T. Bike, Super Gas Bike, Super Comp Bike)
- Street Legal Racing (straßenzugelassene Fahrzeuge bis 9.00 Sek. ¼ Meile)
- Enduro
- Straßensport
- Motoball
- Motocross
- SuperMoto
- Trial

Teilnehmer müssen im Besitz einer Lizenz des DMSB sein. Clubsport-Wettbewerbe obliegen grundsätzlich der Zuständigkeit der DMSB-Trägervereine/sonstigen Motorsportverbänden/sonstigen Mitgliedern.

## **Lizenzfreier Breitensport**

Für Breitensport-Veranstaltungen sowie Veranstaltungen der Motorrad-Touristik sind keine Lizenzen vorgeschrieben. Sie werden vom DMSB nicht reglementiert. Der lizenzfreie Breitensport wird von den DMSB-Trägervereinen (ADAC, AvD und DMV), sonstiger Mitgliedsverband (ADMV), und sonstige Mitglieder (ACV, PCD, VFV) und sowie fünfzehn Landesmotorsportfachverbände geregelt. Die Unfallversicherung der DMSB-Lizenz hat keine Gültigkeit bei einer Teilnahme an lizenzfreien Breitensportveranstaltungen.

## **Auslandsstartgenehmigung für DMSB-Lizenzinhaber**

*Gemäß FIM Sporting Code benötigen Fahrer, die an Veranstaltungen im Ausland teilnehmen möchten, eine Startgenehmigung Ihres FMN.*

Mit der Ausgabe der Lizenzen A, B, J und H erteilt der DMSB dem Lizenzinhaber für die Gültigkeitsdauer der Lizenz eine Dauerstartgenehmigung (Auslandsstartgenehmigung) für alle „International“ [ausgeschriebenen Veranstaltungen im Ausland, sofern diese im FIM-Terminkalender \(National Meetings Open To Foreign Participation-Calendar\) veröffentlicht sind oder](#) für „Europa-offen“ [ausgeschriebene Veranstaltungen im europäischen Ausland, jedoch nur soweit diese im FIM Europe-Terminkalender \(Open-Calendar\) eingetragen sind.](#)

Die Dauerstartgenehmigung (Auslandsstartgenehmigung) befindet sich auf der Rückseite der Fahrer-/Beifahrer-Lizenz.

Der Geltungsbereich der C-Lizenz oder Race Card sowie der DMSB-Veranstaltungslizenz beschränkt sich grundsätzlich auf DMSB-genehmigte Wettbewerbe sowie nationale Clubsport-Wettbewerbe der DMSB-Trägervereine/ sonstigen Motorsportverbände/ sonstige Mitglieder.



## DMSB-Bestimmungen für das Rettungswesen im Motorradspport (BRM) 2025

Stand: 27.11.2024 – Änderungen sind *kursiv* abgedruckt

1. Organisation
2. *Definition der Rettungsmittel und -einrichtungen*
3. *Mindestanforderungen*
4. *Rettungswesen*

### Vorbemerkung

Die DMSB-Bestimmungen für das Rettungswesen regeln unter Berücksichtigung des MEDICAL CODE der FIM die medizinische Versorgung von Motorradspportveranstaltungen. Diese Bestimmungen haben für alle vom DMSB genehmigten Veranstaltungen Gültigkeit. Die in diesen Bestimmungen vorgesehenen Vorgaben zur Streckensicherung sind als Mindestanforderungen zu verstehen, der Veranstalter muss im Einzelfall prüfen, ob aufgrund der individuellen Umstände der konkreten Motorsportveranstaltung ggf. noch weitere Maßnahmen zu treffen sind.

### 1. Organisation

#### 1.1

Der Rennleiter (RL) ist für die Einhaltung dieser BRM verantwortlich.

#### 1.2.

Der RL ist verpflichtet, die Voraussetzungen der personellen und materiellen Mindestanforderungen entsprechend dieser BRM durch schriftliche Vereinbarung mit dem leitenden Rennarzt (LRA), einzuhalten und umzusetzen.

#### 1.3

Bei Vertragsabschluss mit der Rettungsdienstorganisation sollte darauf geachtet werden, ob Fahrzeuge für den öffentlichen Rettungsdienst während der Veranstaltung abgezogen werden können, gegebenenfalls sind mehr Rettungsmittel zu bestellen.

#### 1.4

Die Funktion des LRA ist vom RL bei Auftragserteilung mit dem dafür vorgesehenen Arzt abzusprechen und festzulegen, wobei diese Funktion auch ein auf einem Fahrzeug eingesetzter Arzt ausüben kann – ausgenommen Veranstaltungen, bei denen ein lizenziertes LRA vorgeschrieben ist.

#### 1.5

Dem LRA müssen bei Auftragserteilung bzw. so bald als möglich, nachfolgende Unterlagen zur Verfügung gestellt werden:

- Schriftliche Auftragsbestätigung
- Ausschreibung
- Streckenlizenz
- Zeitplan

- Ansprechpartner Veranstalter
- Ansprechpartner Rettungsdienst

### **1.6**

Bei einer Veranstaltung kann nur ein LRA eingesetzt werden. Möchten oder sollen sich 2 Ärzte diese Aufgabe teilen, so erklärt sich einer der Ärzte zu dem verantwortliche LRA, der zweite anwesende Arzt ist somit sein Stellvertreter.

### **1.7**

Der LRA ist in organisatorischen Fragen direkt dem RL unterstellt und muss sich in erreichbarer Nähe aufhalten, sofern er nicht seine Aufgaben als Arzt auf einem Einsatzfahrzeug erfüllt. Er ist in direkten Sicherheitsfragen dem LS unterstellt, sofern ein LS vorgesehen ist, und diesem bezüglich der Fahrzeugbewegungen im Streckenbereich weisungsgebunden.

### **1.8**

Die ärztliche Einsatzleitung liegt beim LRA. Nur dieser entscheidet, ob ein Teilnehmer weiter an der Veranstaltung teilnehmen kann.

### **1.9**

Die medizinische Versorgung auf dem Gelände der Veranstaltung muss an jedem Veranstaltungstag, 1 Stunde vor Beginn des 1. Trainings/Rennens bis 1 Stunde nach dem letzten Training/Rennen, sichergestellt sein und ist für Inhaber einer FMN-Lizenz kostenfrei, wenn sie im Zusammenhang mit der Durchführung der Wettbewerbe notwendig wird.

### **1.10**

Der RL sollte sich vor Beginn der Veranstaltung vom LRA bestätigen lassen, dass die angeforderten Ärzte und das Personal des Rettungsdienstes anwesend sind.

### **1.11**

Die Sportkommissare und RL/FL sind bei Unfällen mit Verletzten durch den LRA zu informieren. Die Information der Zuschauer, Presse, Rundfunk und Fernsehen obliegt ausschließlich dem RL. Der LRA informiert nur die Angehörigen.

### **1.12**

Der Medizinische Unfallbericht ist sofort, spätestens jedoch am nächsten Werktag durch den behandelnden Rennarzt/Leitenden Rennarzt oder den Vorsitzenden Sportkommissar ausschließlich per E-Mail an unfallmeldung@dmsb.de zu senden.

### **1.13**

Eine Inspektion durch den LRA vor Schließung der Strecke an jedem Veranstaltungstag zur Überprüfung der medizinischen Ausstattung ist obligatorisch. Sie sollte im Zeitplan/Minutenplan der Veranstaltung aufgeführt sein, die Regularien der Inspektionsrunde vorher, evtl. auch mit dem RL/FL, abgesprochen werden.

#### 1.14

Während des Zeittrainings bzw. Rennens muss die in der Streckenlizenz festgelegte Anzahl der Rettungsmittel einschließlich Personal einsatzbereit sein. Ist einer der in den Mindestanforderungen vorgeschriebenen Ärzte im Einsatz, führt das nicht automatisch zu einem Abbruch des Zeittrainings oder Rennens. Dies gilt nicht, wenn insgesamt nur ein Arzt vor Ort ist oder der LRA begründete Einwände hat. Dem Veranstalter bleibt es unbenommen, zusätzliche Ärzte und Rettungsmittel einzusetzen.

#### 1.15

Der Incident Report (veröffentlicht auf der Homepage des DMSB) ist auszufüllen bei einem tödlichen Unfall bzw. bei einem Unfall, der möglicherweise tödlich ausgehen könnte (Prognose durch den LRA), sowie bei manifester Querschnittslähmung bzw. nicht auszuschließenden neurologischen Ausfällen, die zu einer Querschnittslähmung führen können.

Für die Erstellung des Incident Reportes ist der RL verantwortlich. Diese Aufgabe kann delegiert werden, vorzugsweise an den LS, sofern dieser vorgesehen ist.

## 2. Definition der *Rettungsmittel und -einrichtungen*

### 2.1 Medical Car

Einsatzfahrzeug für die schnelle Intervention um unmittelbar Hilfe zu leisten, z. B. NEF (DIN 75079), personelle Besetzung entsprechend dem für das Bundesland gültigen Landesrettungsdienstgesetz (i.d.R. 1 Arzt mit Fachkunde Rettungsdienst oder Zusatzbezeichnung Notfallmedizin und 1 RA oder NotSan) oder ein ausreichend motorisierter PKW, ebenfalls personell besetzt lt. Landesrettungsdienstgesetz, mit Kennleuchte mit gelbem oder blauem Blinklicht, mit medizinischer Ausrüstung gemäß DIN 75079 Abs. 4.7.1 lfd. Nr. 1,3 und 4. Letzteres Fahrzeug ist mit „DOCTOR“ *in deutlich lesbaren Buchstaben zu kennzeichnen*.

Bei Motocross und Enduro kommen *schnelle* Fahrzeuge zum Einsatz, die nicht der EN-Norm entsprechen. *Diese Fahrzeuge werden als Fast Medical Vehicle (FMV) bezeichnet*. Geländefahrzeuge mit Allradantrieb, ein Motorrad oder ein Quad sind z. B. geeignete *FMV*, um den Rennarzt zur Unfallstelle zu bringen. Zur med. Ausrüstung dieser *FMV* ist mindestens ein Notfallkoffer/Rucksack (DIN 13232) und eine fernmeldetechnische Ausstattung erforderlich. Sollten keine *FMV* oder Fahrzeuge eines offiziellen Rettungsdienstes zum Einsatz kommen, ist darauf zu achten, dass ein ausreichender Versicherungsschutz während der Veranstaltung besteht.

### 2.2 RTW

Rettungswagen (EN 1789) mit med.-techn. Ausstattung und personeller Besetzung entsprechend dem Landesrettungsdienstgesetz (i.d.R. 1 RA oder NotSan und 1 RS)

*Das Fahrzeug kann zusätzlich mit einem Arzt besetzt werden.*

### 2.3 KTW

Kranken*transport*wagen Typ A2 (EN 1789) mit erweiterter med.-techn. Ausrüstung: geeignet für den Transport eines oder mehrerer Patienten und personeller Besetzung entsprechend dem Landesrettungsdienstgesetz (i.d.R. 2 RS).

### 2.4 RTH

Ein Rettungshubschrauber (RTH) vor Ort ist i.d.R. nicht vorgeschrieben.

Ein notwendiger Transport erfolgt nach Alarmierung des RTH über die Rettungsleitstelle. Wenn die Wetterbedingungen oder andere Faktoren den Einsatz eines RTH nicht erlauben, kann in Abstimmung mit dem LRA das Training bzw. Rennen fortgeführt werden, wenn ein bodengebundener Transport in eine Klinik der Akut-oder Maximalversorgung nicht länger als 45 min. in Anspruch nimmt. Dies gilt auch

für verletzte Fahrer mit Verbrennungen, da zunächst die Stabilisierung und der Wärmeerhalt im Vordergrund stehen. Wird eine voraussichtliche Fahrzeit von 45 min. bei einem bodengebundenen Transport überschritten, darf im *Straßensport Kategorie IDM und Langstrecke/Sprint* weder das Training noch das Rennen gestartet werden. Für alle anderen Veranstaltungen wird dieses Vorgehen empfohlen.

## **2.5 Medical Centre**

**A) Medical Centre, permanent (Straßensport; Kat. IDM):**

2 Behandlungsplätze, bei denen die medizinische Ausstattung jeweils mindestens der eines *RTW* entsprechen muss.

Personelle Besetzung: 1 Arzt, 2 RA oder NotSan und ausreichendes Medizinisches Personal.

**B) Medical Centre, permanent (Straßensport; Kat. Langstrecke/Sprint):**

1 Behandlungsplatz, bei dem die medizinische Ausstattung mindestens der eines *RTW* entsprechen muss.

Personelle Besetzung: 1 Arzt, 1 RA oder NotSan und ausreichendes medizinisches Personal.

**C) Medical Centre, nicht permanent oder Sanitätsgestell (z.Bsp. internationale Veranstaltungen Off Road und Bahnsport):**

2 Behandlungsplätze, bei denen die medizinische Ausstattung jeweils mindestens der eines *RTW* entsprechen muss.

Personelle Besetzung: 1 Arzt, 1 RA oder NotSan und ausreichendes medizinisches Personal.

**D) Medical Centre, nicht permanent oder Sanitätsgestell (z.Bsp. nationale Veranstaltungen Off Road und Bahnsport - Kat. C):**

1 Behandlungsplatz, bei dem die medizinische Ausstattung mindestens der eines *RTW* entsprechen muss.

Personelle Besetzung: 1 RA oder NotSan und ausreichendes medizinisches Personal.

## **2.6 Erste Hilfe Stationen – Sanitätsraum oder Sanitätsgestell**

**A) Motocross Kat B:**

Minimum 2 Behandlungsplätze, medizinische Ausstattung entsprechend einem *KTW*. Personelle Besetzung: 1 RA oder NotSan und 1 RS und ausreichendes medizinisches Personal.

**B) SuperMoto:**

Medizinische Ausstattung entsprechend eines *KTW*, zusätzlich, sofern nicht in der erweiterten med.-techn. Ausstattung enthalten, ein Notfallkoffer/ -Rucksack nach DIN 13232, StifNeck® oder vergleichbares und 1 Schaufeltrage/ Spine Board.

Personelle Besetzung: 1 RA oder NotSan und ausreichendes medizinisches Personal.

## **2.7 Zelt**

Z. B. SG 20 (Sanitätsgestell mit 20 m<sup>2</sup> Grundfläche).

## **2.8 Pit Lane Ground Post**

1 Arzt, 1 RA oder NotSan mit Ferno®-Trage/ Spine Board oder vergleichbares – kompatibel zu den Rettungsmitteln, Notarztkoffer/ -Rucksack nach DIN 13232, Vakuummatratze und einen Satz StifNeck® oder vergleichbares. Meldeeinrichtung: Funk/ Telefon.

## **2.9 Ground Post**

1 Arzt oder 1 RA oder NotSan und 1 Sanitäter/ Rettungshelfer mit Notarztkoffer/-rucksack nach DIN 13232, 1 Satz StifNeck® oder vergleichbares und Schaufeltrage/ Spine Board. Meldeeinrichtung: Funk/ Telefon.

## 2.10 Sanitätsposten

2 Sanitäter mit abgeschlossener Sanitätsausbildung mit Notfalltasche, 1 Satz StifNeck® oder vergleichbares und Schaufeltrage/ Spine Board. Meldeeinrichtung: Funk/ Telefon.

Transport von Verletzten vom Unfallort zum Rettungsfahrzeug ist ausschließlich mit Schaufeltrage oder Spine Board erlaubt.

## 3. Mindestanforderungen

### 3.1 Straßensport

#### A) Veranstaltungen **IDM:**

- Strecken bis 3,5 km

1 *Medical Car*, 1 *RTW* = Minimum 2 Ärzte *auf den Fahrzeugen*

Lizenziertes LRA *oder MEL* in Race Control zusätzlich

- Strecken bis 6 km

1 *Medical Car*, 2 *RTW* oder 2 *Medical Car*, 1 *RTW* = Minimum 3 Ärzte *auf den Fahrzeugen*

Lizenziertes LRA *oder MEL* in Race Control zusätzlich

- Strecken über 6 km

2 *Medical Car*, 2 *RTW* oder 3 *Medical Car*, 1 *RTW* = Minimum 4 Ärzte *auf den Fahrzeugen*

Lizenziertes LRA *oder MEL* in Race Control zusätzlich

*Ein IDM-Medical Director kann zusätzlich vom Serienorganisator eingesetzt werden. Der IDM-Medical Director verfügt über eine Lizenz „Leitender Rennarzt“ und ist nicht in der laut Streckenlizenz vorgeschriebenen Mindestanzahl Ärzte mitzuzählen.*

#### B) Veranstaltungen **Langstrecke/Sprint:**

- Strecken bis 6 km

1 *Medical Car*, 1 *RTW* = Minimum 2 Ärzte *auf den Fahrzeugen*

- Strecken über 6 km

1 *Medical Car*, 2 *RTW* oder 2 *Medical Car*, 1 *RTW* = Minimum 3 Ärzte *auf den Fahrzeugen*

#### C) Veranstaltungen **Historik/Klassik:**

- Strecken bis 3,5 km

1 *RTW mit Arzt*

- Strecken bis 6 km

1 *Medical Car*, 1 *RTW* oder 2 *RTW* = Minimum 1 Arzt *auf einem Fahrzeug*

- Strecken über 6 km

2 *Medical Car*, 2 *RTW* oder 1 *Medical Car*, 3 *RTW*, oder 4 *RTW* = Minimum 2 Ärzte *auf den Fahrzeugen*

#### D) Veranstaltungen **Bergrennen / -gleichmäßigkeit:**

1 *RTW mit Arzt* für jede angefangenen 1000 m

#### E) Veranstaltungen **Mini Moto / Roller-Rennen:**

1 *RTW mit Arzt*

### 3.2 Motocross

#### A) Veranstaltungen **Kat. A (MX Masters und andere Int. Veranstaltungen):**

1 *FMV*, 2 *RTW* oder 2 *RTW*, 1 *KTW*, Sanitäts- und/oder Groundposts = Minimum 2 Ärzte

#### B) Veranstaltungen **Kat. B (nationale Veranstaltungen):**

2 *RTW*, Sanitäts- und/oder Groundposts = Minimum 2 Ärzte

#### C) Veranstaltungen **Kat. C:**

1 *RTW*, 1 *KTW*, Sanitäts- und/oder Groundposts = Minimum 1 Arzt

**D) Stadion- und Hallencross, Freestyle:**

1 *RTW mit Arzt*, 1 *KTW*

**3.3 SuperMoto**

1 *RTW mit Arzt*, 1 *KTW*, Sanitätsposten

**3.4 Enduro**

1 *FMV*, 1 *RTW mit Arzt* an jeder Sonderprüfung

**3.5 Trial**

**A) Gelände-Trial:**

1 *RTW*

**B) Hallen-Trial:**

1 *RTW mit Arzt*

**3.6 Bahnsport**

1 *RTW mit Arzt*, 1 *KTW*

**3.7 Motoball**

1 Sanitätsposten

**4. Rettungswesen**

**4.1**

Das zum Einsatz kommende medizinische Personal muss entsprechend seiner Aufgaben/Funktion aufgrund der im Rettungsdienst üblichen Kleiderordnung, erkennbar sein. Qualifikation und Ausrüstung müssen den Normenvorgaben und den Rettungsdienstgesetzen des jeweiligen Bundeslands entsprechen.

**4.2**

Die zum Einsatz kommenden Ärzte müssen im Besitz des Fachkundenachweises „Rettungsdienst“ oder der Zusatzbezeichnung „Notfallmedizin“ sein.

Der LRA muss neben dem Fachkundenachweis oder der Zusatzbezeichnung praktische Erfahrung im Rettungsdienst haben (eigenverantwortliche Einsätze).

Der stellv. LRA soll in die Vorbereitung der Veranstaltung eingebunden sein.

Der Assistent (*Anwärter* - gemäß der Ausbildungsrichtlinie) des LRA soll sich in unmittelbarer Nähe des LRA aufhalten *und* ihn unterstützen.

**4.3**

Die für die betreffende Veranstaltung abgeschlossenen Versicherungen kann der Arzt aus den Veranstaltungspoliceen ersehen, welche ihm auf Verlangen vom Veranstalter vorzulegen sind. Trägt der Veranstalter vor, dass er bevorzugt eine pauschale Versicherung über seinen Verband abgeschlossen hat, sollte sich der Arzt durch den Veranstalter die Gültigkeit für die entsprechende Veranstaltung und auch für Sportwarte, die nicht Mitglieder des entsprechenden Verbandes sind, schriftlich bestätigen lassen.

Neben der vorgeschriebenen Veranstalterhaftpflichtversicherung wird dem Arzt dringend empfohlen, eine zusätzliche Ärzthaftpflichtversicherung, unter Angabe des Risikos bei Motorsportveranstaltungen, abzuschließen.

#### **4.4**

Der LRA soll vor Beginn der Veranstaltung überprüfen ob:

- eine eventuell erforderlich werdende weitergehende ambulante oder stationäre Behandlung in einer geeigneten Arztpraxis oder Krankenhaus gewährleistet ist.
- die angeforderten/ bzw. in der Streckenlizenz als Mindestanzahl festgelegten Rettungsmittel, Pit Lane- und Ground Posts sowie Sanitätsposten und ggf. Erste Hilfe-Stationen, Zelte an den in der Streckenlizenz festgelegten Standplätzen einsatzbereit sind.
- ein eventueller Einsatz eines Rettungshubschraubers (RTH) durch Sicherstellung eines Landeplatzes am Medical Centre möglich ist (soweit vorhanden). Die Bereitstellung eines RTH aufgrund der Streckenlizenz kann vorgeschrieben werden. Ist die Bereitstellung eines RTH vorgesehen, hat diese 1 Stunde vor Beginn des 1.Trainings zu erfolgen.
- die zuständige Rettungsleitstelle (RLST) und ggf. das Krankenhaus/die Krankenhäuser von der Veranstaltung in Kenntnis gesetzt sind.

#### **4.5 Briefing**

Vor Beginn der Veranstaltung hat der LRA mit den medizinischen Einsatzkräften eine Einsatzbesprechung durchzuführen, die mindestens zu nachfolgenden Punkten Stellung nimmt:

- Form der Unfallmeldung
- Fahrzeugbewegungen nur nach Anweisung, auf der Strecke nur in Rennrichtung
- Information über vorhandene Rettungswege und Abfahrtsmöglichkeiten
- Information zu den Anfahrtswegen bei einem Transport von Verletzten in ein Krankenhaus
- Einsätze mit Sondersignal (i.d.R. nur visuell, nicht akustisch)
- Information über einen gegebenenfalls notwendigen RTH-Einsatz
- Bestimmung des Transportzieles durch den LRA in Abstimmung mit der RLST
- Bekanntgabe der einheitlichen Funkfrequenz für Rettungsmittel, Pit Lane- und Ground-Posts sowie Sanitätsposten einschließlich Erste Hilfe-Stationen und -Zelte, soweit vorhanden.
- Erstellung einer Mobilfunk-Nummern-Liste der Posten/Fahrzeuge für die Einsatzleitung. Sie ersetzen nicht den Funk mit einheitlicher Frequenz.

#### **4.6**

Die in der DMSB-Streckenlizenz festgelegten Mindestanforderungen für das Rettungswesen sind verbindlich. Weitergehende medizinische Ausstattungen sind zulässig. Wenn die in den Streckenlizenzen für den Bereich des Rettungswesens gemachten Auflagen die Mindestanforderungen in den BRM unterschreiten, so sind die weitergehenden und spezifizierten Anforderungen in den BRM-Bestimmungen anzuwenden.

##### **4.7.1 Lizenzierte Rennärzte im Motorradspport**

Lizenz Rennarzt/Anwärter LRA/ Leitender Rennarzt im Motorradspport  
Voraussetzungen: siehe DMSB-Ausbildungsrichtlinie >Rettungsdienst<

##### **4.7.2 Lizenzierte medizinische Einsatzleiter (MEL)**

*Lizenz medizinischer Einsatzleiter*

*Voraussetzungen: siehe DMSB-Ausbildungsrichtlinie >Rettungsdienst<*



#### **4.8 Medizinische Mindestausstattung**

Für die verschiedenen Wettbewerbsarten gelten unterschiedliche Anforderungen, die in jedem Fall verbindlich sind.

Der Ausschreibung ist zu entnehmen, in welcher Kategorie entsprechend der Streckenlizenz die Veranstaltung einzuordnen ist. Dies ist entscheidend für die medizinische Mindestausstattung. Beim Freien Training kann diese geringer sein, darf aber die Kategorie C nicht unterschreiten.

#### **4.9 Krisenintervention/Notfallseelsorge**

Der Veranstalter sollte sich vor Beginn der Veranstaltung darüber informieren, welche Organisationen (z.B. Feuerwehr, Öffentlicher Rettungsdienst) im Falle eines Unfalls mit tödlichem Ausgang bzw. bei akut traumatisierenden Unfällen ein Kriseninterventions-Team bzw. eine Notfallseelsorge vorhalten und die erforderlichen Kontaktdaten bereitstellen. Die Anforderung erfolgt i.d.R. über die zuständige Rettungsleitstelle.

---

## DMSB-Bestimmungen Zeitnahme Motorradsport

Stand 22.10.2024 – Änderungen sind *kursiv* abgedruckt

Die DMSB-Bestimmungen Zeitnahme Motorradsport werden auf der Homepage des DMSB veröffentlicht.

<https://www.dmsb.de>

## DMSB Straßensport-Reglement 2025

Stand: 20.11.2024 – Änderungen sind *kursiv* abgedruckt

### INHALTSVERZEICHNIS

1. Veranstaltung
2. Teilnehmer, Mindestalter und Klassen
3. Nennungen
4. Abnahme
5. Zugelassene Motorräder
6. Streckeninspektion
7. Flaggen- und Lichtzeichen
8. Training und Startberechtigung
9. Start
10. Ende des Rennens
11. Unterbrechung eines Rennens
12. Fahrregeln (Rennen / Training)
13. Boxen
14. Parc Fermé
15. Zusatzgebühren
16. Allgemeine Festlegungen
17. *Anhänge Strafenkataloge*

### 1. Veranstaltung

Alle Straßensport-Veranstaltungen im Regelungsbereich des DMSB sind nach den Bestimmungen des DMSB durchzuführen. Soweit in den DMSB-Bestimmungen nicht geregelt, gelten die Bestimmungen der FIM/FIME. Alle Veranstaltungen kommen ausschließlich auf vom DMSB abgenommenen Strecken zur Durchführung.

### 2. Teilnehmer, Mindestalter und Klassen

#### 2.1 Bewerber

Inhaber einer gültigen Bewerber-Lizenz gemäß dem Status der Veranstaltung.

#### 2.2 Fahrer / Beifahrer

Berechtigt zur Teilnahme sind nur Fahrer/Beifahrer, die eine für den betreffenden Wettbewerb vorgeschriebene Lizenz besitzen, sowie Lizenznehmer anderer Föderationen, die im Besitz einer entsprechenden Startgenehmigung sind. Fahrer / Beifahrer können bis eine Stunde vor Beginn des Zeittrainings mit Zustimmung der Sportkommissare ausgetauscht werden.

#### 2.3 Klasseneinteilung / Mindestalter

Die Klasseneinteilung/-beschreibung ist i. d. R. in der Ausschreibung festgelegt. Sowohl die Einteilung der Klassen als auch eventuelle Zusammenlegungen müssen harmonisieren. Klassenzusammenlegungen beim Rennen müssen analog zum Training erfolgen.

#### **Klasse Superbike / Superbike Klassik + Historik**

Über 650 ccm / 4 Zyl 4T  
Über 1000ccm / 2 + 3 Zyl 4T  
ab 16 Jahre

#### **Klasse Supersport / *Sportbike* / Twin / Klassik + Historik**

Über 500 ccm bis 750 ccm / 4 Zyl. 4T  
Über 600 ccm bis 1000 ccm / 2 + 3 Zyl. 4T  
Ab 15 Jahre

#### **Klasse Supersport 300 / Klassik + Historik**

Über 290 ccm bis 499ccm / 1 + 2 Zyl. 4T

Ab 13 Jahre  
Bis 250 ccm / 2 Zyl. 2T  
Bis 400 ccm / 4 Zyl. 4T  
Ab 14 Jahre

**Klasse Moto3 / Pre Moto3**

Bis 125 ccm / 1 Zyl. 2T  
Bis 250 ccm / 1 Zyl. 4T  
Ab 13 Jahre

**Klasse Roller**

von 50 ccm bis 70 ccm  
Ab 12 Jahre  
über 70 ccm und Elektroroller  
Ab 14 Jahre

**Klasse Seitenwagen / Seitenwagen Klassik + Historik**

Ab 16 Jahre

In den jeweiligen Prädikatsbestimmungen für DMSB-Meisterschaften können höhere Anforderungen an das Mindestalter gestellt werden.

Bei den Altersangaben gilt die Stichtagsregelung.

### **3. Nennungen**

#### **3.1 Nennungen**

Nennungen sind an den Veranstalter einzureichen. Bei Nennungen Minderjähriger ist die Unterschrift des/der gesetzlichen Vertreter(s), sowie die Anwesenheit oder die Anwesenheit eines volljährigen, bevollmächtigten Vertreters erforderlich. Unvollständig ausgefüllte bzw. formlos, schriftlich oder per E-Mail eingereichte Nennungen müssen vor Ort ergänzt, bzw. auf ein offizielles Formular übertragen werden.

#### **3.2 Mehrfach-Nennungen**

Der Start eines Fahrers bei einer Veranstaltung in zwei Klassen ist gestattet. Die zusätzliche Nennung des gleichen Motorrades in verschiedenen Lizenzklassen mit gleichen Hubraumfestlegungen und techn. Reglement ist im Prinzip möglich, soweit dem keine anderen wettbewerbsspezifischen Bestimmungen entgegenstehen. Evtl. sich aus zeitlichen Überschneidungen bzw. aus anderen Gründen ergebende Nachteile sind von dem/den betreffenden Teilnehmer(n) in jedem Fall allein zu vertreten.

#### **3.3 Nenngeld**

Das Nenngeld ist in der Veranstaltungsausschreibung festgelegt. Das Nenngeld muss zeitgleich mit der Nennung an den Veranstalter beglichen werden.

#### **3.4 Nennschluss / Nennbestätigung**

Für alle Veranstaltungen ist ein einheitlicher Nennschluss von 14 Tagen vor der Veranstaltung festgelegt. Dem Veranstalter ist es jedoch freigestellt, Nachnennungen anzunehmen. Für Nachnennungen, soweit diese vom Veranstalter akzeptiert wurden, kann eine zusätzliche Bearbeitungsgebühr von max. 25,-€ erhoben werden. Der Veranstalter bestätigt spätestens innerhalb von 72 Stunden nach Nennschluss bzw. im Falle von Nachnennungen innerhalb von 72 Stunden nach Nenneingang die Annahme oder Ablehnung der eingegangenen Nennungen und übersendet alle erforderlichen Unterlagen.

Der Veranstalter ist berechtigt, ggf. die Teilnehmerzahl zu beschränken. Nennungen können nach Nennschluss unter Angabe von Gründen abgelehnt werden.

## **4. Abnahme**

### **4.1 Dokumentenabnahme**

Bei der Abnahme, die aus Dokumenten- und Technischer Abnahme besteht, müssen die Fahrer anwesend sein. Bei der Dokumentenabnahme sind vorzulegen bzw. abzugeben:

- Nennbestätigung
- Fahrer-/Beifahrerlizenz, ggf. Bewerber-Lizenz
- Startgenehmigung der jeweiligen FMN für Lizenznehmer anderer Föderationen

### **4.2 Technische Abnahme und technischer Zustand**

Zur Technischen Abnahme müssen die Fahrer oder von ihnen beauftragte Personen mit dem einsatzbereiten Wettbewerbsfahrzeug in gereinigtem Zustand und ordnungsgemäß angebrachter Startnummer erscheinen. Wenn bei der Technischen Abnahme festgestellt wird, dass ein Fahrzeug, so wie es vorgeführt wurde, nicht der Klasse entspricht, für die es genannt wurde, kann dieses Fahrzeug nach Vorschlag der Technischen Kommissare durch eine Entscheidung der Sportkommissare abgelehnt oder in die entsprechend korrekte Klasse umgestuft werden.

Die zum Einsatz kommenden Schutzhelme müssen ebenfalls vorgelegt werden.

Wenn Fahrzeuge nach der Technischen Abnahme beschädigt worden sind, darf das nach der Beschädigung instandgesetzte Fahrzeug nur nach Begutachtung und Freigabe durch einen Technischen Kommissar weiter eingesetzt werden.

Die Wettbewerbsfahrzeuge dürfen nur in technisch einwandfreiem Zustand eingesetzt werden. Sie müssen in allen Teilen den technischen Bestimmungen entsprechen, die Nachweispflicht hierfür liegt bei dem Teilnehmer. Dies gilt für alle Teile des Wettbewerbs. Die Teilnehmer sind verpflichtet, ihr Fahrzeug jederzeit für die angeordneten technischen Untersuchungen zur Verfügung zu stellen. Um die technische Übereinstimmung des Fahrzeuges mit dem Reglement zu überprüfen, können nach dem Wettbewerb Schlussabnahmen stattfinden, die auch eine Demontage einschließen können.

## **5. Zugelassene Motorräder**

Zugelassen werden nur Motorräder, die den Technischen Bestimmungen entsprechen und unter dem Namen des betreffenden Fahrers abgenommen wurden. Soll ein Motorrad in verschiedenen Rennen von demselben Fahrer oder verschiedenen Fahrern eingesetzt werden, so muss dies dem Rennleiter vor der Technischen Abnahme bekannt gegeben werden. Führt ein Fahrer der Techn. Abnahme für ein Rennen mehrere Motorräder vor, so kann er diese, falls nichts anderes festgelegt ist, im Training oder auch beim erneuten Start eines abgebrochenen Rennens (Laufes) nach seiner Wahl einsetzen.

### **5.1 Kennzeichnung der Motorräder**

Startnummern müssen an der Front und auf jeder Seite am Motorrad deutlich lesbar angebracht sein. Ziffernhöhe vorne: 140 – 160 mm Ziffernhöhe hinten/seitlich: 120 – 140 mm. Scharfer Kontrast von Untergrund und Ziffernfarbe muss an allen Startnummernfeldern in gleicher Kombination gegeben sein. Das Startnummernfeld muss deutlich erkenntlich und die Ziffern dürfen nicht schattiert sein. Die Beurteilung über Einhaltung und Richtigkeit vorstehender Festlegungen obliegt den Technischen Kommissaren.

## **5.2 Sicherheits-Rücklicht**

Jedes Motorrad muss mit einem Sicherheits-Rücklicht *gemäß den technischen Bestimmungen* am Heck des Motorrads ausgestattet sein. Dieses ist einzuschalten, sobald Regenreifen montiert sind. Das Sicherheits-Rücklicht muss für nachfolgende Fahrer gut sichtbar sein.

## **6. Streckeninspektion**

Es ist ca. 30 Min vor Beginn der Veranstaltung eine Inspektionsrunde durchzuführen. Dabei sind vom Sportkommissar die Festlegungen und ggf. Auflagen gemäß Streckenlizenz stichprobenartig zu prüfen. Im Anschluss daran wird die Strecke geschlossen.

## **7. Flaggen- und Lichtzeichen**

Die Mindestgrößen für Flaggen betragen 80 cm x 100 cm.

Flaggensignale werden grundsätzlich an den dafür vorgesehenen Posten gemäß der Streckenlizenz gezeigt. Zusätzlich oder anstelle von Flaggen können Lichtzeichenanlagen für die Signalgebung eingesetzt werden. Somit gelten die nachfolgenden Flaggen-Bestimmungen gleichermaßen für Lichtzeichen.

### **7.1 Nationalflagge:**

Diese Flagge kann verwendet werden, um das Rennen zu starten. Das Startsignal wird durch Senken der Flagge gegeben.

### **7.2 Rote Flagge (geschwenkt)**

Wenn das Rennen oder Training unterbrochen wird, wird an jedem Flaggenposten die rote Flagge geschwenkt und die roten Lichter rund um die Strecke werden eingeschaltet. Die Fahrer müssen langsam zur Box zurückkehren.

Wenn die Boxenausfahrt geschlossen ist, wird das rote Licht eingeschaltet und die rote Flagge kann in Verbindung mit dem offiziellen roten Lichtsignal verwendet werden. Den Fahrern ist es nicht gestattet, die Boxengasse zu verlassen.

Am Ende der Aufwärmrunde wird die rote Flagge stillgehalten an der Startlinie in der Startaufstellung gezeigt.

Die rote Flagge kann auch zur Streckenschließung verwendet werden.

Die roten Lichter werden vor dem Startsignal an der Startlinie zwischen 2 und 5 Sekunden lang eingeschaltet.

### **7.3 Schwarze Flagge (geschwenkt) in Verbindung mit Start-Nr. auf Signaltafel**

Die Flagge dient zum Übermitteln von Anweisungen an einen Fahrer und wird in Verbindung mit der Startnummer i.d.R. an den Flaggenposten geschwenkt. Der Fahrer muss am Ende der aktuellen Runde an der Box anhalten und auf weitere Anweisungen vom Rennleiter / Race Director warten.

Ein Neustart im betreffenden Wettbewerbssteil ist ausgeschlossen, wenn dieses Flaggenzeichen auf eine Strafe zurückzuführen ist.

Diese Flagge kann einem Fahrer auch aus einem anderen Grund als einer Strafe gezeigt werden, z. Bsp. um ein ungefährliches technisches Problem, wie etwa einen nicht funktionierenden Transponder, zu beheben.

**7.4 Schwarze Flagge mit orangener Kreisfläche** (geschwenkt) in Verbindung mit Start-Nr. auf Signaltafel

Die Flagge dient zum Übermitteln von Anweisungen an einen Fahrer und wird in Verbindung mit der Startnummer i.d.R. an den Flaggenposten geschwenkt. Mit dieser Flagge wird der Fahrer darüber informiert, dass sein Motorrad technische Probleme hat, die ihn oder andere gefährden könnten und dass er die Strecke sofort verlassen muss.

**7.5 Weiße Flagge** (geschwenkt)

Diese Flagge wird verwendet, wenn sich Rettungs- oder Sicherheitsfahrzeuge im nachfolgenden Streckenabschnitt auf der Strecke bewegen. Es ist einem Teilnehmer verboten, einen anderen Teilnehmer zu überholen, solange die weiße Flagge gezeigt wird. Das Vorbeifahren an dem Rettungs- oder Sicherheitsfahrzeug ist erlaubt. Hält das Fahrzeug an, wird in diesem Bereich zusätzlich eine gelbe Flagge geschwenkt

**7.6 Gelbe Flaggen**

**7.6.1 Gelbe Flagge** (doppelt geschwenkt)

Große Gefahr im nachfolgenden Streckenabschnitt direkt im Fahrbahnbereich; Geschwindigkeit reduzieren, äußerst vorsichtig fahren und auf einen Linienwechsel vorbereiten, Überholverbot! Ein evtl. begonnener Überholvorgang ist abubrechen, wenn er nicht vor Erreichen der gelben Flagge abgeschlossen werden kann.

**7.6.2 Gelbe Flagge** (einfach geschwenkt)

Gefahr im nachfolgenden Streckenabschnitt neben der Fahrbahn; Geschwindigkeit reduzieren und vorsichtig fahren, Überholverbot!  
Ein evtl. begonnener Überholvorgang ist abubrechen, wenn er nicht vor Erreichen der gelben Flagge abgeschlossen werden kann.

In der Startaufstellung signalisieren gelbe Flaggen Startprobleme eines oder mehrerer Fahrer.  
Bei Streckenschließung muss die gelbe Flagge geschwenkt als Zeichen der Einsatzbereitschaft genau an dem Platz gezeigt werden, an dem der Sportwart der Streckensicherung postiert ist.

**7.7 Gelbe Flagge mit zwei senkrechten roten Streifen** (geschwenkt)

Die Haftung auf diesem Streckenabschnitt kann durch andere Gründe als Regen beeinträchtigt werden, was zu unerwarteten Oberflächenbedingungen führen kann. Dazu können vereinzelte feuchte Stellen auf einer trockenen Strecke sowie Öl, Kies, Gras oder andere Ablagerungen gehören.

**7.8 Weiße Flagge mit rotem diagonalem Kreuz** (geschwenkt)

Erste Regentropfen bzw. einsetzender Regen sowie veränderte Streckenbedingungen durch Regenwasser im nachfolgenden Streckenabschnitt.  
Hinweis: Linienstärke des roten Kreuzes 10 - 13 cm.

**7.9 Blaue Flagge** (geschwenkt)

Überholvorgang oder Übertundung durch aufschließende(n), schnellere(n) Fahrer steht bevor. Blaues Blinklicht (nur an Ausfahrt Boxengasse): Überholvorgang durch schnellere(n) Fahrer bei Auffahrt auf die Strecke steht bevor.



### **7.10 Grüne Flagge (geschwenkt)**

Strecke frei. Sie wird am Ende des Streckenabschnitts gezeigt, in dem aufgrund der gezeigten gelben Flagge Überholverbot bestand. Diese Flagge wird außerdem während der ersten Runde jedes Trainings, während der Besichtigungsrunde und während der Aufwärmrunde gezeigt. Der Start zur Aufwärmrunde wird vom Starter mit dieser Flagge angezeigt. Wenn die Boxenausfahrt geöffnet wird, wird das grüne Licht eingeschaltet und die grüne Flagge kann in Verbindung mit dem offiziellen grünen Lichtsignal verwendet werden.

### **7.11 Schwarz-weiß karierte Flagge (geschwenkt)**

Diese Flagge zeigt das Ende des Wettbewerbsteils an.

**7.11.1** Schwarz-weiß karierte Flagge (geschwenkt) in Verbindung mit blauer Flagge (geschwenkt) wird gezeigt, wenn sich ein Fahrer kurz vor dem abzuwinkenden Führenden befindet. Dies bedeutet, der zu überrundende Fahrer muss, falls dieser erst nach der Ziellinie überholt wird, noch eine volle Runde zurücklegen.

### **7.12 Strafmaßnahmen bei gemeldeter Missachtung von Flaggen- und Lichtzeichen**

#### **7.12.1 Überholen bei weißer oder gelber Flagge**

Für jeden überholten Fahrer = Rückversetzung des Überholenden im Endklassement des Rennens um jeweils drei Plätze, sowie Geldstrafe einmalig in Höhe von 130,-€, bzw. bei Missachtung im freien Training, Zeittraining oder Warm-Up Rückversetzung um jeweils drei Plätze in der Startaufstellung sowie Geldstrafe einmalig in Höhe von 130,-€. Gilt die Startaufstellung für zwei aufeinanderfolgende Rennen bei einer Veranstaltung, ist die Strafe für beide Rennen anzuwenden. Bei einer, nach Auffassung des Rennleiters / Race Directors und / oder der Sportkommissare im Zusammenhang mit einem solchen Überholvorgang eingetretenen zusätzlichen Behinderung oder maßgeblicher Gefährdung oder wiederholter Missachtung, bleibt an Stelle der Rückversetzung die Disqualifikation vorbehalten. Von den vorgenannten Strafen kann nur in Ausnahmefällen abgesehen werden, wenn der Fahrer glaubhaft machen kann, dass der Überholvorgang aus sicherheits- oder fahrtechnischen Gründen bzw. aufgrund techn. Probleme des/der Überholten unvermeidbar war und er den/die überholten Fahrer unmittelbar nach Passieren des Überholverbotsabschnittes bei gleichzeitiger Reduzierung seiner Geschwindigkeit im Rennen wieder an sich vorbeiziehen ließ, soweit der Überholvorgang nicht im Zusammenhang mit techn. Problemen des/der Überholten stand und diese dadurch zurückgefallen sind.

#### **7.12.2**

Überholen bei weißer oder gelber Flagge - nur Langstrecke

Für jedes Vergehen wird das Team für das Rennen mit einer Stopp-and-Go-Strafe von 30 Sekunden bestraft, sowie jeweils eine Geldstrafe in Höhe von 130,-€. Je überholten Fahrer im Training = Rückversetzung des Überholenden im Endklassement (Qualifikation) um jeweils fünf Plätze, sowie Geldstrafe einmalig in Höhe von 130,-€.

#### **7.12.3**

Missachtung der schwarzen Flagge in Verbindung mit Start-Nr. auf Signaltafel

Erstmalige Missachtung (d.h. kein Halt nach Abschluss der Runde, unabhängig von einer eventuell eintretenden Disqualifikation): Geldstrafe in Höhe von 60,-€. Wiederholte Missachtung (d.h. mehrmaliges Überfahren der schwarzen Flagge): Disqualifikation, Geldstrafe in Höhe von 260,-€ sowie Meldung an den DMSB zu einer weitergehenden, möglichen Bestrafung.

#### **7.12.4**

Missachtung der schwarzen Flagge mit orangener Kreisfläche in Verbindung mit Start-Nr. auf Signaltafel  
Bei Missachtung (kein sofortiges Anhalten) erfolgt mindestens Disqualifikation, Geldstrafe in Höhe von 260,-€ sowie Meldung an den DMSB zu einer weitergehenden, möglichen Bestrafung.

#### 7.12.5

Missachtung der roten Flagge bei Start/Ziel nach vorhergegangenen Zeigen an der Strecke oder Missachtung der geschlossenen Boxenausfahrt bei rotem Licht

Es erfolgt mindestens Disqualifikation, Geldstrafe in Höhe von 260,-€ sowie Meldung an den DMSB zu einer weitergehenden, möglichen Bestrafung.

## 8. Training und Startberechtigung

Die Qualifikation sowie die Startaufstellung richten sich unter Einhaltung bzw. zusätzlicher Beachtung der nachstehenden Festlegungen nach den im Training erzielten Zeiten oder nach der Platzierung in evtl. zusätzlich zum Training durchgeführten Qualifikationsrennen. Bei gleicher Trainingszeit wird die zweitbeste Zeit herangezogen.

Generell nicht zugelassen werden Fahrer, die im Training nicht mindestens eine gezeitete Trainingsrunde absolviert haben.

Die Aufstellung der Fahrer in ein und derselben Startreihe erfolgt versetzt (Echelon) und, bezogen auf die Aufstellung der Fahrer in der davor liegenden Startreihe, auf Lücke. Die für das Rennen zuzulassenden Fahrer werden nach den Ergebnissen des Zeittrainings ermittelt, die in der Regel auch für die Startaufstellung maßgebend sind.

Doppelstarter müssen die vorgeschriebenen Qualifikationskriterien in jeder Klasse, für die sie genannt haben, absolvieren.

Übersteigt die Teilnehmerzahl in einer Klasse die für das Training gemäß Streckenlizenz zulässige Starterzahl, so muss das Training in mehreren, zahlen- und leistungsmäßig weitgehend gleichen Gruppen durchgeführt werden. Wird das Training einer Klasse in verschiedenen Trainingsgruppen abgewickelt, kann der Rennleiter / Race Director in Abstimmung mit den Sportkommissaren bei unterschiedlichen Witterungsverhältnissen die Qualifikation und Startaufstellung zum Rennen – unter Berücksichtigung der Platzierung in diesen Trainingsgruppen, abgeleitet aus den Trainingszeiten in der jeweiligen Gruppe und unter Beachtung einer in diesem Fall für jede Gruppe getrennt ermittelten Qualifikationszeit – festlegen. In einem solchen Fall werden die Startplätze zu je 50 % in ständigem Wechsel an die trainingsschnellsten Fahrer beider Gruppen vergeben. Können jedoch unter Beachtung der generell gültigen Zulassungskriterien nicht alle Startplätze einer der beiden Gruppen vergeben werden, so werden diese an die qualifizierten Fahrer der anderen Gruppe vergeben.

Die Trainingsergebnisse, aus denen die Qualifikation der Fahrer ersichtlich ist werden spätestens innerhalb 1 Stunde nach Beendigung des Trainings bekannt gegeben. *Die Veröffentlichung der endgültigen Startaufstellungen erfolgt spätestens eine Stunde vor dem jeweiligen Rennen.*

Die Qualifikation und Startaufstellung ergibt sich in der Regel aus dem Ergebnis der Zeittrainings.

Bei unterschiedlichen Wetterbedingungen, wie beispielsweise Training „trocken“ und Rennen „Regen“, müssen den Fahrern vor Beginn des offiziellen Startablaufes, ein oder zwei zusätzliche Aufwärmrunden gestattet werden. Die Renndistanz wird entsprechend reduziert.

## 9. Start

### 9.1 Allgemeines

Die Startvorbereitungen und der Start zum Rennen erfolgt klassenweise, stehend. Man unterscheidet zwischen Trockenrennen (Dry Race) und Regenrennen (Wet Race). Stuft der Rennleiter / Race Director bei nasser oder feuchter Fahrbahn bzw. wechselhafter Witterung das bevorstehende Rennen als Regenrennen ein, wird diese Entscheidung den Fahrern 10 Minuten vor Beginn des Rennens durch Zeigen eines Schildes mit der Aufschrift „Wet Race“, bekannt gegeben. Die Fahrer haben dann die Möglichkeit, vor der Aufwärmrunde die Reifen zu wechseln, ohne dass sich hieraus eine Startverzögerung ergibt. Während eines Regenrennens muss das Sicherheits-Rücklicht permanent eingeschaltet sein. Als Regenrennen eingestufte Rennen werden aufgrund sich später ändernder Wetterbedingungen nicht mehr *unterbrochen*, *Reifenwechsel während des Rennens in der Boxengasse sind erlaubt*. *Trockenrennen* werden vom Rennleiter / Race Director nur dann (und auch nur einmal)

unterbrochen, wenn er der Auffassung ist, dass die herrschenden bzw. aktuell eingetretenen Wetterbedingungen die Griffigkeit des Streckenbelages so beeinflussen, dass die Fahrer die Reifen wechseln möchten bzw. müssen. In diesem Fall ist der 2. Teil des Rennens automatisch ein Regenrennen.

## 9.2 Startverzögerung

Jeder Fahrer, dessen Motor auf dem Startplatz abstirbt, oder der andere Probleme hat, muss mit seinem Motorrad auf seinem Startplatz stehen bleiben und einen Arm heben. Der Starter entscheidet dann über eine Startverzögerung. Wird trotz Hinweis eines Fahrers der Start nicht verzögert, so muss der Fahrer auch dann mit erhobenem Arm in absoluter Ruhestellung an seinem Startplatz bleiben, bis der Start erfolgt ist. Der Fahrer darf u. U. mit Hilfe der Sportwarte nachstarten. Sollte das Motorrad trotz entsprechender Versuche kurzfristig nicht anspringen, wird es von den Sportwarten *in die Boxengasse* geschoben. *-Der Teilnehmer kann dann aus der Boxengasse nachstarten.*

Sollte es auf dem Startplatz nach Meinung des Starters ein Problem geben, welches die Sicherheit des Starts in Frage stellt, kann der Starter veranlassen, dass eine rote Flagge geschwenkt wird (und das ggf. bereits eingeschaltete Rotlicht nicht erlischt). Zudem wird die Tafel „Start Delayed“ gezeigt und gelbe Flaggen von den Sportwarten an der Boxenmauer geschwenkt.

Die Fahrer müssen die Motoren abstellen, und ein Mechaniker je Fahrer darf auf den Startplatz, um seinem Fahrer zu helfen. *Fahrer, die mit ihrem Fahrzeug in die Boxengasse eingefahren sind, bzw. deren Fahrzeug zur Reparatur an die Box geschoben wurde, dürfen ihren Startplatz nicht mehr einnehmen und haben sich nach Öffnen der Boxengasse (nach der erneuten Aufwärmrunde) am Ende des Starterfeldes aufzustellen.*

Der Startvorgang wird, nach Behebung des Problems, mit dem Zeigen der „1-Minute“-Tafel wieder aufgenommen.

Eine zusätzliche Aufwärmrunde wird gefahren und die Renndistanz um *mindestens* eine Runde gekürzt. Es ist verboten, den Start vorsätzlich auf irgendeine Art zu verzögern oder zu behindern.

## 9.3 Frühstart

Das Motorrad muss zum Zeitpunkt des Ausschaltens der roten Lichter stillstehen. Ein Frühstart ist erfolgt, wenn sich das Motorrad zum Zeitpunkt des Ausschaltens der roten Lichter vorwärts bewegt. Im Falle einer geringfügigen Bewegung und eines anschließenden Stopps bei eingeschalteten roten Lichtern entscheidet der Rennleiter / Race Director darüber, ob ein Vorteil erlangt wurde.

Jeder Fahrer, der einen Frühstart verursacht, wird für das Rennen mit einer Zeitstrafe, zwei „Long Lap Penalties“ (falls vorhanden) gemäß Art. 9.4 oder einer Durchfahrtsstrafe („ride through“) gemäß Art. 9.5 belegt. Das Strafmaß für einen Frühstart wird in der Ausschreibung und/oder Fahrerbesprechung bekanntgegeben.

Die Einnahme eines falschen Startplatzes mit Vorteilnahme am Ende der Aufwärmrunde wird vom Rennleiter / Race Director unter entsprechender Berücksichtigung des erlangten Vorteils bestraft.

Neben den Sportwarten mit den Startreihen-Tafeln können zusätzliche Sportwarte zur Überwachung des Starts als Sachrichter eingesetzt werden; hierbei sind mindestens zwei Personen zur Beobachtung der Ampel und der Startreihe bzw. eine Person bei gleichzeitig installierten Startreihenampeln einzusetzen. Diese Sachrichter sind verpflichtet, von ihnen registrierte Frühstarts schriftlich, mit Angabe der Startreihe und der Startnummer des betreffenden Fahrers, an den Rennleiter zu melden. Der Rennleiter / Race Director entscheidet, ob eine Strafe verhängt wird und hat dafür zu sorgen, dass der Fahrer sowie das Team des bestraften Fahrers möglichst schnell davon informiert werden. Gegen eine Bestrafung resultierend aus einem Frühstart, ist kein Protest und keine Berufung möglich.

## 9.4 Long Lap Penalty (LLP)

Während eines Rennens kann ein Fahrer angewiesen werden, die LLP zu absolvieren. Der Fahrer muss dann eine vordefinierte Strafzone durchfahren, die in einer asphaltierten Auslaufzone auf der Strecke markiert ist. Ihm wird maximal 3 Runden lang ein Schild mit seiner Startnummer an der Start-/Ziellinie gezeigt und zusätzlich eine Information auf dem Zeitmonitor angezeigt. Innerhalb dieser maximal drei Runden hat der Teilnehmer die Möglichkeit, die Strafe zu absolvieren. Missachtet er die Bestrafung, erhöht sich die Strafe auf 2 x LLP. Im Falle von festgelegten 2 x LLP wird maximal 5 Runden lang das Schild gezeigt. Innerhalb dieser maximal fünf Runden hat der Teilnehmer die Möglichkeit, die Strafe zu absolvieren. Missachtet er die Bestrafung, wird eine Durchfahrtsstrafe (Ride Through) verhängt.

Der Fahrer muss beim Durchfahren der Strafzone zwischen den beiden markierten Linien rechts und links bleiben. Verstöße führen zu einer Wiederholung der LLP. Der Fahrer ist bei der Ein- und Ausfahrt der Strafzone dafür verantwortlich, keine anderen Fahrer zu behindern oder zu gefährden. Während der Durchfahrt der Strafzone darf nicht überholt werden. Verstöße gegen eine sichere Absolvierung der Strafzone werden vom Rennleiter / Race Director bestraft.

Die LLP darf nicht absolviert werden, wenn im betroffenen Streckenteil der Strafzone gelbe Flaggen geschwenkt werden. In diesem Falle wird die Anzahl Runden zur Absolvierung der LLP hinzugerechnet, in denen das Durchfahren der Strafzone aufgrund gelber Flaggen nicht möglich war *und das Schild für die hinzugerechneten Runden weiter angezeigt.*

Sollte es der Rennleitung nicht möglich sein, die LLP bis zum Ende des Rennens durchzuführen, werden die betroffenen Fahrer mit einer Zeitstrafe oder einer Ersatzstrafe durch den Rennleiter / Race Director belegt. Im Falle einer Unterbrechung des Rennens vor Absolvierung der LLP ist diese im zweiten Teil des Rennens zu absolvieren.

Der Streckenbereich, welcher die Strafzone enthält, sowie die Ersatz-Zeitstrafe und das Layout des Schildes werden in der Fahrerbesprechung bekanntgegeben.

### **9.5 Durchfahrtsstrafe (ride through)**

Im Falle einer Durchfahrtsstrafe wird dem Teilnehmer ein gelbes Schild (100 x 80 cm) mit seiner Startnummer an der Start-/Ziellinie gezeigt und zusätzlich auf dem Zeitmonitor angezeigt. Innerhalb von drei Runden hat der Teilnehmer die Möglichkeit die Strafe zu absolvieren. Missachtet er die Bestrafung erfolgt eine Disqualifikation mit schwarzer Flagge.

*Sollte es der Rennleitung nicht möglich sein, die Durchfahrtsstrafe bis zum Ende des Rennens durchzuführen, werden die betroffenen Fahrer mit einer Zeitstrafe oder einer Ersatzstrafe durch den Rennleiter / Race Director belegt. Im Falle einer Unterbrechung des Rennens nach mindestens drei gewerteten Runden vor Ausführung der Durchfahrtsstrafe wird sie im zweiten Teil des Rennens durchgeführt.*

*In Abhängigkeit der Rennstrecke und Boxengasse können statt Durchfahrtsstrafen auch „Stopp and Go“ Strafen verhängt werden.*

## **10. Ende des Rennens**

Der Sieger sowie alle nachfolgenden Fahrer werden beim Überfahren der Ziellinie mit der schwarzweiß - karierten Flagge abgewinkt.

*Damit ist das betreffende Rennen beendet.*

*Im Falle eines Fotofinishs zwischen zwei oder mehreren Fahrern wird zugunsten des Fahrers entschieden, dessen Vorderkante des Motorrads zuerst die Ziellinie überquert.*

*Bei Gleichstand werden die betroffenen Fahrer in der Reihenfolge der besten während des Rennens gefahrenen Rundenzeiten platziert.*

*Fahrer, die nicht mindestens 75 % der vom Sieger gefahrenen Distanz zurückgelegt haben, oder Fahrer, die das Ziel nicht spätestens fünf Minuten nach ihm passieren, werden nicht gewertet.*

Sollte der Fahrer beim Überqueren der Ziellinie nicht in Kontakt mit seinem Motorrad sein, zählt als gültiger Zieleinlauf der vorderste Teil des Fahrers oder Motorrads, je nachdem, was als Letztes die Ziellinie überquert.

Nach dem Abwinken fahren die Teilnehmer in verringertem Tempo bis zur Ausfahrt der Rennstrecke und verlassen sie dort in Richtung Fahrerlager, bzw. Parc Fermé.

Der Veranstalter hat das Recht, nach Beendigung der Rennen jedes Motorrad einer Schlusskontrolle zu unterziehen. Fahrer, die eine solche Überprüfung verweigern oder ihr Motorrad durch vorzeitigen Abtransport (d.h. vor Ablauf der Protestfrist) einer Kontrolle entziehen, werden von der Wertung ausgeschlossen.

Alle Motorräder, die das Rennen in Wertung beendet haben, verbleiben bis zum Ende der Protestfrist im Fahrerlager. Während dieser Zeit dürfen keine Arbeiten an den Motorrädern durchgeführt werden; es gelten die Bestimmungen des Parc Fermé.

Die Technischen Kommissare können darüber hinaus eine definierte Fläche als Parc Fermé deklarieren und das Abstellen der Wettbewerbsfahrzeuge in dieser Fläche erwirken.

## 11. Unterbrechung eines Rennens

Sollte die Unterbrechung eines Rennens unumgänglich sein, wird an der Start- und Ziellinie auf Anweisung des Rennleiters / Race Directors die rote Flagge gezeigt. Die Sportwarte zeigen nachfolgend ebenfalls die rote Flagge bzw. rote Lichtzeichen rund um die Strecke werden aktiviert. Wird dieses Signal gezeigt, müssen die Fahrer sofort das Rennen abbrechen und langsam sowie vorsichtig in die Boxen zurückkehren, wobei ihre Platzierung im Rennen von ihrer Position nach Abschluss der Unterbrechung vorangegangenen vollen Runde (letzte Zieldurchfahrt auf der Start-/Zielgeraden *durch den Führenden*) bestimmt wird.

Die Entscheidung, das Rennen zu unterbrechen, kann nur der Rennleiter / Race Director oder – im Falle seiner Verhinderung – sein Stellvertreter fällen.

Im Einzelnen gelten für den evtl. erneuten Start eines unterbrochenen Rennens folgende zusätzliche Regelungen:

### 11.1

Weniger als drei Runden werden zur Wertung herangezogen:

Der ursprüngliche Start wird für null und nichtig erklärt. Alle Fahrer, die am ersten Start beteiligt waren, sind für den erneuten Start teilnahmeberechtigt, entweder auf dem ursprünglich eingesetzten Motorrad oder auf einem anderen Motorrad, vorausgesetzt, dass dieses den Technischen Kommissaren unter ihrem Namen vorgeführt und abgenommen wurde (ausgenommen Klassen mit Ein-Motorrad-Regelung). Arbeiten an den Motorrädern sowie das Nachtanken ist erlaubt. Das wieder aufgenommene Rennen geht – soweit vor dem Restart nicht ausdrücklich anders festgelegt – über die volle Renndistanz, wobei die ursprüngliche Startaufstellung herangezogen wird. Der Platz des Fahrers, der nicht am erneuten Start teilnehmen kann, bleibt leer. *Eventuell vorangegangene Bestrafungen in Bezug auf die Startposition eines Fahrers bleiben bestehen.*

### 11.2

Mindestens drei Runden, aber weniger als  $\frac{2}{3}$  der *festgelegten* Rundenzahl werden zur Wertung herangezogen (abgerundet zur nächstniedrigeren vollen Runde, Beispiel: 19 Runden sind ausgeschrieben bzw. festgelegt; davon  $\frac{2}{3} = 12,67$  Runden müssen erreicht sein, abgerundet 12. Rennunterbrechung in der 12. Runde = 11 volle Runden, d.h.  $\frac{2}{3} = 12$  Runden sind nicht erreicht):

Der Rennleiter / Race Director entscheidet, ob das Rennen erneut gestartet werden kann. Die Wertung für den ersten Teil richtet sich nach der Position, die die Fahrer am Ende der letzten vollen Runde *des Führenden* vor der Unterbrechung innehatten. Die Distanz des erneut gestarteten Rennens ist ähnlich der, die zur Erreichung der ausgeschrieben bzw. ggf. geänderten Gesamtrundenzahl des Rennens benötigt wird. Die Startaufstellung für den erneuten Start wird *auf Grundlage* der Wertung nach dem 1. Teil *erstellt*. Nur die Fahrer sind erneut startberechtigt, die im Ergebnis des ersten Teils platziert waren. Motorräder können repariert oder vor dem Restart ausgetauscht werden (Voraussetzung für einen Austausch ist, dass das zum Einsatz kommende Motorrad ebenfalls unter dem Namen des betreffenden Fahrers von den Technischen Kommissaren abgenommen wurde; ausgenommen Klassen mit Ein-Motorrad-Regelung), das Nachtanken ist erlaubt. Wird das Rennen in *mehreren* Teilen durchgeführt, ergibt sich die Endplatzierung der Fahrer nur aus dem letzten Teil. Kann der zweite Teil des Rennens nicht mehr durchgeführt werden, gelten die Platzierungen des ersten Teils als Endplatzierung.

### 11.3

Mehr als  $\frac{2}{3}$ , *abgerundet zur nächstniedrigeren vollen Runde der festgelegten* Rundenzahl werden zur Wertung herangezogen:

Dieses Rennen wird in jedem Fall als volles Rennen gewertet. Die Wertung erfolgt aufgrund der Positionen, die die Fahrer am Ende der letzten *vollen* Runde *des Führenden* vor der Unterbrechung innehatten. Fahrer, die nicht mindestens 75 % der vom Führenden gefahrenen Distanz zurückgelegt haben, werden nicht gewertet.



## 11.4

Unterbrechung nach dem Zeigen der schwarz-weiß karierten Flagge:

Es wird ein Teilergebnis für die Fahrer erstellt, die vor der Unterbrechung bereits mit der schwarz-weiß karierten Flagge abgewunken worden sind. Für alle anderen Fahrer wird ein Teilergebnis gemäß ihrer Platzierung in der vorangegangenen Runde erstellt. Die Gesamtwertung ergibt sich durch die Kombination der beiden Teilergebnisse.

## 12. Fahrregeln (Rennen / Training)

Bei Flüssigkeitsverlust des Motorrades muss der Fahrer die Strecke sofort verlassen. Jeder Fahrer muss nach einem Sturz oder technischem Defekt sein Motorrad vor der Weiterfahrt gründlich auf Flüssigkeitsverlust überprüfen.

Fahrer, die auf der Strecke anhalten, müssen ihr Motorrad sofort auf dem kürzesten Weg und unter größtmöglicher Vorsicht außerhalb der Rennstrecke abstellen. Das Überqueren der Strecke zu Fuß ist nur nach Absprache mit den Sportwarten der Streckensicherung zulässig.

Jedes Anhalten innerhalb bzw. unmittelbar vor oder nach einer Kurve ist verboten. Es ist untersagt, ein Motorrad entgegen oder quer zur Fahrtrichtung zu fahren (einschl. Boxengasse), es sei denn, dies wäre aus Sicherheitsgründen unumgänglich. Falls ein Fahrer, aus welchem Grund auch immer, die Strecke verlässt, muss er, um das Rennen wieder aufzunehmen, ohne fremde Hilfe (ausgenommen durch Sportwarte) sowie ohne Gefährdung und Benachteiligung Dritter, mit verminderter Geschwindigkeit wieder an dem in Fahrtrichtung liegenden, nächstmöglichen Punkt auf die Strecke fahren. Ein Verlassen der Strecke außerhalb der Streckenführung inkl. der Boxengasse führt zur Disqualifikation.

Nach der Zieldurchfahrt ist das abrupte Reduzieren der Geschwindigkeit zu vermeiden. Ein Anhalten vor der nächsten Kurve ist nicht zulässig.

Fahrer und ggf. Beifahrer sowie das Motorrad bilden eine Einheit, die während des Wettbewerbs – ausgenommen, während eines freiwilligen oder unfreiwilligen Stopps – bestehen muss.

Auslassen oder Nichterfüllen von Schikanen oder Bremskurven wird mit Strafzeiten belegt, die der Fahrzeit zugerechnet werden. Wiederholungsfälle werden mit Disqualifikation bestraft. Statt einer Strafzeit **können** auch **Long Lap Penalties** oder Durchfahrtsstrafen verhängt werden. Der Rennleiter / Race Director kann auf eine Bestrafung verzichten, bzw. die Sportkommissare können solche Strafzeiten aufheben, wenn der Fahrer nicht durch leichtfertige Fahrweise zum Auslassen der Schikanen oder Bremskurven beigetragen und sich hierdurch keinen Vorteil verschafft hat, bzw. aus Sicherheitsgründen dazu gezwungen wurde. Für jedes Auslassen oder Nichterfüllen von Schikanen oder Bremskurven im Training kann dem Fahrer die jeweils beste Trainingszeit der betreffenden Trainingsperiode gestrichen und nicht gewertet werden. Eine Wertung der betreffenden Runde ist in jedem Fall ausgeschlossen.

Das Befahren der Rennstrecke während der Veranstaltung außerhalb des offiziellen Zeitplans mit motorisierten Fahrzeugen ist verboten.

Ein Rennen, bzw. Session beginnt mit Öffnen der Boxengasse. Die Definition trifft auf alle Regeln in Bezug auf „ein Rennen“ zu.

## 13. Boxen

Kraftstoffversorgung, Reparaturen, Auswechseln von Rädern oder Reifen wie auch alle übrigen erlaubten Arbeiten dürfen im Verlauf des Rennens nur an den Boxen von den Fahrern und den zugelassenen Helfern durchgeführt werden

Das Nachfüllen von Kraftstoff darf nur bei ausgeschalteter Zündung und, soweit aus besonderen Gründen (z.B. im Falle einer Rennunterbrechung) vom Rennleiter / Race Director nicht ausdrücklich gestattet, nur an den Boxen erfolgen. Die Missachtung dieser Bestimmung führt **Disqualifikation**. Im Boxenbereich besteht absolutes Rauchverbot.

Der Boxenbereich umfasst die Fläche von Boxeneinfahrt bis Boxenausfahrt sowie die Boxen selbst und wird an der Vorderfront durch die Absperrung zur Rennstrecke oder eine zusätzliche Linie begrenzt.

Fahrer, die in die Boxengasse einfahren wollen, müssen sich frühzeitig unter Beachtung der nachfolgenden Fahrzeuge entsprechend einordnen, die Rennstrecke in Richtung Boxengasse verlassen und hierbei die Geschwindigkeit so herabsetzen, dass sie ihr Fahrzeug ohne Gefährdung anderer an der entsprechenden Box zum Halten bringen.

In der Boxengasse haben die Fahrzeuge auf der Fahrspur („Fast lane“) Vorfahrt gegenüber den Fahrzeugen auf der Arbeitsspur („Working lane“). Ein Arbeiten an den Fahrzeugen ist ausschließlich auf der Arbeitsspur erlaubt.

Nach Beendigung des Boxenaufenthaltes darf der Fahrer erst am Ende der Boxenstraße unter Beachtung der Signal- oder Flaggenzeichen wieder auf die Rennstrecke einfahren.

Die Geschwindigkeit in der Boxengasse beträgt zu jeder Zeit max. 60 km/h. Die Geschwindigkeitsbegrenzung gilt ab dem 60 km/h Schild und endet mit der Aufhebung Ende der Boxengasse. Jeder Verstoß wird mit einer Geldstrafe von 75,-€ geahndet.

## **14. Parc Fermé**

Die Motorräder stehen gegebenenfalls nach Beendigung des Wettbewerbs im Parc Fermé unter Verschluss des Veranstalters. Das Betreten des Parc Fermé ist nur zum Hineinbringen und Herausholen der Motorräder gestattet. Jedem Teilnehmer ist es verboten, an seinem Motorrad irgendeine Reparaturen oder sonstige Arbeiten vorzunehmen.

## **15. Zusatzgebühren**

Es ist dem Veranstalter freigestellt, zusätzliche Gebühren für Energie und Umweltbelange zu erheben. Hierbei ist zu beachten, dass dies jedem Teilnehmer in der Ausschreibung und mit der Nennungsbestätigung mitgeteilt wird. Kurzfristig angeordnete Gebühren sind unzulässig. Der Teilnehmer hat dann das Recht, nach Angabe der Gebühr in der Nennungsbestätigung von seiner Nennung zurückzutreten. Dabei muss der Veranstalter das Nenngeld abweichend von Art. 54 DMSG unter Abzug einer ggf. fälligen Bearbeitungsgebühr von max. 10,- € zurückzahlen.

## **16. Allgemeine Festlegungen**

### **16.1 Ärztliche Untersuchung**

Der Rennleiter / Race Director ist berechtigt, von jedem Fahrer zu jedem Zeitpunkt eine ärztliche Untersuchung beim LRA zu verlangen. Bei ungünstigem ärztlichem Befund kann der Fahrer vom Wettbewerb ausgeschlossen werden.

### **16.2 Ehrenpreise**

In allen Klassen, soweit keine abweichenden Festlegungen getroffen sind, haben die drei Erstplatzierten Fahrer Anspruch auf einen Ehrenpreis. Alle Ehrenpreise sind im Rahmen einer Siegerehrung zu vergeben.

## **17. Anhänge Strafenkatalog**

*Neben den in den Anhängen vorgesehenen Strafen, können weitere Strafen - gem. DMSG und § 27 Rechts- und Verfahrensordnung - verhängt werden.*



*Anhang 1 zum Straßensportreglement (Allgemein)*

**Verstöße gegen die folgenden Wettbewerbsbestimmungen werden vom Race Director, Rennleiter oder den Sportkommissaren bestraft:**

SSR	5.2	Sicherheitsrücklicht nicht eingeschaltet	Rückversetzung / Geldstrafe
SSR	7.11	Missachtung schwarz/weiß karierte Flagge	Verwarnung / Rückversetzung / Geldstrafe
SSR	7.12.1	Missachtung gelbe/weiße Flagge	Rückversetzung / Geldstrafe 130€ / Disqualifikation
SSR	7.12.3	Missachtung schwarze Flagge	Geldstrafe 60€ / 260€ / Disqualifikation, Meldung DMSB
SSR	7.12.4	Missachtung schwarze Flagge mit orangenem Kreis	Geldstrafe 260€ / Disqualifikation / Meldung DMSB
SSR	7.12.5	Missachtung rote Flagge	Geldstrafe 260€ / Disqualifikation / Meldung DMSB
SSR	9.3	Frühstart + Einnahme eines falschen Startplatzes mit Vorteilnahme	LLPx2 / Ride Through
SSR	9.4	Missachtung der Long Lap Penalty	LLPx2
SSR	9.4	Missachtung der LLPx2	Ride Through
SSR	9.4	Inkorrekte Ausführung der Long Lap Penalty	Wiederholung der Long Lap Penalty
SSR	9.4	Gefährdung anderer Teilnehmer beim Ausführen der Long Lap Penalty	LLPx2 / Ride Through / Disqualifikation
SSR	9.5	Missachtung der Ride Through	Disqualifikation
SSR	12	Inanspruchnahme fremder Hilfe	Disqualifikation
SSR	12	Verlassen der Strecke	Disqualifikation
SSR	12	Auslassen und Nichterfüllen von Streckenteilen mit Vorteil	Verwarnung / Streichung von Runden / Strafzeiten / Rückversetzung / Long Lap Penalty / LLPx2 / Ride Through
SSR	13	Verstöße beim Nachtanken	Disqualifikation
SSR	13	Rauchen in der Boxengasse	Disqualifikation / Platzverweis / Geldstrafe
SSR	13	Geschwindigkeitsübertretung in der Boxengasse	Geldstrafe 75€

**Verstöße gegen die folgenden Wettbewerbsbestimmungen werden von den Sportkommissaren bestraft:**

SSR	10	Missachtung der Parc Fermé – Regel	Disqualifikation
SSR	12	Weiterfahrt bei Flüssigkeitsverlust	Verwarnung / Geldstrafe / Disqualifikation
SSR	12	Fahren entgegen der Rennrichtung inkl. Boxengasse	Verwarnung / Geldstrafe / Disqualifikation
SSR	12	Befahren der Rennstrecke außerhalb des Zeitplanes mit motorisierten Fahrzeugen	Verwarnung / Geldstrafe / Disqualifikation
SSR	13	Arbeiten am Motorrad in der Boxengasse und Missachtung der Working Lane	Verwarnung / Geldstrafe / Disqualifikation

**Anhang 2 zum Straßensportreglement (IDM)**

**Verstöße gegen die folgenden Wettbewerbsbestimmungen werden vom Race Director, Rennleiter oder den Sportkommissaren bestraft:**

IDM PB	5	Laufenlassen Motoren in der Box	Verwarnung / Geldstrafe
IDM PB	9	Kein oder nicht funktionierender Transponder installiert	Verwarnung / Geldstrafe
IDM PB	12	Startübung falsch ausgeführt	Verwarnung / Long Lap Penalty / LLPx2 / Rückversetzung / Ride Through
IDM PB	13.1	Geschwindigkeitsübertretung in der Boxengasse im Training	Verwarnung / Geldstrafe / Rückversetzung
IDM PB	13.1	Geschwindigkeitsübertretung in der Boxengasse im Rennen	LLPx2 / Disqualifikation
IDM PB	13.2	Missachtung Boxenausfahrtslinie	Verwarnung / Rückversetzung / Long Lap Penalty / LLPx2
IDM PB	15.2	Startposition nicht akkurat eingenommen	Long Lap Penalty / LLPx2
IDM PB	15.2	Arbeiten im Grid nach der 3min-Tafel	Long Lap Penalty / LLPx2 / Ride Through
DMSG	140	Gefährliche Fahrweise mit Gefährdung / Benachteiligung anderer Teilnehmer	Long Lap Penalty / LLPx2 / Ride Through / Rückversetzung / Disqualifikation

**Verstöße gegen die folgenden Wettbewerbsbestimmungen werden von den Sportkommissaren bestraft:**

IDM PB	4.8	Fernbleiben von der Fahrerbesprechung	Geldstrafe
IDM PB	5	Ungenehmigtes Öffnen von Motorplomben	Start vom letzten Platz in Startaufstellung beim nächsten Rennen / Disqualifikation für alle Rennen, bei denen der Motor im Einsatz war
IDM PB	5	Verstoß Motorenlimitierung	Je Motor: Start vom letzten Platz in der Startaufstellung bei den nächsten zwei Rennen
IDM PB	6.1	Verstoß Reifenstickerpflicht Training	Rückversetzung um 3 Positionen in der nächsten Startaufstellung
IDM PB	6.1	Verstoß Reifenstickerpflicht Rennen	Rückversetzung um 3 Positionen im Ergebnis
IDM PB	6.1	Wiederholter Verstoß Reifenstickerpflicht	Disqualifikation
IDM PB	6.1	Verstoß Reifenlimitierung	Disqualifikation
IDM PB	8	Verstoß gegen das Trainingsverbot	Rückversetzung / Pit Lane Start
IDM PB	9	Verstoß onBoard-Kameras	Geldstrafe 200€ / Rückversetzung
IDM PB	15+17	Mehr Helfer als erlaubt in der Startaufstellung	Verwarnung / Geldstrafe / Zeitstrafe / Rückversetzung
IDM PB	16	Technischer Verstoß ohne Vorteil	Rückversetzung

**Anhang 3 zum Straßensportreglement (DLM/DLC)**

Verstöße gegen die folgenden Wettbewerbsbestimmungen werden vom Rennleiter oder den Sportkommissaren bestraft:

SSR	7.12.2	Missachtung gelbe/weiße Flagge im Training	Rückversetzung Startaufstellung 5 Plätze + Geldstrafe 130€
SSR	7.12.2	Missachtung gelbe/weiße Flagge im Rennen	Stopp+Go-Strafe + Geldstrafe 130€
DLM	5.1	Mehr als ein Teamfahrer gleichzeitig auf der Strecke	Stopp+Go-Strafe
DLM	6	Geschwindigkeitsübertretung in der Boxengasse	Stopp+Go-Strafe
DLM	7.2	Frühstart	Stopp+Go-Strafe
DLM	7.3	Missachtung der Stop+Go-Strafe	Disqualifikation des betreffenden Teamfahrers, Stop+Go-Strafe für nächsten Teamfahrer

**Anhang 4 zum Straßensportreglement (DHM)**

Verstöße gegen die folgenden Wettbewerbsbestimmungen werden vom Rennleiter oder den Sportkommissaren bestraft:

SHR	5.1	Missachtung gelbe/weiße Flagge im Training	Rückversetzung 5 Plätze im Trainingsergebnis / Disqualifikation
SHR	5.1	Missachtung gelbe/weiße Flagge im Rennen	500 Strafpunkte für Ergebnis Wertungslauf / Disqualifikation
SHR	6.1	Frühstart	Verwarnung, 500 Strafpunkte / Disqualifikation
SHR	9	Verstoß gegen die Fahrregeln	Disqualifikation

## DMSB-Straßensport-Klassik-Reglement 2025

Stand: 23.10.2024 - Änderungen sind *kursiv* abgedruckt.

### 1. Veranstaltung

Ergänzend zu dem DMSB-Straßensport-Reglement gelten für Klassik-Veranstaltungen nachfolgende Festlegungen: Die Veranstaltungen sind Renn- oder Gleichmäßigkeitsveranstaltungen mit klassischen Motorrädern und Gespannen. Diese sollen denen der Renn- und Sportmotorräder sowie Eigenbaurenmaschinen der damaligen Epoche entsprechen und sich für den Einsatz auf der Rennstrecke eignen.

### 2. Klassen

Die Klasseneinteilung/-beschreibung ist in der Ausschreibung festgelegt.

### 3. Teilnehmer

Der Fahrer/Beifahrer muss Inhaber einer gültigen Lizenz des DMSB A-, B -, C- oder im Besitz einer Race Card sein, bzw. Inhaber einer anderen FMN-Lizenz sein, je nach Status der Veranstaltung. Eine uneingeschränkte Teilnahme an den Läufen ist ab 16 Jahre und bis zum vollendeten 70. Lebensjahr möglich. Fahrer ab 14 Jahre und bis zum vollendeten 15. Lebensjahr sind ausschließlich in Klassen mit Motorrädern bis max. 250 ccm (2-Takt) bzw. 400 ccm (4-Takt) startberechtigt. Für die Höchstaltersgrenze gelten die Lizenzbestimmungen des DMSB.

### 4. Fahrerausrüstung

Folgende Fahrerausrüstung ist obligatorisch:

Schutzhelm gem. DMSB-Helmbestimmungen sowie einteilige Lederkombi (Rennkombi). Sofern eine zweiteilige Kombi oder Lederjacke und Lederhose benutzt wird, muss eine Verbindung zwischen Jacke und Hose durch einen umgehenden Reißverschluss gegeben sein.

Handschuhe und Stiefel (Beifahrer ggf. Sportschuhe)

Die Verwendung eines Rückenprotectors und einer Airbag-Weste wird empfohlen.

### 5. Klasseneinteilungen

Grundsätzlich gilt das Klassik-Reglement des DMSB für Motorräder bis Baujahr 2004. Entscheidend für die Einstufung hinsichtlich des Baujahres/Bau epoche ist das Jahr, in dem das Modell erstmals auf den Markt kam, und nicht die Folgejahre, in denen das Modell mit Verbesserungen (Update) weiter produziert wurde.

Beispiel: Wurde ein Modell 1983 neu auf den Markt gebracht und dieses Basismodell bis 1987 weiter mit leichten Verbesserungen produziert, gilt 1983 als Baujahr für die Einstufung. Grundsätzlich muss die Optik der eingesetzten Motorräder der einer Rennmaschine entsprechen. Die Silhouette (Tank, Sitzbank, Verkleidung, Sonstiges) umgebauter Serienmaschinen ist der einer Rennmaschine anzupassen. Motorräder, an denen abgeklebte Leuchten, Hinterradabdeckung etc. noch vorhanden sind, werden nicht zum Start zugelassen. Alle diese Anbauteile für den Serienbetrieb sind zu entfernen. Es gilt das technische Reglement der jeweiligen Veranstaltung. Es sind technische Freiheiten erlaubt, sofern in der jeweiligen Rubrik der technischen Bestimmungen nichts anderes angegeben ist. Alle Sonderkonstruktionen, Eigenbauten oder Veränderungen, die nicht der Einteilung entsprechen, werden nach Prüfung in eine entsprechende Gruppe eingeteilt. Im Hinblick auf die heute begrenzt verfügbaren Reifengrößen, sind diese einschl. der Felgen hinsichtlich der Dimension freigestellt.

Aufgrund der begrenzten Lärmemissionen an den Rennstrecken wird ein Geräuschlimit festgelegt, ggf. auch nach der Messmethode der jeweiligen Rennstrecke. Um dieses Geräuschlimit einzuhalten, sind Airboxen generell erlaubt, auch wenn diese im Original nicht vorgesehen waren.

Die Einteilung der 4-Takt-Klassen erfolgt teilweise in Anlehnung an das anerkannte Reglement für historische Motorräder bzw. das für historische Supersport/Superbike- Motorräder bis zur

Baujahresgrenze gültige Reglement. Die Einteilung der 2-Takt-Klassen erfolgt in Anlehnung an das damalige internationale Hubraum-Reglement.

Das Kraftstoff-Aufbereitungssystem (Vergaser, Einspritzung) muss in allen Klassen dem der in der Serie ausgelieferten Modell entsprechen.

Eigenbau-Fahrwerke, ausgerüstet mit Motoren von Serienherstellern, sind erlaubt, sofern sie den technischen Anforderungen entsprechen.

## DMSB Straßensport Historik-Reglement 2025

Stand: 23.10.2024 – Änderungen sind *kursiv* abgedruckt

### INHALTSVERZEICHNIS

1. Veranstaltung
2. Klassen
3. Teilnehmer
4. Fahrerausrüstung
5. Flaggen- und Lichtzeichen
6. Start
7. Startaufstellung
8. Wertung
9. Fahrregeln
10. Unerlaubte Hilfsmittel
11. *Unterbrechung* und Wiederaufnahme eines Laufes

### 1. Veranstaltung

Ergänzend zu dem DMSB Straßensport-Reglement gelten für Historik-Veranstaltungen nachfolgende Festlegungen: Die Veranstaltungen sind Gleichmäßigkeitsveranstaltungen mit historischen Motorrädern und Gespannen. Sinn der Gleichmäßigkeitsläufe ist es, Renn- und Supersportmotorräder sowie historische Eigenbaurenmaschinen aus der ehemaligen Sport- und Rennszene in zeitgemäßer Form einzusetzen und vorzuführen. Darüber hinaus wird Eigenbaurenmaschinen, welche mit historischer Technik neu aufgebaut wurden, in gleicher Weise eine Fahrmöglichkeit geboten. Diese Art des Fahrens soll sicherstellen, dass unersetzliches historisches Material erhalten bleibt und nicht unter Rennbedingungen verschlissen wird.

### 2. Klassen

Die Klasseneinteilung/-beschreibung ist in der Ausschreibung bzw. in den Technischen Bestimmungen des DMSB festgelegt.

### 3. Teilnehmer

Der Fahrer/Beifahrer muss Inhaber einer gültigen Lizenz des DMSB A-, B -, C-, H-Lizenz oder im Besitz einer Race Card sein, bzw. Inhaber einer anderen FMN-Lizenz sein. Eine uneingeschränkte Teilnahme an den Läufen ist ab 16 Jahre und bis zum vollendeten 75. Lebensjahr möglich. Fahrer ab 14 Jahre und bis zum vollendeten 15. Lebensjahr sind ausschließlich in Klasse „H“ und „L“ startberechtigt (Stichtagregelung).

### 4. Fahrerausrüstung

Folgende Fahrerausrüstung ist obligatorisch:

Schutzhelm gem. DMSB-Helmbestimmungen (Halbschalenhelme sind nicht zugelassen).

Geeignete Rennkombi. Sofern eine zweiteilige Kombi (mit entsprechenden Protektoren) benutzt wird, muss eine Verbindung zwischen Ober- und Unterteil durch einen umgehenden Reißverschluss gegeben sein.

Geeignete Protektoren-Handschuhe und -stiefel (Beifahrer ggf. knöchelhohe Sportschuhe)

Die Verwendung eines Rückenprotektors wird empfohlen.

### 5. Flaggen- und Lichtzeichen

Flaggen- und Lichtzeichen werden entsprechend dem DMSB Straßensport-Reglement eingesetzt. Strafmaßnahmen bei gemeldeter Missachtung von Flaggen- oder Lichtzeichen:

### **5.1 Überholen bei weißer oder gelber Flagge**

Der Teilnehmer erhält 500 Strafpunkte im Endklassement des Wertungslaufes. Im Training erfolgt für jeden überholten Fahrer die Rückversetzung des Überholenden im Endklassement des gesamten Trainings um jeweils fünf Plätze. Bei einer, nach Auffassung des Fahrtleiters und/ oder der Sportkommissare im Zusammenhang mit einem solchen Überholvorgang eingetretenen zusätzlichen Behinderung oder maßgeblicher Gefährdung oder wiederholter Missachtung, bleibt an Stelle der Strafpunkte/Rückversetzung die Disqualifikation vorbehalten. Von den vorgenannten Strafen kann nur in Ausnahmefällen abgesehen werden, wenn der Fahrer glaubhaft machen kann, dass der Überholvorgang aus sicherheits- oder fahrtechnischen Gründen bzw. aufgrund techn. Probleme des/der Überholten unvermeidbar war.

### **5.2 Missachtung der schwarzen Flagge in Verbindung mit Start-Nr. auf Signaltafel**

Bei der erstmaligen Missachtung (d. h. kein Halt nach Abschluss der Runde, unabhängig von einer eventuell eintretenden Disqualifikation) kann eine Geldstrafe bis 60,-€ ausgesprochen werden. Wiederholte Missachtung (d. h. mehrmaliges Überfahren der schwarzen Flagge): Disqualifikation, ggf. Geldstrafe bis 260,-€.

### **5.3 Missachtung der schwarzen Flagge mit orangener Kreisfläche in Verbindung mit Start-Nr. auf Signaltafel**

Bei Missachtung (kein sofortiges Verlassen der Strecke) erfolgt Disqualifikation, ggf. Geldstrafe bis 260,-€.

### **5.4 Missachtung der roten Flagge bei Start/Ziel nach vorhergegangenen Zeigen an der Strecke**

Es erfolgt Disqualifikation, ggf. Geldstrafe bis 260,-€.

## **6. Start**

### **6.1 Rundstrecke**

Das Motorrad muss bis spätestens 5 Minuten vor der im gültigen Zeitplan vorgesehenen Startzeit der jeweiligen Trainings- oder Wertungsläufe in den Vorstartbereich eingebracht werden. Der Start zu Gleichmäßigkeitsläufen erfolgt in der Regel mit laufendem Motor. Spätestens eine Minute vor dem Start haben die Helfer den Startplatz zu räumen. Bei der Klasse N kann ein Start mit stehendem Motor (Schiebestart) erfolgen. Fahrer, die im Falle eines Schiebestarts ihr Motorrad nicht selbst anschieben können, starten mit Abstand nach Freigabe des Feldes aus der Boxengasse. Aus Sicherheitsgründen kann der Start auch einzeln aus der Boxengasse erfolgen oder als Fliegender Start durchgeführt werden. Wird anders als mit laufendem Motor gestartet, wird dies rechtzeitig bekannt gegeben. Bei Frühstart erhält der Fahrer eine Verwarnung, bei grober Missachtung des Startzeichens erhält der Fahrer auf sein Ergebnis eine Strafe von 500 Strafpunkten. Ist der Frühstart mit einer Gefährdung Dritter verbunden, erfolgt Disqualifikation.

### **6.2 Bergprüfung**

Der Start erfolgt einzeln, stehend und mit laufendem Motor in einem Mindestabstand von 20 Sekunden durch Senken der Startflagge bzw. bei Ampelstart durch Aufleuchten des grünen Lichtes. Mit dem Senken der Startflagge bzw. Aufleuchten des grünen Lichtes gilt das Fahrzeug als gestartet. Eine Wiederholung des Starts ist grundsätzlich nicht gestattet.

## **7. Startaufstellung**

Die Startaufstellung bei Rundstrecken bzw. Startreihenfolge bei Bergprüfungen wird vom Fahrtleiter festgelegt und ist rechtzeitig durch Aushang bekannt zu geben. Bei Rundstrecken wird aus



Sicherheitsgründen empfohlen, die Startaufstellung nach der im Training gefahrenen schnellsten Rundenzeit vorzunehmen. Dies sollte – bei mehreren gleichzeitig startenden Klassen - klassenübergreifend geschehen. Bei großen Starterfeldern und geeigneter Rundenlänge empfiehlt es sich, dieses Feld in zwei oder mehreren Gruppen zeitversetzt starten zu lassen.

## **8. Wertung**

### **8.1 Rundstrecke**

Die Gesamtdistanz (Rundenzahl) bzw. die Fahrzeit von Gleichmäßigkeitsprüfungen werden in der Ausschreibung oder mit der Nennbestätigung bekanntgegeben. Es gelten folgende Wertungskriterien: Ausgehend von der Zeit der 2.Runde (Richtzeit) der Gleichmäßigkeitsprüfung werden die direkt darauffolgenden Runden gewertet. Die Anzahl der Wertungsrunden richtet sich nach der Streckenlänge, sie beträgt

bei einer Streckenlänge bis 2 km = 6 Runden,

bei einer Streckenlänge über 2 km aber weniger als 3 km = 4 Runden,

bei einer Streckenlänge über 3 km aber weniger als 4 km = 3 Runden

bei einer Streckenlänge über 4 km = 2 Runden.

Aufgrund besonderer Vorkommnisse (z. B. Witterung, Streckensicherung) kann die Anzahl der Wertungsrunden (auch für die bereits beendeten Wertungsläufe) reduziert werden. Mit dem Schwenken der schwarz-weiß-karierten Flagge bei Überfahren der Ziellinie ist der jeweilige Lauf beendet. Es wird nur der Zieleinlauf auf der Strecke gewertet, die Boxengasse gilt nicht als Strecke. Fahrer, die nach dem Abwinken des ersten Fahrers nicht innerhalb von 5 Minuten die Ziellinie passieren und nicht mit der Zielflagge abgewinkt werden, werden nicht gewertet. Die Reihenfolge in den Ergebnislisten richtet sich nach der geringsten Differenzsumme, gebildet aus der Zeitdifferenz der Wertungsrunden zu der 2. Runde. In der Ergebnisliste müssen die Zeiten der 2.Runde sowie die Zeiten der Wertungsrunden und die Differenzzeiten sowie die Summe der Differenzzeiten aufgeführt sein. Weiter müssen in der Ergebnisliste Platz, Startnummer, Name, Lizenznummer mit FMN, Nationalität, Wohnort, Fahrzeug und Baujahr des Fahrzeugs angegeben sein. Die Zeitmessung erfolgt ausschließlich mit Transpondern und erfasst die gefahrenen Zeiten auf 1/1000 Sekunde.

### **8.2 Bergprüfung**

Bergprüfungen sind in mindestens 2 Läufen durchzuführen. Maßgebend ist die in der Ausschreibung angegebene Laufzahl. Fahrer, die diese Laufzahl nicht absolvieren, werden nicht gewertet. Richtzeit für die Wertung ist die Zeit des 1. Laufes. Die Zeit für den jeweiligen Fahrer wird in dem Moment gemessen, in dem der vorderste Teil des Fahrzeugs die Start- bzw. Ziellinie passiert. Die Zeitmessung erfolgt per Lichtschranke, und die Zeit wird auf 1/1000 Sekunde gemessen. Für Reihenfolge und Ergebnisliste gelten die Kriterien der Rundstrecke.

## **9. Fahrregeln**

Während des Trainings und der Gleichmäßigkeitsprüfung darf links und rechts überholt werden. Fahrer, die überholt werden, müssen dem Überholenden sofort Platz machen und ggf. die Ideallinie freigeben. Jedes Drängen nach innen oder außen ist untersagt. Fahrer, die durch ihre Fahrweise während des Trainings oder der Gleichmäßigkeitsprüfung andere Teilnehmer behindern oder gefährden oder sich den Anforderungen der Veranstaltung nicht gewachsen zeigen, werden von einer weiteren Teilnahme ausgeschlossen. Reparaturen dürfen außerhalb des Boxenbereichs während eines Trainings / Wertungslaufes nur vom Fahrer und ggf. Beifahrer mit den an Bord befindlichen Mitteln durchgeführt werden. Die Inanspruchnahme fremder Hilfe wird mit Disqualifikation geahndet.

## **10. Unerlaubte Hilfsmittel**

Während der gesamten Dauer einer Veranstaltung ist es untersagt, technische Geräte am Fahrer oder Fahrzeug mitzuführen, welche geeignet sind, bei einer Gleichmäßigkeitsprüfung Hilfe zu leisten.

## 11. *Unterbrechung* und Wiederaufnahme eines Laufes

Sollte *die Unterbrechung* eines Laufes aufgrund eines besonderen Vorkommnisses oder klimatischer oder anderer Bedingungen unumgänglich sein, wird die rote Flagge gezeigt. Dann sind alle Fahrer verpflichtet, in die Boxengasse bzw. in den Startaufstellungsbereich zurückzukehren. Fahrer, welche in diesem Fall ins Fahrerlager zurückkehren, fallen aus der Wertung. Die Wiederaufnahme eines *unterbrochenen* Trainings ist dann notwendig, wenn das geforderte Training nicht von allen zu Trainingsbeginn gestarteten und nicht vorzeitig ausgeschiedenen Teilnehmern erfüllt wurde. Die Wiederaufnahme eines Wertungslaufes ist dann notwendig, wenn die gestarteten und nicht vorzeitig ausgeschiedenen Teilnehmer ihre vorgesehenen Wertungsrunden nicht komplett absolviert haben. Dabei gilt dann die erste, aus der Boxengasse gestartete Runde, als Einführungsrunde. Es erfolgt sodann kein stehender Start, sondern der Wertungslauf wird mit der Nationalflagge als Fliegender Start freigegeben. Darüber hinaus hat der Teilnehmer keinen Anspruch auf die vorgesehenen Fahrzeiten bzw. –runden gemäß der Ausschreibung.

## DMSB Straßensport Berg-Reglement 2025

Stand: 11.11.2024 – Änderungen sind *kursiv* abgedruckt

Ergänzend zu dem DMSB-Straßensport-Reglement gelten für den Bergsport nachfolgende Festlegungen:

### 1. Strecken und Distanzen

Alle Läufe kommen ausschließlich auf vom DMSB *lizenzierten* Bergstrecken zur Durchführung. Eine Mindest- oder Maximaldistanz ist nicht vorgeschrieben. Es sollten pro Veranstaltung mindestens zwei Wertungsläufe durchgeführt werden. Nach Abschluss der Läufe entscheidet entweder

- a) Rennen:  
die schnellere Fahrzeit in einem der durchgeführten Läufe. Bei Zeitgleichheit zwischen zwei oder mehreren Fahrern entscheidet die schnellere Fahrzeit des zweitbesten Laufes usw. Gewertet werden unabhängig von den vorstehenden Festlegungen jedoch nur Fahrer, die zu beiden Läufen gestartet sind.  
oder
- b) Gleichmäßigkeit:  
die geringste Zeitabweichung, bzw. Differenzsumme aller durchgeführten Läufe. Gewertet werden nur Fahrer, die zu allen Läufen gestartet sind.

### 2. Training und Wertungsläufe

Die Qualifikation sowie die Startreihenfolge richten sich nach den im Training erzielten Zeiten. Bei gleicher Trainingszeit wird die zweitbeste Zeit herangezogen. Generell nicht zugelassen werden Fahrer, die im Training nicht mindestens einen gezeiteten Trainingslauf absolviert haben. Vorgeschrieben sind mindestens 3 Trainingsläufe, davon mindestens 2 mit Zeitnahme. Zwischen den Trainingsläufen sollte für den Fahrer nach der Rückführung eine Pause von mindestens 1 Stunde liegen.

Der Start erfolgt einzeln, stehend und mit laufendem Motor in einem Mindestabstand von 15 Sekunden durch Senken der Startflagge bzw. bei Ampelstart durch grünes Licht. Mit dem Senken der Startflagge bzw. mit Aufleuchten der Startampel gilt das Fahrzeug als gestartet. Eine Wiederholung des Starts ist grundsätzlich nicht gestattet. Ausnahmen bedürfen der ausdrücklichen Anordnung durch den Rennleiter.

Das gekennzeichnete Ziel ist fliegend zu durchfahren; unmittelbar nach der Zieldurchfahrt ist die Geschwindigkeit herabzusetzen und das Motorrad auf Anweisung abzustellen. Gewertet werden nur die in den verschiedenen Klassen komplett durchgeführten Läufe. Eventuelle Unterbrechungen bei der Durchführung eines Laufes haben keinen Einfluss auf die Wertung.

## DMSB Mini Moto-Reglement 2025

Stand: 16.12.2024 – Änderungen sind *kursiv* abgedruckt

### INHALTSVERZEICHNIS

1. Veranstaltung
2. Klassen
3. Teilnehmer
4. Nennungen
5. Abnahme
6. Zugelassene Motorräder
7. Flaggen- und Lichtzeichen
8. Training und Startberechtigung
9. Start
10. Ende des Rennens
11. *Unterbrechung* eines Rennens
12. Fahrregeln (Rennen / Training)
13. Wertung
14. Allgemeine Festlegungen

### 1. Veranstaltung

Mini Moto fasst alle sportlichen Wettbewerbe zusammen, bei denen Klein-Motorräder wie Pocketbikes, Minibikes oder Pitbikes zum Einsatz kommen.

Alle Mini Moto - Veranstaltungen kommen ausschließlich auf vom DMSB genehmigten Kartbahnen, permanenten oder nicht permanenten Strecken zur Durchführung. Eine Mindest- oder Maximaldistanz ist nicht vorgeschrieben.

### 2. Klassen

Die Klasseneinteilung/-beschreibung ist in der Ausschreibung festgelegt. Sowohl die Einteilung der Klassen als auch eventuelle Zusammenlegungen müssen harmonisieren. Klassenzusammenlegungen beim Rennen müssen analog zum Training erfolgen.

### 3. Teilnehmer

Berechtigt zur Teilnahme sind nur Fahrer, die eine für den betreffenden Wettbewerb vorgeschriebene Lizenz besitzen, sowie Lizenznehmer anderer Föderationen, die im Besitz einer entsprechenden Startgenehmigung sind.

Der Veranstalter kann Team-, Sponsor- oder Clubbezeichnungen in die offiziellen Publikationen zu den Fahrern aufführen – die aufgeführten Team-, Sponsoren- oder Clubbezeichnungen haben keine sportrechtlichen Bewerberrechte und -pflichten.

### 4. Nennungen

#### 4.1

Nennungen sind gemäß der Ausschreibung einzureichen, das Nenngeld ist gemäß der Ausschreibung zu entrichten. Bei Nennungen Minderjähriger ist die Unterschrift des/der gesetzlichen Vertreter(s), sowie die Anwesenheit oder die Anwesenheit eines volljährigen, bevollmächtigten Vertreters erforderlich. Die Vollmacht des Vertreters muss in deutscher oder englischer Sprache formuliert sein.

## **4.2 Mehrfach-Nennungen**

Der Start eines Fahrers bei einer Veranstaltung in mehreren Klassen ist nicht gestattet.

## **4.3 Nennungsschluss / Nennbestätigung**

Für alle Veranstaltungen ist ein einheitlicher Nennschluss von 14 Tagen vor der Veranstaltung festgelegt. Dem Veranstalter ist es jedoch freigestellt, Nachnennungen anzunehmen. Der Veranstalter bestätigt spätestens innerhalb von 72 Stunden nach Nennschluss bzw. im Falle von Nachnennungen innerhalb von 72 Stunden nach Nenneingang die Annahme oder Ablehnung der eingegangenen Nennungen und übersendet alle erforderlichen Unterlagen.

## **4.4**

Der Veranstalter ist berechtigt, ggf. die Teilnehmerzahl zu beschränken. Nennungen können nach Nennschluss *mit* Angabe von Gründen abgelehnt werden

# **5. Abnahme**

## **5.1 Dokumentenabnahme**

Bei der Abnahme, die aus Dokumenten- und Technischer Abnahme besteht, muss der Fahrer persönlich anwesend sein. Bei der Dokumentenabnahme sind vorzulegen bzw. abzugeben:

- Nennbestätigung
- gültige Fahrerlizenz / Race Card
- Startgenehmigung der jeweiligen FMN für Lizenznehmer anderer Föderationen
- Vollmacht für die vertretungsberechtigte Person, sofern der gesetzliche Vertreter selbst nicht anwesend ist.

## **5.2 Technische Abnahme**

Zur Technischen Abnahme muss jedes Motorrad in technisch einwandfreiem und gereinigtem Zustand vorgeführt werden. Eine Wiederholungsabnahme kann jederzeit, insbesondere aber beim Auftreten von Sicherheitsrisiken nach einem Unfall, verfügt werden. Die zum Einsatz kommenden Schutzhelme und Fahrerausrüstungen müssen ebenfalls vorgelegt werden. Es darf bei jeder Veranstaltung von jedem Teilnehmer nur ein Motorrad verwendet und der technischen Abnahme vorgeführt werden. Ausnahmen hierzu können vom Technischen Kommissar in Abstimmung mit dem Sportkommissar erteilt werden (z.B. Rahmenschaden).

# **6. Zugelassene Motorräder**

Zugelassen werden nur Motorräder, die den Technischen Bestimmungen entsprechen und unter dem Namen des betreffenden Fahrers abgenommen wurden.

# **7. Flaggen- und Lichtzeichen**

Flaggensignale werden grundsätzlich an den dafür vorgesehenen Posten gezeigt. Zudem können Lichtzeichenanlagen für die Signalgebung eingesetzt werden. Somit gelten die nachfolgenden Flaggen-Bestimmungen gleichermaßen für Lichtzeichen.

### 7.1 Rote Flagge (geschwenkt):

Rennen / Wertungslauf / Training ist *unterbrochen*. Langsam und mit größter Vorsicht bis in die Boxengasse einfahren.

Rotes Lichtzeichen an der Start-Ziel-Linie: Start steht unmittelbar bevor.

### 7.2 Gelbe Flagge(n) (geschwenkt)

Gelbe Flagge (doppelt geschwenkt) Große Gefahr im nachfolgenden Streckenabschnitt direkt im Fahrbahnbereich; Geschwindigkeit reduzieren, *äußerst* vorsichtig fahren *und auf einen Linienwechsel vorbereiten*, Überholverbot!

Gelbe Flagge (einfach geschwenkt) Gefahr im nachfolgenden Streckenabschnitt neben der Fahrbahn; Geschwindigkeit reduzieren und vorsichtig fahren, Überholverbot!

Bei einer Missachtung der gelben Flagge(n) kann vom Rennleiter eine Zeitstrafe ausgesprochen werden.

### 7.3 Gelbe Flagge mit roten Streifen (stillgehalten):

Achtung Rutschgefahr! Auch in Verbindung mit erhobener Hand und Zeigefinger nach oben: einsetzender Regen.

### 7.4 Blaue Flagge (geschwenkt):

Überholvorgang oder Überrundung durch aufschließende(n), schnellere(n) Fahrer steht bevor.

### 7.5 Grüne Flagge (geschwenkt):

Strecke frei. Sie wird am Ende des Streckenabschnitts gezeigt, in dem aufgrund der gezeigten gelben Flagge Überholverbot bestand. Diese Flagge *wird* außerdem während der ersten Runde jedes Trainings, während der Besichtigungsrunde und während der Aufwärmrunde gezeigt werden.

### 7.6 Schwarz-weiß karierte Flagge (geschwenkt):

*Diese Flagge zeigt das Ende des Wettbewerbsteils an.*

Schwarz-weiß karierte Flagge (geschwenkt) in Verbindung mit blauer Flagge (geschwenkt): wird gezeigt, wenn sich ein Fahrer kurz vor dem abzuwinkenden Führenden befindet. Dies bedeutet, der zu überrundende Fahrer muss, falls dieser erst nach der Ziellinie überholt wird, noch eine volle Runde zurücklegen.

## 8. Training und Startberechtigung

Mindestens ein freies und zwei Zeittrainings werden getrennt nach Klassen durchgeführt. Nicht zum Rennen zugelassen werden Fahrer, die in einem Zeittraining nicht mindestens eine gezeitete Runde absolviert haben. Bei einer 2-Tages-Veranstaltung *sollte* zusätzlich ein Warm-up *durchgeführt werden*. Die Startaufstellung erfolgt in der Reihenfolge der erreichten Ergebnisse aus den Zeittrainings. Der Trainingsschnellste belegt die Pole-Position, der Zweitschnellste den Startplatz zwei usw. Bei gleicher Trainingszeit wird die zweitbeste Zeit der zeitgleichen Fahrer herangezogen.

Finden zwei Wertungsläufe im Rahmen einer Veranstaltung statt, so erfolgt die Startaufstellung zum zweiten Lauf entsprechend dem Ergebnis des Zeittrainings oder nach dem Zielleinlauf des ersten Wertungslaufes, wobei nicht klassifizierte Fahrer aus Rennen 1 anhand ihres Trainingsergebnisses hintenangestellt werden.

In besonderen Fällen kann das Zeittraining durch ein Qualifikationsrennen ersetzt werden. Bei Durchführung von Qualifikationsrennen erfolgt die Startaufstellung in der Reihenfolge der bisher erreichten Ergebnisse. Die Startaufstellung für den Wertungslauf erfolgt unter Berücksichtigung der Platzierung in dem Qualifikationsrennen.

Der Veranstalter kann Qualifikationszeiten festlegen und die Rennen in A-/B- und C-Finale aufteilen. Im B- und C-Finale können Klassen zusammengelegt werden, wenn diese harmonisieren. Die Entscheidung hierzu trifft der Rennleiter in Abstimmung mit dem Sportkommissar.

## **9. Start**

Die Startvorbereitungen und der Start zum Rennen erfolgen klassenweise, stehend. Die Aufstellung der Fahrer in ein und derselben Startreihe erfolgt versetzt (Echelon) und, bezogen auf die Aufstellung der Fahrer in der davor liegenden Startreihe, auf Lücke.

Nachdem alle Fahrer auf ihrer Startposition stehen, wird der Start zur Warm Up Lap mit Minutentafeln angekündigt. Der Start zur Warm Up Lap wird durch einen Sportwart reihenweise durch das Senken von zwei roten Flaggen freigegeben.

### **9.1 Frühstart**

Jeder Fahrer, der einen Frühstart verursacht, wird für das Rennen mit einer Zeitstrafe belegt. Ein Frühstart ist dann gegeben, wenn während der Startrotlichtphase eine Vorwärtsbewegung des Motorrads erfolgt bzw. der Fahrer einen falschen Startplatz zu seinem Vorteil eingenommen hat. Der Rennleiter entscheidet, ob eine Strafe verhängt wird und hat dafür zu sorgen, dass der Fahrer möglichst schnell durch die Anzeige eines Boards davon informiert wird.

## **10. Ende des Rennens**

### **10.1**

Der Sieger sowie alle nachfolgenden Fahrer beim Überfahren der Ziellinie mit der schwarzweiß-karierten Flagge abgewinkt. *Damit ist das betreffende Rennen beendet.*

### **10.2**

Nach dem Abwinken fahren die Teilnehmer in verringertem Tempo bis zur Ausfahrt der Rennstrecke und verlassen sie dort in Richtung Fahrerlager, bzw. Parc Fermé.

### **10.3**

Der Veranstalter hat das Recht, nach Beendigung der Rennen jedes Motorrad einer Schlusskontrolle zu unterziehen. Fahrer, die eine solche Überprüfung verweigern oder ihr Motorrad durch vorzeitigen Abtransport (d.h. vor Ablauf der Protestfrist) einer Kontrolle entziehen, werden von der Wertung ausgeschlossen. Alle Motorräder verbleiben bis zum Ende der Protestfrist im Parc Fermé oder Fahrerlager. Während dieser Zeit dürfen keine Arbeiten an den Motorrädern durchgeführt werden.

### **10.4**

Fahrer, die nicht mindestens 75 % der vom Sieger gefahrenen Distanz zurückgelegt haben, oder Fahrer, die das Ziel nicht spätestens fünf Minuten nach ihm passieren, werden nicht gewertet.

## **11. Unterbrechung eines Rennens**

Sollte *die Unterbrechung* eines Rennens aufgrund eines besonderen Vorkommnisses oder klimatischer oder anderer Bedingungen unumgänglich sein, wird an der Start- und Ziellinie auf Anweisung des Rennleiters die rote Flagge gezeigt. Die Sportwarte zeigen nachfolgend ebenfalls die rote Flagge. Wird dieses Signal gezeigt, müssen die Fahrer sofort das Rennen abbrechen und vorsichtig in die Boxen zurückkehren, wobei ihre Platzierung im Rennen von ihrer Position nach Abschluss der *der Unterbrechung* vorangegangenen vollen Runde (letzte Zieldurchfahrt auf der Start-/Zielgeraden)



bestimmt wird. Die Entscheidung, das Rennen *zu unterbrechen*, kann nur der Rennleiter oder – im Falle seiner Verhinderung – sein Stellvertreter fällen.

## **12. Fahrregeln (Rennen / Training)**

### **12.1**

Bei Flüssigkeitsverlust des Motorrads muss der Fahrer die Strecke sofort verlassen. Jeder Fahrer muss nach einem Sturz oder technischem Defekt sein Motorrad vor der Weiterfahrt gründlich auf Flüssigkeitsverlust überprüfen.

### **12.2**

Fahrer, die auf der Strecke anhalten, müssen ihr Motorrad sofort auf dem kürzesten Weg und unter größtmöglicher Vorsicht außerhalb der Rennstrecke abstellen. Das Überqueren der Strecke zu Fuß ist nur nach Absprache mit den Sportwarten der Streckensicherung zulässig.

### **12.3**

Jedes Anhalten innerhalb bzw. unmittelbar vor oder nach einer Kurve ist verboten. Es ist untersagt, ein Motorrad entgegen oder quer zur Fahrtrichtung zu fahren (einschl. Boxengasse), es sei denn, dies wäre aus Sicherheitsgründen unumgänglich. Falls ein Fahrer, aus welchem Grund auch immer, die Strecke verlässt, muss er, um das Rennen wieder aufzunehmen, ohne fremde Hilfe (ausgenommen durch Sportwarte) sowie ohne Gefährdung und Benachteiligung Dritter, mit verminderter Geschwindigkeit wieder an dem in Fahrtrichtung liegenden, nächstmöglichen Punkt auf die Strecke fahren. Ein Verlassen der Strecke außerhalb der Streckenführung inkl. der Boxengasse führt zur Bestrafung.

### **12.4**

Nach der Zieldurchfahrt ist das abrupte Reduzieren der Geschwindigkeit zu vermeiden. Ein Anhalten vor der nächsten Kurve ist nicht zulässig.

### **12.5**

Auslassen oder Nichterfüllen von Schikanen oder Bremskurven wird mit Strafzeiten belegt, die der Fahrzeit zugerechnet werden.

## **13. Wertung**

Die Punktwertung wird in der Ausschreibung oder Serienausschreibung veröffentlicht.

Bei Abbruch eines Rennens, soweit es nicht nach einer Unterbrechung wieder aufgenommen wird, erhalten die Fahrer folgende Punkte, wenn Prozentwerte erreicht wurden:

- mind. 50 % der vorgesehenen Gesamtdistanz: volle Punkte
- mind. 25 % der vorgesehenen Gesamtdistanz: 50 % der Punkte
- weniger als 25 % der vorgesehenen Gesamtdistanz: keine Punkte

Bei Punktgleichheit entscheidet die Mehrheit der besseren Platzierungen in den Punkterängen. Wenn dann immer noch Gleichstand besteht, entscheidet der Vergleich der Wertungspunkte und somit die erste bessere Platzierung in den letzten, vorletzten, drittletzten und folgenden Läufen.

## **14. Allgemeine Festlegungen/Ärztliche Untersuchung**

Der Rennleiter ist berechtigt, von jedem Fahrer zu jedem Zeitpunkt eine ärztliche Untersuchung beim Rennarzt zu verlangen. Bei ungünstigem ärztlichem Befund kann der Fahrer vom Wettbewerb ausgeschlossen werden. *Für den ADAC Mini- und Pocketbike Cup gilt bzgl. Strafen die jeweilige Ausschreibung.*

### Anhang 1 zum ADAC Mini Bike Cup 2025

**Verstöße gegen die folgenden Wettbewerbsbestimmungen werden vom Race Director, Rennleiter oder den Sportkommissaren bestraft:**

ADAC AB	5.3	Start in die Aufwärmrunde	Geldstrafe
ADAC AB	5.3	Schließung Boxengasse	Fahrer kann dem Feld nach Start nachstarten
ADAC AB	5.3	Frühstart + Einnahme eines falschen Startplatzes mit Vorteilnahme	Rückversetzung im Ergebnis
ADAC AB	7	Kein oder nicht funktionierender Transponder installiert	Kein Anspruch auf Wertung
DMSG	140	Gefährliche Fahrweise mit Gefährdung / Benachteiligung anderer Teilnehmer	Ride Through / Rückversetzung / Disqualifikation

**Verstöße gegen die folgenden Wettbewerbsbestimmungen werden von den Sportkommissaren bestraft:**

ADAC TB	§4 (5)	Fehlende Vollmacht	Veranstaltungsausschluss
ADAC TB	§8	Teilnehmerabsage	Geldstrafe
ADAC TB	§16	Fehlverhalten Minderjähriger	Veranstaltungsausschluss
ADAC AS	6.1.1	Fehlende Seriensponsorenaufkleber/ Sticker	Geldstrafe
ADAC AB	6.1.1	Verstoß Onboard-Kameras	Rückversetzung im Ergebnis
ADAC AB	8	Zu spät Erscheinen oder Fernbleiben von der Fahrerbesprechung	Geldstrafe
ADAC AB	8	Verstoß gegen das Trainingsverbot	Streichung des 1. Zeittrainings
ADAC STB	5.1	Verstoß Reifenstickerpflicht „Reifendienst“ Training	Disqualifikation
ADAC STB	5.1	Verstoß Reifenstickerpflicht „Reifendienst“ Rennen	Disqualifikation
ADAC STB	5.1	Verstoß Reifenstickerpflicht „Veranstaltung“ Training	Disqualifikation
ADAC STB	5.1	Verstoß Reifenstickerpflicht „Veranstaltung“ Rennen	Disqualifikation
ADAC STB	7	Technische Überprüfung	Disqualifikation/ Geldstrafe/ Suspendierung

ADAC TB = Teilnahmebedingungen

ADAC AB = Serienausschreibung Allgemeine Bestimmungen

ADAC STB = Serienausschreibung Technische Bestimmungen

## Anhang 2 zum ADAC Pocket Bike Cup 2025

**Verstöße gegen die folgenden Wettbewerbsbestimmungen werden vom Race Director, Rennleiter oder den Sportkommissaren bestraft:**

ADAC AB	5.3	Start in die Aufwärmrunde	Geldstrafe
ADAC AB	5.3	Schließung Boxengasse	Fahrer kann dem Feld nach Start nachstarten
ADAC AB	5.3	Frühstart + Einnahme eines falschen Startplatzes mit Vorteilnahme	Rückversetzung im Ergebnis
ADAC AB	7	Kein oder nicht funktionierender Transponder installiert	Kein Anspruch auf Wertung
DMSG	140	Gefährliche Fahrweise mit Gefährdung / Benachteiligung anderer Teilnehmer	Ride Through / Rückversetzung / Disqualifikation

**Verstöße gegen die folgenden Wettbewerbsbestimmungen werden von den Sportkommissaren bestraft:**

ADAC TB	§4 (5)	Fehlende Vollmacht	Veranstaltungsausschluss
ADAC TB	§8	Teilnehmerabsage	Geldstrafe
ADAC TB	§16	Fehlverhalten Minderjähriger	Veranstaltungsausschluss
ADAC AB	6.1.	Fehlende Seriensponsorenaufkleber / Sticker	Geldstrafe
ADAC AB	6.1.	Verstoß Onboard-Kameras	Rückversetzung im Ergebnis
ADAC AB	8	Zu spät Erscheinen oder Fernbleiben von der Fahrerbesprechung	Geldstrafe
ADAC STB	5	Reifen	Wertungsausschluss
ADAC STB	7	Technische Überprüfung	Disqualifikation/ Geldstrafe/ Suspendierung

ADAC TB = Teilnahmebedingungen

ADAC AB = Serienausschreibung Allgemeine Bestimmungen

ADAC STB = Serienausschreibung Technische Bestimmungen

## DMSB-Motocross-Reglement 2025

Stand: 01.12.2024 – Änderungen sind *kursiv* abgedruckt

### INHALTSVERZEICHNIS

1. Veranstaltung
2. Teilnehmer und Klasseneinteilung
3. Nennung
4. Technische Bestimmungen
5. Fahrerausrüstung
6. Abnahme
7. Durchführung der Veranstaltung
8. Rennen, Qualifikation, Distanzen und Wertung
9. Strecke
10. Flaggenzeichen

### 1. Veranstaltung

Alle Motocross-Veranstaltungen im Regelungsbereich des DMSB sind nach den Bestimmungen des DMSB bzw., soweit nicht ausdrücklich etwas anderes festgelegt ist, nach den Bestimmungen der FIM/FIM Europe durchzuführen. Alle Veranstaltungen kommen ausschließlich auf vom DMSB abgenommenen Strecken mit DMSB-Streckenlizenz zur Durchführung.

### 2. Teilnehmer und Klasseneinteilung

Alle Fahrer / Beifahrer / Bewerber benötigen eine dem Status der Veranstaltung / Klasse entsprechende Lizenz des DMSB oder einer anderen Mitgliedsföderation der FIM / FIM-Europe.

#### **Klasse 50**

bis 50 ccm 2-T Automatik, *Elektromotorräder der Typen KTM SX-E5, Husqvarna EE-5 und GasGas MC-E5 bis max. 10kW der Klasse A: (60V DC & 30V AC (rms) (pulsierend DC < 60V))*  
ab 6 (Stichtagsregelung) bis 9 Jahre

#### **Klasse 65**

über 50 ccm - 65 ccm 2-T  
8 bis 12 Jahre

#### **Klasse 85**

über 65 ccm - 85 ccm 2-T, Groß- und Kleinrad  
ab 10 bis 15 Jahre

#### **Klasse 125**

über 100 ccm - 125 ccm 2-T  
ab 13 Jahre

#### **Klasse 250**

über 100 ccm - 250 ccm 2/4-T  
ab 14 Jahre bis 25 Jahre

#### **Klasse Open**

über 100 ccm - 650 ccm 2/4-T  
ab 14 Jahre bis max. 250 ccm 2/4T  
ab 16 Jahre bis 650 ccm 2/4T

#### **Klasse Damen**

über 65 ccm - 85 ccm 2-T, über 100 ccm - 450 ccm 2/4-T  
ab 13 Jahren bis max. 125 ccm 2T

ab 14 Jahre bis max. 250 ccm 2/4T  
ab 16 Jahre bis 450 ccm 2/4T

#### **Klasse Quad**

ab 14 Jahre über 175 ccm - 250 ccm 2-T und über  
290 ccm - 450 ccm 4-T  
ab 16 Jahre bis 750 ccm

#### **Seitenwagen**

über 350 ccm - 750 ccm 2-T, bzw. - 1.000 ccm 4-T  
max. 2 Zyl.  
ab 16 Jahre

Bei allen Altersangaben gilt, wenn nicht anders angegeben die Jahrgangsregelung. Alle Klassen können ohne Einschränkung auch gemeinsam für A- und B- / J-Lizenzfahrer ausgeschrieben werden. Ebenso können Klassen für B- / J- und C- Lizenzfahrer kombiniert ausgeschrieben werden. In Anlehnung an diese Regelung können in den im Grundsatz für B-Lizenzfahrer ausgeschrieben Klassen eingeschränkt auch A-Lizenzfahrer zugelassen werden. Form, Größe, Anzahl und Anbringung der Startnummernschilder und deren Beschriftung müssen den Technischen Bestimmungen des DMSB entsprechen.

### **3. Nennungen**

Bei jeder Veranstaltung darf ein Fahrer Nennungen nur für bis zu zwei Klassen abgeben. In den Klassen 50 ccm, 65 ccm, 85 ccm und 125 ccm ist ein Doppelstart nur dann gestattet, wenn die Rennen der betreffenden Klassen an zwei verschiedenen Tagen durchgeführt werden. Bei Nennungen von Minderjährigen ist die Unterschrift des/ der gesetzl. Vertreter(s) sowie seine/ihre Anwesenheit oder die Anwesenheit eines volljährigen, bevollmächtigten Vertreters erforderlich. Soweit dem Fahrer vom DMSB eine Dauerstartnummer zugeteilt wurde, so ist diese ebenfalls anzugeben. Die Höhe des Nenngeldes ist aus der Ausschreibung zu entnehmen. Das Nenngeld muss zeitgleich mit der Nennung an den [Promotor](#) / Veranstalter überwiesen werden. Wird oder wurde das Nenngeld nicht zeitgleich mit der Nennung entrichtet, kann vom [Promotor](#) / Veranstalter ein Nenngeldaufschlag von 15,00 € erhoben werden. Nennungsschluss ist 14 Tage vor der Veranstaltung. Dem [Promotor](#) / Veranstalter ist es freigestellt, Nachnennungen anzunehmen, wenn diese ohne organisatorische Probleme berücksichtigt werden können. In diesem Fall kann unabhängig von einem evtl. zu zahlenden Nenngeld eine Bearbeitungsgebühr von 15,00 € erhoben werden. Der [Promotor](#) / Veranstalter ist berechtigt, ggf. die Teilnehmerzahl zu beschränken bzw. Nennungen mit Angabe von Gründen abzulehnen. Der [Promotor](#) / Veranstalter bestätigt nach Nennungsschluss die eingegangenen Nennungen und entscheidet in diesem Zusammenhang über deren Annahme oder Ablehnung. Nach Nennschluss veröffentlicht der [Promotor](#) / Veranstalter eine Liste mit den genannten und zugelassenen Teilnehmern der jeweiligen Klasse. Fahrer können vom Bewerber bis zur Dokumentenabnahme, Beifahrer vom Bewerber oder Fahrer bis zum Beginn des Zeittrainings ausgetauscht werden. Fahrer/Beifahrer, deren Nennung vom [Promotor](#) / Veranstalter zuvor abgelehnt worden war, sind von dieser Regelung ausgeschlossen. Bewerber können generell nicht ausgetauscht werden. Unabhängig von den Pflichten des [Promotor](#) / Veranstalters gegenüber den Bewerbern, hat jeder Teilnehmer Anspruch auf eine Fahrerkarte (in der Seitenwagen- Klasse zwei Fahrerkarten), zwei Helferkarten und eine Gastkarte (in der Seitenwagen- Klasse zwei Gastkarten).

### **4. Technische Bestimmungen**

Jeder Fahrer kann der Techn. Abnahme pro Klasse, für die er eine Nennung abgegeben hat, 2 Motorräder vorführen. Wenn er nur ein Motorrad vorführt, kann er sich bis spätestens 30 Minuten vor dem letzten Lauf, an dem er teilnimmt, beim Obmann der Technischen Abnahme melden und ein zweites Motorrad abnehmen lassen. Nur diese unter seinem Namen und seiner Startnummer abgenommenen Motorräder kann er sowohl im Training als auch bei den verschiedenen Läufen (Vorlauf, Halbfinale, Wertungslauf) wahlweise und unter Umständen wechselnd einsetzen. Eine Entscheidung darüber, welches Motorrad ein Fahrer in einem der Läufe einsetzen will, muss er jedoch jeweils vor dem Start, d. h. vor dem Einbringen des Motorrades in die Wartezone treffen. Ein späterer Motorradtausch für den bevorstehenden Lauf ist, ausgenommen vor dem Restart eines nicht aufgrund

eines Fehlstarts abgebrochenen Laufes, nicht gestattet. Im Rahmen der technischen Abnahme kann jedes Motorrad einer Geräuschkontrolle unterzogen werden. Nach jedem Training/Lauf werden eventuell auffällige Maschinen nachgemessen, siehe auch orangener Teil Artikel 79.16. Die Geräuschkontrolle erfolgt entsprechend den Techn. *Bestimmungen des DMSB für Motocross, zulässig sind max. 114 dB(A) für 2/4-Takt Motorräder. Bei Verlust oder Beschädigung der Auspuffanlage ist der Fahrer verpflichtet, diese innerhalb von 2 Runden nach Auftreten des Schadens in der Reparaturzone zu ersetzen bzw. zu reparieren. Erfolgt dies nicht, muss an dem Motorrad, nach Überfahren der Ziellinie, im schadhafte Zustand eine Geräuschmessung durchgeführt werden. Unabhängig davon können alle Motorräder nach jedem Lauf überprüft werden. Bei Überschreitung des max. Geräuschwertes um mehr als 2 dB(A) wird der Fahrer mit der Strafe einer Rückversetzung von 10 Plätzen belegt.*

## **5. Fahrerausrüstung**

Ein industriell hergestellter Brust- und Rückenschutz, der in seiner Ausführung nicht verändert werden darf, ist vorgeschrieben. Handschuhe und Schutzbrillen müssen beim Start eines jeden Trainings, Rennens und bei der Besichtigungsrunde getragen werden. Es dürfen nur unversehrte Schutzhelme eingesetzt werden. Helmkameras sowie Halterungen für Helmkameras sind verboten. Jeder Fahrer ist für seine Schutzausrüstung und das Einhalten der Vorschriften selbst verantwortlich.

## **6. Dokumenten- und Technische Abnahme**

Bei der Abnahme, die aus Dokumenten- und Technischer Abnahme besteht, müssen die Fahrer/Beifahrer anwesend sein.

Bei der Dokumentenabnahme sind vorzulegen:

1. Gültige Fahrer-/Beifahrer-Lizenz, bzw. Bewerber- Lizenz.
2. Startgenehmigung bzw. Dauerstartgenehmigung der jeweiligen FMN für Lizenznehmer anderer Föderationen.

Jedes Motorrad muss der Techn. Abnahme in technisch einwandfreiem und gereinigtem Zustand vorgeführt werden. Eine Wiederholungsabnahme kann jederzeit verfügt werden. Bei der Techn. Abnahme ist der Rahmen der Motorräder von den Techn. Kommissaren mittels Plombe/ Siegel zu kennzeichnen. Der Rennleiter/Race Director ist berechtigt, von jedem Fahrer zu jedem Zeitpunkt eine ärztliche Untersuchung beim LRA zu verlangen. Bei ungünstigem ärztlichem Befund kann der Fahrer vom Wettbewerb ausgeschlossen werden.

## **7. Durchführung der Veranstaltung**

### **7.1 Training**

Das Training für die Fahrer der verschiedenen Klassen und/oder Gruppen muss mindestens 1 Stunde vor dem Start zu ihrem ersten Lauf (gemäß Ausschreibung = Vor-, Halbfinal- oder Wertungslauf) beendet sein. Soweit das freie Training einer Klasse in mehreren Trainingsabschnitten durchgeführt wird, so muss zwischen diesen Trainingsabschnitten eine Pause von mind. 30 Min. liegen. Eine Pause von mind. 1 Stunde ist zwischen dem freien Training und dem Zeittraining einer Klasse vorgeschrieben. Der Start der Fahrer zum Training erfolgt generell in Einzelstarts. In allen Freien- und Zeittrainingsabschnitten ergeben sich die maximal zulässigen Starterzahlen aus der Angabe in der Streckenlizenz. Übersteigt die Teilnehmerzahl die nach den vorstehenden Festlegungen zulässige Starterzahl, so ist das Fahrerfeld in zahlenmäßig weitgehend gleichmäßig besetzte Trainingsgruppen einzuteilen. Die nachstehend vorgeschriebene Mindesttrainingszeit gilt dann für jede einzelne Trainingsgruppe. Die Aufteilung des Fahrerfeldes in Trainingsgruppen erfolgt durch Auslosung bzw., durch Zusammenfassung der Fahrer unter Berücksichtigung der bereits vorgenommenen Vorlauf-Einteilung. Ist eine Auslosung erforderlich, so wird diese vom Rennleiter/Race Director unter Aufsicht der Sportkommissare vor Beginn des 1. Trainings der betr. Klasse vorgenommen, auch wenn die Abnahme noch nicht beendet ist. Nach der Auslosung noch zur Abnahme erscheinende Fahrer werden in der Reihenfolge ihres Erscheinens den ausgelosten Gruppen zugeteilt. Fahrer, bzw. in der Seitenwagen-Klasse Teams, die innerhalb des freien Trainings und/oder Zeittrainings nicht insgesamt

mindestens 3 von der Zeitnahme registrierte Runden absolviert haben, werden in keinem Fall zu einem Lauf (Vor-, Halbfinal- oder Wertungslauf) zugelassen. Wurde bei einer 2-Tage-Veranstaltung das gesamte Training und/oder ein Teil der Läufe (Vor-, Halbfinal- oder Wertungsläufe) einer Klasse bereits am 1. Veranstaltungstag absolviert, so ist der Veranstalter zur Durchführung eines Warm-up von mindestens 10 Minuten für diese Klasse verpflichtet. An diesem oder auch an einem zusätzlich ausgeschriebenen freien Training am 2. Veranstaltungstag sind auch die Reservefahrer teilnahmeberechtigt. Im Zeittraining wird jede gefahrene Runde gezeitet. Die Teilnahme am Training ohne Zeitnahme ist freigestellt.

## **7.2 Starttraining**

Wenn die Startrunde nicht identisch ist mit der normalen Streckenführung, muss ein Starttraining von je 5 Minuten pro Klasse/Gruppe durchgeführt werden. Andernfalls sollte ein Starttraining durchgeführt werden. In den Seitenwagenklassen muss ein evtl. Starttraining immer am Ende des jeweiligen Zeittrainings durchgeführt werden.

## **7.3 Überprüfung der Motorräder**

Das Fahrerlager gilt als Parc Fermé. Alle beim Training eingesetzten Motorräder müssen für evtl. technische Überprüfungen nach Abschluss einer Trainingsperiode zur Verfügung stehen. Bis zum Ablauf der für die entsprechende Trainingsperiode geltenden Protestfrist dürfen sie nur mit Zustimmung des Rennleiters/Race Directors aus dem Fahrerlager entfernt werden.

## **8. Rennen, Qualifikation, Distanzen und Wertung**

Für die Durchführung, Qualifikation und Wertung sind die nachstehend aufgeführten unterschiedlichen Arten zulässig. Die Auswahl des Durchführungsmodus ergibt sich aus der nach dem Nennschluss feststehenden Starterzahl. Soweit bei einer Durchführungsart Vorläufe bzw. Halbfinalläufe in einer Klasse vorgesehen sind, müssen diese jeweils zeitlich unmittelbar aufeinander folgend zur Durchführung kommen, d. h. Läufe anderer Klassen dürfen nur vor oder nach den Vorläufen bzw. vor oder nach den Halbfinalläufen durchgeführt werden. Zwischen den Läufen (Vor-, Halbfinale oder Wertungslauf bzw. Wertungsläufen), an denen ein und derselbe Fahrer teilnimmt, muss eine Pause von mindestens 60 Minuten liegen. Bei Prädikats- Wettbewerben sind die evtl. in den Prädikatsbestimmungen festgelegten weitergehenden Regelungen zu beachten.

### **8.1 Jugendwettbewerbe**

*siehe DMSB Handbuch Roter Teil dmsj – Deutsche Jugend Motocross Meisterschaft*

### **8.2 Vorstart /Wartezone**

Bei allen Läufen müssen die zum Einsatz kommenden Motorräder der startberechtigten Fahrer (inkl. Reservefahrer) bis spätestens 10 Minuten vor dem Start – maßgebend ist der vom Veranstalter veröffentlichte bzw. bekannt gegebene Zeitplan – im Vorstartraum/ Wartezone abgestellt werden. Jede Verspätung führt zur Nichtzulassung des betr. Fahrers in dem betr. Lauf. Er wird dann ggf. durch einen Reservefahrer ersetzt.

### **8.3 Besichtigungsrunde**

Vor Beginn eines Laufes ist eine Besichtigungsrunde durchzuführen. Die Teilnahme für Fahrer und Reservefahrer ist *außer in Klassen 50 / 65 / 85 / 125* freigestellt. Bei extremer Witterung kann auf Entscheidung des Rennleiters/Race Directors von der Besichtigungsrunde abgesehen werden. Ablauf: 10 min vor dem Start: Die Ausfahrt von der Wartezone zur Strecke ist geöffnet, die Fahrer dürfen die Besichtigungsrunde beginnen. 8 min vor dem Start: Die Ausfahrt von der Wartezone zur Strecke ist geschlossen, es darf keine Besichtigungsrunde mehr begonnen werden. 4 min vor dem Start: Die Einfahrt von der Strecke zur Wartezone ist geschlossen. Alle Fahrer sollten die Besichtigungsrunde beendet haben. Fahrer, die aufgrund von technischen Problemen oder aus anderen Gründen nicht rechtzeitig zurück in der Wartezone sind, werden nicht zum Start zugelassen. 3 min vor dem Start:



Beginn der Startaufstellung. Der Einsatz der Reservefahrer kann bis zur Beendigung der Startaufstellung erfolgen.

#### **8.4 Startbereich**

Niemand außer den Fahrern, Sportwarten und Fotografen ist im Bereich der Startanlage zugelassen. Fahrer dürfen sich ausschließlich hinter dem Startgatter aufhalten. Sie dürfen dort den Bereich ihres Startplatzes nachbessern sofern keine Werkzeuge, und/oder Flüssigkeiten verwendet oder fremde Hilfe in Anspruch genommen wird. Eine Veränderung des Bereiches vor dem Startgatter ist nicht gestattet. Nach Eintreffen an der Startlinie und Wahl eines Startplatzes ist ein späterer Wechsel des Startplatzes ausgeschlossen. Bei Nichtbeachtung dieser Regel werden dem Fahrer 30 Sekunden zu seiner Gesamtfahrzeit hinzugerechnet.

#### **8.5 Start**

Der Start erfolgt mit laufendem Motor. Die Motorräder müssen zentriert hinter dem Startgatter stehen (mittig und im 90°-Winkel). Fahrer dürfen nicht seitlich versetzt starten. Mit Zeigen der >15 Sekunden<-Tafel müssen die Motorräder startbereit am Startgatter stehen und dürfen bis zum Fallen des Startgatters nur noch innerhalb des eingenommenen Startplatzes bewegt werden. Die hintere Begrenzung des Startplatzes ist die Barriere (Balken). Bei Nichtbeachtung dieser Regel werden dem Fahrer 30 Sekunden zu seiner Gesamtfahrzeit hinzugerechnet. Mit dem Beginn der Startaufstellung bis zum Zeitpunkt, zu dem alle Fahrer ihren Startplatz eingenommen haben, zeigt der Starter den Fahrern zum Zeichen, dass sie seiner Kontrolle unterstehen, die grüne Flagge. Sollte der Start aus 2 Reihen erfolgen, wird die Aufstellung der 2. Reihe erst begonnen, wenn die erste Reihe vollständig gefüllt ist. Wenn alle Fahrer an der Startlinie stehen, zieht der Starter die grüne Flagge ein und zeigt den Fahrern für volle 15 Sekunden die >15 Sekunden<-Tafel". Nach Ablauf der 15 Sekunden zeigt er die >5 Sekunden<-Tafel. Nach dem Zeigen dieser Tafel wird das Startgatter frühestens nach 5 aber spätestens nach 10 Sekunden ausgelöst, ohne dass der Starter die >5 Sekunden<-Tafel" einzieht.

#### **8.6 Starthilfe**

Ausschließlich nach erfolgtem Start des übrigen Feldes dürfen Fahrer von einem Helfer technische Hilfe erhalten. Die Fahrer aller Klassen dürfen zum Start einen Klotz o.ä. zur Abstützung (Stehhilfe) benutzen, sofern der Start nur aus einer Reihe erfolgt.

Ausnahme Klasse Damen: In der Klasse Damen darf beim Start ein Klotz o.ä. zur Abstützung (Stehhilfe) benutzt werden, auch wenn eine zweite Startreihe vorhanden ist. Benutzt eine Teilnehmerin der Klasse Damen in der ersten Startreihe einen Klotz o.ä. zur Abstützung (Stehhilfe), darf der unmittelbar dahinter liegende Startplatz der zweiten Startreihe nicht belegt werden.

#### **8.7 Fehlstart**

Bei einem Fehlstart wird vom Rennleiter/Race Director oder einem von ihm Beauftragten durch Schwenken der roten Flagge angezeigt, dass das Rennen gestoppt ist. Die Fahrer kehren in diesem Fall unmittelbar in den vom Rennleiter/Race Director oder einem Beauftragten zugewiesenen Bereich zurück und der Start wird wiederholt.

#### **8.8 Solo & Quad 2 oder 3 Wertungsläufe nach Zeit + 2 Runden**

Qualifikation und Startaufstellung ergibt sich aus den im Zeittraining erzielten Zeiten. Der zeitschnellste Fahrer erhält den günstigsten Startplatz, usw. Die beiden zeitschnellsten, nicht qualifizierten Fahrer sind Reservefahrer. Sie dürfen nur nach besonderer Aufforderung zum Startplatz vorziehen und nehmen im Fall ihres Einsatzes den oder die beiden letzten Startplätze ein. Wurde das Zeittraining in zwei Trainingsgruppen durchgeführt, erfolgt die Startplatzverteilung unter Berücksichtigung der Platzierung des Fahrers bzw. Teams in diesen Trainingsgruppen in ständigem Wechsel, beginnend mit dem absolut zeitschnellsten Fahrer. Unter Beibehaltung des sich aus vorstehender Festlegung ergebenden Wechsels sind in diesem Fall die jeweils zeitschnellsten nicht qualifizierten Fahrer jeder Trainingsgruppe

1. bzw. 2. Reservefahrer. Die für die Preisgeld-/Punktgeld-Auszahlung maßgeblichen Platzierungen werden unabhängig von den festgelegten Wertungseinschränkungen auf folgender Basis festgelegt und im Ergebnis entsprechend ausgewiesen. 1. Alle Fahrer entsprechend ihrer Platzierung. 2. Ausgeschiedene Fahrer unter Berücksichtigung der von ihnen absolvierten Rundenzahl. Bei gleicher Rundenzahl entscheidet über die Einstufung dieser Fahrer die Reihenfolge ihrer letzten gewerteten Zieldurchfahrt.

Für die Erstellung der Gesamtwertung erhalten die 20 erstplatzierten Fahrer jedes Laufes Punkte in folgender Reihenfolge: 25 – 22 – 20 – 18 – 16 – 15 – 14 – 13 – 12 – 11 – 10 – 9 – 8 – 7 – 6 – 5 – 4 – 3 – 2 – 1 Die Gesamtwertung wird durch Addition der vorgenannten Punkte erstellt. Der Fahrer mit der höchsten Gesamtpunktzahl aus allen ausgeschriebenen Läufen ist Gesamtsieger seiner Klasse. Bei Gleichheit der Gesamtpunktzahl entscheidet die bessere Platzierung im letzten Lauf.

### **8.9 Solo & Quad 2 Halbfinale und nachfolgend 1 Wertungslauf nach Zeit + 2 Runden**

Startberechtigt in den Halbfinalläufen ist die doppelte Anzahl der in der Veranstaltungsausschreibung angegebenen Höchststarterzahl. Qualifikation und Startaufstellung für die zwei Halbfinalläufe ergeben sich aus den Ergebnissen des Zeittrainings. Die Startplatzverteilung erfolgt unter Berücksichtigung der Platzierung der Fahrer in den beiden Trainingsgruppen. Die qualifizierten Fahrer der Trainingsgruppe A belegen die Startplätze in Halbfinale 1, die qualifizierten Fahrer der Trainingsgruppe B belegen die Startplätze im Halbfinale 2. Die zwei zeitschnellsten, nicht für das Halbfinale qualifizierten Fahrer jeder Trainingsgruppe, sind Reservefahrer. Sie dürfen nur nach besonderer Aufforderung zum Startplatz vorziehen und nehmen im Fall ihres Einsatzes den oder die beiden letzten Startplätze ein. Die Qualifikation und Startaufstellung für den Lauf ergeben sich aus den Ergebnissen der Halbfinalläufe, wobei sich aus jedem der beiden Halbfinale 50% der Fahrer qualifizieren. Der zeitschnellste Sieger eines Halbfinals erhält den günstigsten Startplatz, der Sieger des anderen Halbfinals den zweitbesten usw., in ständigem Wechsel unter Berücksichtigung der Platzierung in einem der Halbfinale bis zur Höchststarterzahl. Unter Beibehaltung des sich aus vorstehender Festlegung ergebenden Wechsels sind die jeweils bestplatzierten nicht qualifizierten Fahrer jedes Halbfinals 1. bzw. 2. Reservefahrer. Sie dürfen nur nach besonderer Aufforderung zum Startplatz vorziehen und nehmen im Fall ihres Einsatzes den oder die beiden letzten Startplätze ein. Dem Veranstalter ist es freigestellt, Fahrer, die sich in den Halbfinalläufen nicht für den Lauf qualifiziert haben, in einem Sonderlauf mit eigener Wertung starten zu lassen. Für die Erstellung der Gesamtwertung erhalten die 20 erstplatzierten Fahrer des Laufes Punkte in folgender Reihenfolge: 25 – 22 – 20 – 18 – 16 – 15 – 14 – 13 – 12 – 11 – 10 – 9 – 8 – 7 – 6 – 5 – 4 – 3 – 2 – 1

### **8.10 Solo & Quad Vorläufe, 2 Halbfinalläufe und 1 nachfolgender Wertungslauf**

Die notwendige Zahl der Vorläufe ergibt sich aus der Gesamtzahl der bestätigten Nennungen, unter Beachtung der Höchststarterzahl pro Lauf. Die sich evtl. ergebende Zahl von freien Startplätzen ist weitgehend gleichmäßig auf die verschiedenen Vorläufe zu verteilen. Die Startaufstellung der Vorläufe wird durch Auslosung des Vorlaufes bei der Dokumentenabnahme ermittelt; der zuerst für einen der Vorläufe ausgeloste Fahrer erhält den günstigsten Startplatz in diesem Vorlauf, usw. Die Auslosung ist – entsprechend der Anzahl der Vorläufe und der Höchststarterzahl – vorzubereiten und bei der Dokumentenabnahme durchzuführen. Die Dokumentenabnahme ist vom Fahrer selbst zu erledigen. Startberechtigt in den Halbfinalläufen ist die Anzahl von Fahrern, die – multipliziert mit der Anzahl der Vorläufe – die doppelte Höchststarterzahl ergibt. Der Einsatz von Reservefahrern in den Vor- bzw. Halbfinalläufen entfällt. Die Startaufstellung der Halbfinalläufe ergibt sich aus den Ergebnissen der Vorläufe z. B. wie folgt:

### **8.11 Solo & Quad Bei 3 Vorläufen**

Die Teilnehmer am Halbfinallauf 1 ergeben sich aus den Vorläufen 1 und 2. Aus dem Vorlauf 2 kommen jedoch neben dem Sieger nur die Platzierten mit ungeraden Platzziffern (3, 5 usw.) in diesen Halbfinallauf. Die Teilnehmer am Halbfinallauf 2 ergeben sich aus den Vorläufen 2 und 3. Aus dem Vorlauf 2 kommen jedoch nur die Platzierten mit geraden Platzziffern (2, 4 usw.) in diesen Halbfinallauf. Halbfinallauf 1 Halbfinallauf 2 Sieger Vorlauf 1 Sieger Vorlauf 3 Sieger Vorlauf 2 2. Vorlauf 2 2. Vorlauf 1 2. Vorlauf 3 3. Vorlauf 1 3. Vorlauf 3 3. Vorlauf 2 4. Vorlauf 2 4. Vorlauf 1 4. Vorlauf 3 usw. unter Berücksichtigung der aufsteigenden Platzierung in den Vorläufen bis zur Höchststarterzahl.

### **8.12 Seitenwagen 2 Wertungsläufe nach Zeit + 2 Runden**

Qualifikation und Startaufstellung ergibt sich aus den im Zeittraining erzielten Zeiten. Der zeitschnellste Fahrer erhält den günstigsten Startplatz, usw. Die beiden zeitschnellsten, nicht qualifizierten Fahrer sind Reservefahrer. Sie dürfen nur nach besonderer Aufforderung zum Startplatz vorziehen und nehmen im Fall ihres Einsatzes den oder die beiden letzten Startplätze ein. Wurde das Zeittraining in zwei Trainingsgruppen durchgeführt, erfolgt die Startplatzverteilung unter Berücksichtigung der Platzierung des Fahrers bzw. Teams in diesen Trainingsgruppen in ständigem Wechsel, beginnend mit dem absolut zeitschnellsten Fahrer. Unter Beibehaltung des sich aus vorstehender Festlegung ergebenden Wechsels sind in diesem Fall die jeweils zeitschnellsten nicht qualifizierten Fahrer jeder Trainingsgruppe 1. bzw. 2. Reservefahrer. Die für die Preisgeld-/Punktgeld-Auszahlung maßgeblichen Platzierungen werden unabhängig von den festgelegten Wertungseinschränkungen auf folgender Basis festgelegt und im Ergebnis entsprechend ausgewiesen. 1. Alle Fahrer entsprechend ihrer Platzierung. 2. Ausgeschiedene Fahrer unter Berücksichtigung der von ihnen absolvierten Rundenzahl. Bei gleicher Rundenzahl entscheidet über die Einstufung dieser Fahrer die Reihenfolge ihrer letzten gewerteten Zieldurchfahrt. Für die Erstellung der Gesamtwertung erhalten die 20 erstplatzierten Fahrer jedes Wertungslaufes Punkte in folgender Reihenfolge: 25 – 22 – 20 – 18 – 16 – 15 – 14 – 13 – 12 – 11 – 10 – 9 – 8 – 7 – 6 – 5 – 4 – 3 – 2 – 1 Die Gesamtwertung wird durch Addition der vorgenannten Punkte erstellt. Der Fahrer mit der höchsten Gesamtpunktzahl aus allen ausgeschriebenen Läufen ist Gesamtsieger seiner Klasse. Bei Gleichheit der Gesamtpunktzahl entscheidet die bessere Platzierung im letzten Lauf.

### **8.13 Seitenwagen bei 3 Wertungsläufen nach Zeit + 2 Runden**

Qualifikation und Startaufstellung ergibt sich aus den im Zeittraining erzielten Zeiten. Bei Durchführung in 3 Wertungsläufen qualifizieren sich Platz 1 – 15 jeder Zeittrainingsgruppe. Reservefahrer sind die Platzierung 16 aus jeder Zeittrainingsgruppe. Die Reservefahrer kommen in folgender Reihenfolge zum Einsatz: z.B. 1. Reservefahrer Platz 16 der Gruppe A, 2. Reservefahrer Platz 16 der Gruppe B. 3. Reservefahrer Platz 16 der Gruppe C. Der Reservefahrer der erst genannten Gruppe hat immer Vorrang. Bei der Durchführung in 3 Wertungsläufen finden die Wertungsläufe in folgender Reihenfolge der ausgelosten Zeittrainingsgruppen statt. 1. Wertungslauf: Gruppe A – Gruppe B 2. Wertungslauf: Gruppe B – Gruppe C 3. Wertungslauf: Gruppe C – Gruppe A

### **8.14 Abbruch bzw. Zeit- oder Distanzkürzung oder Streichung eines Laufes**

Sollte der Abbruch eines Laufes unumgänglich sein, wird an der Ziellinie, und nur dort, vom Rennleiter/Race Director oder einem von ihm Beauftragten die rote Flagge gezeigt. Wird dieses Signal gezeigt, müssen die Fahrer nach Passieren der Ziellinie, sofort das Rennen abbrechen aber noch so lange zügig weiterfahren bis sie das Schild „Ende der Zielzone“ erreicht haben. Danach kann der das Tempo verringert werden. Plötzliches Abbremsen oder Anhalten ist in diesem Bereich zwischen Ziellinie und dem Schild „Ende der Zielzone“ nicht gestattet, es sei denn es wird durch einen Sportwart angeordnet. Die Fahrer müssen entsprechend den Anweisungen des Rennleiters/Race Directors in das Fahrerlager (ausgenommen bei einem Fehlstart) zurückkehren. Gelbe Flaggen bzw. Weiße Flaggen mit diagonalem rotem Kreuz werden bei Abbruch mit der roten Flagge nur an der/den Gefahrenstellen gezeigt! Die Entscheidung, einen Lauf abzubrechen, kann nur der Rennleiter/Race Director treffen.

### **8.15 Bei einem Vor-, Halbfinallauf bzw. Wertungslauf**

Muss bei einer Veranstaltung ein Lauf gekürzt oder vorzeitig abgebrochen werden, so wird der Lauf nur gewertet, wenn zum Zeitpunkt des Abbruches mindestens 50% der ursprünglich festgelegten Laufzeit abgelaufen war. Bei einem Abbruch nach Ablauf von 50% ist das Ergebnis entsprechend den für die volle Laufzeit geltenden Festlegungen zu erstellen. Zugrunde gelegt werden dann jedoch die Platzierungen der Fahrer am Ende der dem Abbruch vorangegangenen Runde. Wird ein solcher Lauf zu einem früheren Zeitpunkt abgebrochen, so wird er für null und nichtig erklärt und sollte, wenn möglich, neu gestartet werden. Der Restart erfolgt – ausgenommen bei Abbruch aufgrund eines Fehlstarts – frühestens 30 Minuten nach Abbruch. Der genaue Zeitpunkt ist bekannt zu geben. Ist ein Restart nicht möglich, so wird der betr. Lauf ersatzlos gestrichen. Sollte es sich bei dem Abbruch um einen Lauf handeln, gilt folgende Regelung: In einem solchen Fall regelt sich Wertung sowie Preis bzw.

Punktgeldzahlung für diesen Lauf wie folgt: Bei Abbruch vor Ablauf von 50% der Laufzeit wird der Lauf für null und nichtig erklärt. Eine Wertung entfällt. Ist ein Preis-/Punktgeld ausgeschrieben, erhalten alle für diesen Lauf qualifizierten Fahrer, unabhängig von den vorstehenden Festlegungen, eine einheitliche Teilnehmerpauschale von mindestens 12,50 €. Bei Abbruch nach Ablauf von 50% der Laufzeit werden 50% der Laufpunkte vergeben und mindestens 50% des Preis-/ Punktgeldes ausgezahlt. Bei Prädikatwettbewerben sind auch hier vorrangig die in den Prädikatsbestimmungen festgelegten Regelungen zu beachten. Im Falle eines Abbruchs eines Laufes aufgrund eines Fehlstarts kehren die Fahrer den Anweisungen der Offiziellen folgend sofort in den Vorstartraum zurück. Der Lauf wird dann kurzfristig neu gestartet. Bei Kürzung eines Vorlaufes oder eines Halbfinallaufes sollte diese Kürzung, wenn noch möglich, auf alle vergleichbaren Läufe dieser Klasse ausgedehnt werden, um eine weitgehend einheitliche Durchführung sicherzustellen und eine Benachteiligung anderer Fahrer zu vermeiden. Zeitkürzungen müssen in jedem Fall vor dem Start des entsprechenden Laufes bekannt gegeben werden. Bei Ausfall oder Streichung eines solchen Laufes ist dessen vorgesehene Startaufstellung gleichzeitig als fiktives Ergebnis anzusehen, das für die Qualifikation und Startaufstellung nachfolgender Läufe (Halbfinalläufe und/oder Wertungsläufe) herangezogen wird. Fahrer, die einen Abbruch provozieren, können vom Wiederholungslauf ausgeschlossen oder bei der nachfolgenden Startaufstellung auf den letzten Platz gesetzt werden. Zeitkürzungen müssen vor dem Start eines Laufes bekannt gegeben werden und bedürfen der Zustimmung der Sportkommissare. Diese Kürzungen haben keinen Einfluss auf die Wertung bzw. Preisgeldauszahlung, wenn mind. 50% der ursprünglichen Laufzeit erreicht werden.

### **8.16 Ende des Laufes und Parc Fermé sowie Wertung und Ergebniserstellung**

Mit dem Zeigen der schwarz-weiß-karierten Flagge bei Überfahren der Ziellinie ist der jeweilige Lauf beendet. Die Fahrer müssen aber noch so lange zügig weiterfahren bis sie das Schild „Ende der Zielzone“ erreicht haben. Danach kann das Tempo verringert werden. Plötzliches Abbremsen oder Anhalten ist in diesem Bereich zwischen Ziellinie und dem Schild „Ende der Zielzone“ nicht gestattet, es sei denn es wird durch einen Sportwart angeordnet. Anzeigepflicht für das bevorstehende Ende eines Laufes besteht für die letzten 2 Runden. Sieger ist der Fahrer mit der kürzesten Fahrzeit. Alle nachfolgenden Fahrer werden ohne Rücksicht auf die von ihnen zurückgelegte Rundenzahl abgewunken. Die Zeit für den jeweiligen Fahrer wird in dem Moment genommen (registriert), wenn der vorderste Teil seines Motorrades die Ziellinie überquert. Jeder gestartete Fahrer wird, unabhängig davon wieviel Runden er zurückgelegt hat, gewertet. Als gestartet gilt, wer das Startgatter mit Motorkraft überfahren hat. Das Rennen gilt spätestens 5 Minuten nach der Zieldurchfahrt des Erstplatzierten als beendet. Nach dem Passieren des Zieles hat jeder Fahrer in das Fahrerlager bzw. in den Parc Fermé einzufahren. Der Rennleiter/Race Director hat das Recht, nach Beendigung der Rennen jedes Motorrad einer Schlusskontrolle zu unterziehen. Fahrer, die eine solche Prüfung verweigern oder ihr Motorrad einer Kontrolle entziehen, werden von der Wertung ausgeschlossen. Die Motorräder der 3 erstplatzierten Fahrer des letzten Laufes ihrer Klasse sind im Parc Fermé abzustellen und verbleiben dort bis zum Ablauf der Protestfrist. Die Freigabe erfolgt nur durch den Rennleiter/Race Director. Alle anderen Motorräder, die den letzten Lauf in Wertung beendet haben, verbleiben bis zum Ende der Protestfrist im Fahrerlager. Während dieser Zeit dürfen auch hier, außer Reinigungsarbeiten, keine Arbeiten an den Motorrädern durchgeführt werden; es gelten die Bestimmungen des Parc Fermé.

### **8.17 Fahrregeln**

Fahrer und ggf. Beifahrer sowie das Motorrad bilden eine Einheit, die während des Trainings und der einzelnen Läufe – ausgenommen, während eines freiwilligen oder unfreiwilligen Stopps – bestehen muss. Die Fahrer dürfen sich im Verlauf des Trainings und der einzelnen Läufe nur innerhalb der Streckenbegrenzung bewegen. Absichtliches Verlassen oder Abkürzen der gekennzeichneten Strecke, – hierzu zählt auch das Einfahren während des Rennens in das Fahrerlager und/oder das Durchfahren der Reparaturzone, ohne anzuhalten – sowie absichtliche Behinderung eines anderen Teilnehmers, haben in jedem Fall den Ausschluss aus der Wertung zur Folge. Falls ein Fahrer unabsichtlich die Strecke verlässt, muss er, um das Rennen wiederaufzunehmen, ohne fremde Hilfe sowie ohne Gefährdung und Benachteiligung Dritter, mit verminderter Geschwindigkeit wieder an dem in Fahrtrichtung liegenden nächstmöglichen Punkt auf die Strecke einfahren oder er muss das Rennen aufgeben. Verstöße ziehen die Disqualifikation nach sich. Unter Mitwirkung von max. 2 Helfern dürfen Reparaturen während des Rennens nur in der vom Veranstalter vorgesehenen Reparaturzone vorgenommen werden. Der Austausch aller Teile mit Ausnahme des Rahmens ist gestattet. Das

Nachfüllen von Kraftstoff darf nur in der Reparaturzone und bei abgestelltem Motor erfolgen. Fremde Hilfe, ausgenommen solche, die durch Sportwarte aus Sicherheitsgründen gegeben wird, ist verboten und führt zur Disqualifikation. Unsportliches, aggressives oder rücksichtsloses Verhalten von Fahrern oder Teammitgliedern wird bestraft. In der Helferbox/Reparatur- und Wartezone besteht absolutes Rauchverbot. Während des Trainings und Rennens darf rechts und links überholt werden. Funksprechkontakt mit oder zwischen den Fahrern/Beifahrern ist verboten. Während des Trainings und des Rennens ist die Kontaktaufnahme zwischen Team Mitgliedern und Fahrern auf die vom Veranstalter eingerichtete Reparaturzone begrenzt. Die Kontaktaufnahme außerhalb dieser Zone wird als "Fremde Hilfe" angesehen und mit Disqualifikation bestraft. Bei evtl. Ausscheiden muss das Motorrad sofort von der Strecke entfernt werden. Es ist untersagt, ein Motorrad gegen die Fahrtrichtung zu bewegen. *Zu keinem Zeitpunkt während des Trainings oder des Rennens dürfen mehr als ein Teilnehmer auf einem Solo-Motorrad/Quad oder mehr als zwei Teilnehmer auf einem Seitenwagen-Gespann die Rennstrecke befahren. Insbesondere ist der Transport eines liegengebliebenen oder verunfallten Teilnehmers in die Box oder ins Fahrerlager generell verboten. Zuwiderhandlungen werden mit Wertungsausschluss der beiden betroffenen Teilnehmer geahndet.*

## **9. Strecke**

### **9.1 Reparaturzone**

Entlang der Strecke (möglichst in der Nähe des Startplatzes) muss für die Helfer eine für Zuschauer gesperrte Zone eingerichtet werden, in der sie evtl. Reparaturen an den Motorrädern vornehmen und den Fahrern evtl. notwendige Zeichen geben können. Die eingesetzten Helfer müssen mindestens 12 Jahre alt sein. In dieser Zone besteht Hunde- und Rauchverbot. Diese Zone muss für die Fahrer deutlich erkennbar sein und über eine Ein- und Ausfahrt verfügen.

### **9.2 Wartezone**

In unmittelbarer Nähe des Startplatzes muss eine umzäunte, für Zuschauer gesperrte Wartezone eingerichtet werden, die groß genug und so ausgestattet ist, dass alle an einem Lauf beteiligten Fahrer ihre Motorräder ordnungsgemäß abstellen können.

### **9.3 Sicherheitsmaßnahmen**

Alle Motocross Strecken müssen den zum Zeitpunkt der Abnahme gültigen DMSB-Richtlinien für die Zulassung von Motocross-Strecken entsprechen. Wenn es zur Verhinderung einer starken Staubentwicklung notwendig ist, muss die Strecke zur Sicherstellung eines ordnungsgemäßen und sicheren Rennablaufs in angemessener Zeit vor den einzelnen Rennen/ Läufen gewässert werden. Dies sollte jeweils so rechtzeitig geschehen, dass das Wasser in die Oberfläche einsickern kann und die Bildung von Schlammstellen weitgehend vermieden wird. Um den Fahrern während eines Laufes die erforderlichen Zeichen geben zu können bzw. zur Gewährleistung kurzfristig notwendiger Sicherheitsmaßnahmen, muss rund um die Strecke, die in der DMSB-Streckenlizenz vorgeschriebene Anzahl von Flaggen- bzw. Streckenposten eingerichtet werden. Diese Posten müssen klar gekennzeichnet und die Standorte so gewählt sein, dass die gegebenen Zeichen für die Fahrer deutlich erkennbar sind. Die Standorte müssen ein Höchstmaß an Sicherheit bieten und so angelegt sein, dass für die Sportwarte der Streckensicherung ein umfassender Blick auf die Strecke gewährleistet ist.

### **9.4 Zeitnahme**

Die Transponder sind so anzubringen, wie der verantwortliche Sportwart dies für die jeweilige Veranstaltung festgelegt hat. Insbesondere ist darauf zu achten, dass die Befestigung so dauerhaft ist, dass ein Verrutschen während aller Wettbewerbssteile ausgeschlossen ist.

### **9.5 Fahrerlager**

In der Nähe des Start- und Zielplatzes ist mit direktem Zugang zur Startzone das Fahrerlager zu errichten. Im Fahrerlager muss eine Lautsprecheranlage installiert sein, die von der zur Unterrichtung



der Zuschauer vorhandenen Beschallungsanlage separat geschaltet und nutzbar sein sollte. In zentraler Lage innerhalb des Fahrerlagers muss eine Anschlagfläche zur Anbringung der notwendigen schriftlichen Informationen an die Fahrer vorhanden sein. Das Fahrerlager unterliegt der Aufsichtspflicht des Veranstalters und gilt als Parc Fermé

## **10. Flaggen- bzw. Lichtzeichen**

Während des Trainings und des Rennens gelten folgende Flaggen- bzw. Lichtzeichen:

### **Nationalflagge (bzw. Startmaschine)**

Start

### **Gelbe Flagge (stillgehalten) bzw. Gelbes Licht leuchtend**

Gefahr, Achtung erhöhte Aufmerksamkeit

### **Gelbe Flagge (geschwenkt) bzw. Gelbes Licht blinkend**

unmittelbare Gefahr, auf Halt vorbereiten, Überholverbot bis hinter die Gefahrenstelle.

Eine signifikante Verringerung der Geschwindigkeit muss sichtbar sein, aus diesem Grund dürfen Sprünge nicht versucht werden.

Strafmaßnahmen bei gemeldeter Missachtung der gelben Flagge: Beim ersten Verstoß bei der betreffenden Veranstaltung erfolgt eine Rückversetzung des/der betreffenden Teilnehmer(s) im Endklassement des betreffenden Trainings oder Rennens um 2 Positionen. Bei jedem weiteren Verstoß während derselben Veranstaltung erfolgt eine Rückversetzung um 10 Plätze im Endklassement.

Bei einer nach Auffassung des Rennleiters/Race Directors und/ oder der Sportkommissare zusätzlichen Behinderung oder maßgeblichen Gefährdung des Strecken- oder Rettungspersonals oder wiederholter Missachtung bleibt an Stelle der Rückversetzung die Disqualifikation vorbehalten.

### **Weiß- Flagge mit diagonalem rotem Kreuz (gehalten) bzw. Rot-Weiß blinkendes Licht:**

Medizinisches Personal auf der Strecke, Weiterfahrt mit äußerster Vorsicht. Die Fahrer dürfen nicht springen und müssen die Sprünge im Rollen passieren. Überholverbot bis hinter die Unfallstelle. Strafmaßnahmen bei gemeldeter Missachtung der Weiß- Flagge mit diagonalem rotem Kreuz: Beim ersten Verstoß bei der betreffenden Veranstaltung erfolgt eine Rückversetzung des/der betreffenden Teilnehmer(s) im Endklassement des betreffenden Trainings oder Rennens um 2 Positionen. Bei jedem weiteren Verstoß während derselben Veranstaltung erfolgt eine Rückversetzung um 10 Plätze im Endklassement.

Bei einer nach Auffassung des Rennleiters/Race Directors und/ oder der Sportkommissare zusätzlichen Behinderung oder maßgeblichen Gefährdung des Strecken- oder Rettungspersonals oder wiederholter Missachtung kann an Stelle der Rückversetzung die Disqualifikation erfolgen.

### **Rote Flagge (geschwenkt) bzw. Rot blinkendes Licht**

Das Rennen/Training ist abgebrochen, langsam und mit größter Vorsicht und Aufmerksamkeit gemäß den Anweisungen des Rennleiters/Race Directors in das Fahrerlager bzw. in den Vorstartraum (im Falle eines Fehlstarts) zurückkehren.

### **Blaue Flagge (geschwenkt) bzw. Blau blinkendes Licht**

Warnung, Überrundung steht in Kürze bevor. Bei Vorteilnahme unter gezeigter blauer Flagge, Rückversetzung um die Anzahl der Plätze die dadurch gewonnen wurden.

### **Schwarze Flagge in Verbindung mit Start- Nr. auf Signaltafel**

Halt für den Fahrer mit dieser Nummer bei Start und Ziel

### **Grüne Flagge bzw. Grün blinkendes Licht**

Strecke frei (Flaggenzeichen nur an der Startanlage)

### **Schwarz-weiß-karierte Flagge**

Ende des Laufes Die Flaggengröße sollte mind. 600 x 600 mm betragen

## 11. DMSB Motocross Strafenkatalog

Der Strafenkatalog dient als Orientierungshilfe, die Strafen können nach Ermessen der Rennleiter/Sportkommissare und je nach Situation geändert oder angepasst werden. Unabhängig von diesem Strafenkatalog können auch hier nicht explizit aufgeführte Verstöße geahndet werden, dem Rennleiter/den Sportkommissaren stehen alle Sanktionsmöglichkeiten des DMSG zur Verfügung.

<b>Vergehen:</b>	<b>Strafe:</b>
<b>Jederzeit während der Veranstaltung:</b>	
Nichtbeachten der geschwenkten gelben und/oder weißen Flagge mit diagonalem rotem Kreuz / erster Verstoß während der Veranstaltung:	Rückversetzung des/der betreffenden Fahrer(s) im Endklassament des jeweiligen Trainings oder Rennens um 2 Positionen
Nichtbeachten der geschwenkten gelben und/oder weißen Flagge mit diagonalem rotem Kreuz / jeder weitere Verstoß während der Veranstaltung:	Rückversetzung des/der betreffenden Fahrer(s) im Endklassament des jeweiligen Trainings oder Rennens um 10 Positionen
Einfahrt in die Boxengasse an der Ausfahrt:	Disqualifikation für das jeweilige Training / Rennen
Einfahrt in die Boxengasse und nicht vollständig zum Stehen gekommen:	Disqualifikation für das jeweilige Training / Rennen
Nichtkonformität des Motorrads oder des Fahrers:	Disqualifikation für das jeweilige Training / Rennen
Funkkommunikation zwischen einem Fahrer und seinem Team / Betreuer:	Disqualifikation für das jeweilige Training / Rennen
Hilfe bei der Überprüfung, dem Neustart oder der Reparatur des Motorrads auf der Strecke (außer in der Boxengasse):	Disqualifikation für das jeweilige Training / Rennen
auf der Strecke Hilfe in Anspruch zu nehmen, es sei denn, dies geschieht aus Sicherheitsgründen durch einen Streckenposten (außer in der Boxengasse):	Disqualifikation für das jeweilige Training / Rennen
Betanken auf der Strecke:	Disqualifikation für das jeweilige Training / Rennen
Anzeigen von Signalen durch Betreuer oder Teammitglieder auf der Strecke (außer Boxengasse):	Disqualifikation für das jeweilige Training / Rennen
Anhalten, um sich mit anderen auf der Strecke zu verständigen (außer in der Boxengasse):	Disqualifikation für das jeweilige Training / Rennen
Nicht bestandene Geräuschmessung:	Rückversetzung des/der betreffenden Fahrer(s) im Endklassament des jeweiligen Trainings oder Rennens um 10 Positionen
<b>Während des Freien- / Zeittrainings / Warm-Up:</b>	
Behinderung oder Beeinträchtigung anderer Fahrer:	Verlust der schnellsten Rundenzeit im jeweiligen Freien Training / Zeittraining / Warm-Up
Die Strecke verlassen und sich einen Vorteil verschaffen:	Verlust der schnellsten Rundenzeit im jeweiligen Freien Training / Zeittraining / Warm-Up
Anhalten auf der Strecke ohne triftigen Grund:	Verlust der schnellsten Rundenzeit im jeweiligen Freien Training / Zeittraining / Warm-Up
Abkürzen der Strecke:	Verlust der schnellsten Rundenzeit im jeweiligen Freien Training / Zeittraining / Warm-Up
<b>Im Vorstartbereich:</b>	
Verspätetes Eintreffen im Vorstartbereich (Frist: 10 Minuten vor dem Start):	Disqualifikation vom jeweiligen Rennen
Rückkehr von der Besichtigungsrunde in den Vorstartbereich nach erfolgtem Start:	Disqualifikation vom jeweiligen Rennen



<b>Während der Besichtigungsrunde:</b>	
<i>Einfahrt in die Boxengasse:</i>	<i>Disqualifikation vom jeweiligen Rennen</i>
<i>Bereitstellung eines Ersatzmotorrades in der Boxengasse:</i>	<i>Disqualifikation vom jeweiligen Rennen</i>
<i>Anhalten irgendwo auf der Strecke zur Durchführung eines Probestarts:</i>	<i>Zeitstrafe von 30 Sekunden</i>
<b>Während der Startvorbereitung:</b>	
<i>Verwendung von Werkzeugen oder Hilfsmitteln zur Vorbereitung des Startplatzes hinter dem Startgitter:</i>	<i>Zeitstrafe von 30 Sekunden</i>
<i>Berühren oder Fallenlassen des Startgatters bei der Präparierung der Startposition:</i>	<i>Zeitstrafe von 30 Sekunden</i>
<i>Bewässerung der Startspuren durch Fahrer und/oder Team / Betreuer:</i>	<i>Zeitstrafe von 30 Sekunden</i>
<i>Betreten des Bereiches vor dem Startgatter:</i>	<i>Zeitstrafe von 30 Sekunden</i>
<i>Wechsel der Position am Startgatter:</i>	<i>Zeitstrafe von 30 Sekunden</i>
<i>Missachtung der Anweisungen eines Offiziellen, nachdem die grüne Flagge gezeigt wurde (Fahrer mit mechanischen Problemen beim Start):</i>	<i>Zeitstrafe von 30 Sekunden</i>
<i>Hilfeleistung, nachdem eine Position hinter dem Startgatter eingenommen wurde und bevor das Startgatter gefallen ist:</i>	<i>Zeitstrafe von 30 Sekunden</i>
<i>Motorradwechsel nach dem Überfahren der hinteren Barriere hinter dem Startgatter:</i>	<i>Disqualifikation vom jeweiligen Rennen</i>
<i>Rückkehr von der Besichtigungsrunde in den Vorstartbereich nach erfolgtem Start:</i>	<i>Disqualifikation vom jeweiligen Rennen</i>
<i>Rückkehr in die Vorstartbereich, nachdem eine Position hinter dem Startgatter eingenommen wurde:</i>	<i>Disqualifikation vom jeweiligen Rennen</i>
<b>Während des Rennens:</b>	
<i>Abkürzen der Strecke:</i>	<i>Disqualifikation vom jeweiligen Rennen</i>
<i>Bereitstellung eines Ersatzmotorrades in der Boxengasse:</i>	<i>Disqualifikation vom jeweiligen Rennen</i>
<i>Verlassen des Streckenverlaufs und Verschaffen eines Vorteils, ohne eine Position zu gewinnen:</i>	<i>Rückversetzung des/der betreffenden Fahrer(s) im Endklassement im jeweiligen Rennen um 1 Position</i>
<i>Verlassen des Streckenverlaufs und Verschaffen eines Vorteils und/oder einer/mehrere Position(en):</i>	<i>Rückversetzung des/der betreffenden Fahrer(s) im Endklassement um 1 Position plus die Anzahl der gewonnenen Positionen in dem jeweiligen Rennen</i>
<b>Im Falle eines Neustarts:</b>	
<i>Es gelingt nicht, das Motorrad in die Vorstartbereich zu bringen:</i>	<i>Disqualifikation vom jeweiligen Rennen</i>

## DMSB FREESTYLE MOTOCROSS-Reglement 2025

Stand: 01.12.2024 – Änderungen sind *kursiv* abgedruckt

### INHALTSVERZEICHNIS

1. Allgemeines
2. Fahrer
3. Austragungsort
4. Ausstattung
5. Rettungsdienste
6. Sportwarte und Abläufe
7. Motorräder
8. Ausschreibung
9. Nennungen
10. Ablauf der Veranstaltung
11. Fremde Hilfe
12. Besondere Medizinische Untersuchung
13. Offizielle Zeichengebung
14. Ergebnisse
15. Ende einer Veranstaltung
16. Weltranglistenpunkte bei nationalen Veranstaltungen

## 1. Allgemeines

Internationale und nationale Freestyle Motocross Veranstaltungen dürfen nicht zum gleichen Termin wie Freestyle Motocross Weltmeisterschaftsläufe stattfinden, es sei denn, die FMNR hat die vorherige Genehmigung durch die FIM und dem Promotor erhalten.

### 1.1 Definition von Freestyle Motocross

Ein Freestyle Motocross Wettbewerb ist ein Einzelwettbewerb für Motorradfahrer, die unter Berücksichtigung von Distanz und Höhe auf künstlichen Hindernissen Luftfiguren und Kunststücke durchführen.

### 1.2 Wettbewerbe

Es gibt drei Arten von Freestyle Motocross- Wettbewerben:

1. Internationale Freestyle Motocross Veranstaltungen gemäß Sporting Code und dem FIM- Freestyle Reglement.
2. Internationale Freestyle Motocross Veranstaltungen gemäß Sporting Code und dem FIM Freestyle Reglement, die zusammen und in Partnerschaft mit dem Promotor durchgeführt werden. Die Ergebnisse der Fahrer, die an diesen Veranstaltungen teilnehmen, werden für die FIM-Weltrangliste gewertet.
3. Nationale Freestyle Motocross Veranstaltungen gemäß DMSB-Bestimmungen.

## 2. Fahrer

### 2.1 Lizenzen

Zur Teilnahme an nationalen Freestyle Wettbewerben muss der Fahrer eine gültige A- oder B-Lizenz des DMSB besitzen oder wenn die Veranstaltung europa-offen ausgeschrieben ist auch eine Lizenz der Leistungsklasse A einer FIM-Europe Mitgliedsorganisation haben, bei International ausgeschrieben Wettbewerben sind auch Lizenzen einer FIM Mitgliedsorganisationen zugelassen. Eine Teilnahme mit DMSB- Veranstaltungslizenz ist möglich, wenn der Fahrer die Teilnahme an mehreren Freestyle Wettbewerben oder Showprogrammen nachweisen kann.

## **2.2 Alter der Fahrer**

Das Mindestalter für die Teilnehmer beträgt: - Freestyle Motocross 15 Jahre

## **2.3 Ärztliches Formular**

Um zur Teilnahme an einer Veranstaltung zugelassen zu werden, müssen die Fahrer dem Veranstalter gegenüber schriftlich erklären, dass sie zum Zeitpunkt der Veranstaltung keinerlei Erkrankungen oder Verletzungen haben, die eine uneingeschränkte Teilnahme an der Veranstaltung beeinträchtigen könnte.

## **2.4. Fahrerkleidung**

Es liegt in der Verantwortung eines jeden Fahrers, eine Bekleidung auszuwählen, welche angemessenen Schutz bietet. Es wird jedoch dringend empfohlen, Schutzkleidung gemäß den Technischen Bestimmungen für Motocross zu tragen.

## **2.5. Gefährliche Fahrer, Fahrweise und gefährliches Verhalten**

Der Schiedsrichter oder der Rennleiter können zu jeder Zeit während der Veranstaltung einen Fahrer, dessen körperlicher und/oder geistiger Zustand als Gefahrenquelle angesehen wird oder zu einer Gefahrenquelle werden könnte, ausschließen.

## **3. Austragungsort**

### **3.1 Fahrerlager**

Das Fahrerlager bei Freiluft- Veranstaltungen muss den Bestimmungen der Wettbewerbsbestimmungen für Motocross entsprechen. Bei Indoor- Veranstaltungen werden die nachfolgenden Bestimmungen empfohlen:

- Für jeden Fahrer muss ein Platz von mindestens 3m x 3m und zwei Stühle vorgesehen werden. Ein Tisch und ein Abfallbehälter werden empfohlen;
- Es muss so gesichert sein, dass der Zugang auf entsprechend zulässige Personen beschränkt werden kann;
- Es muss ein direkter Zugang zur Wartezone vorhanden sein.
- 

### **3.2 Wartezone**

Die Wartezone muss den Bestimmungen des Wettbewerbsreglements für Motocross entsprechen. Es muss ein Eingang vorhanden sein, der den Bewerbern eine leichte Zu- und Abfahrt zur Strecke ermöglicht. Dieser Eingang muss durch ein Tor in eine Ein- und eine Ausfahrt abgetrennt sein. An dieser Stelle muss ein Sportwart der Streckensicherung die Ein- und Ausfahrt zur Strecke kontrollieren.

### **3.3 Spezifikation der Strecke**

Der für die Strecke zu nutzende Bereich muss auf einer horizontalen Fläche mit festem Untergrund eingerichtet sein.

Die auf der Strecke verwendeten Materialien sollten natürlicher Art sein (Sand, Erde, usw.).

Bei der Vorbereitung der Streckenoberfläche muss auf einen festen Untergrund geachtet werden, der eine gute Traktion ermöglicht.

Die Verwendung von Beton oder einer anderen festen Oberfläche auf der Strecke ist verboten. Die Auffahrten auf die Rampen, sowie der Auslauf des Landehügels, können jedoch aus Beton oder einer anderen festen Oberfläche bestehen (Beispiel: Tunnelbau vom Stadion, auf die Strecke führend) oder Anfahrtsflächen zur Absprungrampe hin mit Gittereinbau.

Die Strecke kann Rampen und künstliche Hindernisse (Beispiel: „Wallrides“ und „Grindbox“) beinhalten.

Absprünge müssen eine Höhe von 2,50 bis 3,20 m aufweisen. Landehügel müssen 4,00 m hoch sein. Der Table auf dem Landehügel muss mindestens 1,50m x 2,50m groß sein. Die Sprungdistanz (Ende Absprungrampe bis Ende Table) ist abhängig von der verwendeten Rampe und liegt zwischen 10 bis 28m. Generell ist die Sprungdistanz von den verwendeten Rampen abhängig. Je kleiner der Radius der Rampe, desto so kürzer ist die Sprungdistanz. Die lichte Höhe über einer Sprungzone muss mindestens 14,00 m betragen. Nach dem Sprung muss eine Auslaufzone mit einer Länge von mindestens 10m vorhanden sein, optimal sind 20 m.

Der Anlauf bis zu den Rampen ist abhängig von den verwendeten Rampen. Generell sollte ein Anlauf von mindestens 20m vorhanden sein bzw. muss der Anlauf so gewählt werden, dass der Fahrer ausreichend Geschwindigkeit erreichen kann, um die Distanz zu springen.

Hindernisse (Mauern, usw.) am Ende der Auslaufzone sollten durch eine in feuerfeste Behälter eingepackte Vorrichtung mit Sicherheitsschaum geschützt sein.

Die Strecke darf in keinem Bereich Wasser beinhalten, sie darf nicht felsig oder steinig sein und darf nicht durch ein Hindernis unterteilt sein (Baum, Fels, usw.).

Der Aufbau der Strecke sollte mit Hilfe der anwesenden Fahrer bestimmt werden.

Auf jeder Seite der Strecke muss eine neutrale Sicherheitszone eingerichtet werden, die für die Arbeit des ärztlichen Teams/Krankenwagen und der Offiziellen ausreichend breit ist.

Der Zuschauerbereich muss hinter einer neutralen Sicherheitszone platziert und durch einen Zaun oder eine Mauer auf Seite der Zuschauer abgetrennt sein.

Am Beginn der Startzone und in der Bremszone muss ein Flaggenposten positioniert sein.

Die Flaggenposten müssen entlang der Strecke so platziert sein, dass sie den gesamten Bereich, für den sie verantwortlich sind, überblicken können. Sie müssen außerdem in Sichtkontakt miteinander sein.

Es wird empfohlen, dass der Veranstalter und die Offiziellen vor und während des Wettbewerbes sich mit den Fahrern hinsichtlich der Anlage der Strecke und der Rampen beraten. Jeder Fahrer muss bestätigen, dass er mit der Anlage der Strecke und den Platzierungen der Rampe zufrieden ist und dass er selbst alle Risiken in Zusammenhang mit der Teilnahme trägt.

### **3.4 Schweres Gerät**

Es muss angemessenes schweres Gerät für die Vorbereitung der Strecke zur Verfügung stehen.

Die dafür erforderlichen Bediener müssen während der Veranstaltung arbeitsbereit und auf Abruf an der Strecke zur Verfügung stehen.

### **3.5 Judging-Podium**

Die nachfolgend aufgeführten Einrichtungen müssen für das Judging-Podium vorgesehen werden, sofern es sich um eine Veranstaltung handelt, bei der eine Wertung der Fahrer erfolgt (Mindestanforderungen):

Ein Arbeitsbereich mit Platz für 10 Sportwarte und Beobachter - Eine ausreichende Anzahl an Stühlen und Tischen für 10 Personen

Ausreichende Beleuchtung, Steckdosen und Stromversorgung, so dass das Jury-Podium jederzeit arbeitsbereit ist.

Das Judging-Podium muss so platziert sein, dass die Richter die gesamte Strecke beobachten können.

Das Jury-Podium muss während der Veranstaltung zugänglich sein.

### **3.6 Kontrollpodium**

Die nachfolgend aufgeführten Einrichtungen müssen für das Kontrollpodium vorgesehen werden, sofern es sich um eine Veranstaltung handelt, bei der eine Wertung der Fahrer erfolgt (Mindestanforderungen):

- Ein Arbeitsbereich mit Platz für 6 Sportwarte und Beobachter;
- Eine ausreichende Anzahl an Stühlen und Tischen für 6 Personen;
- Ausreichende Beleuchtung, Steckdosen und Stromversorgung, so dass das Kontrollpodium jederzeit arbeitsbereit ist.
- Das Kontrollpodium muss in unmittelbarer Nähe des Judging-Podiums so installiert sein, dass die dort diensthabenden Offiziellen ein Überblick über die gesamte Strecke haben.

### **3.7 Organisationsbüro**

Die nachfolgend aufgeführten Einrichtungen müssen für das Organisationsbüro vorgesehen werden, sofern es sich um eine Veranstaltung handelt, bei der eine Wertung der Fahrer erfolgt (Mindestanforderungen):

- Ein Arbeitsbereich mit Platz für Sportwarte und Beobachter;
- Eine ausreichende Anzahl an Stühlen und Tischen;
- Ausreichende Beleuchtung, Steckdosen und Stromversorgung, so dass das Organisationsbüro jederzeit arbeitsbereit ist.

## **4. Ausstattung**

### **4.1 Lautsprecher**

Ein kombiniertes Lautsprechersystem für die Fahrer und die Zuschauer muss aufgebaut sein. Für den gesamten öffentlichen Bereich müssen die Durchsagen gut hörbar sein.

### **4.2 Streckenbeleuchtung**

Wenn die Veranstaltung am Abend/in der Nacht stattfindet, muss die komplette Strecke ausreichend beleuchtet sein. Es wird empfohlen, zwei separate Kreise mit sofortigem Stromwechsel für den Fall eines Defektes vor Ort zu haben.

### **4.3 Punktetafel und Uhr**

Ein ausreichend große Punktetafel und Uhr sowie Anzeige der offiziellen Ergebnisse und der offiziellen Zeit muss für alle Personen entlang der Strecke gut sichtbar positioniert werden, sofern es sich um eine Veranstaltung handelt, bei der eine Wertung der Fahrer erfolgt. Bei Outdoorveranstaltungen mit Wertung kann auf die Punktetafel sowie Anzeige der offiziellen Ergebnisse verzichtet werden, eine für das Publikum und die Fahrer wirksame Ergebnismeldung muss aber durch Lautsprecher gewährleistet sein.

Die Anzeige muss Ziffern mit mindestens 3 Zahlen für die Bewertung anzeigen.

### **4.4 Punktetabelle**

Aus praktischen Gründen wird ein elektronisches Datensystem empfohlen, sofern es sich um eine Veranstaltung handelt, bei der eine Wertung der Fahrer erfolgt.

Wenn eine internationale Veranstaltung jedoch gemeinsam mit dem Promotor durchgeführt wird, so ist das offiziell zu verwendende Punktesystem das Handgerät des EDV elektronischen Bewertungssystems.

## **5. Rettungsdienste**

### **5.1 Ärztliche Dienste**

Bei allen Veranstaltungen müssen unabhängig von behördlichen Auflagen, Rettungsmittel und Rettungsdienstpersonal gemäß den Bestimmungen für das Rettungswesen im Motorradsport /Stadion- und Hallencross vorgehalten werden.

### **5.2 Notfallplan**

Für einen Notfall (Unfall, Feuer, usw.) müssen der Veranstalter und die Sicherheitsdienste vor der Veranstaltung einen wirksamen Notfallplan für die gesamte Rennstrecke (Einrichtungen und Strecke) erstellen.

## **6. Sportwarte und Abläufe**

### **6.1 Allgemeines**

Alle Offiziellen und Sportwarte der Streckensicherung müssen bis zum Ende der vorgesehenen Protestfrist mit ihrer kompletten Ausrüstung vor Ort an der Rennstrecke arbeitsbereit und zur Verfügung der Judges bleiben.

### **6.2 Rennleiter**

Der Rennleiter ist verantwortlich für die Durchführung und den gut funktionierenden Ablauf der Veranstaltung. Er darf kein stimmberechtigtes Mitglied der Judges sein.

### **6.3 Technischer Kommissar**

Der benannte Technische Kommissar muss die Motorräder und die Bekleidung auf Übereinstimmung mit den FIM- und den in diesem Reglement aufgeführten Bestimmungen hin überprüfen.

### **6.4 Judges**

Sofern es sich um eine Veranstaltung handelt, bei der eine Wertung der Fahrer erfolgt, muss eine Jury, bestehend aus 5 Judges gebildet werden. Ein Mitglied der Judges muss der bei der Veranstaltung eingesetzte Schiedsrichter (Headjudge) sein. Dieser übernimmt dann die Position des Vorsitzenden der Judges. Bei Veranstaltungen ohne Wertung muss keine Jury gebildet werden.

Die Mitglieder der Jury können ehemalige Fahrer, Fahrer, die nicht an der Veranstaltung teilnehmen, oder andere kompetente Personen sein, deren Eignung und Integrität zur Ausübung der Aufgabe nachgewiesen werden kann.

Die Judges müssen die Vorstellung der Fahrer im Wettbewerb bewerten.

## **7. Motorräder**

### **7.1. Motorräder**

Zulässig zu Freestyle Motocross Veranstaltungen sind Motorräder gemäß Bestimmungen der Technischen Bestimmungen für Motocross des DMSB/ FIM, sowie gemäß nachfolgender Technischer Bestimmungen.

### **7.2. Set-Up der Motorräder**

Der Fahrer kann sein Motorrad nach eigenem Ermessen anpassen, er ist jedoch alleine verantwortlich und alle Risiken liegen bei ihm.

Das Nachfolgende muss aber unbedingt beachtet werden:

- Die vorderen und hinteren Kotflügel können gekürzt werden, der hintere Kotflügel muss jedoch immer den Rahmen abdecken.
- Seitenplastikteile dürfen geändert oder teilweise abgeschnitten (Löcher) werden, so dass der Fahrer das Motorrad packen kann.
- Die vorderen und hinteren Kotflügel, Kühlerabdeckungen und Nummernschilder müssen aus biegsamen Materialien gefertigt sein.
- Die Verwendung von Kohlefaser-Verbundmaterial für die vorderen und hinteren Kotflügel, Kühlerabdeckungen und Nummernschilder ist verboten.
- Die Art und Ausführung des Lenkers ist freigestellt, jedoch ist das Technische Reglements der FIM/des DMSB zu beachten
- Ein Schutzpolster für die Lenker wird empfohlen. Ein Zündunterbrecher gemäß Art. 37.03 der technischen Bestimmungen muss montiert sein, jedoch kann dieser an jeder beliebigen Stelle angebracht sein. - Es dürfen kurze Brems- und Kupplungshebel verwendet werden. Ein dauerhafter

Kugelabschluss, der integraler Teil des Hebels ist (Mindestdurchmesser von 16mm), wird jedoch empfohlen.

- Scharfe Kanten sind verboten.

Zu jedem Zeitpunkt während der Veranstaltung ist der Fahrer dafür verantwortlich, dass sein Motorrad und/oder die Ausrüstung den Bestimmungen entsprechen. Startnummern sind nicht vorgeschrieben.

### **7.3 Gefährliche Motorräder**

Die betreffenden Offiziellen können zu jeder Zeit während der Veranstaltung ein Motorrad ausschließen, dessen Konstruktion oder Zustand als eine Gefahrenquelle angesehen wird oder eine Gefahrenquelle darstellen könnte.

## **8. Ausschreibung**

Die Ausschreibung ist unter Beachtung des Art. 16 DMSG des DMSB zu erstellen. In der Veranstaltungsausschreibung muss die Anzahl der für die Qualifikationsläufe und den Finallauf zulässigen Fahrer aufgeführt sein. Das Wettbewerbsformat wird während der Fahrerbesprechung vor der Veranstaltung bekannt gegeben.

## **9. Nennungen**

### **9.1 Allgemeines**

Alle Nennungen sind bis spätestens 14 Tage vor der Veranstaltung beim Veranstalter einzureichen.

### **9.2 Nennformulare**

Die DMSB- Nennformulare oder Online-Nennsysteme sind zu verwenden, Die Nennung muss von den Nennenden (Bewerber, Fahrer, Beifahrer) eigenhändig, bei Minderjährigen von den/dem gesetzlichen Vertreter(n) unterschrieben sein.

## **10. Ablauf der Veranstaltung**

### **10.1 Fahrerbesprechung**

Zwischen dem Rennleiter, dem Obmann der Technischen Kommissare, den Judges oder dem Headjudge und den Fahrern muss eine Fahrerbesprechung durchgeführt werden, normalerweise vor den Trainingsläufen. Falls erforderlich können mehrere Fahrerbesprechungen durchgeführt werden.

Die Judges, der Rennleiter, der Obmann der Flaggenposten, der Leitende Rennarzt, der Veranstalter und alle an der Veranstaltung teilnehmenden Fahrer müssen daran teilnehmen.

Während der Besprechung werden Punkte zur Strecke, zur Sicherheit, dem Wettbewerbsformat und dem Ablauf des Rennens besprochen.

Es liegt in der Verantwortung eines jeden Fahrers, an der Besprechung teilzunehmen und alle erteilten Informationen zur Kenntnis zu nehmen sowie alle erteilten Anweisungen zu beachten. Nach dem offiziellen Ende des Trainings gibt es ein weiteres kurzes Briefing, in dem der Headjudge den Fahrern die Länge des Qualifikations- und Finallaufs mitteilt. Ferner wird den Fahrern die Anzahl der Sprünge mitgeteilt, die Sie mindestens in Ihrem jeweiligen Lauf machen müssen.

### **10.2 Genehmigung der Strecke durch die Fahrer**

Nach der ersten Fahrerbesprechung befragt der Rennleiter die Fahrer nach deren Einwilligung zum Streckenaufbau und zu den Platzierungen der Rampe. Auf Beantragung können Änderungen durchgeführt werden.



Wenn die Fahrer einmal mit der Strecke einverstanden sind, sind keine Änderungen mehr erlaubt, Sicherheitsgründe oder Gründe höherer Gewalt ausgenommen. Diese Änderungen dürfen nur geringfügig sein und müssen in Absprache mit den Fahrern durchgeführt werden.

Es wird angenommen, dass die Strecke in der Form, wie sie für die Veranstaltung aufgebaut ist, die gleiche ist wie die, für welche die Fahrer ihr Einverständnis erklärt haben.

Das Einverständnis der Fahrer zu einer Strecke ist nur gültig für und beschränkt auf die offiziellen Trainingsläufe und Läufe/Heats.

Wenn ein Fahrer sein Einverständnis für eine Strecke nicht erteilen kann, so kann er nicht gezwungen werden, an der Veranstaltung teilzunehmen und er darf seine Teilnahme absagen.

### **10.3 Allgemeines**

Es wird empfohlen, dass sich jeweils nur ein Fahrer auf der Strecke befindet. Ein Fahrer darf nur nach Anweisung des an der Ausfahrt aus der Wartezone positionierten Sportwart in die Strecke einfahren.

Die Fahrer müssen die offiziellen Flaggenzeichen oder Anweisungen der Sportwarte beachten. Ein Fahrer kann eine Serie von Sprüngen nur innerhalb eines bestimmten Zeitrahmens absolvieren. Die Zeitspanne beginnt in dem Moment, in welchem der Fahrer die Rampe für den Absprung trifft und endet, nachdem die offizielle Uhr „0“ anzeigt, ausgenommen im Fall eines Doppelsprungs. Wenn die Strecke Anfahrtsflächen zu den Absprungrampen beinhaltet und das Vorderrad des Motorrads die Anfahrtsfläche innerhalb eines Teiles einer Sekunde vor Anzeige der „0“ trifft, so ist dies der letzte Sprung, der für das Ergebnis des Fahrers für diesen Lauf/Heat zählt, wie lang auch immer die Anfahrtsfläche ist.

Sollten keine Anfahrtsflächen in die Strecke integriert sein, zählt der letzte Sprung, wenn der Fahrer innerhalb des Zeitablaufs des Runs mit dem Vorderrad die Rampe berührt hat.

Letzter Absatz gilt nur bei Veranstaltungen, bei denen eine Wertung der Fahrer erfolgt. Ein Fahrer darf nicht versuchen, den Start zu verzögern, ausgenommen bei mechanischen Problemen.

### **10.4 Training**

Um zu dem Qualifying/ den Läufen/ Heats zugelassen zu werden, müssen alle Fahrer mindestens am ersten offiziellen Training teilnehmen, unabhängig ob es sich um eine Eintages- oder Zweitagesveranstaltung handelt.

### **10.5 Wettbewerbsformat**

Es ist den Veranstaltern freigestellt, ein Programm mit Qualifikationsläufen, Läufen, Heats und/oder einem Finallauf zusammenzustellen.

Grundsätzlich wird ein Vor-Qualifying streng empfohlen, wenn mehr als 12 Nennungen vorliegen. Ausnahmen zu diesem Grundsatz sind jedoch zulässig.

Das Wettbewerbsformat muss in der Veranstaltungsausschreibung veröffentlicht und vom DMSB genehmigt werden.

### **10.6 Abbruch einer Veranstaltung**

Der Rennleiter hat das Recht, aus dringenden Sicherheitsgründen oder aus Gründen höherer Gewalt aus eigener Initiative ein Trainingslauf oder ein Qualifying, einen Lauf/Heat oder einen Finallauf vorzeitig zu beenden oder einen Teil der Veranstaltung bzw. die gesamte Veranstaltung abzusagen.

## **11. Fremde Hilfe**

Während der Trainingsläufe oder des Qualifyings, der Läufe, Heats oder dem Finallauf ist jede fremde Hilfe auf der Strecke verboten, es sei denn, sie wurde von einem vom Veranstalter benannten Sportwart der Streckensicherung in Ausübung seiner Aufgaben und im Interesse der Sicherheit erteilt. Die Strafe für einen Verstoß gegen diese Bestimmung ist die Disqualifikation.

Funkverbindung mit den Fahrern ist verboten.

## **12. Besondere Medizinische Untersuchung**

Auf Anweisung des Rennleiters, der Jury, eines offiziellen Arztes oder einem anderen, vom Leitenden Rennarzt benannten Arztes kann zu jeder Zeit während der Veranstaltung eine besondere medizinische Untersuchung durchgeführt werden.

## **13. Offizielle Zeichengebung**

Die offizielle Zeichengebung sollte wie folgt mit Hilfe einer etwa 750 x 600 mm großen Flagge erfolgen.

### **Signal Bedeutung**

Grüne Flagge Strecke ist frei für den Start des Laufes/Heats des Fahrers.

(Am Start wird die grüne Flagge durch ein Handzeichen des für die Wartezone zuständigen Sportwarte ersetzt)

Rote Flagge, Ende des Laufes/Heats des Fahrers. Der Fahrer kann einen weiteren Sprung vorführen und muss dann anhalten.

Die Sportwarte müssen durch einheitliche Hemden oder Lätzchen in einer neutralen Farbe gekennzeichnet sein, jedoch niemals in Grün oder rot, so dass eine Verwechslung mit den Flaggen ausgeschlossen werden kann.

Nach der Veranstaltung müssen die Sportwarte bis zum Ablauf der Protestfrist zur Verfügung stehen.

## **14. Ergebnisse**

Soll für eine Veranstaltung eine Wertung erfolgen, ist nachstehendes Verfahren anzuwenden:

Die Jury vergibt an jeden Fahrer Punkte gemäß einer Tabelle von 1 bis 10 oder 1 bis 20.

Die Jury bewertet die Fahrer aufgrund der nachfolgenden Kriterien:

### **Individuelle Wertung der einzelnen Jumps in einem Lauf der Fahrer**

- Abfolge der Sprünge (Jeder Sprung/Punkte von 1 bis 10);
- "Double up" (Einmalig/Punkte von 1 bis 20);
- Der "double up" sind die für den letzten Sprung vergebenen Punkte. Sie zählen doppelt (Bsp. Wenn ein Fahrer für den letzten Sprung 17 Punkte erhält, werden diese Punkte verdoppelt und es werden 34 Punkte gezählt).

### **Overall Bewertung**

- Verwendung der Strecke durch den Fahrer (Einmalig/ Punkte von 1 bis 10);
- Vielfältigkeit der Sprünge (Einmalig/Punkte von 1 bis 10);
- Persönliche Bewertung (Einmalig/Punkte von 1 bis 20).

Alle Punkte zusammen addiert ergeben das Ergebnis eines jeden Judges.

Das Endergebnis der Fahrer ergibt sich wie folgt:

Das höchste und niedrigste Ergebnis der 5 Judges wird gestrichen. Die verbleibenden 3 Ergebnisse werden addiert und ergeben das Endergebnis des Fahrers.

Bei einer Veranstaltung mit einem Finallauf ist der Fahrer der Sieger der Veranstaltung, dem die Judges in dem Finallauf die höchste Punktezahlerkannt haben. Bei einer Veranstaltung, bei der verschiedene Läufe/ Heats durchgeführt werden, ist der Fahrer mit der höchsten Punktezahler Sieger der Veranstaltung.

Bei Gleichstand wird das folgende Verfahren angewendet:

- Es werden die Qualifikationsergebnisse herangezogen;
- Sollte immer noch ein Gleichstand vorhanden sein, werden alle 5 Ergebnisse der Judges im Finallauf addiert.
- Sollte immer noch ein Gleichstand vorhanden sein, werden alle 5 Ergebnisse der Judges im Qualifikationslauf addiert.

Die Ergebnisse werden erst nach Ablauf der Protestfrist endgültig.

Fahrer, die Fragen zu den Ergebnissen an die Judges stellen möchten, müssen in Kontakt mit dem Rennleiter treten.

## **15. Ende einer Veranstaltung**

Eine Veranstaltung gilt erst dann als beendet, wenn alle Protestfristen abgelaufen sind.

Wenn eine Berufung eingereicht wurde, können die Ergebnisse erst dann für endgültig erklärt werden, wenn eine endgültige Entscheidung getroffen wurde.

Die Fahrer auf den ersten drei Plätzen müssen an der eventuell geplanten offiziellen Siegerehrung teilnehmen, während der die Nationalhymne des Landes des Siegers (gemäß seinem Pass), gespielt werden kann.

Der Rennleiter, alle Offizielle und Sportwarte der Streckensicherung müssen bis zum Ende der vorgesehenen Frist zur Einreichung von Protesten auf der Rennstrecke zur Verfügung der Judges verbleiben.

## **16. Weltranglistenpunkte bei nationalen Veranstaltungen**

Bei nationalen Veranstaltungen in Zusammenarbeit mit dem Promotor können folgende Weltranglistenpunkte vergeben werden:

Platz 1: 6 Punkte

Platz 2: 5 Punkte

Platz 3: 4 Punkte

Platz 4: 3 Punkte

Platz 5: 2 Punkte

Platz 6: 1 Punkt

## **DMSB Indoor-Supercross-Reglement 2025/26**

Stand: 01.12.2024 – Änderungen sind *kursiv* abgedruckt

### **INHALTSVERZEICHNIS**

1. Allgemeines
2. Klassen
3. Teilnehmer
4. Durchführung
5. Flaggensignale
6. Wettbewerb

## **1. Allgemeines**

### **1.1**

Alle Stadioncross/Hallencross-Rennen im Regelungsbereich des DMSB sind nach den Bestimmungen des DMSB bzw., soweit nicht ausdrücklich etwas anderes festgelegt ist, nach den Bestimmungen der FIM/FIM Europe durchzuführen.

### **1.2**

Bei diesen Rennen, die als Freiluft- oder Hallen-Veranstaltung durchgeführt werden können, darf die Fahrfläche ausschließlich aus natürlichen Materialien (Sand, Erde etc.) bestehen. Bei einem Hallencross kann sich die Fahrfläche auch aus unterschiedlichen künstlichen Materialien (Holz, Estrich, Beton, Asphalt etc.) zusammensetzen.

## **2. Klasseneinteilung**

Ausgeschrieben werden können die Klassen

- SX1  
mit Solo- Motorrädern  
über 100 – 125 ccm 2T und über 175 – 250 ccm 4T,  
über 175 – 250 ccm 2T und über 290 ccm – 450 ccm 4T,  
über 290 – 500 ccm-2T/ und über 475 – 650 ccm-4T
- SX2  
mit Solo- Motorrädern über 100 – 125 ccm 2T und über 175 – 250 ccm 2T/4T
- SX125  
mit Solo- Motorrädern über 85 ccm bis 125ccm mit 2-Takt Motoren
- SX3  
mit Solo- Motorrädern über 65 ccm bis 85ccm mit 2-Takt Motoren (Groß- od. Kleinrad)
- SX4  
mit Solo- Motorrädern über 50 ccm bis 65ccm mit 2-Takt Motoren
- SX5  
mit Solo- Motorrädern mit Solo- Motorrädern bis 50 ccm mit 2-Takt Motoren *und Elektromotorräder der Typen KTM SX-E5, Husqvarna EE-5 und GasGas MC-E5 bis max. 10kW der Klasse A: (60V DC & 30V AC (rms) (pulsierend DC < 60V))*

In den Klassen SX3, SX4, SX5 muss die Strecke dem Leistungsvermögen der Starter dieser Klasse angepasst sein. Außerdem kann ein Sprungverbot für einzelne Passagen vom Schiedsrichter erlassen werden.

### 3. Teilnehmer

Zugelassen werden Fahrer werden mit

- Inter-/A-Lizenz (SX1, SX2)
- B-Lizenz (SX2, SX125, SX3)
- J- Lizenz Klassen (SX125, SX3, SX4, SX5)
- *C- Lizenz Klassen (SX3, SX4, SX5)*
- RaceCard Klassen (SX4, SX5)  
die nach den Trainingsläufen innerhalb von 120% der Rundenzeit des besten Fahrers der jeweiligen Klasse platziert sind.

In den Jugendklassen sind folgende Fahrer zugelassen:

- SX125 von 14 bis 18 Jahren
- SX3 von 12 bis 16 Jahren
- *SX4 von 8 bis 13 Jahren*
- *SX5 von 6 (Stichtagsregelung) bis 10 Jahren*
- 

*Sofern nach anders angegeben gilt jeweils die Jahrgangsregelung.*

### 4. Durchführung

#### 4.1. Streckenführung / Sicherheitseinrichtungen

##### 4.1.1

##### **Mindeststreckenlänge**

- *Indoor Supercross Veranstaltungen = 250 m*

##### 4.1.2

##### **Befahrbare Mindestbreite**

Ca. 4 m. Soweit sich jedoch bei Hallenveranstaltungen die Nutzung baulich vorgegebener engerer Passagen (Tore, Gänge etc.) nicht vermeiden lässt, kann die befahrbare Mindestbreite an diesen Stellen auf 2 m reduziert werden. Unabhängig hiervon darf die Strecke jedoch keine sich plötzlich verengenden Abschnitte enthalten.

##### 4.1.3

##### **Durchfahrtshöhe**

Ca. 3 m. Bei Hallenveranstaltungen kann diese Durchfahrtshöhe auf 2 m reduziert werden, wenn sich die Nutzung baulich niedrigerer Passagen nicht vermeiden lässt. In diesen Fällen darf die Anfahrstrecke zu den niedrigeren Durchfahrten aber keinerlei Sprünge, Wellen oder sonstige Hindernisse aufweisen.

##### 4.1.4

##### **Startbereich**

Vorgeschrieben ist ein Startgitter in einer Breite von mind. 10 m und max. 20 m.

Eine hintere Barriere ist vorgeschrieben.

Die Aufstellung der Fahrer in mehr als zwei Startreihen ist nicht gestattet.

Die Länge der Startgeraden sollte ca. 15 bis 40 m betragen.

*Befindet sich die Startanlage im Streckenverlauf und wird im Trainings- oder Rennbetrieb überfahren, dürfen keine spitzen oder scharfkantigen Teile der Startanlage herausragen. Wenn dies aus konstruktiven Gründen nicht anders möglich ist, müssen diese Teile der Anlage so abgedeckt werden, dass keine Verletzungsgefahr besteht.*

##### 4.1.5

##### **Ziellinie**

Die Ziellinie wird mit Hilfe einer Flagge, einer Linie auf dem Boden oder einem Pfosten auf der der Zeitnahme/Rundenzählung gegenüberliegenden Seite kenntlich gemacht.

## **4.2 Strecke**

Als Fahrbahnbegrenzung muss beidseitig eine *ausreichende* Kette von Ballen aus Stroh oder anderem stoßdämpfenden Material aufgestellt sein. Sollte die baulichen Gegebenheiten der Strecke dies erfordern, so kann der Schiedsrichter bei der Streckenbesichtigung *Anpassungen in Teilsektionen anordnen*.

### **4.2.1**

#### **Beleuchtung**

Bei Nachtveranstaltungen sowie bei Hallenveranstaltungen ohne ausreichendes Tageslicht hat der Veranstalter dafür Sorge zu tragen, dass die gesamte Strecke mit mind. 100 Lux ausgeleuchtet ist. Für ausreichende Beleuchtung des Fahrerlagers sowie aller Organisationsräume und der organisatorischen Einrichtungen hat dieser ebenfalls Sorge zu tragen.

### **4.2.3**

#### **Be- und Entlüftung**

Bei Hallenveranstaltungen muss der Veranstalter im Interesse der Zuschauer, der Fahrer und der Mitarbeiter der Organisation für notwendigen Be- und Entlüftung sorgen.

## **4.3 Sicherheitseinrichtungen für Zuschauer**

Zwischen den Zuschauern und der Strecke muss sich eine Sicherheitszone von mindestens 3 m (Hallenveranstaltungen mind. 1,5 m) befinden. Diese Zone muss auf der Seite der Zuschauer durch einen ausreichend hohen, massiven und geschlossenen Zaun begrenzt sein. Wenn die erste Zuschauerreihe über dem Streckenniveau liegt und dadurch ein wirksamer Schutz für die Zuschauer besteht, kann auf die Sicherheitszone verzichtet werden. Die Sicherheit und die Abgrenzung der Zuschauer zur Strecke (baulich und überwachend) obliegt dem Veranstalter. Für ausreichenden Brandschutz im Fahrerlager und an der Strecke ist (insbesondere bei Hallenveranstaltungen) Sorge zu tragen.

## **4.4 Streckenabnahme**

Soweit es sich um die Benutzung einer nicht-permanenten Strecke handelt, beschränkt sich die Abnahme auf eine Besichtigung, die vom DMSB eingesetzten Schiedsrichter der Veranstaltung in Begleitung des Rennleiters und, wenn möglich, eines erfahrenen Fahrers, mindestens 4 Stunden vor Trainingsbeginn durchgeführt wird.

Ggf. erforderliche Änderungen an der Strecke/Streckenführung müssen vor Trainingsbeginn abgeschlossen sein.

## **4.5 Technische Bestimmungen / Technische Abnahme**

Jeder Fahrer kann der Technischen Abnahme im Rahmen einer Veranstaltung pro Wettbewerb 2 Motorräder der entsprechenden Klasse vorführen, die dann wahlweise von ihm eingesetzt werden können.

Ein Motorradtausch während eines Laufes, auch zwischen den Fahrern, ist nicht zulässig.

## **4.6 Sportwarte**

Alle Veranstaltungen werden nach dem Schiedsrichtersystem organisiert und durchgeführt.

Für diese Veranstaltungen werden folgenden Personen eingesetzt:

- Schiedsrichter (Chief Referee)
- Renndirektor (Race Director)
- Rennleiter (Clerk of the Course),
- Leiter der Streckensicherung (Safety Officer)
- *es kann ein Obmann Flaggen- und Lichtzeichen (Safety Officer LightFlags) eingesetzt werden*

Der Schiedsrichter und der Renndirektor werden vom DMSB benannt. Der Renndirektor unterstützt den Schiedsrichter und Rennleiter in der Durchführung des sportlichen Ablaufs.

#### **4.6.1**

##### **Chef Referee**

Er ist das höchste Kontroll- und Entscheidungsorgan für den sportlichen Ablauf der Veranstaltung und dafür verantwortlich, dass alle Bestimmungen des DMSB eingehalten werden. Er ist jedoch nicht verantwortlich für die Organisation der Veranstaltung und hat nur die hier festgelegten exekutiven Pflichten.

Er muss mindestens 6 Stunden vor Trainingsbeginn bis zur Erledigung seiner Pflichten nach dem Abschluss des Trainings bzw. nach dem Ende der Veranstaltung anwesend sein.

Gemeinsam mit dem Rennleiter muss er vor Beginn des Trainings die Strecke inspizieren.

Er muss sicherstellen, dass der Rennleiter sofort über all seine Entscheidungen informiert wird, die den Ablauf des vorgesehenen Programms beeinflussen, z.B. Wiederholung eines Laufes, Ausschluss eines Fahrers, Verschiebung oder Abbruch der Veranstaltung etc.

Er muss u. U. alle weiteren Aktivitäten stoppen, bis seine Entscheidungen ausgeführt sind und sichergestellt ist, dass die Gründe für diese Entscheidungen und evtl. sich daraus ergebende Verzögerungen durch den Sprecher den Zuschauern bekannt gegeben wurden. Nur er kann einen Lauf abbrechen und u. U. eine Wiederholung anordnen sowie, falls notwendig, eine Veranstaltung unterbrechen oder verschieben bzw. veranlassen, dass diese abgesagt oder abgebrochen wird. Bevor er eine solche Entscheidung trifft, muss er den Rennleiter anhören, wenn Witterungseinflüsse maßgebend sind.

Er kann Fahrer, Bewerber sowie jeden vom DMSB lizenzierten und bei der Veranstaltung eingesetzten Sportwart, dessen Verhalten sie aufgrund eigener Wahrnehmungen oder aufgrund einer Meldung als strafwürdig ansehen, mit einer Verwarnung, Geldstrafe, Nichtzulassung, Wertungsstrafe, Ausschluss von der weiteren Teilnahme oder Wertungsausschluss bestrafen. Geldstrafen können ausgesprochen werden:

- bis zu EUR 1000,- in den Inter-/A-Lizenzklassen bzw.
- bis zu EUR 500,- in den B-, J- Lizenzklassen

Unsportliches, aggressives oder rücksichtsloses Verhalten von Fahrern oder Teammitgliedern gegenüber anderen Personen (Fahrern, Mechanikern, Teammitgliedern, Offiziellen, Organisatoren, Helfern, Zuschauern, Presse etc.) können mit den gleichen Strafmaßnahmen geahndet werden. Die einzelnen Strafen können auch kombiniert festgesetzt werden. Außerdem kann er auch von der dem Rennleiter zustehenden Strafbefugnis gem. DMSG-Gebrauch machen.

#### **4.6.3**

##### **Proteste**

Proteste müssen dem entweder dem [Rennleiter](#), dem Renndirektor oder dem Rennsekretär übergeben werden.

Ein Protest, der sich auf einen Irrtum bezieht oder ein Vorkommnis betrifft, welches das Ergebnis eines Laufes beeinflussen kann, an dem der betreffende Fahrer beteiligt war oder teilnehmen soll, muss, bevor er oder evtl. andere beteiligte Fahrer die Wartezone für seinen / ihren nächsten Lauf verlassen, eingelegt werden. Sollte sich der Protest auf ein Ereignis im letzten Lauf eines Wettbewerbs beziehen, so muss er innerhalb von 10 Minuten nach Beendigung dieses Laufes eingelegt werden. Wird ein Protest zunächst mündlich eingereicht, so muss er spätestens innerhalb von 15 Minuten schriftlich bestätigt werden.

## **5. Flaggsignale / Lichtzeichen**

Neben den im DMSB-Motocross-Reglement aufgeführten Flaggen und deren Gebrauch sind zusätzlich folgende Flaggen und deren Handhabung einzusetzen:

- Weiße Flagge:

Mit dieser Flagge stillgehalten wird die jeweils letzte Runde angezeigt.

Als Ersatz oder Ergänzung für Flaggen sind auch Lichtzeichenanlagen zulässig, die in Absprache mit dem Schiedsrichter eingesetzt werden.

## **6. Wettbewerb**

### **6.1 Training**

Vorgeschrieben sind ein freies Training und ein Zeittraining.



Um zum Rennen zugelassen zu werden, muss jeder Fahrer mindestens 3 Runden in einem der Trainings am Veranstaltungs-Wochenende gefahren haben. Wenn die Strecke im Laufe des Wettbewerbs verändert wurde, muss allen Fahrern die Möglichkeit zur Teilnahme an einer Besichtigungsrunde eingeräumt werden.

## **6.2 Startvorgang**

Wenn sich alle Fahrer mit ihren Motorrädern an der Startlinie mit laufendem Motor aufgestellt haben, wird vom Starter für 10 Sekunden das >10-Sekunden<-Zeichen gezeigt. Nach Ablauf dieser Zeitspanne zeigt er das >5-Sekunden<- Zeichen und das Startgitter wird nach Ablauf von 5 – 10 Sekunden ausgelöst. Die Startauslösung darf für die Fahrer nicht wahrnehmbar sein.

## **6.3 Durchführungsschema**

### **6.3.1**

Die Wettbewerbe in der Klasse SX1 und SX2 werden gemäß dem Durchführungsschema in zwei Qualifikationsrennen, einem Hoffnungslauf und einem Finale durchgeführt. Die Starterzahlen und Qualifikationen müssen aus der Veranstaltungsausschreibung ersichtlich sein. Das genaue Durchführungsschema für die Klassen SX125, SX3, SX4 und SX5 wird in der Veranstaltungsausschreibung festgelegt.

### **6.3.2**

Bei der Durchführung muss in jedem Fall gewährleistet sein, dass Fahrer, die sich nicht direkt für die nachfolgende Runde qualifizieren, eine zweite Chance erhalten. Soweit dies sichergestellt ist und die gemäß Abnahmeprotokoll zulässige Starterzahl hierdurch nicht überschritten wird, kann für jeden Lauf einer nachfolgenden Runde eine so genannte „Wild Card“ an jeweils einen Fahrer vergeben werden, der sich in dem vorgenannten Lauf nicht für die nachfolgende Runde qualifizieren konnte. Die wiederholte Vergabe einer „Wild Card“ an den gleichen Fahrer im Verlauf des Wettbewerbs ist nicht gestattet.

## DMSB SuperMoto-Reglement 2025

Stand: 23.10.2024 – Änderungen sind *kursiv* abgedruckt

### INHALTSVERZEICHNIS

1. Veranstaltung
2. Klassen
3. Teilnehmer
4. Fahrerbesprechung
5. Boxen
6. Flaggen- bzw. Lichtzeichen
7. Fahrregeln
8. Training
9. Start
10. Rennen
11. Ende des Rennens / Ergebnisse und Wertung
12. Schlusskontrolle

### 1. Veranstaltung

Alle Super-Moto-Veranstaltungen im Regelungsbereich des DMSB sind nach den Bestimmungen des DMSB durchzuführen. Soweit in den DMSB-Bestimmungen nicht geregelt, gelten die Bestimmungen der FIM.

Bei allen Veranstaltungen ist eine Zeitnahme mit Transponder-Technik und Computerauswertung erforderlich.

### 2. Klassen

Für Teilnehmer ab 14 Jahren (Stichtagsregelung) und Motorräder mit Zweitaktmotor über 85 ccm oder Viertaktmotor über 150 ccm können folgende Klassen ausgeschrieben werden:

Klassen S1, S2 und S3:

s. DMSB SuperMoto-Prädikatbestimmungen und aktuelle Liste der Klasseneinteilung auf der Homepage des DMSB ([www.dmsb.de](http://www.dmsb.de))

#### **Klassen S4 und S5:**

Teilnehmer, die nicht in einer der Klassen S1, S2 oder S3 starten müssen.

#### **Klasse Ü40**

für Teilnehmer bis Geburtsjahrgang *1985*

**Des Weiteren können folgende Nachwuchsklassen ausgeschrieben werden:**

#### **Klasse Youngster:**

Motorräder mit Zweitaktmotor über 85 ccm bis max. 150 ccm bzw. Viertaktmotor über 175 ccm bis max. 250 ccm.

Startberechtigt sind Fahrer der Geburtsjahrgänge *2007-2012*

#### **Klasse Junioren:**

Motorräder mit Zweitaktmotor über 65 ccm bis max. 85 ccm und max. 29,5 PS

Motorräder mit Viertaktmotor über 85 ccm bis max. 150 ccm und max. 29,5 PS

Startberechtigt sind Fahrer der Geburtsjahrgänge *2009 - 2015*

#### **Klasse Rookies:**

Motorräder mit Zweitaktmotor über 50 ccm bis max. 65 ccm und max. 19 PS

Motorräder mit Viertaktmotoren über 50 ccm und bis max. 82ccm und max. 19 PS

Startberechtigt sind Fahrer der Geburtsjahrgänge *2013 - 2017*

### 3. Teilnehmer

#### 3.1 Fahrer

Alle Fahrer benötigen eine der Klasse entsprechende Lizenz einer Mitgliedsföderation der FIM. Für die Fahrer gelten folgende Altersfestlegungen: Motorräder mit Zweitaktmotor über 150 ccm bzw. Viertaktmotor über 250 ccm: - startberechtigt sind Fahrer ab 14 Jahren (Stichtagsregelung) Motorräder mit Zweitaktmotor bis 85 ccm bzw. Viertaktmotor bis 150 ccm: - startberechtigt sind Fahrer ab 6 Jahren (Stichtag) bis 18 Jahren (Jahrgangsregelung).

#### 3.2 Bewerber

Inhaber einer vom DMSB/FIM Europe /FIM oder anderen FMN ausgestellten gültigen Bewerber- Lizenz, je nach Status der Veranstaltung.

### 4. Fahrerbesprechung

Jeder Fahrer ist verpflichtet, an einer vom Veranstalter festgesetzten Fahrerbesprechung teilzunehmen.

### 5. Boxen

Der Boxenbereich umfasst die Fläche von Boxeneinfahrt bis Boxenausfahrt sowie die Boxen selbst und wird an der Vorderfront durch die Absperrung zur Rennstrecke begrenzt.

Reparaturen, Auswechseln von Rädern oder Reifen wie auch alle übrigen erlaubten Arbeiten dürfen im Verlauf des Rennens nur an den Boxen von den Fahrern und den zugelassenen Helfern durchgeführt werden.

Reifenwärmer sind in der Boxengasse erlaubt. Als Stromquelle darf ein Aggregat verwendet werden. Fahrer, die in die Boxengasse einfahren wollen, müssen sich frühzeitig entsprechend einordnen, die Rennstrecke in Richtung Boxengasse verlassen und hierbei die Geschwindigkeit so herabsetzen, dass sie ihr Fahrzeug ohne Gefährdung anderer an der entsprechenden Box zum Halten bringen. Nach Beendigung des Boxenaufenthaltes darf der Fahrer erst Ende der Boxenstraße unter Beachtung der Signal- oder Flaggenzeichen wieder auf die Rennstrecke einfahren.

Das Einbringen eines zweiten Wettbewerbsfahrzeugs vor bzw. während der Wertungsläufe ist nicht gestattet. Darüber hinaus ist der Aufenthalt von Kindern unter 12 Jahren (ausgenommen Teilnehmer) im Boxenbereich ebenso wenig erlaubt wie Rauchen und Alkoholkonsum.

### 6. Flaggen- bzw. Lichtzeichen

Während des Trainings und des Rennens gelten folgende Flaggenzeichen:

Nationalflagge (bzw. Startampel) = Start

Gelbe Flagge (stillgehalten) = Achtung: erhöhte Aufmerksamkeit

Gelbe Flagge (geschwenkt) = Achtung, unmittelbare Gefahr, Geschwindigkeit reduzieren, Überholverbot - Fahrer dürfen nicht springen und müssen Sprunghügel im Rollen passieren. Die Verringerung der Geschwindigkeit muss deutlich erkennbar sein. Das Überhol- *und Sprung*verbot gilt bis hinter die Unfallstelle.

Für jeden überholten Fahrer *erfolgt eine* Rückversetzung des Überholenden *um fünf Plätze in der Startaufstellung (bei Verstoß im Training) bzw.* im Endklassement *(bei Verstoß im Wertungslauf* Bei einer nach Auffassung des Rennleiters und/oder der Sportkommissare im Zusammenhang mit einem solchen Überholvorgang eingetretenen Behinderung oder Gefährdung des Strecken- oder Rettungspersonales bzw. des/der überholten Fahrer(s) oder wiederholter Missachtung bleibt an Stelle der Rückversetzung die Disqualifikation vorbehalten.

Gelbe Flagge mit roten Streifen (stillgehalten) = Achtung Rutschgefahr!

Auch in Verbindung mit erhobener Hand und Zeigefinger nach oben: einsetzender Regen.

Rote Flagge (gehalten oder geschwenkt) = Das Rennen/Training ist abgebrochen, nicht überholen, langsam und mit größter Vorsicht und Aufmerksamkeit gemäß den Anweisungen in die Boxengasse bzw. in den Vorstartraum zurückkehren.

Blaue Flagge (geschwenkt) = Warnung, Überrundung steht bevor

Schwarze Flagge (stillgehalten) in Verbindung mit Start-Nr. auf Signaltafel = Halt bei Start und Ziel (neben der Strecke)

Schwarz-weiß-karierte Flagge = Ende des Trainings/ Rennens

## **7. Fahrregeln**

Im Verlauf des Trainings und des Rennens darf links und rechts überholt werden. Fahrer, die überrundet werden, müssen dem Überholenden Platz machen und ggf. die Ideallinie freigeben.

Fahrer, die auf der Strecke anhalten, müssen ihr Motorrad sofort auf dem kürzesten Weg und unter größtmöglicher Vorsicht außerhalb der Rennstrecke abstellen. Es ist untersagt, ein Motorrad entgegen oder quer zur Fahrtrichtung zu fahren.

Fahrer und Motorrad bilden eine Einheit, die während des Trainings und des Rennens – ausgenommen während eines freiwilligen oder unfreiwilligen Stopps – bestehen muss. Fremde Hilfe auf der Rennstrecke, ausgenommen solche, die durch Sportwarte aus Sicherheitsgründen gegeben wird, ist verboten. Falls ein Fahrer, aus welchem Grund auch immer, die Strecke verlässt, muss er, um den Wettbewerb wieder aufzunehmen, ohne fremde Hilfe sowie ohne Gefährdung und Benachteiligung Dritter, wieder an dem in Fahrtrichtung liegenden nächstmöglichen Punkt auf die Strecke einfahren.

Bei Missachtung dieser Vorschrift wird dem Fahrer im Ergebnis des Zeittrainings die schnellste Runde gestrichen bzw. wird er im Rennen um 5 Plätze zurückgestuft. Mit der gleichen Strafe werden Fahrer belegt, die sich durch Auslassen von Hindernissen oder Schikanen bzw. Kurven einen Vorteil verschaffen. Wiederholungsfälle werden mit Ausschluss bestraft.

## **8. Training**

### **8.1 Freies Training**

Die Trainings / Warm-Ups – auch einzelne – mehrerer Klassen können zusammengelegt werden.

### **8.2 Zeittraining**

Fahrer, die im Verlauf aller Trainingsabschnitte (einschl. Warm-Ups) nicht insgesamt mindestens 3 Runden absolviert haben, werden nicht zum Rennen zugelassen. Bei Durchführung des Trainings einer Klasse in mehreren Gruppen ist ein Wechsel der Gruppen nicht zulässig. Findet das Zeittraining einer Klasse nicht am Tag des freien Trainings statt oder finden die Rennläufe einer Klasse nicht am Tag des Zeittrainings statt, so ist vor diesem ein Warm-Up von mindestens 10 Minuten durchzuführen. Dies gilt ebenfalls, wenn die Vorläufe nicht am Tag des Zeittrainings bzw. die Hoffnungs-, Halbfinal- oder Finalläufe nicht am Tag des im Qualifikationsschema jeweils vorhergehenden Laufes stattfinden.

### **8.3 Maximale Starterzahl in Trainings und Rennen**

*In freiem und Zeittraining darf die in der Streckenlizenz als „maximale Starterzahl im Rennen“ festgelegte Teilnehmerzahl um maximal 20% überschritten werden.*

Übersteigt die Zahl der Nennungen die *in der Streckenlizenz* festgelegte Streckenkapazität, entscheidet das Resultat des Zeittrainings über die für die Rennläufe qualifizierten Fahrer.

### **8.4 Ende der Zielzone / End of finish**

*Die Regelung zum „Ende der Zielzone“ (siehe Punkt 11) gilt auch für das Ende / Abwinken der Trainings*

## 9. Start / Startaufstellung

### 9.1 Startprozedere

Das Motorrad muss bis spätestens 5 Minuten vor dem im gültigen Zeitplan vorgesehenen Startzeitpunkt des nächsten Laufes bzw., dessen *sighting laps* in den Vorstartbereich eingebracht werden. Fahrer, die verspätet erscheinen, haben keinen Anspruch auf den ihnen zustehenden, dann aber freibleibenden Startplatz und werden in der Penalty-Reihe aufgestellt. Jeder Fahrer darf nur die für den Renneinsatz vorgesehene Maschine in den Vorstartbereich einbringen. Ein Wechsel des Motorrades ist nach Schließen des Vorstartbereiches nicht mehr erlaubt.

Reifenwärmer sind im Vorstart erlaubt. Als Stromquelle darf ein Aggregat verwendet werden.

Werden die Läufe in zwei Rennen ausgetragen, erfolgt die Startaufstellung für beide Läufe nach der Platzierung im Zeittraining, ggf. wechselweise bei verschiedenen Trainingsgruppen, beginnend mit dem jeweils Zeitschnellsten.

Werden die Wettbewerbe nach Qualifikationsschema u. a. mit Vorläufen ausgetragen, richtet sich die Startaufstellung nur für diese Vorläufe nach der Platzierung im Zeittraining, getrennt nach den jeweiligen Gruppen.

Die Startaufstellung für die Hoffnungs- bzw. Halbfinal- und Finalläufe erfolgt unter Berücksichtigung der Platzierungen der jeweils vorangegangenen Rennen.

Fahrer, die sich über einen Hoffnungslauf qualifizieren oder durch eine Wild-Card startberechtigt sind, erhalten in der entsprechenden Reihenfolge die letzten Startplätze. Eine freie Auswahlmöglichkeit des Startplatzes besteht nicht. Erscheint ein Fahrer nicht zur Startaufstellung, bleibt dessen Startplatz leer. Die so genannte Penalty-Reihe ist die Startreihe direkt hinter der letzten – laut Startaufstellung - besetzten Startreihe.

Nach Einnahme des zugeteilten Startplatzes darf dieser nicht mehr verlassen werden. Bei Zuwiderhandlung wird der Fahrer in die Penalty-Reihe versetzt.

Vor jedem Rennen ist die Durchführung mindestens einer *sighting lap* vorgeschrieben. Der Start der einzelnen Klassen in eine fliegende *sighting lap* erfolgt direkt aus dem Vorstart. Ausgenommen von dieser Regelung ist die Klasse S1.

Nach diesen *sighting laps* haben die Fahrer zügig ihren Startplatz einzunehmen.

Fahrer, die an den *sighting laps* nicht teilnehmen, müssen aus der Penalty-Reihe starten.

Helfer haben nach den *sighting laps* keinen Zutritt zum Startplatz.

Fahrer, die zeitliche Verzögerungen des Startvorganges verursachen oder verspätet aus den *sighting laps* erscheinen, haben keinen Anspruch auf den ihnen zustehenden, dann aber freibleibenden Startplatz und werden in die Penalty-Reihe versetzt.

Der Start erfolgt stehend als Gruppenstart mit laufendem Motor unter Anwendung nachfolgender Methode: –

Startampel ist ausgeschaltet –

Ein Sportwart steht mit roter Flagge auf der Startlinie –

Starterfeld formiert sich mit laufenden Motoren –

Nach Einnahme aller Startplätze schwenkt ein zweiter Sportwart hinter dem Feld die grüne Flagge –

Der Sportwart geht mit erhobener roter Flagge vor dem Feld und verlässt die Strecke –

Nach Verlassen der Strecke durch den Sportwart schaltet die Ampel auf Rot –

Nach 2–5 Sekunden schaltet die rote Ampel aus und der Start ist freigegeben.

### 9.2 Start aus der Boxengasse

Die Boxenausfahrt wird zum Beginn der *sighting laps* geschlossen. Fahrer, die nach dem Start in die *sighting lap* erscheinen, sowie Fahrer, die in den *sighting lap* die Boxengasse aufsuchen müssen, können von hier aus hintereinander nachstarten. Die Freigabe erfolgt durch den Rennleiter.

### 9.3 Frühstart

Eine Frühstartüberwachung findet statt. Ein Frühstart ist dann gegeben, wenn während der Start-Rotlichtphase eine Vorwärtsbewegung des Motorrades bzw. des Vorderrades erfolgt. Ein Frühstart liegt auch dann vor, wenn der Fahrer seine Maschine noch in der Rotlichtphase zurückzieht und beim Umschalten der Ampel wieder von seiner Startmarkierung startet.

Fahrer, die einen Frühstart verursachen, werden mit einer Zeitstrafe von 15 Sekunden belegt, die am Ende des betreffenden Rennens zu ihrer Gesamtzeit hinzugezählt wird, unabhängig von der Anzahl der von ihnen absolvierten Runden.

Die betreffenden Fahrer erhalten eine Tafel mit der Aufschrift "FRÜHSTART/+ 15 SEKUNDEN" mit ihren Startnummern während 3 Runden an der Ziellinie.

## **10. Rennen**

### **10.1**

Die Wettbewerbe werden in zwei oder drei Vorläufen, einem oder zwei Hoffnungsläufen, zwei Semifinalläufen, einem weiteren Hoffnungslauf und einem Finale durchgeführt.

Bei der Durchführung muss in jedem Fall gewährleistet sein, dass Fahrer, die sich nicht direkt für die nachfolgende Runde, d.h. das Semifinale oder Finale, qualifizieren, eine zweite Chance erhalten. Dies gilt auch, wenn ein Fahrer nicht an seinem, ihn betreffenden Vor- oder Halbfinallauf teilnehmen konnte. Die Einteilung der Fahrer sowie das Qualifikationsschema werden vom Veranstalter unter Berücksichtigung des Nennungsergebnisses sowie der Streckenkapazität festgelegt. Der Start in einem anderen als in dem ursprünglich zugeordneten Vorlauf oder Halbfinale ist nicht möglich.

Ableitend aus dieser Festlegung ergibt sich im Grundsatz folgendes Qualifikationsschema, bei dem nachstehende Mindestlaufzeiten zu beachten sind:

Vorlauf	= 7 Minuten + 2 Runden
Hoffnungslauf	= 7 Minuten + 2 Runden
Halbfinale	= 9 Minuten + 2 Runden
Kleines Finale	= 7 Minuten + 2 Runden
Finale	= 12 Minuten + 2 Runden

### **10.2**

Übersteigt das Nennungsergebnis die Streckenkapazität nicht, so können diese Rennen in zwei Wertungsläufe von mind. 12 Minuten Dauer + 2 Runden durchgeführt werden.

### **10.3**

Die Läufe – auch einzelne – mehrerer Klassen können zusammengelegt werden. Ein Wertungslauf einer Klasse kann wiederum auf zwei Rennen aufgeteilt werden.

Die Aufteilung und Zusammenlegung der Klassen, das Qualifikationsschema, die Vergabe der Startplätze, sowie das Wertungsschema werden in der Ausschreibung festgelegt.

### **10.4**

Sollte der Abbruch eines Laufes aufgrund eines besonderen Vorkommnisses oder klimatischer oder anderer Bedingungen unumgänglich sein, wird die rote Flagge gezeigt, um anzuzeigen, dass der Lauf abgebrochen ist. Wird dieses Signal gezeigt, müssen die Fahrer langsam fahren und den Anweisungen der Sportwarte folgen.

Für den evtl. erneuten Start eines abgebrochenen Laufes gelten folgende Regelungen:

A) Weniger als 50 % der Laufzeit (gerechnet ohne die 2 Folgerunden) waren absolviert:

Wird ein Lauf abgebrochen bevor der führende Fahrer 50 % der Laufzeit absolviert hat, so wird der ursprüngliche Start für null und nichtig erklärt. Alle Fahrer, die am ersten Start beteiligt waren, sind für den erneuten Start teilnahmeberechtigt, entweder auf dem ursprünglich eingesetzten Motorrad oder auf einem anderen Motorrad, vorausgesetzt, dass dieses den Technischen Kommissaren unter ihrem Namen bzw. dem ihres Bewerbers vorgeführt und abgenommen wurde. Der wiederaufgenommene Lauf geht – soweit vor dem Re-Start nicht ausdrücklich anders festgelegt – über die volle Distanz, wobei die ursprüngliche Startaufstellung benutzt wird. Der Platz jedes Fahrers, der nicht an dem erneuten Start teilnehmen kann, bleibt frei.

B) sonst:

Dieser Lauf wird in jedem Fall als Rennen gewertet. Die Wertung erfolgt aufgrund der Positionen, welche die Fahrer am Ende der letzten Runde vor dem Abbruch des Rennens innehatten.

## **11. Ende des Rennens / Laufes / Ergebnisse und Wertung**

Nach Absolvierung der vorgesehenen Distanz wird der Führende sowie alle nachfolgenden Fahrer – diese ohne Rücksicht auf die von ihnen zurückgelegte Rundenzahl – beim Überfahren der Ziellinie mit der schwarz-weiß-karierten Flagge abgewunken. Damit ist das betreffende Rennen bzw. der Lauf beendet.

Die Durchfahrt für den jeweiligen Fahrer wird in dem Moment registriert, wenn der vorderste Teil seines Motorrads die Ziellinie überquert.

Die Fahrer müssen aber noch solange zügig weiterfahren bis sie das Schild „Ende der Zielzone“ erreicht haben. Danach kann das Tempo verringert werden. Plötzliches Abbremsen oder Anhalten ist in diesem Bereich zwischen Ziellinie und dem Schild „Ende der Zielzone“ nicht gestattet, es sei denn es wird durch einen Sportwart angeordnet. Ab dem Schild fahren die Teilnehmer in verringertem Tempo bis zur Ausfahrt der Rennstrecke und verlassen sie dort in Richtung Fahrerlager. Die Wertung erfolgt in der Reihenfolge der Zieldurchfahrt und nach Anzahl der absolvierten Runden. Fahrer, die nicht innerhalb von drei Minuten nach dem Sieger die Ziellinie überquert haben, werden gemäß ihrer letzten Zieldurchfahrt sowie der zurückgelegten Distanz gewertet. Fahrer, die zwar gestartet sind, aber keine Zieldurchfahrt aufweisen, werden mit null Runden gewertet. Sollte dies auf mehrere Teilnehmer zutreffen, entscheidet unter diesen die Position in der Startaufstellung.

### **11.1 Abbruch von Rennen**

*Bei Kürzung oder Abbruch der Wertungsläufe, soweit diese nicht wieder aufgenommen werden können, erhalten die Fahrer folgende Punkte:*

- *mindestens 75% der vorgesehenen Laufzeit: 100% der Punkte*
- *mindestens 50% der vorgesehenen Laufzeit: 50% der Punkte*
- *weniger als 50% der vorgesehenen Laufzeit: keine Punkte*

*Soweit möglich hat ein Neustart zu erfolgen. Die Laufzeit nach Neustart wird durch den Rennleiter in Abstimmung mit den Sportkommissaren festgelegt.*

## **12. Schlusskontrolle / Parc Fermé**

Der Rennleiter und der Technische Kommissar hat das Recht, nach Beendigung der Rennen jedes Motorrad einer Schlusskontrolle zu unterziehen.

Der Parc Fermé sollte sich in räumlicher Nähe des Zieles befinden.

Nehmen Fahrer, deren Motorräder o.g. Parc Fermé- Pflicht unterliegen, nach dem letzten Lauf ihrer Klasse mit diesem Motorrad an einer Show-Einlage teil, so gilt die Pflicht zur Überbringung des Motorrads in den Parc Fermé als erfüllt, wenn es während der Show-Einlage ohne Unterbrechung von den als Sachrichtern eingesetzten Sportwarten beobachtet werden kann. Nach der Show-Einlage muss das Motorrad unverzüglich in den Parc Fermé gebracht werden.

Alle anderen Motorräder, die das Rennen in Wertung beendet haben, verbleiben bis zum Ende der Protestfrist im Fahrerlager. Während dieser Zeit dürfen auch hier keine Arbeiten an den Motorrädern durchgeführt werden; es gelten die Bestimmungen des Parc Fermé.



### 13. Regelstrafen

- Missachtung der „gelb geschwenkten“ Flagge:  
*im Training: Rückversetzung (je überholtem Fahrer) um -5- Plätze in der Startaufstellung*  
*im Rennen: Rückversetzung (je überholtem Fahrer) um -5- Plätze im Endklassement*
  - o zusätzliche Gefährdung: Wertungsausschluss
- unzulässige Startübungen (außerhalb ausgewiesener Örtlichkeit und Zeiten): Rückversetzung um -2- Plätze
- Missachtung der „End of finish“ / „Ende der Zielzone“: Rückversetzung um -5- Plätze
- Auslassen von Hindernissen, Verlassen der Strecke etc. mit Vorteilsnahme: im Qualifying Streichen der schnellsten Runde(n), im Wertungslauf Rückversetzung um -5- Plätze
- im Wiederholungsfall: Wertungsausschluss
- Inanspruchnahme fremder Hilfe (Ausnahme: durch Sportwarte aus Sicherheitsgründen): Wertungsausschluss
- Frühstart: + 15 Sekunden zur Fahrzeit
- Nichtteilnahme an der Fahrerbesprechung: 50 Euro Geldstrafe
- Provokation eines Rennabbruches: Nichtzulassung zum Neustart

In begründeten Fällen kann von den v.g. Strafen abgewichen werden.

## DMSB SuperMoto-Reglement 2025 Anhang 1 Basissport

Stand: 23.10.2024 – Änderungen sind *kursiv* abgedruckt

Im Folgenden wird aus Gründen der sprachlichen Vereinfachung nur die männliche Form verwendet. Die nachstehend gewählten männlichen Formulierungen gelten deshalb uneingeschränkt auch für die weiteren Geschlechter.

### Inhaltsverzeichnis

1. Allgemeine Bestimmungen / Grundlagen / Präambel
2. Veranstaltung und Veranstalter
3. Teilnehmer / Fahrer / Mannschaften
4. Nennungen / Nenngeld / Nennschluss
5. Klasseneinteilung
6. Technische Bestimmungen / Persönliche Schutzausrüstung
7. Dokumenten- und Technische Abnahme
8. Durchführung
9. Wertung
10. Wertungsstrafen
11. Rechtswegausschluss und Haftungsbeschränkung
12. Versicherung
13. Preise / Siegerehrung
14. Sachrichter / Sportwarte / Schiedsgericht / Strafen
15. Proteste

## 1. Allgemeine Bestimmungen / Grundlagen / Präambel

### 1.1

Supermoto-Rennen sind Wettbewerbe, die auf einem flachen bis hügeligen Rundkurs auf befestigter und/oder unbefestigter Fahrbahn ausgetragen werden.

Jeder Motorradfahrer kann mit einem handelsüblichen Supermoto-Motorrad ohne besondere Vorbereitungen daran teilnehmen, wenn er eine Nennung für die jeweilige Veranstaltung abgibt und diese vom Veranstalter akzeptiert wird, sowie sein Motorrad diesen Bestimmungen entspricht.

Die Veranstaltung ist ein DMSB-Basissport-Wettbewerb und wird nach dem vorliegenden Anhang 1 Basissport Reglement, den DMSB-Bestimmungen für das Rettungswesen im Motorradsport, der vom Veranstalter veröffentlichten Veranstaltungsausschreibung durchgeführt. Wenn in diesem Anhang keine abweichenden Bestimmungen aufgeführt sind, so gelten die Vorgaben des aktuellen DMSB SuperMoto-Reglement.

### 1.2

Die DMSB-Basissport-Wettbewerbe unterliegen den folgenden Bestimmungen in der aufgeführten Reihenfolge:

- DMSB SuperMoto-Reglement, Anhang 1 Basissport
- DMSB SuperMoto-Reglement
- Sportliches und Technisches Reglement der Serie
- DMSB-Veranstaltungsausschreibung und evtl. Bulletins
- DMSB-Motorrad-Sportgesetz
- DMSB-Umweltrichtlinien
- DMSB-Lizenzbestimmungen
- DMSB-Ethikkodex
- Technische Bestimmungen des DMSB
- den Anti-Doping Bestimmungen der WADA/NADA (NADC)

## **2. Veranstaltung und Veranstalter**

### **2.1**

Für die Veranstaltungsausschreibung ist die entsprechende DMSB-Vorlage zu verwenden.

Die Terminanmeldung einer DMSB-SuperMoto-Basissport-Veranstaltung erfolgt über das DMSBnet ([www.dmsbnet.de](http://www.dmsbnet.de))

Die jeweilige Ausschreibung ist im DMSBnet einzureichen und wird vom DMSB nach Rücksprache mit dem Promoter genehmigt.

Ein Veranstalter kann nach Freigabe durch den DMSB bei Veranstaltungen Elektro-Motorräder zulassen.

### **2.2**

SuperMoto-Basissport-Veranstaltungen dürfen grundsätzlich nur auf DMSB abgenommenen SuperMoto-Strecken durchgeführt werden. DMSB-Streckenabnahmen im Basissport haben eine Gültigkeit von 3 Jahren zzgl. dem Abnahmejahr.

Die Streckenlänge für alle Klassen beträgt zwischen min. 600 m und max. 3000 m betragen. Ein Offroad-Teil ist nicht zwingend erforderlich.

## **3. Teilnehmer / Fahrer / Mannschaften**

### **3.1**

Zugelassen sind alle Fahrer, die im Besitz einer gültigen DMSB-Lizenz oder einer Lizenz eines der FIM Europe angeschlossenen FMN sind (inkl. Auslandsstartgenehmigung).

Des Weiteren sind auch nicht lizenzierte Fahrer mit einer Race Card startberechtigt.

## **4. Nennungen / Nenngeld / Nennschluss**

### **4.1 Nennungen**

Nennungen sind mittels offiziellem DMSB-Nennformular dem Veranstalter abzugeben. Dieses kann auch online erfolgen.

Alle Nennungen müssen vom Fahrer unterschrieben sein. Bei Nennungen von Minderjährigen ist außerdem die Unterschrift des gesetzlichen Vertreters erforderlich.

### **4.2 Nennschluss**

Für alle Veranstaltungen ist ein einheitlicher Nennschluss von 7 Tagen (14 Tage bei Parallelveranstaltungen zu einem DMSB-Prädikat) vor der Veranstaltung (maßgebend ist das Vorliegen der Nennung beim Veranstalter) festgelegt.

Dem Veranstalter ist es jedoch freigestellt auch noch Nachnennungen anzunehmen, wenn diese ohne organisatorische Probleme berücksichtigt werden können.

In diesem Fall kann jedoch unabhängig von dem zu zahlenden Nenngeld eine Bearbeitungsgebühr erhoben werden.

Der Veranstalter ist berechtigt, ggf. die Teilnehmerzahl zu begrenzen bzw. Nennungen, mit Angabe von Gründen, abzulehnen. Im Falle der Ablehnung einer Nennung ist ein ggf. gezahltes Nenngeld zu erstatten.

Die genannten Fahrer werden nach Eingang des Nenngeldes im Internet veröffentlicht. Hierdurch entfällt die Nennbestätigung.

## 5. Klasseneinteilung

### 5.1

Bei den SuperMoto-Basissport-Veranstaltungen können unter Beachtung der altersspezifischen Bestimmungen nachfolgend genannte Klassen ausgeschrieben werden.

Ausschlaggebend für die Alterseinstufung in den Jugendklassen ist der Geburtsjahrgang. Die Teilnehmer müssen allerdings am Tage der Veranstaltung mindestens 6 Jahre alt sein.

Darüber hinaus ist es den Serien bzw. Veranstaltern freigestellt, andere Klasseneinteilungen vorzunehmen, wobei die alters- und hubraumspezifischen Bestimmungen in den Jugendklassen zu beachten sind.

### 5.2 Jugendklassen

50er Klasse:	<i>Jahrgänge 2017 - 2019</i>	bis 50 ccm - und Elektro-Bikes bis maximal 10kW
Rookies:	<i>Jahrgänge 2013 - 2017</i>	Motorräder mit Zweitaktmotor über 50 ccm bis max. 65 ccm und max. 19 PS Motorräder mit Viertaktmotoren über 65ccm bis max. 82ccm und max. 19 PS
Junioren:	<i>Jahrgänge 2009 - 2015</i>	Motorräder mit Zweitaktmotor über 65 ccm bis max. 85 ccm und max. 29,5 PS Motorräder mit Viertaktmotor über 85 ccm bis max. 150 ccm und max. 29,5 PS
Youngster:	<i>Jahrgang 2007 - 2012</i>	über 85 ccm bis max. 150 ccm-2T bzw. 175 ccm bis max. 250 ccm-4T

### 5.3 Basissportklassen

Ausgeschrieben werden können alle SuperMoto-Klassen (getrennt oder offen). Eine Einteilung nach Hubraumklassen ist möglich, jedoch nicht vorgeschrieben.

S4 (Amateure)	ab 14 Jahre
S5 (Einsteiger)	ab 14 Jahre
Ü40	ab 40 Jahre

### 5.4

Mögliche Klassenzusammenlegungen oder weitere Klassenspezifikationen obliegen dem Veranstalter oder Serienbetreiber.

Die Ausschreibung der einzelnen Klassen ist dem Veranstalter freigestellt. Die für die betreffende Veranstaltung ausgeschrieben Klassen ergeben sich aus der jeweiligen Veranstaltungsausschreibung.

## 6. Technische Bestimmungen / Persönliche Schutzausrüstung

### 6.1 Fahrzeuge

Siehe - Technische Bestimmungen des DMSB für SuperMoto

#### **Ergänzende Technische Bestimmungen:**

##### **Jugendklasse 50ccm:**

- Ein Abreißschalter (Spiralkabel max. 60 cm Länge) ist Pflicht
- Ein Lenkerpolster ist in allen Klassen vorgeschrieben.
- Die Profiltiefe darf maximal 10mm betragen. Ausnahme: In den Jugendklassen darf auch mit Stollenreifen (MX-Bereifung) gefahren werden.
- Ein Überlaufbehälter ist für alle Fahrzeuge zwingend vorgeschrieben. Dieser ist vor jedem Training/Rennen zu entleeren.

##### **Rookies:**

- Kein Mindestgewicht der Motorräder
- Keine Carbonfelgen
- freie Farbe der Startnummern

##### **Junioren:**

- Kein Mindestgewicht der Motorräder
- Keine Carbonfelgen
- freie Farbe der Startnummern

##### **Youngster:**

- Kein Mindestgewicht der Motorräder
- Keine Carbonfelgen
- Felgenreöße mind. 14 Zoll

Jeder Fahrer darf der Techn. Abnahme max. 1 Motorrad vorführen.

Bei einem größeren Fahrzeugschaden (der eine aufwendige Reparatur nach sich zieht) besteht die Möglichkeit, über den Technischen Pflichtkommissar ein Reservemotorrad nachträglich abnehmen zu lassen.

Der Einsatz eines Team-Motorrades muss dem Obmann der Technischen Abnahme oder dem Rennleiter unter Angabe von Namen und Start- Nummer des Fahrers formlos schriftlich vor der Einfahrt in den Vorstart zu den Trainings/Rennen bekannt gegeben werden.

## 7. Dokumenten- und Technische Abnahme

gemäß DMSB-Motorrad-Sportgesetz

## 8. Durchführung

Siehe DMSB SuperMoto-Reglement

## 9. Wertung

Siehe DMSB SuperMoto-Reglement sowie Prädikatsbestimmungen

## 10. Wertungsstrafen

Siehe DMSB SuperMoto-Reglement sowie DMSB-Motorrad-Sportgesetz

## **11. Rechtswegausschluss und Haftungsbeschränkung**

siehe Deutsches Motorrad-Sportgesetz des DMSB (Artikel 65)

## **12. Versicherung**

siehe Deutsches Motorrad-Sportgesetz des DMSB (Artikel 65)

## **13. Preise / Siegerehrung**

Die Siegerehrung ist Bestandteil der Veranstaltung. Fahrer, die bei der Siegerehrung nicht anwesend sind, haben keinen Anspruch auf Aushändigung der Preise.

## **14. Sachrichter / Sportwarte / Schiedsgericht / Strafen**

### **14.1 Sachrichter / Sportwarte**

Der Veranstalter setzt Sportwarte ein, die als Sachrichter fungieren. Sportwarte der Streckensicherung können auch Sachrichter sein.

Für die nachfolgenden Funktionen ist ein DMSB-lizenzierter Sportwart mindestens der Stufe B vorgeschrieben:

- Fahrtleiter / Rennleiter
- Sportkommissar (als vorsitzendes Mitglied des Schiedsgerichts)
- Technischer Kommissar

### **14.2 Schiedsgericht**

Der Veranstalter setzt ein 3-köpfiges Schiedsgericht ein. Der Fahrtleiter und der Technische Kommissar können nicht Mitglied des Schiedsgerichtes sein.

Bezüglich jedweder Streitigkeit im Zusammenhang mit der Veranstaltung, den durchgeführten Rennen und vorgenommenen Wertungen, einschließlich etwaiger Verstöße gegen das Reglement, entscheidet zunächst der Fahrtleiter.

### **14.3 Strafen**

Siehe DMSB SuperMoto-Reglement sowie DMSB-Motorrad-Sportgesetz.

## **15. Protest**

Siehe DMSB SuperMoto-Reglement sowie DMSB-Motorrad-Sportgesetz.

## DMSB-Trial-Reglement 2025

Stand: 02.12.2024 – Änderungen sind *kursiv* abgedruckt

### INHALTSVERZEICHNIS

1. Veranstaltung
2. Teilnehmer und Klasseneinteilung
3. Nennung
4. Abnahme
5. Durchführungsbestimmungen
6. Training
7. Start
8. Fahrzeit
9. Zeit und Durchfahrtskontrollen
10. Sektionen (Prüfungsabschnitte)
11. Sektionsbesichtigung/ -wertung
12. Strafpunkte
13. Disqualifikation
14. Allgemeine Verhaltensregeln
15. Allgemeine Wert

### 1. Veranstaltung

#### 1.1

Alle Trial-Veranstaltungen im Regelungsbereich des DMSB sind nach den Bestimmungen des DMSB durchzuführen. Soweit in den DMSB-Bestimmungen nicht geregelt, gelten die Bestimmungen der FIM (FIM Trial Appendices und Technical Rules).

#### 1.2

Für prädikatfreie Hallen-Trial Veranstaltungen gelten die entsprechenden Bestimmungen.

#### 1.3

Bei Veranstaltungen, die weder einen reinen Indoor- noch Outdoor-Charakter haben, muss in der Ausschreibung festgelegt werden, nach welchem Reglement gewertet wird.

#### 1.4

Die Sektionen müssen rechtzeitig fertiggestellt sein. Während der Sektionsbesichtigung durch den Sportkommissar muss der Fahrleiter und/oder ein Sektionsverantwortlicher mit dem für evtl. Änderungen benötigten Material anwesend sein.

#### 1.5

Eine nachträgliche Änderung der Streckenführungen und Sektionen darf -außer in Gefahrensituationen- nur mit Zustimmung des Sportkommissars vorgenommen werden.



## **2. Teilnehmer und Klasseneinteilung**

### **2.1 Fahrer**

Alle Fahrer benötigen eine der Klasse entsprechende Lizenz einer Mitgliedsföderation der FIM.

Folgende Klassen können ausgeschrieben werden:

Klasse 1 (wie Herren) = A-/V- Lizenz

Klasse 1F (wie Frauen) = A-/B-/V- Lizenz

Klasse 2 (wie Cup) = A-/B-/J-/C-/V- Lizenz

Klasse 3 (wie Pokal) = A-/B-/J-/C-/V- Lizenz

Klasse 4 (wie Pokal Ü40) = A-/B-/C-/V- Lizenz; Fahrer ab Jahrgang 1985 und älter

Klasse 5 (wie Pokal Ü50) = A-/B-/C-/V- Lizenz; Fahrer ab Jahrgang 1975 und älter

Klasse 6 (wie Open) = B-/J-/C-/V-Lizenz

Wird bei einer Veranstaltung die Klasse 6 in Tageswertung ausgeschrieben, so beträgt das Mindestalter der Fahrer Jahrgang 2012 und älter.

Fahrer unter 18 Jahren (Stichtagsregelung) müssen in den Klassen 3 und 6 mit einem Motorrad bis max. 125 ccm an den Start gehen.

Weitere, ggf. nicht aufgeführte Klassen, sind in der Ausschreibung zu definieren.

Fahrern ab Jahrgang 1985 und älter sowie Frauen ist die Wahl der Klasse freigestellt.

Die Teilnahme mit Elektro-Motorrädern ist in allen Klassen grundsätzlich zulässig.

### **2.2 Helfer**

Jeder Fahrer kann einen Helfer registrieren lassen, der mindestens 18 Jahre sein muss. Der Helfer darf sich nicht innerhalb der Sektionsbegrenzung aufhalten, es sei denn, dies wird ihm zu Sicherheit des Fahrers von einem Sportwart ausdrücklich gestattet (Helmtragepflicht). Der Helfer darf sich nicht mit dem Motorrad des Fahrers vor der Sektion anstellen (der Zugang zum Korridor darf wartenden Fahrern nicht versperrt werden). Die Streckenführung des Wettbewerbs ist auch für den Helfer bindend. Während des gesamten Wettbewerbs muss der Helfer eine Brust-/ Rückennummer tragen, die vom Veranstalter ausgegeben wird.

### **2.3 Bewerber**

Inhaber einer dem Status der Veranstaltung entsprechenden Bewerber-Lizenz. Sofern im Nennformular kein besonderer Bewerber angegeben ist, gilt der Fahrer auch als Bewerber.

## **3. Nennung**

### **3.1**

Die Nennung hat über das vom Veranstalter genutzte Online-Nennportal stattzufinden. Es obliegt dem Veranstalter, Nennungen nach dem Nennschluss oder direkt am Veranstaltungstag anzunehmen. Online-Nennungen müssen ausgedruckt und unterschrieben zur Papierabnahme mitgebracht werden. Bei Doppelveranstaltungen reicht ein Formular, versehen mit beiden Daten.

Das ggf. fällige Nenngeld muss zeitgleich mit der Nennung an den Veranstalter überwiesen werden. Ausnahmen können vom Veranstalter festgelegt werden (z.B. Barzahlung/PayPal-Überweisung).

### **3.2**

Für alle Veranstaltungen ist ein einheitlicher Nennschluss von 14 Tagen vor der Veranstaltung festgelegt. Dem Veranstalter ist es jedoch freigestellt, auch Nachnennungen anzunehmen. Für Nachnennungen kann eine zusätzliche Bearbeitungsgebühr von max. 25,- EUR verlangt werden.

### 3.3

Der Veranstalter bestätigt nach Nennschluss die Annahme oder Ablehnung der eingegangenen Nennungen und stellt die erforderlichen Unterlagen zur Verfügung.

## 4. Abnahme

### 4.1

Bei der Abnahme, die aus Dokumenten- und Technischer Abnahme besteht, müssen die Fahrer persönlich anwesend sein.

Bei der Dokumentenabnahme sind vorzuzeigen:

- Nennformular (ausgedruckt, ausgefüllt und unterschrieben vom Fahrer und den Erziehungsberechtigten bei minderjährigen Teilnehmern mitzubringen)
- Gültige Lizenz und ggf. Original oder Kopie der Bewerber-Lizenz.
- Startgenehmigung der jeweiligen FMN für Lizenznehmer anderer Föderationen.
- Vorlage des Führerscheins und der KFZ-Zulassung, falls vom Veranstalter gefordert bei Durchführung auf öffentlichem Gelände.

### 4.2

Zur Technischen Abnahme muss jedes Motorrad in technisch einwandfreiem und gereinigtem Zustand vorgeführt werden. Eine Abnahme kann jederzeit, insbesondere aber beim Auftreten von Sicherheitsrisiken nach einem Unfall, wiederholt / angeordnet werden. An der letzten Sektion der letzten Runde erfolgt eine Schlussabnahme des Motorrades. Ein Parc Fermé ist nicht erforderlich.

Das technische Datenblatt muss vom Fahrer ausgedruckt und ausgefüllt zur Papierabnahme mitgebracht werden. *Beim Anstehen an der technischen Abnahme muss die Zündung grundsätzlich bis zur Aufforderung des Technischen Kommissars unterbrochen sein.*

### 4.3

Die zum Einsatz kommenden Schutzhelme sind ebenfalls zur Kontrolle vorzulegen. Jeder Schutzhelm muss in einwandfreiem Zustand sein und das EC-Label am Kinnriemen muss gut lesbar sein.

### 4.4

Die rechte Steuerkopfseite des Motorrades wird markiert und mit der Startnummer versehen.

### 4.5

Für Motorräder mit Reifengrößen (vorne 21" / hinten 18") gelten die Bestimmungen des DMSB. Bei kleineren Reifengrößen (Durchmessern) ist die Wahl der Reifen freigestellt.

### 4.6

Bei Veranstaltungen, die ganz oder teilweise auf öffentlichem Gelände durchgeführt werden, gelten bezüglich der Ausstattung / Zulassung der Motorräder und der erforderlichen Führerscheine die gesonderten Bestimmungen des Veranstalters.

### 4.7

Fahrtleiter und/oder Sportkommissar sind berechtigt, von jedem Fahrer zu jedem Zeitpunkt eine ärztliche Untersuchung zu verlangen. Bei ungünstigem Befund kann der Fahrer zum Start nicht zugelassen werden bzw. von der weiteren Teilnahme ausgeschlossen werden.

## **5. Durchführungsbestimmungen**

### **5.1**

Die Strecke ist mit Richtungspfeilen und Sperrpunkten markiert. Muster davon sind am Startplatz aufgestellt. Die Strecke darf in nur einer Fahrtrichtung verlaufen. Sollte in Ausnahmefällen Gegenverkehr notwendig sein, müssen besondere Sicherheitsmaßnahmen, z. B. die Trennung der Fahrspuren bzw. Überwachung des Streckenteils durch Sportwarte vorgesehen werden. Ggf. sind an neuralgischen Streckenverläufen zusätzliche Hinweisschilder anzubringen oder auch Sportwarte zur Sicherung einzusetzen.

### **5.2**

Es wird empfohlen, Informationen, welche die Veranstaltung betreffen, den Fahrern schriftlich mitzuteilen und diese rechtzeitig auf der Homepage zu veröffentlichen.

## **6. Training**

### **6.1**

Trainieren der Sektionen vor dem Wettbewerb ist untersagt. Ein Trainingsbereich soll jedoch eingerichtet werden und den Fahrern ab dem Vortag der Veranstaltung zur Verfügung stehen.

## **7. Start**

### **7.1**

Die Startfolge wird ausgelost und die Startzeiten am „Schwarzen Brett“ und im „virtuellen Aushang“ ausgehängt. Der Start erfolgt im Abstand von 1 Minute pro Fahrer. Bei Aufteilung der Klassen in zwei Startgruppen können zwei Fahrer gleichzeitig im Abstand von einer Minute starten, wenn:

- unterschiedliche Sektionen gefahren werden
- oder
- innerhalb der Runde an verschiedenen Sektionen begonnen wird.

### **7.2.**

Am Start und an der letzten Sektion der letzten Runde wird die Start- bzw. Ankunftszeit überprüft. Ist der Fahrer nach seiner persönlichen Start- bzw. Ankunftszeit an der Kontrollstelle, muss die genaue Zeit auf der Rückseite der Punktekarte und in der Kontrollliste vermerkt werden (hh:mm).

Erfolgt die Auswertung elektronisch ohne Punktekarte muss der Fahrer die verspätete Startzeit in der Kontrollliste gegenzeichnen. Ansonsten genügt es, den Teilnehmer in der Liste als korrekt gestartet bzw. als korrekt in der Zeit angekommen zu registrieren. Die Kontrolle der Zeitangabe liegt in der Verantwortung des Fahrers.

## **8. Fahrzeit**

Die Fahrzeit richtet sich nach der Anzahl der Starter - bei unterschiedlichen Startgruppen nach der Anzahl der Starter in der Startgruppe.

a) bis zu 30 Sektionen, 5 ½ Stunden bis 80 Starter

b) über 30 Sektionen, 6 Stunden bis 80 Starter

Pro angefangene 20 Starter verlängert sich die Fahrzeit um je 30 min.

c) bei Veranstaltungen mit besonderen Austragungsbedingungen (bspw. nur ausgewählte Klassen) kann die Fahrzeit individuell festgelegt werden.

Die vorgeschriebene Fahrzeit muss spätestens mit Aushang der Startzeit bekannt gegeben. Ist aus bestimmten Gründen generell oder klassenbezogen eine Korrektur der ursprünglich festgelegten

Sollfahrzeiten erforderlich, so muss diese immer zu Beginn einer Runde, spätestens jedoch zu Beginn der letzten Runde den betroffenen Fahrern bekannt gegeben werden. Eine nachträgliche Zeitzugabe ist nicht erlaubt.

## **9. Zeit und Durchfahrtskontrollen**

### **9.1**

Zeitkontrollen befinden sich am Start und unmittelbar nach der letzten Sektion der letzten Runde. Falls die Punktekarten hier nicht eingesammelt werden, muss der Fahrer sich in einer vorgegebenen Zeit zum Ziel begeben und seine Punktekarte dort abgeben.

### **9.2**

An errichteten Durchfahrtskontrollen, die durch blaue Flaggen gekennzeichnet sind, wird den Fahrern lediglich die Durchfahrt bescheinigt.

### **9.3**

An den Zeit- und Durchfahrtskontrollen werden Kontrolllisten geführt. Jeder Fahrer, der eine Kontrollstelle auslässt, wird mit Disqualifikation bestraft.

## **10. Sektionen (Prüfungsabschnitte)**

### **10.1**

Die Anzahl der Sektionen und die Rundenlänge muss in der Ausschreibung angegeben werden. Die einzelnen Sektionen in einer Runde sind durchlaufend nummeriert und müssen in der Reihenfolge der Nummerierung durchfahren werden. Die Reihenfolge ergibt sich aus der an der Veranstaltung zum Start festgelegten Sektion.

### **10.2**

Die Länge einer Sektion sollte 60 m nicht überschreiten. Anfang und Ende der Sektionen werden durch A- und E-Schilder (Mindestmaß von 30x30cm) kenntlich gemacht. Jede Sektion ist durch Bänder oder natürliche Begrenzungen eindeutig markiert. Die Begrenzungszeichen/Absperrbänder sind in einer Höhe von mindestens 10 cm und höchstens 50 cm über dem Boden anzubringen.

### **10.3**

Wird der Schwierigkeitsgrad vom Verlauf des Begrenzungsbandes beeinflusst, so muss das Band an den entscheidenden Stellen fixiert sein. Die Sektionen sind so ausgesucht bzw. evtl. vorgeschriebene Fahrspuren in den Sektionen sind so markiert, dass die Mindestbreite von 1,20 m überall gegeben sein sollte.

### **10.4**

An der Einfahrt zu jeder Sektion muss ein ca. 1 m breiter Korridor eingerichtet werden, der mind. Platz für 2 Motorräder hintereinander bietet.

### **10.5**

Sind bei einer Sektion für die verschiedenen Klassen unterschiedliche Einfahrten, Fahrspuren oder Ausfahrten vorgegeben und deutlich mit dem entsprechenden Klassenhinweis gekennzeichnet, so sind diese von den Fahrern der entsprechenden Klasse einzuhalten.

## 10.6

Erhalten in einer Sektion der gleichen Runde alle Fahrer einer Klasse 5 Strafpunkte, bzw. stellen sich bestimmte Abschnitte einer Sektion als gefährlich oder zu schwierig heraus, so kann diese Sektion für die folgenden Runden vom Fahrleiter bzw. einem Beauftragten in Absprache mit dem Sportkommissar geändert oder ausgelassen werden.

## 10.7

Erweist es sich als notwendig, eine Sektion zu streichen, bevor alle Fahrer sie durchfahren haben, bekommt kein Fahrer Strafpunkte für diese Sektion. Die Gesamtfahrzeit für die Veranstaltung wird jedoch nicht geändert.

# 11. Sektionsbesichtigung/ -wertung

## 11.1

Die Besichtigung der Sektionen durch den Fahrer ist während der ganzen Veranstaltung möglich (Helmtragepflicht). Bei Besichtigung oder Begehen einer Sektion darf kein sich evtl. im Prüfungsabschnitt befindlicher Fahrer behindert werden. Die Motorräder müssen so abgestellt werden, dass die Zufahrt zur Sektion jederzeit gewährleistet ist.

## 11.2

Die Sektionswertung und Durchfahrzeit beginnen mit Überfahren der A-Linie und enden mit Überfahren der E-Linie. Maßgebend ist hier das Überqueren mit der Achse des Vorderrads.

## 11.3

Die Sektions- Durchfahrzeit beträgt 90 Sekunden. Jede Sektion wird von 1 Hauptpunktrichter verantwortlich beaufsichtigt, dessen Anweisungen jeder Fahrer unbedingt zu befolgen hat.

## 11.4

Punktrichter sind im Sinne des DMSG Sachrichter, die von ihnen getroffenen Entscheidungen sind, ausgenommen im Falle eines von ihnen begangenen Regelverstoßes oder offensichtlichen Fehlern, endgültig.

## 11.5 Dokumentation der Strafpunkte

### **Punktekarte**

Der Fahrer erhält vor Beginn jeder Runde eine Punktekarte. Am Ende jeder Sektion werden die Punkte in die Karte eingetragen. Der Fahrer muss dazu die Punktekarte persönlich vorzeigen. Wird eine Punktekarte falsch markiert, werden alle Felder dieser Sektion gelocht (ausgestrichen), das gültige Feld wird nicht markiert. Der Fahrer ist für die Karte verantwortlich. Bei Verlust der Karte erhält der Fahrer für jede Sektion der entsprechenden Runde 5 Strafpunkte.

*Zur Kontrolle der Punktekarte kann der Veranstalter aus nachfolgenden Optionen wählen:*

### **Kontrolllisten**

An den Sektionen werden Kontrolllisten geführt. Die Strafpunkte werden in die Listen eingetragen.

### **Strafpunkte elektronisch übertragen**

*Die Strafpunkte werden elektronisch übertragen. Bei Differenzen zwischen den übertragenen Ergebnissen und den Angaben auf der Punktekarte ist immer die Angabe auf der Punktekarte ausschlaggebend.*

## 12. Strafpunkte

### 12.1 Zeitstrafpunkte:

- Überschreitung für jede angefangene Minute der vorgegebenen der Startzeit = 1 Strafpunkt
- Überschreitung der vorgegeben Startzeit um mehr als 20 Minuten = Disqualifikation
- Überschreitung für jede angefangene Minute der vorgegebenen der Zielzeit = 1 Strafpunkt
- Überschreitung der vorgegebenen Zielzeit um mehr als 20 Minuten = Disqualifikation.

### 12.2

Im Falle einer zusätzlichen Zeitvorgabe zwischen Zeitnahme nach der letzten Sektion der letzten Runde und der Abgabe der Punktekarte am Ziel:

- Überschreitung der vorgegeben Zeit = für jede angefangene Minute = 1 Strafpunkt;
- um mehr als 20 Minuten = Disqualifikation

### 12.3 Strafpunkte in der Sektion / Definition:

- Fehlerfreies Durchfahren der Sektion: 0 Strafpunkte
- Ein Fehler (insgesamt einmal „Fuß“): 1 Strafpunkt
- Zwei Fehler (insgesamt zweimal „Fuß“): 2 Strafpunkte
- Mehr als zwei Fehler (insgesamt dreimal „Fuß“): 3 Strafpunkte

Definition „Fuß“:

Berühren des Bodens oder Abstützen/Anlehnen an ein Hindernis (z. B. Baum, Felsen usw.) mit irgendeinem Teil des Körpers oder Motorrades, ausgenommen Unterbodenschutz, Fußraste und Reifen (das Streifen von Hindernissen, z. B. Baum, Felsen usw. während der Vorwärtsbewegung ist keine Bodenberührung).

Definition „Langer Fuß“:

Jedes Verschieben des Fußes nach Bodenberührung an eine andere Stelle; wird mit einem weiteren Strafpunkt gewertet.

- Scheitern in der Sektion: 5 Strafpunkte

Definition Scheitern:

- Überschreiten der Sektionsfahrzeit
- Rückwärtsbewegung mit Bodenberührung / Fuß
- Der Fahrer hat beide Füße am Boden, entweder auf einer Seite oder hinter dem Motorrad (Hinterradachse)
- Der Lenker berührt den Boden
- Befahren, Überfahren, *Beschädigen oder Entfernen* der Begrenzung (Band, Stichband, Pfosten oder Pfeil) ganz oder teilweise
- Überspringen der Sektionsbegrenzung mit beiden Rädern
- Bodenkontakt mit einem Rad außerhalb der Sektionsbegrenzung.
- Auslassen, *Nichtdurchfahren oder Durchfahren mit nur einer* Achse eines Klassentores bzw. -umleitung
- Durchfahren eines klassenfremden Tores bzw. einer klassenfremden Umleitung
- Überspringen eines Tor- oder Umleitungspfostens bzw. Klassenpfeiles mit einem oder beiden Rädern
- Überqueren klassenfremder Torlinien oder Umleitungen in beiden Richtungen
- Berühren des Fahrers oder Motorrades durch den Helfer oder Außenstehenden
- Hinausdrücken des Bandes oder eines natürlichen Hindernisses durch den Helfer
- Kreuzen der eigenen Fahrspur (Vorder- und Hinterrad) mit beiden Rädern in der Vorwärtsbewegung. (Nach Rückwärtsbewegung ist das Befahren / Kreuzen der gleichen Spur erlaubt)
- Nichteinfahren in eine Sektion, sofern sich der Fahrer beim Punktrichter gemeldet und die Sektionsreihenfolge eingehalten hat

- Verlassen des Motorrads im Korridor (Verlassen des Korridors mit Motorrad und ein erneutes Anstellen ist erlaubt)
- Befährt ein Fahrer die Sektion ohne Kabelverbindung zum Zündunterbrecher (Abreißleine) ist er sofort anzuhalten und erhält 5 Strafpunkte. Dies kann durch den Punktrichter, Fahrleiter oder Sportkommissar erfolgen.
- Wird das Fehlen des Kabels erst am Ende der Sektion bemerkt, erhält der Fahrer ebenfalls 5 Strafpunkte
- Auslassen einer Sektion bzw. Nichteinhalten der Sektionsreihenfolge 10 Strafpunkte

#### **12.4**

Zu den vom Fahrer in der Sektion erzielten Strafpunkten können zusätzlich vergeben werden:

- Jegliches Verändern der Beschaffenheit einer Sektion durch Fahrer oder Helfer 5 Strafpunkte
- Der Helfer betritt den Korridor 5 Strafpunkte
- Der Helfer stellt sich mit dem Motorrad vor der Sektion an: 5 Strafpunkte  
(der Zugang zum Korridor darf wartenden Fahrern nicht versperrt werden)
- Jegliche Form von Hilfestellung am Motorrad im Korridor 5 Strafpunkte
- Nichteinhalten von Helmtragepflicht beim Betreten der Sektion (Fahrer/Helfer) 5 Strafpunkte
- Der Helfer betritt die Sektion ohne Zustimmung des Punktrichters 5 Strafpunkte
- Nichtverlassen der Sektion nach Aufforderung durch den Punktrichter 5 Strafpunkte
- Missachtung bzw. Nichtbefolgung von Anweisungen von Sportwarten: 5 Strafpunkte
- Ungebührliches Verhalten eines Fahrers/Helfers: 5 Strafpunkte

### **13. Disqualifikation**

Für nachfolgende Verstöße wird der Fahrer von der Wertung ausgeschlossen:

- Fahren des Motorrads ohne Helm
- Wechseln des Motorrads oder Fahrers während des Wettbewerbs
- Verwenden von nicht zulässigen Reifen
- Fehlen der Farbmarkierungen der technischen Abnahme am Motorrad
- Trainieren in den Sektionen
- Verlassen der vorgeschriebenen Strecke
- Auslassen einer Durchfahrtskontrolle
- Verstoß gegen die Fahrdisziplin
- Schwerwiegender Verstoß gegen die Umweltschutzbestimmungen (z. B. Nichtverwendung von sog. "Umweltschutzmatten") und Tanken außerhalb des Fahrerlagers.
- Manipulation der Punktekarte
- Der Fahrer oder der Helfer nimmt eine weitere Person auf dem Motorrad mit

### **14. Allgemeine Verhaltensregeln**

#### **14.1**

Alle Teilnehmer haben sich rücksichtsvoll, sportlich fair und einer Motorradsportveranstaltung angemessen zu verhalten. *Zu widerhandlungen können vom Fahrleiter oder Sportkommissar bestraft werden.*

#### **14.2**

Jeder Teilnehmer hat seine Chancen im Wettbewerb wahrzunehmen. Offensichtliches Verhalten der Nichtwahrnehmung seiner sportlichen Möglichkeiten im Sinne eines Wettbewerbes kann entsprechend bestraft werden.



### 14.3

*Will ein Teilnehmer vor Ende des eigenen Wettbewerbs die Veranstaltung verlassen, so hat er sich bei dem Veranstaltungssekretär oder Fahrleiter abzumelden.*

## 15. Allgemeine Wertung

Der Fahrer mit der niedrigsten Strafpunktzahl ist Sieger seiner Klasse.

Bei Punktgleichheit entscheidet:

1. die größere Anzahl der Null-Fehler-Sektionen,
2. die größere Anzahl der Ein-Fehler-Sektionen usw.,
3. das bessere Ergebnis in der letzten, vorletzten Runde usw.
4. Lässt sich hierdurch keine Entscheidung herbeiführen, werden die punktgleichen Fahrer auf dem gleichen Platz gewertet. Die nachfolgenden Fahrer rücken nicht auf.

## DMSB-Trial-Reglement – Anhang 1 Strafenkatalog

Stand: 12.12.2024 – Änderungen sind *kursiv* abgedruckt

### INHALTSVERZEICHNIS

- Art. 1 Disqualifikation
- Art. 2 Wertungsverlust
- Art. 3 Zeitstrafpunkte
- Art. 4 Strafpunkte in der Sektion
- Art. 5 Zusätzliche Strafpunkte
- Art. 6 Bestrafung durch Sportkommissare

Dieser Strafenkatalog ist eine unverbindliche Zusammenfassung der im Trial-Reglement aufgeführten Sanktionen und Strafen. Sportrechtlich verbindlich ist ausschließlich der Text im jeweils aktuellen Trial-Reglement.

Neben den in den Wettbewerbsbestimmungen und Anhängen zu Wettbewerbsbestimmungen vorgesehenen Strafen, können weitere Strafen - gem. DMSG und § 27 Rechts- und Verfahrensordnung - verhängt werden.

Alle im Trial-Reglement nicht explizit geregelten Verstöße werden von den Sportkommissaren im Einzelfall geprüft und entschieden. Die nachstehenden Tatbestände sind keine abschließende Aufzählung.

### Art. 1 Disqualifikation

Verstöße gegen die folgenden Wettbewerbsbestimmungen werden mit einer Disqualifikation belegt – Ahndung durch den Fahrtleiter

TrR	Art. 12.1	Überschreitung der vorgegebenen Startzeit um mehr als 20 Minuten
TrR	Art. 12.1	Überschreitung der vorgegebenen Zielzeit um mehr als 20 Minuten
TrR	Art. 12.1	Im Falle einer zusätzlichen Zeitvorgabe zwischen Zeitnahme nach der letzten Sektion der letzten Runde und der Abgabe der Punktekarte am Ziel: Überschreitung um mehr als 20 Minuten

### Art. 2 Wertungsverlust

Verstöße gegen die folgenden Wettbewerbsbestimmungen werden mit einem Wertungsverlust belegt – Ahndung durch den Fahrtleiter

TrR	Art. 13	Fahren des Motorrades ohne Helm
TrR	Art. 13	Wechseln des Motorrades oder Fahrers während des Wettbewerbs
TrR	Art. 13	Verwenden von nicht zulässigen Reifen
TrR	Art. 13	Fehlen der Farbmarkierungen der technischen Abnahme am Motorrad
TrR	Art. 13	Trainieren in den Sektionen
TrR	Art. 13	Verlassen der vorgeschriebenen Strecke
TrR	Art. 13	Auslassen einer Durchfahrtskontrolle
TrR	Art. 13	Verstoß gegen die Fahrdisziplin
TrR	Art. 13	Schwerwiegender Verstoß gegen die Umweltschutzbestimmungen (z. B. Nichtverwendung von sog. "Umweltschutzmatten") und Tanken außerhalb des Fahrerlagers.
TrR	Art. 13	Manipulation der Punktekarte
TrR	Art. 13	Der Fahrer oder der Helfer nimmt eine weitere Person auf dem Motorrad mit

### **Art. 3 Zeitstrafpunkte**

Folgende Verstöße werden mit Strafpunkten belegt - Ahndung durch Sachrichter/ Fahrtleiter

TrR	Art. 12.1	Überschreitung für jede angefangene Minute der vorgegebenen der Startzeit	1 Strafpunkt
TrR	Art. 12.1	Überschreitung für jede angefangene Minute der vorgegebenen der Zielzeit	1 Strafpunkt
TrR	Art. 12.2	Im Falle einer zusätzlichen Zeitvorgabe zwischen Zeitnahme nach der letzten Sektion der letzten Runde und der Abgabe der Punktekarte am Ziel: Überschreitung der vorgegeben Zeit = für jede angefangene Minute	1 Strafpunkt

### **Art. 4 Strafpunkte in der Sektion**

Folgende Verstöße werden mit Strafpunkten belegt - Ahndung durch Sachrichter/ Fahrtleiter

TrR	Art. 12.3	Ein Fehler (insgesamt einmal „Fuß“)	1 Strafpunkt
TrR	Art. 12.3	Zwei Fehler (insgesamt zweimal „Fuß“)	2 Strafpunkte
TrR	Art. 12.3	Mehr als zwei Fehler (insgesamt dreimal „Fuß“)	3 Strafpunkte
TrR	Art. 12.3	Scheitern in der Sektion	5 Strafpunkte

### **Art. 5 Zusätzliche Strafpunkte**

Folgende Verstöße werden mit Strafpunkten belegt - Ahndung durch Sachrichter/ Fahrtleiter

TrR	Art. 12.4	Jegliches Verändern der Beschaffenheit einer Sektion durch Fahrer oder Helfer	5 Strafpunkte
TrR	Art. 12.4	Der Helfer betritt den Korridor	5 Strafpunkte
TrR	Art. 12.4	Der Helfer stellt sich mit dem Motorrad vor der Sektion an (der Zugang zum Korridor darf wartenden Fahrern nicht versperrt werden)	5 Strafpunkte
TrR	Art. 12.4	Jegliche Form von Hilfestellung am Motorrad im Korridor	5 Strafpunkte
TrR	Art. 12.4	Nichteinhalten von Helmtragepflicht beim Betreten der Sektion (Fahrer/Helfer)	5 Strafpunkte
TrR	Art. 12.4	Der Helfer betritt die Sektion ohne Zustimmung des Punktrichters	5 Strafpunkte
TrR	Art. 12.4	Nichtverlassen der Sektion nach Aufforderung durch den Punktrichter	5 Strafpunkte
TrR	Art. 12.4	Missachtung bzw. Nichtbefolgung von Anweisungen von Sportwarten	5 Strafpunkte
TrR	Art. 12.4	Ungebührliches Verhalten eines Fahrers/Helfers	5 Strafpunkte

### **Art. 6 Bestrafung durch Sportkommissare**

Verstöße gegen die folgenden Wettbewerbsbestimmungen werden mit einer Strafe gem. § 27 Abs. 1 RuVO belegt – Ahndung durch die Sportkommissare

TrR	Art. 14.1 + 14.2	Verstoß gegen die allgemeinen Verhaltensregeln
TrR	Art. 14.3	Nicht ordnungsgemäße Abmeldung vom Wettbewerb bei Aufgabe

## DMSB Enduro-Reglement 2025

Stand: 31.12.2024

### Inhaltsverzeichnis

1	Veranstaltung .....	3
2	Klasseneinteilung und Kennzeichnung .....	3
2.1	Startnummern .....	3
2.2	Zugelassene Motorräder .....	3
2.3	Kennzeichen .....	4
3	Teilnehmer .....	4
3.1	Fahrer / Beifahrer .....	4
3.2	Bewerber .....	4
3.3	Mannschaften .....	4
4	Nennungen .....	4
4.1	Einzelnennungen .....	4
4.1.1	Einreichung der Nennung .....	4
4.1.2	Nenngeld .....	5
4.1.3	Nennungsschluss / Nennbestätigung .....	5
4.1.4	Mannschaftsnennungen .....	5
5	Abnahme .....	5
5.1	Dokumentenabnahme .....	5
5.2	Technische Abnahme / Restart .....	6
5.3	Geräuschkontrolle .....	6
5.4	Reifen .....	6
5.5	Markierung .....	6
6	Fahrtunterlagen .....	7
7	Fahrdisziplin .....	7
7.1	Befahren der Strecke inkl. Sonderprüfungen vor einer Veranstaltung .....	7
7.2	Fahrer & ggf. Beifahrer .....	7
7.3	Einhalten der markierten Strecke .....	7
7.4	Einhaltung der StVO .....	8
7.5	Leisten von Erster Hilfe .....	8
7.6	Begleitung während der Veranstaltung .....	8
8	Parc Fermé .....	8
8.1	Abstellen von Motorrädern .....	8
8.2	Anforderungen an das Parc Fermé .....	8
8.3	Zugang zum Parc Fermé .....	9
8.4	Verbote im Parc Fermé .....	9
9	Startzone .....	9
10	Start und Startprüfung .....	9
10.1	Startreihenfolge & Startzeit .....	9
10.2	Start des Motors .....	10
10.3	Überfahren der 20 m Linie .....	10
11	Zuverlässigkeitsfahrt .....	10
12	Zeitkontrollen (ZK) & Tankzonen (TZ) .....	11
12.1	Orte von Zeitkontrollen .....	11
12.2	Markierung & Zeitanzeige (Aufbau) .....	11
12.3	Durchfahrtszeiten & Durchfahrt .....	11
12.4	Zeitkontrolle mit Service .....	12
12.5	Zeitkontrolle ohne Service .....	12
12.6	Tankzone .....	12
13	Durchfahrtskontrollen (DK) .....	12
13.1	Aufbau .....	12
13.2	Vorgehensweise .....	12
14	Sonderprüfungen .....	13
14.1	Art und Lage der Sonderprüfungen .....	13
14.2	Sportwarte & deren Kennzeichnung .....	13
14.3	Start zur Sonderprüfung .....	13

---

14.4	Verlassen der Fahrstrecke .....	13
14.5	Ziel der Sonderprüfung .....	13
14.6	Zeitmessung .....	13
15	Tanken, Reparatur und Fremde Hilfe.....	14
15.1	Tanken .....	14
15.2	Reparaturen .....	14
15.3	Fremde Hilfe .....	14
16	Strafliste.....	15
16.1	Strafzeiten.....	15
16.2	Disqualifikation oder eine andere im Motorradsportgesetz vorgesehene Bestrafung...	16
16.3	Disqualifikation.....	16
17	Wertung .....	16
17.1	Einzelergebniswertung .....	16
17.2	Mannschaftswertung.....	17
Anhang 1: Strafenkatalog .....		18

## 1. Veranstaltung

Alle Enduro-Veranstaltungen im Regelungsbereich des DMSB sind nach den Bestimmungen des DMSB bzw., soweit nicht ausdrücklich etwas anderes festgelegt ist, nach den Bestimmungen der FIM od. FIM Europe durchzuführen.

## 2. Klasseneinteilung und Kennzeichnung

Es können folgende Klassen ausgeschrieben werden:

Klasse	Name	Startnummernfarbe	Startberechtigte Motorräder	Startberechtigte Teilnehmer
Klasse E1	Enduro 1	schwarzer Grund (RAL 9005) / weiße Zahlen (RAL 9010)	bis 250ccm 2T und 4T	
Klasse E2	Enduro 2	roter Grund (RAL 3020) / weiße Zahlen (RAL 9010)	von 255ccm bis 450ccm 4T	
Klasse E3	Enduro 3	gelber Grund (RAL 1003) / schwarze Zahlen (RAL 9005)	über 255 ccm 2T und über 455 ccm 4T	
Klasse E1 B	Enduro 1 B	weißer Grund (RAL 9010) / schwarze Zahlen (RAL 9005)	bis 250ccm 2T und 4T	
Klasse E2 B	Enduro 2 B	weißer Grund (RAL 9010) / schwarze Zahlen (RAL 9005)	von 255ccm bis 450ccm 4T	
Klasse E3 B	Enduro 3 B	weißer Grund (RAL 9010) / schwarze Zahlen (RAL 9005)	über 255 ccm 2T und über 455 ccm 4T	
Klasse 4	Junioren	Verkehrsgrün RAL 6024) / weiße Zahlen (RAL 9010)	ohne Hubraumbegrenzung	jünger als 23 Jahre zum 1.1. des Jahres
Klasse 5	Jugend	Signalblau RAL 5005) / weiße Zahlen (RAL 9010)	von 100ccm bis 125ccm 2-Takt	jünger als 21 Jahre zum 1.1. des Jahres
Klasse 7	Senioren	grüner Grund (Laubgrün RAL 6002) / weiße Zahlen (RAL 9010)	ohne Hubraumbegrenzung	mind. 40 Jahre zum 1.1. des Jahres
Klasse 8	Super-Senioren	grüner Grund (Laubgrün RAL 6002) / weiße Zahlen (RAL 9010)	ohne Hubraumbegrenzung	mind. 50 Jahre zum 1.1. des Jahres
Klasse 9	Damen	lila Grund (RAL 4006) / weiße Zahlen (RAL 9010)	ohne Hubraumbegrenzung	
Klasse 10	Klassik	blauer Grund (Enzianblau RAL 5010) / weiße Zahlen (RAL 9010)	ohne Hubraumbegrenzung	
Klasse 11	Seitenwagen	weißer Grund (RAL 9010) / schwarze Zahlen (RAL 9005)	ohne Hubraumbegrenzung	
Klasse 12	Quads / ATVs	weißer Grund (RAL 9010) / schwarze Zahlen (RAL 9005)	ohne Hubraumbegrenzung	

### 2.1 Startnummern

Für die Startnummernschilder müssen matte RAL-Farben verwendet werden. Form, Größe, Anzahl, Beschriftung und Befestigung der Schilder müssen den Technischen Bestimmungen der FIM für Enduro (Art. 01.55) entsprechen. Im DMSB-Bereich müssen die Startnummern mindestens 10 cm hoch sein.

### 2.2 Zugelassene Motorräder

Teilnehmen dürfen nur Motorräder, die behördlich zugelassen sind und – sofern nicht anders angegeben – den Technischen Bestimmungen der FIM, des DMSB sowie der Straßenverkehrs-Zulassungs-Ordnung (StVZO) oder bei im Ausland zugelassenen Motorrädern der Wiener Konvention von 1968 und den EU-Zulassungsbestimmungen entsprechen.

Ausländische Teilnehmer mit einer DMSB-Lizenz dürfen im Ausland zugelassene Motorräder verwenden. Deutsche Staatsangehörige dürfen keine Motorräder nutzen, die in einem Nicht-EU-Land zugelassen sind.

Für im Ausland zugelassene Motorräder, die von Lizenznehmern anderer Föderationen genutzt werden, gelten die Zulassungsbestimmungen des jeweiligen Landes, sofern in der Veranstaltungsausschreibung oder in Bulletins keine ergänzenden Vorgaben gemacht wurden. Eine Überprüfung der Einhaltung dieser Bestimmungen kann jederzeit erfolgen.

Motorräder mit Kurzzeit-, Ausfuhr- oder sogenannten 06er-Kennzeichen sind nicht zugelassen.

### **2.3 Kennzeichen**

Es sind mindestens geprägte oder gedruckte Kennzeichen vorgeschrieben, die mindestens laminiert sein müssen und mindestens die Größe eines Versicherungskennzeichens (13 x 10,5 cm) haben. Dies ist jedoch nur zulässig, wenn für die jeweilige Veranstaltung eine entsprechende Ausnahmegenehmigung vorliegt oder diese Kennzeichengröße in den Fahrzeugpapieren des Motorrads eingetragen ist.

## **3. Teilnehmer**

### **3.1 Fahrer / Beifahrer**

Alle Fahrer und Beifahrer müssen eine zum Status der Veranstaltung bzw. zur Klasse passende Lizenz des DMSB oder einer Mitgliedsföderation der FIM besitzen. Teilnahmeberechtigt sind Starter nur, wenn der Lizenzinhaber den erforderlichen Führerschein für das eingesetzte Motorrad vorweisen kann.

### **3.2 Bewerber**

Bewerber müssen eine zum Status der Veranstaltung passende Bewerber-, Sponsor- oder Herstellerlizenz besitzen. Ist im Nennformular kein spezieller Bewerber angegeben, wird der Fahrer automatisch als Bewerber betrachtet.

### **3.3 Mannschaften**

Eine Mannschaft besteht immer aus drei Fahrern. Ein Fahrer darf nicht in mehreren Mannschaften derselben Veranstaltung gemeldet werden. Mannschaften können Teams von Landes-Motorsport-Fachverbänden des DMSB, ADAC-Regionalclubs, AvD-, DMV- oder ADMV-Landesgruppen sowie ADAC-, AvD-, DMV- oder ADMV-Ortsclubs sein. Auch Teams von eingetragenen Vereinen mit einer Nationalen Club-Bewerber-/Sponsor-Lizenz können als Bewerber auftreten. Fahrer, die unterschiedliche Distanzen fahren, dürfen nicht in derselben Mannschaft gemeldet werden.

## **4. Nennungen**

### **4.1 Einzelnennungen**

#### **4.1.1 Einreichung der Nennung**

Nennungen müssen schriftlich erfolgen, in der Regel mit dem aktuellen und vollständig ausgefüllten DMSB-Nennformular oder, falls vorgeschrieben, über ein Online-Nennungsportal.

Bei Nutzung eines Online-Nennungsportals müssen Fahrer den persönlich unterschriebenen Haftungsverzicht zusammen mit dem technischen Datenblatt bei der technischen Abnahme vorlegen oder den Haftungsverzicht bei der Dokumentenabnahme digital unterschreiben.

Für Minderjährige ist zusätzlich die Unterschrift des/der gesetzlichen Vertreters/in erforderlich. Dessen Anwesenheit oder die eines/einer volljährigen, bevollmächtigten Vertreters/in ist notwendig. Bei Minderjährigen-Nennungen über ein Online-Portal muss die Unterschrift bei der Dokumentenabnahme vorgelegt oder digital geleistet werden.



Jeder Fahrer ist selbst für die Pflege seiner Daten im Online-Nennportal verantwortlich. Änderungen vor Ort sind möglich, es kann jedoch eine Bearbeitungsgebühr von 15 € erhoben werden.

#### **4.1.2 Nenngeld**

Die Höhe des Nenngeldes wird in der Veranstaltungsausschreibung festgelegt.

Das Nenngeld ist vom Teilnehmer unmittelbar nach Abgabe der Nennung an den Veranstalter zu zahlen. Erfolgt die Zahlung nicht bis spätestens 14 Tage vor der Veranstaltung, wird ein Nenngeldaufschlag von 10,00 € durch den Veranstalter erhoben.

#### **4.1.3 Nennungsschluss / Nennbestätigung**

Für alle Veranstaltungen ist der Nennungsschluss einheitlich auf 14 Tage vor der Veranstaltung festgelegt. Der Veranstalter kann jedoch Nachnennungen annehmen, sofern diese ohne organisatorische Probleme berücksichtigt werden können. Für Nachnennungen fällt eine zusätzliche Bearbeitungsgebühr von 15,00 € an.

Der Veranstalter bestätigt die Annahme oder Ablehnung der Nennungen spätestens 48 Stunden nach Nennungsschluss bzw. bei Nachnennungen innerhalb von 48 Stunden nach deren Eingang. Dabei werden alle notwendigen Unterlagen übersandt.

Die Veröffentlichung der Starterliste auf der Website des Veranstalters, der Serie oder im Online-Nennsystem gilt als Bestätigung der Nennung. In diesem Fall entfällt eine separate Bestätigung.

#### **4.1.4 Mannschaftsnennungen**

Der Nennungsschluss ist das Ende der Papierabnahme bei der jeweiligen Veranstaltung. Die in der Nennung aufgeführten Fahrer müssen ausdrücklich mit ihrer Nominierung einverstanden sein. Sie müssen eine ordnungsgemäße Einzelnennung abgegeben haben und vom Veranstalter akzeptiert worden sein.

Der Austausch von Fahrern in einer Mannschaft kann vom Bewerber nur bis 60 Minuten nach Ende der Dokumentenabnahme vorgenommen werden, unter Beachtung der oben genannten Regelungen.

Der Veranstalter ist verpflichtet, die endgültige Nennungsliste, einschließlich der Namen der Mannschaftsmitglieder, unmittelbar nach Ablauf dieser Frist auszuhängen oder im Online-Nennportal zu veröffentlichen.

Bei einer Zweitagesfahrt können Mannschaftsmitglieder für den zweiten Fahrtag bis eine Stunde vor Start des ersten Teilnehmers am zweiten Fahrtag ausgetauscht werden.

## **5. Abnahme**

### **5.1 Dokumentenabnahme**

Bei der Dokumentenabnahme sind folgende Unterlagen vorzulegen oder abzugeben:

- Führerschein
- Behördliche Kfz-Zulassung (Zulassungsbescheinigung Teil 1 für in Deutschland zugelassene Fahrzeuge – bei außerhalb der EU zugelassenen Fahrzeugen zusätzlich einen Nachweis der Haftpflichtversicherung – Green Card)
- Fahrer-/Beifahrer-Lizenz oder FIM/DMSB-Veranstaltungslizenz (V-Liz.) sowie ggf. Bewerber-/Sponsor-Lizenz
- Startgenehmigung bzw. Dauerstartgenehmigung der jeweiligen FMN für Lizenznehmer anderer Föderationen
- Ein funktionierender Transponder muss beim Teilnehmer registriert oder gegen Gebühr beim Teilnehmer ausgeliehen werden und ab dem Zeitpunkt der technischen Abnahme fest mit dem Motorrad verbunden sein. Die Nichteinhaltung der Vorgaben kann mit einer Zeitstrafe von 20 Sekunden bestraft werden.

Die Dokumentenabnahme kann auch über ein digitales System erfolgen, das den entsprechenden rechtlichen Anforderungen entspricht.

## **5.2 Technische Abnahme / Restart**

Bei der Technischen Abnahme müssen die Fahrer/Beifahrer persönlich anwesend sein. Sie kann entweder am Vortag des Wettbewerbs oder am Fahrtag durchgeführt werden und muss mindestens 1 Stunde vor dem Start des ersten Teilnehmers abgeschlossen sein.

Bei 2-Tagesveranstaltungen haben Fahrer, die am 1. Fahrtag ausgefallen sind, unter bestimmten Voraussetzungen die Möglichkeit, am 2. Fahrtag trotzdem in Wertung teilzunehmen. Sie müssen ihr ursprünglich abgenommenes Motorrad, ggf. nach Reparatur oder Austausch markierter Teile (außer dem Hauptteil des Rahmens), innerhalb von 90 Minuten nach Ablauf ihrer Original-Soll-Ankunftszeit erneut der Technischen Abnahme vorführen. Dieser sogenannte „Restart“ muss jedoch dem Obmann der Technischen Abnahme bis zur originalen Soll-Ankunftszeit angezeigt werden. Das Motorrad wird dann einer vollständigen technischen Überprüfung unterzogen, wie zu Beginn der Veranstaltung. Eine erneute Abnahme außerhalb dieser Zeitspanne ist nicht gestattet.

Bei einer 2x 1-Tagesveranstaltung gelten grundsätzlich die gleichen Regeln wie bei einer 2-Tagesveranstaltung, wobei die erneute technische Überprüfung mindestens 1 Stunde vor dem Start des ersten Teilnehmers am 2. Tag abgeschlossen sein muss.

## **5.3 Geräuschkontrolle**

Im Rahmen der Technischen Abnahme muss jedes Motorrad gemäß den Technischen Bestimmungen der FIM (Art. 01.79, FIM Sound Regulations) einer Geräuschkontrolle unterzogen werden. Motorräder, die das festgelegte Geräuschlimit überschreiten, werden nicht zugelassen.

Während der gesamten Veranstaltung kann der Obmann der technischen Kommissare jedes Motorrad einer Geräuschkontrolle unterziehen. Sollte das Motorrad das Geräuschlimit überschreiten, erhält der Fahrer 30 Strafsekunden. Wird das Geräuschlimit bei einer weiteren Messung im Verlauf des Fahrtages erneut überschritten, werden dem Fahrer weitere 60 Strafsekunden hinzugefügt. Überschreitet das Motorrad bei einer dritten Messung im Verlauf des Fahrtages erneut das Geräuschlimit, wird der Fahrer disqualifiziert.

Wenn ein Motorrad den Geräuschtest nicht ohne Bestrafung besteht, muss das Problem vor der nächsten Zeitkontrolle behoben und dem Zeitnehmer (ZK) bei Wechsel des markierten Endschalldämpfers zur vorläufigen Markierung gemeldet werden.

## **5.4 Reifen**

Die Reifen müssen den Technischen Bestimmungen der FIM für Enduro, Art. 01.49, entsprechen. Für Klassik-Motorräder sind auch Reifen zugelassen, die keine „DOT“- oder „E“-Kennzeichnung haben, jedoch in den Fahrzeugpapieren eingetragen sein müssen.

## **5.5 Markierung**

Es werden die nachstehenden Teile gekennzeichnet:

<b>Teile</b>	<b>Markierung</b>	<b>Anzahl</b>	<b>Stelle und Art</b>
Rahmen (Hauptteil)	Farbe oder * / **	1	rechte Seite des Steuerkopfes
Schalldämpfer	Farbe	1	
Radnaben v./h.	Farbe oder **	2	1 pro Radnabe

\*oder durch einen nicht unzerstörbar ablösbaren Aufkleber

\*\* oder durch eine registrierbare / auslesbare Plombe (z.B. Barcode, RFID-Chip – bei (1) erfolgt die Anbringung an der rechten Seite des Hauptrahmens)

Jeder Fahrer ist selbst dafür verantwortlich, die Anzahl der Markierungen zu überprüfen und die Richtigkeit der Zahlen durch seine Unterschrift auf dem Abnahmeformular (kann auch digital erfolgen) zu bestätigen. Die markierten Teile (mit Ausnahme des Schalldämpfers) müssen während des gesamten Fahrtages verwendet werden und an denselben Stellen bei der Schlussabnahme am Ende des Fahrtages vorliegen. Verstöße werden mit Disqualifikation bestraft (vgl. Art. 16.3). Nach der Technischen Abnahme ist der Austausch eines Motorrads nicht mehr gestattet.

## **6. Fahrtunterlagen**

Die Streckenführung, Startzeiten, Entfernungen zwischen den einzelnen Kontrollen, vorgeschriebene Fahrzeiten (Sollzeiten), die Lage der Zeit- und nichtgeheimen Durchfahrtskontrollen sowie der Streckencharakter werden den Teilnehmern rechtzeitig durch eine Fahrerinformation und einen „Time-Table“ bekannt gegeben, der im Online-Nennsystem oder am „schwarzen Brett“ veröffentlicht wird.

## **7. Fahrdisziplin**

### **7.1 Befahren der Strecke inkl. Sonderprüfungen vor einer Veranstaltung**

Das Befahren von nicht für den öffentlichen Straßenverkehr zugelassenen Streckenteilen und/oder das Trainieren auf Sonderprüfungsstrecken außerhalb des Wettbewerbs ist untersagt. Ebenso ist das Befahren und Trainieren auf Geländeabschnitten, die für Sonderprüfungen vorgesehen sind, und/oder Teilen davon, 4 Wochen vor dem Veranstaltungstag untersagt. Dies gilt auch für permanente Motocross- oder Trainingsstrecken, wenn diese Teil einer Sonderprüfung werden sollen. Bei gemeldeten Verstößen wird der Fahrer nach Artikel 16.2 bestraft.

### **7.2 Fahrer & ggf. Beifahrer**

Fahrer und ggf. Beifahrer sowie das Motorrad bilden eine Einheit, die während der gesamten Veranstaltung – ausgenommen während eines freiwilligen oder unfreiwilligen Stopps – zusammenbleiben muss. Andernfalls erfolgt eine Disqualifikation.

Fahrer, die aufgegeben haben, dürfen die Strecke nicht zusammen mit einem anderen Teilnehmer oder in der Nähe eines anderen Teilnehmers weiterbefahren. Ein Verstoß gegen diese Regelung kann zur Disqualifikation des begleiteten Fahrers führen. Nach dem Ausscheiden aus dem Wettbewerb sind die Startnummernschilder zu entfernen oder abzudecken.

### **7.3 Einhalten der markierten Strecke**

Die Strecke wird klar markiert. Zur Markierung werden Streckenpfeile, Sperrpunktschilder und Trassierband verwendet. Detaillierte Informationen zu Farbe und Layout der Markierungen sind in der Fahrerinformation zu finden, die im Online-Nennsystem oder am „schwarzen Brett“ „schwarzen Brett“ veröffentlicht wird.

Zur Überwachung der Streckenführung und ihrer Kennzeichnung während des Wettbewerbs setzt der Veranstalter Sportwarte als Sachrichter ein, die besonders gekennzeichnet sind.

Es ist nicht zulässig, entgegen der markierten Streckenführung zu fahren. Bei Zuwiderhandlungen erfolgt eine Disqualifikation. Die Teilnehmer müssen sich, mit Ausnahme auf den Sonderprüfungen, auf Gegenverkehr einstellen.

Die durch Streckenpfeile oder Punkte im Rahmen einer Veranstaltung ausgewiesenen Wege, Gräben oder Pfade sind durch ihre natürliche Führung begrenzt und dürfen nicht verlassen werden. Wenn natürliche Streckenführungen nicht gegeben sind, wird die gewünschte Fahrspur durch sich gegenüberliegende Tore gekennzeichnet. Solche Strecken müssen von Tor zu Tor in direkter Linie befahren werden.

Randstreifen von als Strecke gekennzeichneten befestigten Straßen oder Wegen dürfen nur dann benutzt oder überfahren werden, wenn dies gemäß der Streckenmarkierung ausdrücklich vorgeschrieben ist. Das absichtliche Verlassen der natürlichen oder gekennzeichneten Streckenführung oder das Abkürzen der vorgeschriebenen Strecke kann bestraft werden, es sei denn, der Fahrer kehrt unverzüglich an den Punkt zurück, an dem er die Strecke verlassen hat.

Bei nachgewiesenen Flurschäden kann eine Schadensersatzforderung an den Verursacher gestellt werden.

#### **7.4 Einhaltung der StVO**

Die Vorschriften der StVO müssen – außer auf den Sonderprüfungen – während der gesamten Fahrt eingehalten werden. Im gesamten Verlauf der Veranstaltung muss mit Abblend- bzw. Fernlicht gefahren werden. Sollte die Lichtanlage während der Veranstaltung defekt sein, muss dieser Defekt spätestens im Rundenziel vor Einfahrt in die nächste Runde behoben werden.

Mit der Abgabe der Nennung erklären sich die Teilnehmer einverstanden, dass die Polizei Verstöße gegen die StVO dem Veranstalter meldet, damit die vorgesehenen Maßnahmen ergriffen werden können.

#### **7.5 Leisten von Erster Hilfe**

Bei Unfällen, an denen Teilnehmer beteiligt sind, oder wenn Menschenleben in Gefahr sind, muss Hilfe geleistet werden. Es liegt in der Verantwortung des Teilnehmers, eine glaubhafte Bestätigung des Zeitverlustes aufgrund der Hilfeleistung zu beschaffen.

Der Teilnehmer hat nach dem Leisten von Erster Hilfe Anrecht auf eine faire Zeit, die vom Fahrleiter bestimmt wird.

#### **7.6 Begleitung während der Veranstaltung**

Es ist den Fahrern verboten, sich auf der Fahrstrecke von einem nicht offiziell anerkannten Fahrzeug begleiten zu lassen. Verstöße führen zur Disqualifikation. (vgl. Art. 16.3)

Betreuerfahrzeuge sind nur ohne Startnummernschilder zugelassen. Das Befahren der Strecke durch diese Fahrzeuge ist jedoch ebenfalls untersagt.

Strafmaßnahmen werden in diesem Fall gegen den oder die betreuten Fahrer bzw. Bewerber verhängt. (vgl. Art. 16.2)

### **8. Parc Fermé**

#### **8.1 Abstellen von Motorrädern**

Nach der Abnahme bzw. am Ende des ersten Fahrtages sind die Motorräder in den Parc Fermé zu bringen und zu sichern. Die Motorräder müssen im Parc Fermé ohne jegliche Schutzabdeckung abgestellt werden. Vor Beginn eines Fahrtages erhalten die Fahrer 5 Minuten vor ihrer Startzeit Zutritt zum Parc Fermé, ausschließlich zum Zweck, ihre Motorräder zum Warteraum zu schieben.

Ein Parc Fermé am Ende des letzten Fahrtages ist nicht vorgeschrieben.

#### **8.2 Anforderungen an das Parc Fermé**

Der Parc Fermé ist ein abgesperrtes und von entsprechend gekennzeichneten Offiziellen bewachtes Gelände, das bei Dunkelheit vollständig ausgeleuchtet sein muss. Das Gelände ist von einer Umzäunung umgeben, die ausreichend dimensioniert sein muss, um einen unerlaubten Zutritt von außen zu verhindern.

Zwischen der Umzäunung und den Motorrädern muss rund um den Parc Fermé ein Freiraum von 1,50 Meter Breite bestehen. Die Bewachung muss ununterbrochen gewährleistet sein.

Der Parc Fermé hat nur einen Eingang und einen Ausgang (zum Warteraum). Ein- und Ausgang sind deutlich markiert.

### **8.3 Zugang zum Parc Fermé**

Der Zutritt zum Parc Fermé ist nur dem Fahrleiter, dem Race Director, den Sportkommissaren, den Technischen Kommissaren und bestimmten, vom Fahrleiter autorisierten Offiziellen sowie den Fahrern zum Hinein- und Hinausschieben ihrer Motorräder gestattet.

### **8.4 Verbote im Parc Fermé**

Im Parc Fermé ist den Fahrern verboten:

- das Motorrad eines anderen Fahrers zu berühren
- das eigene Motorrad zu berühren, außer zum Sichern und Entsichern sowie zum Hinein- oder Hinausschieben
- den Motor anzulassen
- zu rauchen (gilt auch für sogenannte E-Zigaretten)
- zu tanken oder Reparaturen am Motorrad durchzuführen
- den Transponder zu demontieren

## **9. Startzone**

Die Startzone besteht aus:

- dem vorstehend beschriebenen Parc Fermé
- dem Warteraum
- dem Startplatz mit der Startlinie

Der Warteraum grenzt direkt an den Parc Fermé an oder ist mit diesem durch eine kurze abgeschlossene Strecke verbunden und hat nur einen Ausgang zum Startplatz.

Am Ende des Startplatzes befindet sich die Startlinie, an der die Fahrer das Startsignal abwarten.

In der Startzone dürfen bis zur Abgabe des Startsignals keine Arbeiten am Motorrad durchgeführt werden. Alle Reparaturen, Einstellarbeiten, Reinigungsarbeiten, Tankvorgänge usw. sind hier verboten. Lediglich das Anbringen der Zeitstreifen durch den Fahrer selbst ist hier gestattet. Verstöße gegen diese Bestimmung werden mit einer Strafe gemäß Artikel 16.2 geahndet.

Das Starten des Motorrades im Warteraum wird mit 60 Sekunden bestraft.

## **10. Start und Startprüfung**

### **10.1 Startreihenfolge & Startzeit**

Die Startreihenfolge und Startzeit wird durch den Veranstalter am „schwarzen Brett“ oder im Onlinenennsystem bekanntgegeben.

Die Fahrer erhalten zu der für sie festgelegten Zeit (Soll-Startzeit bzw. neuer Startzeit bei verspäteten Fahrern) das Startsignal.

Befindet sich ein Fahrer bei Abgabe des Startsignals nicht an der Startlinie, so wird er nicht bestraft, wenn er innerhalb seiner Startminute sein Motorrad zur Startlinie bringt, es anlässt und die 20 m-Linie überfährt.

Fahrer, die mit mehr als 1 Minute Verspätung an der Startlinie erscheinen, werden mit 60 Strafsekunden pro angefangene Minute bestraft. Bei ihnen gilt die nächste Minute als neue Startzeit, die vom Starter zu erfassen und der Auswertung mitzuteilen ist.

Bei mehr als 15 Minuten Verspätung gegenüber der Soll-Startzeit wird der Fahrer nicht zum Start zugelassen.

## **10.2 Start des Motors**

Sämtliche Motorräder müssen mit einem Kickstarter oder einer anderen mechanischen oder elektrischen Startvorrichtung angelassen werden. Vorzeitiges Anlassen des Motors auf dem Startplatz wird mit 60 Sekunden bestraft.

Es ist nicht gestattet, das Antriebsrad zu drehen.

Fahrer, die ihr Motorrad nicht starten können oder deren Motorrad zwischen den beiden Linien stehen bleibt, dürfen nicht zum Startplatz zurückkehren, sondern müssen ihr Motorrad in Fahrtrichtung über die 20-Meter-Linie schieben, um andere Teilnehmer nicht zu behindern. Nach der 20-Meter-Linie darf der Teilnehmer sein Motorrad ohne fremde Hilfe auf jegliche Art und Weise starten.

## **10.3 Überfahren der 20 m Linie**

Nach dem Startsignal muss der Fahrer innerhalb von 1 Minute den Motor an der Startlinie anlassen und mit Motorkraft eine weitere, 20 Meter von der Startlinie entfernte Linie überqueren. Fahrer, welche die ihnen zugebilligte Minute überschreiten, werden mit 10 Strafsekunden belegt.

Sollte der Motor aussetzen, bevor das Motorrad die 20-Meter-Linie überquert hat, muss der Fahrer den Motor innerhalb einer Minute nach Abgabe des Startsignals wieder anlassen und die zweite Linie überqueren, um nicht bestraft zu werden.

## **11. Zuverlässigkeitsfahrt**

Die Zuverlässigkeitsfahrt unterteilt sich in Etappen, deren Distanz höchstens 50 Kilometer beträgt. Für jede Etappe wird eine bestimmte Fahrzeit („Soll-Fahrzeit“) vorgegeben, die sich aus den folgenden Grunddurchschnitten errechnet:

- Solo-Klassen: 40 km/h
- Seitenwagen-Klasse: 30 km/h

Je nach Streckencharakter oder Witterungsverhältnissen kann dieser Grunddurchschnitt angepasst werden:

- Solo-Klassen: 30 – 50 km/h
- Seitenwagen-Klasse: 20 – 40 km/h

Sollte eine Änderung der Soll-Fahrzeit notwendig werden, kann diese nur vor Einfahrt des ersten Fahrers einer Startgruppe in die folgende Runde vorgenommen werden. Die Änderung muss deutlich angezeigt werden. Wenn die Soll-Fahrzeit für eine Klasse oder Startgruppe geändert wird, gilt die Änderung auch für die anderen Klassen oder Startgruppen in gleicher Höhe.

Spätere Zeitzugaben sind nicht statthaft.

Jeder Fahrtabschnitt wird einzeln gewertet.

## **12. Zeitkontrollen (ZK) & Tankzonen (TZ)**

### **12.1 Orte von Zeitkontrollen**

Zeitkontrollen dienen der Überwachung der vorgeschriebenen Soll-Fahrzeiten und werden an verschiedenen Punkten auf der Strecke eingerichtet.

Die Zeitkontrollen befinden sich an folgenden Stellen:

- Am Ausgang des Startplatzes (20 m Linie), zu Beginn eines Fahrtages (ZK 0)
- Am Eingang zum Parc Fermé, am Ende des ersten Fahrtages
- Am Ziel, am Ende des letzten Fahrtages
- Vor der Einfahrt in das jeweilige Rundenziel
- An den vom Veranstalter festgelegten Punkten an der Strecke

Die genaue Lage der Zeitkontrollpunkte wird in den Veranstaltungsunterlagen bekanntgegeben.

### **12.2 Markierung & Zeitanzeige (Aufbau)**

Die Zeitkontrollen werden durch Flaggen angezeigt, um den Fahrern die bevorstehenden Kontrollen anzukündigen. Die Flaggen sind wie folgt angeordnet:

- 200 Meter vor der Zeitkontrolle befinden sich zwei weiße Flaggen, die die Fahrer auf die kommende Zeitkontrolle hinweisen.
- An der Zeitregistrierung selbst werden zwei gelbe Flaggen platziert, die den tatsächlichen Beginn des Zeitnahmebereichs markieren.

Der Zeitnahmebereich erstreckt sich von den gelben Flaggen bis zu einem Punkt, der 2 Meter nach der Zeitregistrierung liegt.

Zusätzlich wird die durchfahrende Zeit den Fahrern durch eine Digitalanzeige angezeigt, die mindestens 5 Meter vor den gelben Flaggen aufgestellt ist. Die Fahrer können hier ihre vorgesehene Durchfahrtszeit abwarten, bevor sie in die Zeitkontrolle einfahren.

### **12.3 Durchfahrtszeiten & Durchfahrt**

An den Zeitkontrollen gelten folgende Regelungen und Verfahren:

- 1. Passage der gelben Flagge:**
  - Alle Fahrer müssen persönlich und zusammen mit ihrem Motorrad die gelbe Flagge an der Zeitkontrolle passieren.
- 2. Zeitgutschrift:**
  - Sollte ein Fahrer nachweislich durch außerordentliche Umstände (z. B. Erste-Hilfe-Leistung für einen verletzten Teilnehmer) verspätet sein, kann ihm eine zusätzliche „Zeitgutschrift“ gewährt werden.
  - Ein Hinterherfahren eines anderen Fahrers wird jedoch nicht als Entschuldigung anerkannt.
- 3. Soll-Ankunftszeit:**
  - Diese ergibt sich aus der registrierten Zeit der vorherigen Zeitkontrolle plus der festgelegten Fahrzeit für den zuletzt absolvierten Abschnitt.
  - Die registrierte Zeit dient immer als neue Startzeit.
  - Verspätungen oder verfrühte Ankunft können nicht ausgeglichen werden.
- 4. Durchfahrt vor Soll-Ankunftszeit**
  - An der letzten ZK des Fahrtages ist es erlaubt, vor der Soll-Ankunftszeit durchzufahren, ohne dass Strafzeiten verhängt werden.
- 5. Zeiterfassung:**
  - Die Zeit eines Fahrers wird durch das Transpondersignal beim Passieren der Transponderschleife erfasst.
  - Als Backup wird eine zusätzliche manuelle Zeiterfassung durch einen Offiziellen durchgeführt, der eine Funkuhr synchron mit der Computerzeiterfassung führt und eine Kontrollliste führt.
- 6. Transponder-Probleme:**



- Fahrer, die ihren Transponder verlieren oder bei denen der Transponder defekt ist, müssen sich sofort beim Obmann der jeweiligen Zeitnahme melden, um ihre Zeit manuell in der Kontrollliste festzuhalten.
7. Verantwortung des Fahrers:
- Jeder Fahrer ist selbst dafür verantwortlich, dass die Zeitregistrierung an den ZK korrekt und zeitgerecht durchgeführt wird.
  - Einsprüche müssen direkt vor Ort an der jeweiligen ZK vorgebracht und in der Kontrollliste vermerkt werden. Nachträgliche Einsprüche werden nicht berücksichtigt.
  - Sollte eine Zeitkontrolle oder Durchfahrtskontrolle ausgelassen werden, erfolgt eine Bestrafung nach Art. 16.23.

#### **12.4 Zeitkontrolle mit Service**

Im jeweiligen Rundenziel muss sich eine ZK mit Service befinden.  
Dem Veranstalter ist es freigestellt weitere ZK mit Service auf der Runde anzubieten.

#### **12.5 Zeitkontrolle ohne Service**

Nach den örtlichen Gegebenheiten kann vom Veranstalter eine zusätzliche ZK eingerichtet werden.

#### **12.6 Tankzone**

Bei einer Tankzone handelt es sich um einen vom Veranstalter ausgewiesenen Bereich, der lediglich zum Nachtanken eingerichtet wird. Die Umweltschutzbestimmungen sowie Artikel 15.3 (Fremde Hilfe) sind einzuhalten.

Nach max. 50 km befindet sich auf der Etappe eine vom Veranstalter ausgewiesene Tankzone.

### **13. Durchfahrtskontrollen (DK)**

#### **13.1 Aufbau**

Durchfahrtskontrollen (DK) sind durch zwei blaue Flaggen gekennzeichnet, die sich 200 Meter vor der Kontrollstelle auf der linken und rechten Seite der Strecke befinden. Diese Flaggen dienen dazu, den Fahrern anzuzeigen, dass sie sich einer Durchfahrtskontrolle nähern.

An jeder Durchfahrtskontrolle wird von einem Sportwart eine Durchfahrtskontrollliste geführt. Diese Liste dient der ordnungsgemäßen Erfassung der Fahrer, die die Kontrolle passieren. Sie stellt sicher, dass alle Fahrer korrekt registriert werden und ihre Durchfahrt überwacht wird.

#### **13.2 Vorgehensweise**

Ein entsprechender Kontrollstreifen wird durch den Veranstalter ausgegeben und dient dem Fahrer als Nachweis.

Der Fahrer ist verpflichtet, an jeder Durchfahrtskontrolle (DK) anzuhalten und einen Durchfahrtskontrollstreifen vorzulegen, der dort gelocht wird.

Das Nichtanhaltan an einer DK, auch wenn der Durchfahrtskontrollstreifen verloren gegangen ist, führt zu einer Disqualifikation oder einer anderen im Motorradsportgesetz vorgesehenen Strafe.

Falls die Registrierung der Durchfahrt an einer DK mittels Transponder und Decoder erfolgt und kein Durchfahrtskontrollstreifen ausgegeben wird, ist ein Anhalten nicht notwendig. In diesem Fall muss der Fahrer die Kontrolle jedoch in Schrittgeschwindigkeit passieren, um den ordnungsgemäßen Ablauf sicherzustellen.

## **14. Sonderprüfungen**

### **14.1 Art und Lage der Sonderprüfungen**

Im Verlauf des Wettbewerbs können verschiedene Sonderprüfungen durchgeführt werden, wie beispielsweise Cross-, Enduro- oder Extremtest-Prüfungen. Die genauen Details zu diesen Prüfungen werden in der Veranstaltungsausschreibung oder der Fahrerinformation bekanntgegeben.

Das Ablaufen der Sonderprüfung ist jedoch erst ab 48 Stunden vor dem Start des ersten Teilnehmers erlaubt. Bei Zuwiderhandlung (d.h., wenn ein Fahrer die Sonderprüfung vor dieser Frist abläuft) erfolgt eine Bestrafung nach Art. 16.2.

### **14.2 Sportwarte & deren Kennzeichnung**

Bei jeder Sonderprüfung werden mindestens zehn besonders gekennzeichnete Sportwarte (Sachrichter) eingesetzt, um den Ablauf der Prüfung sowie die Einhaltung der vorgesehenen Streckenführung durch die Fahrer zu überwachen. Vom Veranstalter wird zusätzlich ein Wertungsprüfungs-Leiter pro Prüfung eingesetzt.

Falls die vollständige Überwachung der Fahrdisziplin durch diese zehn Sachrichter aufgrund der Streckenführung oder Streckenlänge nicht uneingeschränkt gewährleistet werden kann, wird die Anzahl der Sachrichter entsprechend den Erfordernissen erhöht.

Die Sonderprüfung wird durch 1 x 1 Meter große weiße Tafeln gekennzeichnet, wobei das „A“ für den Anfang und das „E“ für das Ende der Sonderprüfung steht.

### **14.3 Start zur Sonderprüfung**

Der Start zu jeder Sonderprüfung (außer dem Prolog) erfolgt einzeln, stehend und mit laufendem Motor. Die Startlinie muss dauerhaft auf dem Boden markiert sein, und das Startzeichen wird vom Zeitnehmer oder einem anderen für diese Aufgabe bestimmten Offiziellen gegeben.

Fahrer, die die markierte Linie überqueren, müssen ohne anzuhalten weiterfahren.

Fahrer, die nicht nach den Anweisungen des Starters starten, werden mit Disqualifikation oder einer anderen im Motorrad-Sportgesetz vorgesehenen Strafe belegt (Art. 16.2).

### **14.4 Verlassen der Fahrstrecke**

Wer die durch Markierungen jeglicher Art oder die sichtbar eingefahrene Fahrstrecke der Sonderprüfung verlässt – sei es bewusst oder unabsichtlich – und nicht unmittelbar an der gleichen Stelle, an der er die Strecke verlassen hat, wieder einfährt, wird mit einer Strafzeit belegt (vgl. Art. 16.21).

Bei festgestellten gröberen Verstößen gegen diese Regel erfolgt eine Bestrafung nach 16.2.

### **14.5 Ziel der Sonderprüfung**

Das Ziel muss fliegend durchfahren werden. Nach dem Ziel gilt in einem Bereich von etwa 20 bis 30 Metern ein absolutes Halteverbot. Verstöße gegen diese Regelung werden mit 10 Strafsekunden belegt. (vgl. Art. 16.2)

Das Ende der Halteverbotszone muss vom Veranstalter deutlich gekennzeichnet werden.

### **14.6 Zeitmessung**

Die Zeit für jede Sonderprüfung wird registriert, sobald der Fahrer die Start- und Ziellinie der Sonderprüfung überfährt.

Die Zeitwertung jeder Sonderprüfung erfolgt mit Zeitmessgeräten, die eine Genauigkeit von 1/100 Sekunden bieten, und wird durch Lichtschranken oder Transponder ausgelöst.

Die Gesamtzeit aller gewerteten Sonderprüfungen wird addiert und fließt in das Endergebnis jedes Fahrers ein.

## 15. Tanken, Reparatur und Fremde Hilfe

### 15.1 Tanken

Für das Tanken im Verlauf eines Fahrtages wird keine zusätzliche Zeit gewährt.

Das Auftanken ist nur im Bereich der vom Veranstalter angegebenen offiziellen und markierten Tankzone sowie an jeder Zeitkontrolle mit Service zwischen der weißen und der gelben Flagge erlaubt. Dabei muss der Motor abgestellt werden.

Betankungen außerhalb der bezeichneten Bereiche sowie das Mitführen von Kraftstoffen außerhalb des Kraftstofftanks werden mit Disqualifikation bestraft. (vgl. Art. 16.3)

### 15.2 Reparaturen

Wurde der Austausch eines Schalldämpfers erforderlich, so ist dieser an der nächsten Zeitkontrolle (ZK) durch einen Sportwart zu markieren. Am Ende des Fahrtages muss der Austausch den Technischen Kommissaren angezeigt werden. Es wird daraufhin eine erneute Geräuschmessung gemäß den Technischen Bestimmungen der FIM (Art. 01.79) durchgeführt. Nach der Messung erfolgt eine Markierung des Schalldämpfers.

### 15.3 Fremde Hilfe

Fremde Hilfe bezeichnet jede Handlung, bei der Personen, die nicht der Fahrer selbst sind, mit dem Motorrad in Kontakt kommen. Handlungen von Sportwarten in Ausübung ihrer Aufgaben sind erlaubt und fallen nicht unter „fremde Hilfe“.

Während des gesamten Wettbewerbs darf ein Motorrad ausschließlich durch Motorkraft, die Muskelkraft des Fahrers oder andere natürliche Kräfte fortbewegt werden. Jeder Verstoß gegen diese Bestimmungen, wie das Nutzen von fremder Hilfe, wird einer Disqualifikation oder einer anderen im Motorradsportgesetz vorgesehenen Strafe. (vgl. Art. 16.2)

Wer darf was und wo?		Parc Fermé	Warteraum	Strecke	ZK mit Service
Fahrer	<b>Erlaubt</b>	<ul style="list-style-type: none"> <li>- Hinein- &amp; hinauschieben des eigenen Motorrades</li> <li>- Sichern &amp; entsichern des eigenen Motorrades</li> </ul>	<ul style="list-style-type: none"> <li>- Zeitstreifen am eigenen Motorrad anbringen</li> </ul>	<ul style="list-style-type: none"> <li>- Reparieren des eigenen Motorrades (ohne fremde Hilfe)</li> <li>- Austausch nicht markierter Teile</li> <li>- Verwendung von Ersatzteilen und Werkzeug*</li> </ul>	<ul style="list-style-type: none"> <li>- Reparieren &amp; reinigen des eigenen Motorrades</li> <li>- Austausch nicht markierter Teile (Ausnahme S.-Dämpfer)</li> <li>- Entgegennahme von Ersatzteilen und Werkzeug</li> </ul>
	<b>Verboten</b>	<ul style="list-style-type: none"> <li>- Ein anderes Motorrad berühren</li> <li>- Den Motor anlassen</li> <li>- Tanken</li> <li>- Rauchen</li> <li>- Arbeiten am Motorrad</li> <li>- Abdecken des Motorrades</li> </ul>	<ul style="list-style-type: none"> <li>- Ein anderes Motorrad berühren</li> <li>- Den Motor anlassen</li> <li>- Tanken</li> <li>- Rauchen</li> <li>- Arbeiten am Motorrad</li> </ul>	<ul style="list-style-type: none"> <li>- Ein anderes Motorrad berühren</li> <li>- Benzin außerhalb des Tanks mitführen</li> <li>- Tanken</li> </ul>	<ul style="list-style-type: none"> <li>- Reinigen mit Druckreinigungs-Apparat</li> <li>- Reifenwechsel bei 1-Tages-Veranstaltungen</li> <li>- Rauchen</li> </ul>

		- Zeitstreifen anbringen			
<b>Betreuer</b>	<b>Erlaubt</b>	- hat keinen Zutritt	- Zureichen des Zeitstreifens	- Darf Werkzeug & Ersatzteile zubringen. Dabei ist eine aktive Teilnahme am Arbeitsvorgang auszuschließen.	- Benzin- & Öl-Tank öffnen - Nachfüllen von Benzin & Öl - Öl-Wechseln - Kühflüssigkeit prüfen & nachfüllen - Entlüften der Bremse - Werkzeug & Teile zureichen - Motorrad berühren, bewegen & reparieren - Kette ölen - Luftfilter aus- & einbauen
	<b>Verboten</b>	- Betreten	- Motorrad berühren, bewegen & reparieren	- Motorrad berühren, bewegen & reparieren	- Reifen wechseln - Rauchen - Reinigen mit Druckreinigungs-Apparat

Mit Ausnahme von Druckreinigungsapparaten dürfen Fahrer und Betreuer für das Reinigen ihrer Motorräder alle im Versorgungsbereich verfügbaren Ausrüstungen nutzen, solange sie die Umweltschutzbestimmungen einhalten.

Bei 1-Tages-Veranstaltungen ist das Wechseln von Reifen nicht erlaubt. Bei 2-Tages-Veranstaltungen darf der Reifenwechsel nur am Ende des 1. Fahrtages erfolgen. Verstöße gegen diese Regelung führen zur Disqualifikation.

## 16. Strafliste

Die nachstehenden Tatbestände sind keine abschließende Aufzählung. Die sonstigen Strafbestimmungen des DMSG, der RuVO, den Ausschreibungen und sonstigen Bestimmungen bleiben unberührt. Die Strafen müssen den Umständen des Falles angemessen sein, so dass der Pflichtsportkommissar und der DMSB von dem untenstehenden Strafmaß abweichen kann. Die Gründe, die zu einer Abweichung vom Strafmaß geführt haben, sind in den Entscheidungsgründen anzuführen.

### 16.1 Strafzeiten

- Transponder, Nichteinhaltung der Vorgaben 20 Sek. (Art. 5.1)
- Überschreitung des festgelegten Geräuschlimits: (Art. 5.3)
  - o 1. Messung: 30 Sek.
  - o 2. Messung: 60 Sek.
  - o 3. Messung: Disqualifikation
- Anlassen des Motors im Warteraum und in der Startzone vor Abgabe des Startsignals 60 Sek. (Art. 9)
- Jede angefangene Minute Verspätung gegenüber der Original-Startzeit (bis max.15 Minuten) 60 Sek. (Art. 10.1)
- Zu frühes oder zu spätes Einfahren in eine Zeitkontrolle: Pro angefangene Minute vor oder nach der Soll-Ankunftszeit 60 Sek. (Art. 12.3)
- Nichtbefolgen der Anweisungen des Starters bei Sonderprüfungen. (Art. 14.3)
- Verlassen der vorgeschriebenen Fahrstrecke auf den Sonderprüfungen: Zeitstrafe (Art. 14.4)
- Nichtbeachtung des Halteverbotes nach dem Ziel der Sonderprüfung(en) 10 Sek. (Art. 14.5)

## **16.2 Disqualifikation oder eine andere im Motorradsporgesetz vorgesehene Bestrafung**

- Verstoß gegen die Vorschriften der StVO/StVZO (Art. 7.4)
- Nicht erfolgte Reparatur des Lichtes vor Einfahrt in die nächste Runde (Art 7.4)
- Beteiligung an einem Verkehrsunfall (Art 7.4)
- Verlassen der vorgeschriebenen Fahrstrecke auf den Etappen (Art. 7.3)
- Verlassen der vorgeschriebenen Fahrstrecke auf den Sonderprüfungen (Art. 14.4)
- Missachtung der Umweltschutzbestimmungen (Disqualifikation vorbehalten).
- Verhalten im Parc Fermé und im Warteraum entgegen den Bestimmungen. (Art. 8 und Art. 9)
- Durchführung von Arbeiten am Motorrad in der Startzone oder im Warteraum, bevor das Startsignal gegeben wurde. (Art. 9)
- Inanspruchnahme fremder Motorkraft und Begleitung durch ein anderes Fahrzeug auf der Fahrtstrecke. (Art. 7.6)
- Nichtanhalten an einer DK, auch wenn der Durchfahrtskontrollstreifen verloren gegangen ist (Art. 13.2)

## **16.3 Disqualifikation**

- Überschreitung des zulässigen Geräuschlimits nach der 3. Messung (Art. 5.3)
- Andere Hubraumklasse als im Nennformular angegeben
- Fehlen einer Markierung oder offiziellen Ersatzmarkierung (Schalldämpfer) am Motorrad. (Art. 5.3)
- Befahren von nicht für den öffentlichen Straßenverkehr zugelassenen Streckenteilen außerhalb des Wettbewerbs und Trainieren der Sonderprüfungen. (Art. 7.1)
- Fahren entgegen der vorgeschriebenen Fahrtrichtung. (Art. 7.3)
- Verspätung von über 15 Minuten am Start. (Art. 10.1)
- Fehlen einer Zeitregistrierung und Auslassen einer Zeit- oder Durchfahrtskontrolle (Art. 12.3)
- Überschreitung der festgelegten maximalen Verspätung gegenüber der Original-Soll-Ankunftszeit an einer ZK (Art. 12.3)
- Mitführen von Kraftstoff außerhalb des Kraftstofftanks. (Art. 15.1)
- Tanken an nicht offiziellen Stellen und tanken mit laufendem Motor. (Art. 15.1)
- Unerlaubter Reifenwechsel. (Art. 15.3)

## **17. Wertung**

### **17.1 Einzelergebniswertung**

Die Wertung der Fahrer erfolgt basierend auf den erhaltenen Zeiten und Strafzeiten während der Veranstaltung nach folgendem Schema:

- Basis der Wertung: In jeder Klasse wird die addierte Zeit der Sonderprüfungen als Grundlage für die Platzierung genommen.
- Strafzeiten: Eventuelle Strafzeiten für Verstöße (z. B. Nichteinhaltung der Sollfahrzeit zwischen den ZK oder andere Regelverstöße) werden zur addierten Zeit hinzugefügt.

In den Ergebnislisten werden die Zeiten in Minuten und Sekunden aufgeführt. Zusätzlich wird die Differenz zum Klassensieger angezeigt.

Beispiel:

Für Fahrer X ergibt sich folgende Zeitaufstellung:

- Sonderprüfung 1: 6 Min 32,52 Sek.
- Sonderprüfung 2: 6 Min 58,44 Sek.
- Sonderprüfung 3: 6 Min 52,86 Sek.
- Gesamtzeit aus Sonderprüfungen: 20 Min 23,82 Sek.

Zusätzlich kommen folgende Strafzeiten:

- 1 Minute Verspätung am Start → Strafzeit: 1 Min 00,00 Sek.
- 2 Minuten zu früh bei einer ZK → Strafzeit: 2 Min 00,00 Sek.
- 3 Minuten Verspätung bei einer ZK → Strafzeit: 3 Min 00,00 Sek.

Gesamtzeit für Fahrer X: 26 Min 23,82 Sek.

Der Fahrer mit der niedrigsten Gesamtzeit in jeder Klasse wird als Sieger seiner Klasse gekürt. Innerhalb jeder Klasse werden mindestens die ersten drei Fahrer/Beifahrer mit Ehrenpreisen ausgezeichnet (keine Sachpreise).

Die Möglichkeit zur Vergabe von Sachpreisen bleibt ebenfalls bestehen.

Ergebnisse von Fahrern, die bei Beendigung eines Fahrtages nicht mehr in Wertung sind, werden bei der Auswertung nicht berücksichtigt.

Damit wird gewährleistet, dass nur Fahrer, die die gesamte Veranstaltung regulär durchlaufen, für die endgültige Wertung berücksichtigt werden.

## **17.2 Mannschaftswertung**

Die Wertung der Mannschaften erfolgt wie folgt:

Preisträger:

- Preisträger ist der Bewerber, der im Fall einer Mannschaft der Mannschaftsführer oder ein Mitglied der Mannschaft.
- Ehrenpreise werden an mindestens die drei erstplatzierten Mannschaften vergeben (keine Sachpreise).

Berechnung der Mannschaftsplatzierung:

- Die Platzierung der Mannschaften erfolgt durch Addition der Gesamtfahrzeiten der drei Mannschaftsfahrer.
- Bei Ausfall eines Fahrers erhält dieser eine Gesamtfahrzeit von 2:00:00, und die Mannschaft bleibt weiterhin in Wertung.
- Bei Ausfall eines zweiten Fahrers wird die Mannschaft nicht gewertet.
- Die Mannschaft mit der niedrigsten Gesamtfahrzeit ist Mannschaftssieger.

Tiebreaker bei gleicher Gesamtfahrzeit:

- Wenn mehrere Mannschaften die gleiche Gesamtfahrzeit haben, entscheidet das Tiebreaker-Verfahren:
- Majorität der besseren Einzelplatzziffern der Mannschaftsfahrer (d.h. die Mannschaft, deren Fahrer insgesamt besser platziert sind, gewinnt).
- Größere Starterzahl in den relevanten Klassen der Mannschaftsfahrer (d.h. mehr Fahrer aus unterschiedlichen Klassen tragen zur Mannschaftsplatzierung bei, was als Vorteil gewertet wird).
- Dies stellt sicher, dass im Falle eines Unentschiedens die Mannschaft mit den insgesamt besseren Leistungen oder der größeren Breite in der Teilnehmerstruktur als Sieger hervorgeht.

## Anhang 1: Strafenkatalog

Dieser Strafenkatalog ist eine **unverbindliche Zusammenfassung** der im Enduro-Reglement aufgeführten Sanktionen und Strafen. Sportrechtlich verbindlich ist ausschließlich der Text im jeweils aktuellen Enduro Reglement.

### Aussprache von Strafzeiten bei folgenden Vergehen:

Artikelnummer	Vergehen	Bestrafung
Art. 5.1	Transponder, Nichteinhaltung der Vorgaben	20 Sek.
Art. 5.3	Überschreitung des festgelegten Geräuschlimits	1. Messung: 30 Sek. 2. Messung: 60 Sek. 3. Messung: Disqualifikation
Art. 8 & Art. 9	Anlassen des Motors im Warteraum und in der Startzone vor Abgabe des Startsignals	60 Sek.
Art. 10.1	Jede angefangene Minute Verspätung gegenüber der Original-Startzeit (bis max. 15 Minuten)	60 Sek.
Art. 12.3	Zu frühes oder zu spätes Einfahren in eine Zeitkontrolle: Pro angefangene Minute vor oder nach der Soll-Ankunftszeit	60 Sek.
Art. 14.3	Nichtbefolgen der Anweisungen des Starters bei Sonderprüfungen	Zeitstrafe
Art. 14.4	Verlassen der vorgeschriebenen Fahrstrecke auf den Sonderprüfungen	Zeitstrafe
Art. 14.5	Nichtbeachtung des Halteverbotes nach dem Ziel der Sonderprüfung(en)	10 Sek.

### Aussprache von einer Disqualifikation oder einer anderen im Motorsportgesetz vorgesehenen Strafe bei folgenden Vergehen:

Artikelnummer	Vergehen	Bestrafung
Art. 7.3	Verlassen der vorgeschriebenen Fahrstrecke auf den Etappen	Disqualifikation oder andere vorgesehene Strafe
Art. 7.4	Verstoß gegen die Vorschriften der StVO/StVZO	Disqualifikation oder andere vorgesehene Strafe
Art. 7.4	Nicht erfolgte Reparatur des Lichtes vor Einfahrt in die nächste Runde	Disqualifikation oder andere vorgesehene Strafe
Art. 7.4	Beteiligung an einem Verkehrsunfall	Disqualifikation oder andere vorgesehene Strafe
Art. 7.6	Inanspruchnahme fremder Motorkraft und Begleitung durch ein anderes Fahrzeug auf der Fahrstrecke	Disqualifikation oder andere vorgesehene Strafe
Art. 9	Verhalten im Parc Fermé und im Warteraum entgegen den Bestimmungen	Disqualifikation oder andere vorgesehene Strafe
Art. 9	Durchführung von Arbeiten am Motorrad in der Startzone oder im Warteraum, bevor das Startsignal gegeben wurde	Disqualifikation oder andere vorgesehene Strafe
Art. 13.2	Nichtanhalten an einer DK	Disqualifikation oder andere vorgesehene Strafe
Art. 14.4	Verlassen der vorgeschriebenen Fahrstrecke auf den Sonderprüfungen	Disqualifikation oder andere vorgesehene Strafe
	Missachtung der Umweltschutzbestimmungen	Disqualifikation vorbehalten

### Aussprache von einer Disqualifikation bei folgenden Vergehen:

Artikelnummer	Vergehen	Bestrafung
	Andere Hubraumklasse als im Nennformular angegeben	Disqualifikation
Art. 5.3	Überschreitung des zulässigen Geräuschlimits nach der 3. Messung	Disqualifikation
Art. 5.3	Fehlen einer Markierung oder offiziellen Ersatzmarkierung (Schalldämpfer) am Motorrad	Disqualifikation
Art. 7.1	Befahren von nicht für den öffentlichen Straßenverkehr zugelassenen Streckenteilen außerhalb des Wettbewerbs und Trainieren der Sonderprüfungen	Disqualifikation
Art. 7.3	Fahren entgegen der vorgeschriebenen Fahrtrichtung	Disqualifikation
Art. 10.1	Verspätung von über 15 Minuten am Start	Disqualifikation
Art. 12.3	Überschreitung der festgelegten maximalen Verspätung gegenüber der Original-Soll-Ankunftszeit an einer ZK	Disqualifikation



---

Art. 12.3	Auslassen einer Zeitkontrolle oder Durchfahrtskontrolle	Disqualifikation
Art. 15.1	Tanken an nicht offiziellen Stellen und Tanken mit laufendem Motor	Disqualifikation
Art. 15.3	Unerlaubter Reifenwechsel	Disqualifikation

## DMSB Enduro-Reglement 2025 Anhang 1 Basissport

Stand: 26.01.2025

### Inhaltsverzeichnis

1	Allgemeine Bestimmungen / Grundlagen / Präambel .....	2
1.1	Allgemeine Bestimmungen .....	2
1.2	Zu Grunde liegende Reglements .....	2
2	Veranstaltung und Veranstalter .....	2
3	Teilnehmer / Fahrer / Mannschaften .....	2
3.1	Startberechtigung .....	2
3.2	Mannschaften .....	3
4	Nennungen .....	3
4.1	Nenngeld .....	3
4.2	Nennschluss .....	3
5	Klasseneinteilung .....	3
6	Technische Bestimmungen / Persönliche Schutzausrüstung .....	3
6.1	Technische Bestimmungen .....	3
6.2	Persönliche Schutzausrüstung .....	3
7	Dokumenten- und Technische Abnahme .....	4
7.1	Dokumentenabnahme .....	4
7.2	Technische Abnahme .....	4
7.3	Zulassung zum Start .....	4
8	Durchführung .....	4
8.1	Kennzeichnung der Teilnehmer .....	4
8.2	Fahrdisziplin .....	4
8.3	Kontrollkarten .....	5
8.4	Besichtigungsrunde .....	5
8.5	Parc Fermé .....	5
8.6	Start .....	5
8.7	Zuverlässigkeitsfahrt .....	5
8.8	Sonderprüfungen .....	5
8.9	Tanken & Reparaturen .....	5
8.10	Fremde Hilfe, Kontaktaufnahme & Begleitung .....	5
9	Wertung & Siegerehrung .....	5
9.1	Sieger einer Veranstaltung .....	5
9.2	Ergebnisveröffentlichung .....	6
9.3	Preise & Siegerehrung .....	6
10	Wertungsstrafen .....	6
11	Rechtswegausschluss & Haftungsbeschränkung .....	6
12	Versicherung .....	6
13	Sachrichter / Sportwarte / Schiedsgericht / Strafen .....	6
13.1	Sachrichter & Sportwarte .....	6
13.2	Schiedsgericht .....	6
13.3	Strafen .....	6
14	Einsprüche .....	7
15	Umweltbestimmungen .....	7
15.1	Verantwortung des Veranstalters .....	7
15.2	Verantwortung der Teilnehmer .....	7
15.3	Umweltbeauftragter .....	7
15.4	Zu widerhandlungen .....	7

## **1. Allgemeine Bestimmungen / Grundlagen / Präambel**

### **1.1 Allgemeine Bestimmungen**

Eine Motorrad-Enduro ist eine Zuverlässigkeitsfahrt mit Wertungsprüfungen auf Bestzeit und wird durch Verbindungsetappen mit vorgeschriebenen Sollzeiten ergänzt.

Jeder Motorradfahrer kann mit einem handelsüblichen Enduro-Motorrad ohne besondere Vorbereitungen daran teilnehmen, wenn er eine Nennung für die jeweilige Veranstaltung abgibt und diese vom Veranstalter akzeptiert wird.

Die Veranstaltung ist ein DMSB-Basissport-Wettbewerb und wird nach den Bestimmungen der StVO, dem vorliegenden Anhang 1 Basissport Reglement, den DMSB-Bestimmungen für das Rettungswesen im Motorradsport, der vom Veranstalter veröffentlichten Veranstaltungsausschreibung durchgeführt. Wenn in diesem Anhang keine abweichenden Bestimmungen aufgeführt sind, so gelten die Vorgaben des aktuellen DMSB-Enduro-Reglement.

Der Klassik-Endurosport, außerhalb von DMSB-Prädikaten, ist kein DMSB-Basissport.

### **1.2 Zu Grunde liegende Reglements**

Die DMSB-Basissport-Wettbewerbe unterliegen den folgenden Bestimmungen in der aufgeführten Reihenfolge:

- DMSB Enduro-Reglement, Anhang 1 Basissport
- DMSB Enduro-Reglement
- Sportliches und Technisches Reglement der Serie
- DMSB-Veranstaltungsausschreibung und evtl. Bulletins
- DMSB-Motorrad-Sportgesetz
- DMSB-Umweltrichtlinien
- DMSB-Lizenzbestimmungen
- DMSB-Ethikkodex
- Technische Bestimmungen des DMSB
- den Anti-Doping Bestimmungen der WADA/NADA (NADC)

## **2. Veranstaltung und Veranstalter**

Für die Veranstaltungsausschreibung ist die entsprechende DMSB-Vorlage zu verwenden.

Die Terminanmeldung einer DMSB-Enduro-Basissport-Veranstaltung erfolgt über das DMSBnet ([www.dmsbnet.de](http://www.dmsbnet.de))

Die jeweilige Ausschreibung ist im DMSBnet einzureichen und wird vom DMSB nach Rücksprache mit dem Promoter genehmigt.

Ein Veranstalter kann nach Freigabe durch den DMSB bei Veranstaltungen Elektro-Motorräder zulassen.

## **3. Teilnehmer / Fahrer / Mannschaften**

### **3.1 Startberechtigung**

Zugelassen sind alle Fahrer, die im Besitz einer gültigen DMSB-Lizenz oder einer Lizenz eines der FIM Europe angeschlossenen FMN sind (inkl. Auslandsstartgenehmigung).

Des Weiteren sind auch nicht lizenzierte Fahrer mit einer Race Card startberechtigt.

Jeder Fahrer muss im Besitz einer für sein eingesetztes Fahrzeug gültigen Fahrerlaubnis sein.

Fahrer können bis zur Dokumentenabnahme mit Zustimmung des Fahrtleiters ausgetauscht werden. Der Haftungsverzicht ist von dem getauschten Fahrer zu unterschreiben. Hierfür ist Fahrer selbst verantwortlich.

### **3.2 Mannschaften**

Eine Mannschaft besteht aus 3 Fahrern. Die Mannschaft wird nur gewertet, wenn alle 3 Teilnehmer in Wertung ins Ziel kommen. Es dürfen nicht mehr als 5 unterschiedliche Fahrer pro Jahr für eine Mannschaft fahren. Zur Mannschaftswertung werden nur Veranstaltungen herangezogen, bei denen alle Klassen der jeweiligen Mannschaftswertung ausgeschrieben werden.

## **4. Nennungen**

### **4.1 Nenngeld**

Nennungen sind mittels offiziellem DMSB-Nennformular dem Veranstalter abzugeben. Dieses kann auch online erfolgen.

Die Höhe des Nenngeldes wird über die Serien- oder Veranstaltungsausschreibung geregelt.

### **4.2 Nennschluss**

Für alle Veranstaltungen ist ein einheitlicher Nennschluss von 7 Tagen (14 Tage bei Parallelveranstaltungen zu einem DMSB-Prädikat) vor der Veranstaltung (maßgebend ist das Vorliegen der Nennung beim Veranstalter) festgelegt. Dem Veranstalter ist es jedoch freigestellt auch noch Nachnennungen anzunehmen, wenn diese ohne organisatorische Probleme berücksichtigt werden können.

Der Veranstalter ist berechtigt, ggf. die Teilnehmerzahl zu begrenzen bzw. Nennungen, mit Angabe von Gründen, abzulehnen. Im Falle der Ablehnung einer Nennung ist ein ggf. gezahltes Nenngeld zu erstatten.

Die genannten Fahrer werden nach Eingang des Nenngeldes im Internet veröffentlicht. Hierdurch entfällt die Nennbestätigung.

## **5. Klasseneinteilung**

Gruppen- und Klasseneinteilungen werden in den jeweiligen Ausschreibungen genau definiert. Weitere Details können unter Beachtung der Artikel 3 und 6 gemäß Serienausschreibungen erfolgen.

## **6. Technische Bestimmungen / Persönliche Schutzausrüstung**

### **6.1 Technische Bestimmungen**

Es gelten die technischen Bestimmungen des DMSB für Enduro.

### **6.2 Persönliche Schutzausrüstung**

Es gelten die Bestimmungen des DMSB für Enduro.

## **7. Dokumenten- und Technische Abnahme**

### **7.1 Dokumentenabnahme**

Der Abnahmeort und die Abnahmezeit werden vom Veranstalter mitgeteilt.

Zur Abnahme sind vorzulegen:

- gültige Fahrerlaubnis
- behördliche Kfz-Zulassung
- Fahrer-Lizenz (inkl. Auslandsstartgenehmigung) entsprechend der Klasseneinteilung (siehe Artikel 5) und ggf. Bewerber-/Sponsor- Lizenz
- Transponder inkl. Transpondernummer

Der Haftungsverzicht ist bei der zu unterzeichnen. Dies kann auch in digitaler Form erfolgen.

### **7.2 Technische Abnahme**

Der Abnahmeort und die Abnahmezeit werden vom Veranstalter mitgeteilt.

Zur Abnahme sind vorzulegen:

- Motorrad gem. Art. 6.1
- Schutzbekleidung gem. Art. 6.2

Bei der Technischen Abnahme erfolgt eine Überprüfung der Motorräder sowie der Schutzbekleidung. Motorräder, die nicht den im Artikel 6 dieser Ausschreibung genannten technischen Bestimmungen entsprechen, werden zum Start nicht zugelassen.

Sind, aus welchen Gründen auch immer, nach erfolgter Technischer Abnahme und vor dem Einbringen des Fahrzeuges in den Parc Fermé / Vorstart noch Arbeiten, gleich welcher Art, am Fahrzeug erforderlich oder muss dieses ausgetauscht werden, so ist eine Neuabnahme erforderlich. Nach Einbringen des Fahrzeuges in den Parc Fermé ist der Austausch des Fahrzeuges nicht mehr erlaubt. Nach der abschließenden Technischen Abnahme vorgenommene absichtliche Veränderungen führen zur Disqualifikation.

### **7.3 Zulassung zum Start**

Eine Zulassung zum Start erfolgt nur bei Erfüllung dieser Bedingungen (vgl. Art. 7.1 & 7.2).

## **8. Durchführung**

Eine Motorrad Enduro führt über eine in der Veranstaltungsausschreibung angegebene Streckenlänge und ist in einzelne Fahrabschnitte, jeweils von einer Zeitkontrolle (ZK) bzw. Durchfahrtskontrolle (DK) zur nächsten, unterteilt. Die Einhaltung der Fahrtstrecke wird anhand von Kontrollkarten oder einer elektronischen Registrierung überwacht.

### **8.1 Kennzeichnung der Teilnehmer**

Die Fahrer müssen ihre Fahrzeuge durch entsprechende Start-Nr.-Schilder kenntlich machen. Auf den Kontrast zwischen Startnummer und Hintergrund wird ausdrücklich hingewiesen und liegt in der Verantwortung des Fahrers. Die jeweilige Serienausschreibung kann die Farben der Hintergründe und der Startnummern in Anlehnung an Enduro-Reglement des DMSB festlegen.

### **8.2 Fahrdisziplin**

Es gelten die Bestimmungen aus dem DMSB-Enduro-Reglement (grüner Teil) Artikel 7.

### **8.3 Kontrollkarten**

Es gelten die Bestimmungen aus dem DMSB-Enduro-Reglement (grüner Teil) Artikel 13.

### **8.4 Besichtigungsrunde**

Aus Sicherheitsgründen kann die erste Runde nach Zeitplan als Besichtigungsrunde gefahren werden und ist somit Bestandteil der Veranstaltung.

### **8.5 Parc Fermé**

Es gelten die Bestimmungen aus dem DMSB-Enduro-Reglement (grüner Teil) Artikel 8.

### **8.6 Start**

Es gelten die Bestimmungen aus dem DMSB-Enduro-Reglement (grüner Teil) Artikel 10.

### **8.7 Zuverlässigkeitsfahrt**

Es gelten die Bestimmungen aus dem DMSB-Enduro-Reglement (grüner Teil) Artikel 11.

Der Veranstalter ist angehalten, die Soll-Fahrzeiten an den Basissportcharakter anzupassen.

### **8.8 Sonderprüfungen**

Es gelten die Bestimmungen aus dem DMSB-Enduro-Reglement (grüner Teil) Artikel 14.

### **8.9 Tanken & Reparaturen**

Es gelten die Bestimmungen aus dem DMSB-Enduro-Reglement (grüner Teil) Artikel 15.

### **8.10 Fremde Hilfe, Kontaktaufnahme & Begleitung**

Es gelten die Bestimmungen aus dem DMSB-Enduro-Reglement (grüner Teil) Artikel 7 und 15.

## **9. Wertung & Siegerehrung**

### **9.1 Sieger einer Veranstaltung**

Gesamtsieger wird der Teilnehmer mit der geringsten Gesamtfahrzeit, die sich aus der Addition der effektiven Fahrzeiten der verschiedenen Wertungsprüfungen unter Hinzurechnung evtl. Strafzeiten ergibt. Die weiteren Platzierungen ergeben sich aus den ansteigenden Gesamtfahrzeiten.

Auf gleicher Basis werden die Klassensieger und das Mannschaftsergebnis ermittelt.

Bei Zeitgleichheit sind die besseren Fahrzeiten der Wertungsprüfungen in der Reihenfolge WP 1, WP 2, WP 3 usw. zur Wertung ausschlaggebend.

## **9.2 Ergebnisveröffentlichung**

Ort und Zeitpunkt des offiziellen Aushangs der Ergebnisse sind aus dem Zeitplan (s. Veranstaltungsausschreibung) ersichtlich.

Die Veröffentlichung der Ergebnisse kann auch digital erfolgen.

## **9.3 Preise & Siegerehrung**

Die Siegerehrung ist Bestandteil der Veranstaltung. Fahrer, die bei der Siegerehrung nicht anwesend sind, haben keinen Anspruch auf Aushändigung der Preise.

Der Zeitpunkt der Siegerehrung ist dem Veranstaltungszeitplan zu entnehmen.

## **10. Wertungsstrafen**

Es gelten die Bestimmungen aus dem DMSB-Enduro-Reglement (grüner Teil) Artikel 16.

## **11. Rechtswegausschluss & Haftungsbeschränkung**

Es gelten die Bestimmungen des Deutsches Motorrad-Sportgesetz des DMSB Art. 65.

## **12. Versicherung**

Es gelten die Bestimmungen des Deutsches Motorrad-Sportgesetz des DMSB Art. 65.

## **13. Sachrichter / Sportwarte / Schiedsgericht / Strafen**

### **13.1 Sachrichter & Sportwarte**

Der Veranstalter setzt Sportwarte ein, die als Sachrichter fungieren. Sportwarte der Streckensicherung können auch Sachrichter sein.

Für die nachfolgenden Funktionen ist ein DMSB-lizenzierter Sportwart mindestens der Stufe B vorgeschrieben:

- Fahrtleiter
- Sportkommissar (als vorsitzendes Mitglied des Schiedsgerichts)
- Technischer Kommissar

### **13.2 Schiedsgericht**

Der Veranstalter setzt ein 3-köpfiges Schiedsgericht ein. Der Fahrtleiter und der Technische Kommissar können nicht Mitglied des Schiedsgerichtes sein.

Bezüglich jedweder Streitigkeit im Zusammenhang mit der Veranstaltung, den durchgeführten Rennen und vorgenommenen Wertungen, einschließlich etwaiger Verstöße gegen das Reglement, entscheidet zunächst der Fahrtleiter.

### **13.3 Strafen**

Gegen den Teilnehmer können vom Fahrtleiter oder vom Schiedsgericht folgende Strafen festgesetzt werden:

- Verwarnung
- Geldstrafe (bis zu 125,- €)



- Zeitstrafe
- Nichtzulassung zum Start
- Verbot der Teilnahme an der Veranstaltung
- Disqualifikation Ausschluss von der Teilnahme an der Veranstaltung
- Disqualifikation Ausschluss von der Wertung aus einem oder mehreren Wettbewerben

## **14. Einsprüche**

Teilnehmer haben bis spätestens 30 Minuten nach Bekanntgabe der Ergebnisse bzw. der Strafe das Recht zum Einspruch, sollten sie sich durch eine Entscheidung, Handlung oder Unterlassung seitens eines anderen Teilnehmers/Fahrzeuges, des Veranstalters oder eines Sportwartes (Fahrtleiter, Technischer Kommissar) benachteiligt sehen.

In Fällen, in denen aufgrund eines offensichtlichen Versehens oder Irrtums nach Veröffentlichung der Ergebnisse durch den Veranstalter eine nachträgliche Korrektur notwendig wird, kann diese vom Schiedsgericht vorgenommen werden. Beschwerden zur Auswertung sind über den Veranstalter an das Schiedsgericht zu richten.

Einsprüche sind schriftlich zu stellen. Sie sind kostenpflichtig und werden abhängig von der Entscheidung erstattet bzw. einbehalten.

Die Heranziehung von privaten Videoaufnahmen zur Sachverhaltsaufklärung liegt im Ermessen des Schiedsgerichts.

Entscheidungen des Schiedsgerichts sind endgültig und schließen das Verfahren. Teilnehmer haben gegen die Entscheidung des Schiedsgerichts keine Rechtsmittel, es obliegt jedoch dem DMSB bei schwerwiegenden Verstößen - im Einzelfall - das DMSB- Verbandsgerichtsverfahren anzustrengen.

Die Höhe der Einspruchsgebühr beträgt 100,- Euro.

## **15. Umweltbestimmungen**

### **15.1 Verantwortung des Veranstalters**

Der Veranstalter ist dafür verantwortlich, durch geeignete Maßnahmen und Information sicherzustellen, dass Umweltschäden vermieden und Abfälle ordnungsgemäß entsorgt werden.

Die DMSB-Umweltrichtlinien müssen beachtet und umgesetzt werden.

### **15.2 Verantwortung der Teilnehmer**

Teilnehmer sind eigenverantwortlich dafür verantwortlich, Maßnahmen zu ergreifen, um sicherzustellen, dass Abfälle und insbesondere Betriebsstoffe wie Öl oder Treibstoffe nicht in den Boden oder Gewässer gelangen.

Abfälle sind ordnungsgemäß zu entsorgen.

### **15.3 Umweltbeauftragter**

Zur Unterstützung und Beratung der Teilnehmer bezüglich der Umweltbestimmungen wird die Einsetzung eines Umweltbeauftragten empfohlen. Dieser kann bei der Umsetzung der Vorschriften und bei der Beratung zur umweltgerechten Entsorgung von Abfällen helfen.

### **15.4 Zuwiderhandlungen**

Bei Verstößen gegen die Umweltbestimmungen kann der Teilnehmer durch das Schiedsgericht disqualifiziert werden. Der Teilnehmer kann auch für alle Folgekosten haftbar gemacht werden, die

durch die Zuwiderhandlung entstehen. Diese Haftung des Teilnehmers gilt auch für Handlungen des zugeordneten Helfers.

## DMSB Enduro-Reglement 2025 Anhang 2 Jugend (Basissport)

Stand: 26.01.2025

### Inhaltsverzeichnis

1	Allgemeine Bestimmungen / Grundlagen / Präambel .....	2
1.1	Allgemeine Bestimmungen .....	2
1.2	Zu Grunde liegende Reglements .....	2
2	Veranstaltung und Veranstalter .....	2
3	Teilnehmer / Fahrer / Mannschaften .....	2
3.1	Startberechtigung .....	2
3.2	Mannschaften .....	2
4	Nennungen .....	3
4.1	Nenngeld .....	3
4.2	Nennschluss .....	3
5	Klasseneinteilung & Startnummern .....	3
5.1	Klasseneinteilung .....	3
5.2	Startnummern .....	3
6	Technische Bestimmungen / Persönliche Schutzausrüstung .....	4
6.1	Technische Bestimmungen .....	4
6.2	Persönliche Schutzausrüstung .....	4
7	Dokumenten- und Technische Abnahme .....	4
7.1	Dokumentenabnahme .....	4
7.2	Technische Abnahme .....	4
7.3	Zulassung zum Start .....	5
8	Durchführung .....	5
8.1	Kennzeichnung der Teilnehmer .....	5
8.2	Fahrdisziplin .....	5
8.3	Kontrollkarten .....	5
8.4	Besichtigungsrunde .....	5
8.5	Parc Fermé .....	6
8.6	Start .....	6
8.7	Zuverlässigkeitsfahrt .....	6
8.8	Sonderprüfungen .....	6
8.9	Tanken & Reparaturen .....	6
8.10	Fremde Hilfe, Kontaktaufnahme & Begleitung .....	7
8.11	Vorgaben für Schülerklassen .....	7
8.12	Vorgaben für Jugendklassen .....	7
9	Wertung und Siegerehrung .....	7
9.1	Sieger in den Schülerklassen .....	7
9.2	Sieger in den Jugendklassen .....	8
9.3	Sieger in der Ladies-Wertung .....	8
9.4	Sieger in der Mannschaftswertung .....	8
9.5	Ergebnisveröffentlichung .....	8
9.6	Preise & Siegerehrung .....	8
10	Wertungstrafen .....	8
11	Rechtswegausschluss & Haftungsbeschränkung .....	9
12	Versicherung .....	9
13	Sachrichter / Sportwarte / Schiedsgericht / Strafen .....	9
13.1	Sachrichter & Sportwarte .....	9
13.2	Schiedsgericht .....	9
13.3	Strafen .....	9
14	Einsprüche .....	9
15	Umweltbestimmungen / Tanken .....	9
15.1	Verantwortung des Veranstalters .....	10
15.2	Verantwortung der Teilnehmer .....	10
15.3	Umweltbeauftragter .....	10
15.4	Zuwiderhandlungen .....	10

## **1. Allgemeine Bestimmungen / Grundlagen / Präambel**

### **1.1 Allgemeine Bestimmungen**

Eine Motorrad-Enduro ist eine Zuverlässigkeitsfahrt mit Wertungsprüfungen auf Bestzeit und wird durch Verbindungsetappen mit vorgeschriebenen Sollzeiten ergänzt.

Die Veranstaltung ist ein DMSB-Basisssport-Wettbewerb und wird nach dem vorliegenden Anhang 2 Jugendsport Reglement, den DMSB-Bestimmungen für das Rettungswesen im Motorradsport, der vom Veranstalter veröffentlichten Veranstaltungsausschreibung durchgeführt. Wenn in diesem Anhang keine abweichenden Bestimmungen aufgeführt sind, so gelten die Vorgaben des aktuellen DMSB-Enduro-Reglement.

Die Bestimmungen aus diesem Reglement gelten für alle Kinder- und Jugendveranstaltungen bis zu einer Altersgrenze von 16 Jahren.

### **1.2 Zu Grunde liegende Reglements**

Die DMSB-Basisssport-Wettbewerbe unterliegen den folgenden Bestimmungen in der aufgeführten Reihenfolge:

- DMSB Enduro-Reglement, Anhang 2 Jugendsport
- DMSB Enduro-Reglement
- Sportliches und Technisches Reglement der Serie
- DMSB-Veranstaltungsausschreibung und evtl. Bulletins
- DMSB-Motorrad-Sportgesetz
- DMSB-Umweltrichtlinien
- DMSB-Lizenzbestimmungen
- DMSB-Ethikkodex
- Technische Bestimmungen des DMSB
- den Anti-Doping Bestimmungen der WADA/NADA (NADC)

## **2 Veranstaltung und Veranstalter**

Für die Veranstaltungsausschreibung ist die entsprechende DMSB-Vorlage zu verwenden.

Die Terminanmeldung einer DMSB-Enduro-Jugendsport-Veranstaltung erfolgt über das DMSBnet ([www.dmsbnet.de](http://www.dmsbnet.de))

Die jeweilige Ausschreibung ist im DMSBnet einzureichen und wird vom DMSB nach Rücksprache mit dem Seriengeber genehmigt.

Ein Veranstalter kann bei Veranstaltungen Elektro-Motorräder zulassen.

## **3 Teilnehmer / Fahrer / Mannschaften**

### **3.1 Startberechtigung**

Das Alter wird von 6 Jahren (es zählt das tatsächliche Alter am Veranstaltungstag) bis 16 Jahren (es gilt das Alter zum 1.1.), festgeschrieben.

Zugelassen sind alle Fahrer, die im Besitz einer gültigen DMSB-Lizenz oder einer Lizenz eines der FIM Europe angeschlossenen FMN sind (inkl. Auslandsstartgenehmigung).

Des Weiteren sind auch nicht lizenzierte Fahrer mit einer Race Card startberechtigt.

### **3.2 Mannschaften**

Eine Mannschaft besteht aus 3 - 4 Fahrern. Die Mannschaft wird nur gewertet, wenn alle 3 Teilnehmer in Wertung ins Ziel kommen. Es dürfen nicht mehr als 5 unterschiedliche Fahrer pro Jahr für eine

Mannschaft fahren. Zur Mannschaftswertung werden nur Veranstaltungen herangezogen, bei denen alle Klassen der jeweiligen Mannschaftswertung ausgeschrieben werden.

## 4 Nennungen

### 4.1 Nenngeld

Nennungen sind mittels offiziellem DMSB-Nennformular dem Veranstalter abzugeben. Dieses kann auch digital (online) erfolgen.

Die Höhe des Nenngeldes wird über die Serien- oder Veranstaltungsausschreibung geregelt.

### 4.2 Nennschluss

Für alle Veranstaltungen ist ein einheitlicher Nennschluss von 7 Tagen vor der Veranstaltung (maßgebend ist das Vorliegen der Nennung beim Veranstalter) festgelegt. Dem Veranstalter ist es jedoch freigestellt auch noch Nachnennungen anzunehmen, wenn diese ohne organisatorische Probleme berücksichtigt werden können.

Der Veranstalter ist berechtigt, ggf. die Teilnehmerzahl zu begrenzen bzw. Nennungen, mit Angabe von Gründen, abzulehnen. Im Falle der Ablehnung einer Nennung ist ein ggf. gezahltes Nenngeld zu erstatten.

Die genannten Fahrer werden nach Eingang des Nenngeldes im Internet veröffentlicht. Hierdurch entfällt die Nennbestätigung.

## 5 Klasseneinteilung & Startnummern

### 5.1 Klasseneinteilung

Klasse	Bezeichnung	Motorräder	Bedingungen
1	Schüler 50	bis max. 50ccm	keine
2	Schüler 65	bis max. 65ccm	keine
3B	Jugend 85 B	bis max. 85ccm / 2-Takt	Evtl. in Serienausschreibung aufgeführt
3A	Jugend 85 A	bis max. 85ccm / 2-Takt	Evtl. in Serienausschreibung aufgeführt
4	Jugend 125	bis max. 125ccm / 2-Takt	keine
E1	Elektro 1	bis max. 10kW/3,200rpm Radgröße: 12Zoll/10Zoll	fährt mit Schüler 50
E2	Elektro 2	bis max. 10kW/3,200rpm Radgröße: 14Zoll/12Zoll	fährt mit Schüler 65

### 5.2 Startnummern

Die Startnummern und deren Darstellung werden je Klasse wie folgt in Blöcke aufgeteilt:

Klasse	Bezeichnung	Startnummernblock	Untergrundfarbe	Zahlenfarbe
1	Schüler 50	101 bis 199	blau	weiß
2	Schüler 65	201 bis 299	gelb	schwarz
3B	Jugend 85 B	326 bis 399	grün	weiß
3A	Jugend 85 A	301 bis 325	rot	weiß
4	Jugend 125	401 bis 499	rot	weiß
Damen	Ladies	entsprechend o.g. Blöcken	lila	weiß
E1 / E2	Elektro 1 / 2	2 bis 99	weiß	schwarz

Die Schülerklassen müssen die Startnummer mindestens vorn am Motorrad anbringen.

Die Jugendklassen müssen die Startnummer vorn und an beiden Seiten des Motorrades anbringen.

Die Untergrund- und Startnummernfarbe ist für jede Klasse laut Tabelle festgelegt. Alternativ können nur schwarze Zahlen mit weißem Untergrund verwendet werden.

## **6 Technische Bestimmungen / Persönliche Schutzausrüstung**

### **6.1 Technische Bestimmungen**

Es gelten die technischen Bestimmungen des DMSB für Enduro sowie des DMSB für Motocross 2025.

Die Verwendung von Helmkameras und das Anbringen von Halterungen am Helm sind aus Sicherheitsgründen verboten.

### **6.2 Persönliche Schutzausrüstung**

Es gelten die Bestimmungen des DMSB für Enduro.

Die Teilnehmer müssen zweckmäßige Schutzkleidung aus Stoff oder Leder tragen, dazu Stiefel und Enduro- bzw. Motocross-Handschuhe.

Das Tragen eines Schutzhelmes ist für Fahrer während des gesamten Wettbewerbes Pflicht. Es dürfen nur Schutzhelme benutzt werden, die der DMSB-Schutzhelm-Bestimmung entsprechen sowie bei der technischen Abnahme vorgeführt und markiert worden sind.

Ein Brust- und Rückenschutz ist vorgeschrieben, diese müssen bei der technischen Abnahme vorgeführt und markiert werden. Der Brust- und Rückenschutz wird vor Beginn des Laufes im Vorstartbereich (Parc Fermé) kontrolliert.

Ein Schulter-, Ellbogen-, Hüfte-, und Knieschutz nach EN 1621-1, Level 1 oder 2 wird empfohlen.

Folgende Prüfnormen sind im Jahr 2025 zulässig und verpflichtend zu tragen:

- Helm: ECE 05 und ECE 06
- Brustprotector: EN 1621-3, Level 1 oder 2
- Rückenprotector: EN 1621-2, Level 1 oder 2, CB (Central Back) und FB (Full Back)

Information:

- Es gelten die Helm-Bestimmungen des DMSB 2025.
- Ab dem Jahr 2026 ist bei Schutzhelmen nur noch die Prüfnorm ECE 06 zulässig.

## **7 Dokumenten- und Technische Abnahme**

### **7.1 Dokumentenabnahme**

Der Abnahmeort und die Abnahmezeit werden vom Veranstalter mitgeteilt.

Zur Abnahme sind vorzulegen:

- Fahrer-Lizenz (ggfls. inkl. Auslandsstartgenehmigung) entsprechend der Klasseneinteilung (siehe Artikel 5)
- ggf. Bewerber-/Sponsor- Lizenz
- Transponder inkl. Transpondernummer

Der Haftungsverzicht ist durch die Erziehungsberechtigten zu unterzeichnen. Dies kann auch in digitaler Form erfolgen, wobei die rechtliche Verbindlichkeit vorrangig zu prüfen ist..

Etwaiges noch zu zahlendes Nenngeld muss hier spätestens entrichtet werden.

### **7.2 Technische Abnahme**

Der Abnahmeort und die Abnahmezeit werden vom Veranstalter mitgeteilt.

Zur Abnahme sind vorzulegen:

- Motorrad gem. Art. 6.1
- Schutzbekleidung gem. Art. 6.2

Bei der Technischen Abnahme erfolgt eine Überprüfung der Motorräder sowie die zu prüfende Schutzbekleidung. Motorräder, die nicht den im Artikel 6 dieser Ausschreibung genannten technischen Bestimmungen entsprechen, werden zum Start nicht zugelassen.

Sind, aus welchen Gründen auch immer, nach erfolgter Technischer Abnahme und vor dem Einbringen des Fahrzeuges in den Parc Fermé / Vorstart noch Arbeiten, gleich welcher Art, am Fahrzeug erforderlich oder muss dieses ausgetauscht werden, so ist eine Neuabnahme erforderlich. Nach Einbringen des Fahrzeuges in den Parc Fermé ist der Austausch des Fahrzeuges nicht mehr erlaubt. Nach der abschließenden Technischen Abnahme vorgenommene absichtliche Veränderungen führen zur Disqualifikation.

### **7.3 Zulassung zum Start**

Eine Zulassung zum Start erfolgt nur bei Erfüllung dieser Bedingungen (vgl. Art. 7.1 & 7.2).

## **8 Durchführung**

Eine Motorrad Enduro führt über eine in der Veranstaltungsausschreibung angegebene Streckenlänge und ist in einzelne Fahrtabschnitte, jeweils von einer Zeitkontrolle (ZK) bzw. Durchfahrtskontrolle (DK) zur nächsten, unterteilt. Die Einhaltung der Fahrtstrecke wird anhand von Kontrollkarten oder einer elektronischen Registrierung überwacht.

Die Strecke besteht aus einer Etappe und mindestens einer Sonderprüfung. Die Strecken- und Sonderprüfungslänge sollte für die Klassen 3A und 4 gegenüber den anderen Klassen erhöht werden.

Die Streckenführung wird auf der Etappe mit gelben Pfeilen und Punkten markiert, für Streckenerweiterungen/Abkürzungen oder schwierige/leichte Abschnitte können zusätzlich die Farben Rot (z.B. Klasse 3A und 4), Grün (z.B. Klasse 3B) oder Blau (z.B. Klasse 1) verwendet werden.

### **8.1 Kennzeichnung der Teilnehmer**

Die Fahrer müssen ihre Fahrzeuge durch entsprechende Start-Nr.-Schilder kenntlich machen. Auf den Kontrast zwischen Startnummer und Hintergrund wird ausdrücklich hingewiesen und liegt in der Verantwortung des Fahrers.

Die genauen Startnummernfarben sind Art. 5.2 zu entnehmen.

### **8.2 Fahrdisziplin**

Es gelten die Bestimmungen aus dem DMSB-Enduro-Reglement (grüner Teil) Artikel 7.

Darüber hinaus gelten für den Jugendsport folgende besonderen Bestimmungen:

- Die auf das Startsignal wartenden Fahrer sowie die darauffolgenden Fahrer der nächsten Startminute müssen eigenständig und ohne Hilfe eines Helfers auf ihr Startsignal warten und den Start vollziehen. (helferfreie Zone)
- Entsprechend der Geländegegebenheiten ist der Veranstalter angehalten Ausweichstrecken für einzelne Klassen einzurichten. Die Ausweisung der separaten Strecken ist farblich, lt. Farbuordnung der jeweiligen Klassen, vorzunehmen.

### **8.3 Kontrollkarten**

Es gelten die Bestimmungen aus dem DMSB-Enduro-Reglement (grüner Teil) Artikel 12 und Artikel 13.

### **8.4 Besichtigungsrunde**

Aus Sicherheitsgründen kann die erste Runde nach Zeitplan als Besichtigungsrunde gefahren werden und ist somit Bestandteil der Veranstaltung.



### **8.5 Parc Fermé**

Es gelten die Bestimmungen aus dem DMSB-Enduro-Reglement (grüner Teil) Artikel 8.

### **8.6 Start**

Es gelten die Bestimmungen aus dem DMSB-Enduro-Reglement (grüner Teil) Artikel 10.

Darüber hinaus gelten für den Jugendsport folgende besonderen Bestimmungen:

- Ein ausreichend großer Vorstartbereich muss unmittelbar vor der Startlinie zur Verfügung stehen.
- Die Jugendklassen müssen eine Startprüfung erfüllen. Hierfür muss die 20 Meter Linie nach dem Start aus eigener Kraft und mit laufendem Motor überfahren werden. Fahrer, die dies nicht innerhalb ihrer vorgegebenen Startminute schaffen, erhalten 10 Strafsekunden.
- Schüler- und Jugendklassen dürfen nicht in einem Lauf zusammen fahren.
- Der Start erfolgt stehend mit 2 oder 3 Fahrern pro Minute.
- Die Startreihenfolge je Klasse richtet sich beim ersten Lauf nach der Startnummer. Ab dem zweiten Lauf nach dem Cupstand.
- Ein Teilnehmer, welcher nach Nennschluss seine Nennung abgibt, verliert sein Recht auf seinen Startplatz nach Punkten. Er wird bei der Veranstaltung als Letzter in seiner Klasse starten.
- Die Festlegung der Fahrzeiten erfolgt am Veranstaltungstag, durch Aushang am Schwarzen Brett oder im Onlinenennsystem.

### **8.7 Zuverlässigkeitsfahrt**

Es gelten die Bestimmungen aus dem DMSB-Enduro-Reglement (grüner Teil) Artikel 11.

Der Veranstalter ist angehalten, die Soll-Fahrzeiten an den Jugendsportcharakter anzupassen.

### **8.8 Sonderprüfungen**

Es gelten die Bestimmungen aus dem DMSB-Enduro-Reglement (grüner Teil) Artikel 14.

Darüber hinaus gelten für den Jugendsport folgende besonderen Bestimmungen:

- Für alle Sonderprüfungen gilt ab 2 Wochen vor der betreffenden Veranstaltung ein generelles Trainingsverbot / Befahrungsverbot (auch für nicht motorisierte Fahrzeuge). Hiervon ausgenommen ist die Pflicht des Veranstalters die Befahrbarkeit mittels aussagefähiger Sportler zu testen und die Fahrzeit zu kalkulieren.
- Am Start einer Sonderprüfung erteilt der vom Veranstalter eingesetzte Starter das Startsignal. Nach der Erteilung des Startsignals muss der Fahrer unmittelbar danach in die Prüfung einfahren.
- Das Missachten (stehen bleiben, ignorieren und absichtliches verzögern) wird wie folgt bestraft:
  - o 1. Vergehen: Verwarnung
  - o 2. Vergehen: 15 Strafsekunden
  - o 3. Vergehen: 30 Strafsekunden
  - o 4. Vergehen: Wertungsausschluss

### **8.9 Tanken & Reparaturen**

Es gelten die Bestimmungen aus dem DMSB-Enduro-Reglement (grüner Teil) Artikel 15.

Darüber hinaus gelten für den Jugendsport folgende besonderen Bestimmungen:

- Eine Servicezone (Box) muss am Start/Ziel Bereich zur Verfügung stehen und über eine separate Ein- und Ausfahrt verfügen.
- Das Tanken ist vor und während der Veranstaltung nur in der Servicezone (Box) gestattet. Es gelten die DMSB-Umweltschutzbestimmungen. Tanken ohne Tankunterlage führt in jedem Fall zur Disqualifikation oder eine andere im Motorsport festgelegten Bestrafung.

### **8.10 Fremde Hilfe, Kontaktaufnahme & Begleitung**

Es gelten die Bestimmungen aus dem DMSB-Enduro-Reglement (grüner Teil) Artikel 7 und 15.

Darüber hinaus gelten für den Jugendsport folgende besonderen Bestimmungen:

- Als fremde Hilfe gelten keine Hilfestellungen beim Starten des Motorrads sowie beim Aufhelfen nach einem Sturz. In diesen Fällen muss eine Behinderung und Gefährdung anderer Teilnehmer ausgeschlossen werden.
- In der Servicezone (Box) gilt aus Sicherheitsgründen Schrittempo ab der Einfahrt bis zur Ausfahrt. Das Missachten wird wie folgt bestraft:
  - o 1. Vergehen: Verwarnung
  - o 2. Vergehen: 10 Strafsekunden
  - o 3. Vergehen: 30 Strafsekunden
  - o 4. Vergehen: Wertungsausschluss

### **8.11 Vorgaben für Schülerklassen**

Die minimale Gesamtfahrzeit für alle Klassen muss 60 Minuten betragen. Die maximale Gesamtfahrzeit darf für die beiden Schülerklassen, sowie die Jugendklasse 85B eine Zeit von 120 Minuten nicht überschreiten.

Ein Fahrer, welcher innerhalb dieser Zeit noch eine Runde beginnt, diese jedoch nicht innerhalb dieser Zeit beendet (sondern später), bekommt diese trotzdem als absolviert anerkannt.

### **8.12 Vorgaben für Jugendklassen**

Die minimale Gesamtfahrzeit für alle Klassen muss 60 Minuten betragen. Die maximale Gesamtfahrzeit darf für die Jugendklasse 85B eine Zeit von 120 Minuten und für die Jugendklasse 85A und 125 eine Zeit von 180 Minuten nicht überschreiten.

Die Jugendklassen 85A und 125 sollten eine Runde oder einen Block mehr absolvieren als die Jugendklasse 85B.

Das spätere oder zeitigere Einfahren in einen Block ist untersagt. Je angefangener Minute zu früh oder zu spät erhält der Teilnehmer 20 Strafsekunden.

## **9 Wertung und Siegerehrung**

### **9.1 Sieger in den Schülerklassen**

Tagessieger in seiner Klasse ist der Teilnehmer mit der geringsten Gesamtzeit, die sich wie folgt ergibt:

Gewertet werden alle Fahrer, die mindestens 1 Runde und 1 Sonderprüfung absolviert haben.

Es gilt folgende Prioritätsreihenfolge bei der Vergabe der Platzziffern:

1. Anzahl der absolvierten Runden
2. Niedrigere Gesamtpunktzahl durch Addition von:
  - o Sonderprüfungsfahrzeiten
  - o ggf. Strafzeit des Fahrtleiters

Gewertet im Tagesergebnis und somit punkteberechtigt für diesen Lauf des Cups, sind nur Fahrer die mind. 50% der vorgegebenen Rundenanzahl absolviert und nach der maximalen Fahrzeit abgewunken werden.

Fahrer die weniger als 50% absolvieren und abgewunken werden oder eher das Rennen (aus welchen Gründen auch immer) beenden, werden als ausgefallen im Ergebnis geführt und sind nicht punkteberechtigt für diesen Lauf des Cup's.

Fahrer die verschuldet oder unverschuldet einen Abbruch oder eine Verkürzung eines Laufes verschulden, werden als ausgefallen gewertet.

## 9.2 Sieger in den Jugendklassen

Tagessieger in seiner Klasse ist der Teilnehmer mit der geringsten Gesamtzeit, die sich durch Addition wie folgt ergibt:

- Sonderprüfungsfahrzeiten
- 30 Sekunden Strafzeit für zu spätes oder zeitiges Einfahren in eine neue Runde/Block
- ggf. Strafzeit des Fahrtleiters

## 9.3 Sieger in der Ladies-Wertung

Für die klassenübergreifende Ladies-Wertung werden nach dem offiziellen Tagesergebnis für jede Teilnehmerin je Lauf nach folgender Formel Punkte vergeben:

$$\left( \frac{\text{Starter in der Klasse} - \text{Platzierung in der Klasse}}{\text{Starter in der Klasse}} \times 10 \right) + 0,5$$

## 9.4 Sieger in der Mannschaftswertung

Die Gesamtpunktezahl einer Mannschaft ergibt sich aus der Addition der Platzziffern der drei bestplatzierten (vorher genannten) Teilnehmer. Tagessieger in der Mannschaftswertung ist die Mannschaft mit der niedrigsten Platzziffernsumme. Bei gleicher Platzziffernsumme entscheidet im Rahmen einer Veranstaltung:

1. Die Majorität der besseren Einzelplatzziffern der Mannschaftsfahrer
2. Die größere Starterzahl in den die Mannschaftsfahrer betreffenden Klasse

## 9.5 Ergebnisveröffentlichung

Ort und Zeitpunkt des offiziellen Aushangs der Ergebnisse sind aus dem Zeitplan (s. Veranstaltungsausschreibung) ersichtlich.

Die Veröffentlichung der Ergebnisse kann auch digital erfolgen.

## 9.6 Preise & Siegerehrung

Die Siegerehrung ist Bestandteil der Veranstaltung. Fahrer, die bei der Siegerehrung nicht anwesend sind, haben keinen Anspruch auf Aushändigung der Preise.

Der Zeitpunkt der Siegerehrung ist dem Veranstaltungszeitplan zu entnehmen.

## 10 Wertungstrafen

Alle Verwarnungen und Bestrafungen können dem Fahrer direkt während der Veranstaltung angezeigt werden. Sollte dies nicht möglich sein, wird eine Bestrafung unmittelbar nach dem Zieleinlauf des betreffenden Fahrers ausgesprochen.

Folgende Strafen können durch den Fahrtleiter oder den Race Director ausgesprochen werden:

Anlassen des Motors im Warteraum und in der Startzone vor Abgabe des Startsignals	5 Sek.
Nichtüberfahren der 20-Meter-Linie mit laufendem Motor innerhalb von 1 Minute nach dem Startsignal	10 Sek
Jede angefangene Minute Verspätung gegenüber der Original-Startzeit ( <i>Schülerklassen</i> )	15 Sek.
Jede angefangene Minute Verspätung gegenüber der Original-Startzeit ( <i>Jugendklassen</i> )	30 Sek.
Zu frühes oder zu spätes Einfahren in eine Zeitkontrolle, Pro angefangene Minute vor oder nach der Soll-Ankunftszeit ( <i>Schülerklassen</i> )	15 Sek
Zu frühes oder zu spätes Einfahren in eine Zeitkontrolle, Pro angefangene Minute vor oder nach der Soll-Ankunftszeit ( <i>Jugendklassen</i> )	30 Sek

Verlassen der vorgeschriebenen Fahrstrecke auf den Sonderprüfungen / auf der Etappe	Angemessene Zeitstrafe zwischen 5 und 60 Sek
Verwendung eines nicht vor Beginn des Laufes ordnungsgemäß aktivierten Transponders	10 Sek

Die Bestrafung sollte durch den Fahrtleiter/ Race Director dem Teilnehmer/ Erziehungsberechtigtem erklärt werden. Eine Disqualifikation erfolgt nur mit Zustimmung des Race Director.

## **11 Rechtswegausschluss & Haftungsbeschränkung**

Es gelten die Bestimmungen des Deutsches Motorrad-Sportgesetz des DMSB Art. 65.

## **12 Versicherung**

Es gelten die Bestimmungen des Deutsches Motorrad-Sportgesetz des DMSB Art. 65.

## **13 Sachrichter / Sportwarte / Schiedsgericht / Strafen**

### **13.1 Sachrichter & Sportwarte**

Der Veranstalter setzt Sportwarte ein, die als Sachrichter fungieren. Sportwarte der Streckensicherung können auch Sachrichter sein.

Für die nachfolgenden Funktionen ist ein DMSB-lizenziertes Sportwart mindestens der Stufe B vorgeschrieben:

- Fahrtleiter (Enduro / MX-Rennleiter)
- ggfls. Race Director
- Sportkommissar (als vorsitzendes Mitglied des Schiedsgerichts)
- Technischer Kommissar

Der Serienorganisator setzt einen permanenten Race Director ein. Dieser hat die gleichen Befugnisse wie der Fahrtleiter des Veranstalters.

### **13.2 Schiedsgericht**

Der Veranstalter setzt ein 3-köpfiges Schiedsgericht ein. Der Fahrtleiter / Race Director und der Technische Kommissar können nicht Mitglied des Schiedsgerichtes sein.

Bezüglich jedweder Streitigkeit im Zusammenhang mit der Veranstaltung, den durchgeführten Rennen und vorgenommenen Wertungen, einschließlich etwaiger Verstöße gegen das Reglement, entscheidet zunächst der Fahrtleiter oder der eingesetzte Race Director.

### **13.3 Strafen**

Gegen den Teilnehmer können vom Fahrtleiter / Race Director oder vom Schiedsgericht folgende Strafen festgesetzt werden:

- Verwarnung
- Geldstrafe (bis zu 125,- €)
- Zeitstrafe
- Nichtzulassung zum Start
- Verbot der Teilnahme an der Veranstaltung
- Disqualifikation Ausschluss von der Teilnahme an der Veranstaltung
- Disqualifikation Ausschluss von der Wertung aus einem oder mehreren Wettbewerben

## **14 Einsprüche**

Teilnehmer haben bis spätestens 30 Minuten nach Bekanntgabe der Ergebnisse bzw. der Strafe das Recht zum Einspruch, sollten sie sich durch eine Entscheidung, Handlung oder Unterlassung seitens eines anderen Teilnehmers/Fahrzeuges, des Veranstalters oder eines Sportwartes (Fahrtleiter, Race Director oder Technischer Kommissar) benachteiligt sehen.

In Fällen, in denen aufgrund eines offensichtlichen Versehens oder Irrtums nach Veröffentlichung der Ergebnisse durch den Veranstalter eine nachträgliche Korrektur notwendig wird, kann diese vom Schiedsgericht vorgenommen werden. Beschwerden zur Auswertung sind über den Veranstalter an das Schiedsgericht zu richten.

Einsprüche sind schriftlich an das Schiedsgericht zu stellen. Sie sind kostenpflichtig und werden abhängig von der Entscheidung erstattet bzw. einbehalten.

Die Heranziehung von privaten Videoaufnahmen zur Sachverhaltsaufklärung liegt im Ermessen des Schiedsgerichts.

Entscheidungen des Schiedsgerichts sind endgültig und schließen das Verfahren. Teilnehmer haben gegen die Entscheidung des Schiedsgerichts keine Rechtsmittel, es obliegt jedoch dem DMSB bei schwerwiegenden Verstößen - im Einzelfall - das DMSB- Verbandsgerichtsverfahren anzustrengen.

Die Höhe der Einspruchsgebühr beträgt 100,- Euro.

## **15 Umweltbestimmungen / Tanken**

### **15.1 Verantwortung des Veranstalters**

Der Veranstalter hat grundsätzlich durch geeignete Maßnahmen und Information der Teilnehmer und Zuschauer dafür Sorge zu tragen und durchzusetzen, dass Umweltschäden vermieden und Abfälle ordnungsgemäß entsorgt werden.

Die DMSB-Umweltrichtlinien sind verbindlich umzusetzen.

### **15.2 Verantwortung der Teilnehmer**

Die Teilnehmer haben insbesondere eigenverantwortlich geeignete Maßnahmen zu ergreifen, dass Abfälle und insbesondere eventuell austretende Betriebsstoffe (z.B. Öle oder Treibstoffe) nicht in den Boden und Gewässer geraten können (Umweltmatte) und fachgerecht entsorgt werden.

### **15.3 Umweltbeauftragter**

Zur Unterstützung und Beratung der Teilnehmer bezüglich der Umweltbestimmungen wird die Einsetzung eines Umweltbeauftragten empfohlen. Dieser kann bei der Umsetzung der Vorschriften und bei der Beratung zur umweltgerechten Entsorgung von Abfällen helfen.

### **15.4 Zuwiderhandlungen**

Bei Verstößen gegen die Umweltbestimmungen kann der Teilnehmer disqualifiziert werden. Der Teilnehmer kann auch für alle Folgekosten haftbar gemacht werden, die durch die Zuwiderhandlung entstehen. Diese Haftung gilt auch für die Helfer des Teilnehmers.

## DMSB-Bahnsport-Reglement 2025

Stand: 12.12.2024 – Änderungen sind *kursiv* abgedruckt

### INHALTSVERZEICHNIS

1. Veranstaltung
2. Klassen
3. Teilnehmer
4. Streckenabnahme
5. Terminanmeldung
6. Rekord
7. Dauerstartnummer
8. Nennung
9. Lizenzbestimmungen
10. Abnahme
11. Flaggen und Lichtzeichen
12. Durchführungsbestimmungen
13. Umweltschutz
14. Zusätzliche Bestimmungen Ice Speedway
15. Zusätzliche Bestimmungen Jugend-Klassen
16. Zusätzliche Bestimmungen Sonderklassen

### 1. Veranstaltung

#### 1.1

Alle Bahnrennen im Regelungsbereich des DMSB (= Bahnen über 175 Meter Länge) sind nach den Bestimmungen des DMSB bzw., soweit nicht ausdrücklich etwas anderes festgelegt ist, nach den Bestimmungen der FIM/FIM Europe durchzuführen.

#### 1.2

Die Durchführung der verschiedenen Veranstaltungen erfolgt gemäß den Bestimmungen des DMSB, und, soweit nichts anderes festgelegt ist, nach den Track Racing Appendices und Technical Rules der FIM in der jeweils gültigen Fassung. DMSB-Speedway-Prädikate der Level 3 und 4 können (abweichend von den FIM-Bestimmungen) auf Bahnen ab 230 m Gesamtlänge durchgeführt werden.

#### 1.3

Für die vom DMSB genehmigten Veranstaltungen werden Schiedsrichter und Sportkommissar sowie bei FIM/FIME-Prädikatveranstaltungen der FMNR-Delegate vom DMSB benannt.

#### 1.4

Vor und nach jeder Veranstaltung findet mindestens eine Besprechung aller an der Veranstaltung beteiligten lizenzierten Sportwarte statt, bei der alle die Veranstaltung betreffenden Details besprochen werden. Der Zeitpunkt der Besprechungen ist in der Ausschreibung anzugeben. Zu verbindlichen Auskünften die Veranstaltung betreffend ist ausschließlich der Rennleiter berechtigt.

#### 1.5

Eine begonnene DMSB-genehmigte Bahnsportveranstaltung darf bis zu deren planmäßigen Ende nur *aus Sicherheitsgründen unterbrochen werden, oder falls Rettungsmaßnahmen dies erfordern.*

## **2. Klassen**

### **2.1**

Die Veranstaltungen sind ein Wettbewerb für Motorräder, die in folgenden Klassen ausgeschrieben werden können:

- Solo bis 500 ccm
- Seitenwagen 500 ccm
- Seitenwagen 1000 ccm
- Junioren U21 bis 500 ccm
- Junior A (U11) – 50 ccm
- Junior B (U16) – 125 ccm
- Junior BII (U16) – 85 ccm
- Junior C (U17) – 250 ccm
- *Junior D (U17) – 500R ccm (R= Reduzierung des Vergaserdurchlasses auf 27mm)*
- Sonderklassen Solo 250 ccm-2-T / Enduro / Shorttrack / Flattrack / Quad / Speedkart

*Die Klassen Junior C und Junior D können zusammen ausgeschrieben werden und gemeinsam starten.*

### **2.2**

Zugelassen werden nur Motorräder, die den Technischen Bestimmungen der FIM/des DMSB entsprechen und ordnungsgemäß vor der Veranstaltung abgenommen wurden.

### **2.3**

Als Kraftstoff für Bahnmotorräder muss reines Methanol ohne Fremdstoffe verwendet werden (ausgenommen Junior A, B und BII sowie Sonderklassen). Es gelten die Kraftstoffbestimmungen der FIM.

### **2.4**

Bei Langbahnrennen sowie bei Rennen der Seitenwagen- Klasse müssen Form, Größe, Anzahl und Anbringung der Startnummernschilder und deren Beschriftung – ausgenommen ist die Farbe des Startnummernschildes in den B-Lizenzklassen – den Technischen Bestimmungen der FIM Art. 01.55 entsprechen. Die Startnummernschilder müssen an der Stirnseite und auf jeder Seite des Hinterrades bzw. am Seitenwagen angebracht sein.

- A-Lizenzklasse Langbahn gelber Grund (wie RAL 1003) schwarze Zahlen (wie RAL 9005)
- B-Lizenzklasse Langbahn weißer Grund (wie RAL 9010) schwarze Zahlen (wie RAL 9005).

## **3. Teilnehmer**

### **3.1**

Alle Fahrer/Beifahrer benötigen eine dem Status der Veranstaltung / Klasse entsprechende Lizenz einer Mitgliedsföderation der FIM.

### **3.2**

Neben den Lizenzbestimmungen des DMSB gelten folgende altersspezifische Festlegungen:

- Speedway 500 ccm ab 15 Jahre – Langbahn Solo 500 ccm ab 15 Jahre
- Seitenwagen 500 ccm Fahrer und Beifahrer ab 16 Jahre
- Seitenwagen 1000 ccm Fahrer und Beifahrer ab 18 Jahre
- Speedway U21 = 15 – 21 Jahre
- Junior A / U11 = 6 – 11 Jahre
- Junior B / U16 = 10 – 16 Jahre
- Junior BII / U16 = 10 – 16 Jahre
- Junior C / U17 = 12 – 17 Jahre
- *Junior D / U17 = 13 – 17 Jahre*



Bei den angegebenen Altersregelungen gilt für das Minimalalter die Stichtagsregelung, für das Maximalalter die Jahrgangsregelung. Das heißt z. B. in der Klasse Junior A, dass ein Teilnehmer ab dem Tag, an dem er das 6. Lebensjahr vollendet hat, bis zum Ende des Jahres, in dem er 11 Jahre wird/geworden ist, startberechtigt ist.

### **3.3**

Für minderjährige Teilnehmer gilt: Ein gesetzlicher Vertreter muss bei der Veranstaltung selbst anwesend sein, oder eine andere ihm geeignet erscheinende volljährige Person schriftlich mit seiner Vertretung beauftragen.

### **3.4**

Bewerber: Inhaber einer dem Status der Veranstaltung entsprechenden Bewerber-/Sponsor- oder Hersteller-Lizenz. Sofern im Nennformular kein besonderer Bewerber angegeben ist, gilt der Fahrer auch als Bewerber.

## **4. Streckenabnahme**

### **4.1**

Basis für Streckenabnahmen *ist die DMSB-Richtlinie für Streckenabnahmen im Bahnsport*. Eine Streckenabnahme ist vom Veranstalter schriftlich beim DMSB zu beantragen. Bei einer Erstabnahme ist ein Vermessungsplan der Bahn dem Streckenabnehmer vorzulegen. Die Abnahme einer Strecke wird durch einen DMSB lizenzierten Streckenabnahmekommissar durchgeführt. Bei Abnahme einer Strecke sind alle vorgesehenen Sicherheitsmaßnahmen zu prüfen und ggf. zu erweitern.

### **4.2**

Der Rennleiter ist in Verbindung mit dem Schiedsrichter verpflichtet, vor der Veranstaltung die Einhaltung der Mindestsicherheitsauflagen gemäß der DMSB Streckenlizenz zu überprüfen. Über die Mindestsicherheitsmaßnahmen hinausgehende gegebenenfalls notwendige Sicherheitsmaßnahmen stimmt der Rennleiter mit dem Veranstalter ab.

### **4.3**

Bei Errichtung einer Flutlichtanlage für Bahnsport ist eine Lichtstärke von mindestens 100 Lux vorgeschrieben. Die Messung muss in einer Höhe von ca. 1 Meter über dem Boden und an 3 Messpunkten innen/außen und in der Mitte parallel zu den Lichtmasten und zwischen den Masten erfolgen. Es darf keine Blendwirkung für die Fahrer entstehen. Es muss darauf geachtet werden, dass auch der Zuschauerraum ausreichend beleuchtet ist.

### **4.4**

Jede bauliche Veränderung an einer abgenommenen Strecke sowie an evtl. vorhandenen festen Einrichtungen erfordert eine Nach- oder Neuabnahme, auch vor Erreichen der im Abnahmeprotokoll festgelegten Gültigkeitsdauer. Unabhängig davon kann vom DMSB eine Neuabnahme vorgeschrieben werden, wenn Ereignisse bei Veranstaltungen dies notwendig erscheinen lassen.

### **4.5**

Bei DMSB-genehmigten Bahnrennen ist der Einsatz von APDs (Airboardings/„Aifences“) im Kurvenverlauf vorgeschrieben (außer Ice Speedway). Die APD müssen voll funktionsfähig und einsatzbereit sein und über eine aktuelle FIM-Homologation verfügen oder diese in der Vergangenheit gehabt haben. Hiervon kann abgesehen werden, wenn im Wirkungsbereich der APD ein Sicherheitsstreifen, bzw. eine Auslaufzone von mindestens 4 m bei Strecken bis 400m Länge und von 1 % der Streckenlänge bei Strecken über 400 m Länge, vorhanden ist. Die Veranstalter sind berechtigt, für den Einsatz der APDs von den Fahrern ein Nenngeld/- aufschlag von max. 10,- EUR zu verlangen (ausgenommen FIM Europe-/FIM- Prädikatsteilnehmer bei diesen Veranstaltungen).

## **5. Terminanmeldung**

### **5.1**

Die Terminanmeldungen sind online im DMSBnet unter [www.dmsbnet.de](http://www.dmsbnet.de) einzureichen, wobei Prädikatveranstaltungen bei Terminüberschneidungen Vorrang haben. Der DMSB behält sich vor, angemeldete Veranstaltungstermine abzulehnen, insbesondere dann, wenn im näheren geografischen Umkreis eine andere Veranstaltung für den gleichen Zeitraum bereits genehmigt ist oder früher angemeldet wurde.

### **5.2**

Die Verwendung nachstehend aufgeführter Titel ist nur mit Genehmigung des DMSB möglich:

- „Großer Preis“ allein oder in Verbindung mit Namen von Erdteilen, Ländern, Landschaften, Städten oder Flüssen,
- Bezeichnungen wie „TT“, „Derby“, „Championat“, „Grand Prix“, „Revanche“ oder ähnliche Titel
- Titel wie „Länderkampf“, „Preis der Nationen“ oder Titel in ähnlicher Zusammensetzung, „Meisterschaftslauf“ oder Titel in Verbindung mit dem Wort „Meister“ oder "Liga" sowie die Benutzung des Wortes „Rekord“.

### **5.3**

Eine Veranstaltung darf nur dann den Titel „International“ führen, wenn die Veranstaltung mit diesem Status entsprechend angemeldet/genehmigt wurde und durch den DMSB bei der FIM angemeldet ist.

### **5.4**

Veranstaltungen mit ausländischen Teilnehmern (maßgebend ist die lizenzausstellende Föderation) müssen mindestens „Europa-offen“ angemeldet/ genehmigt und durch den DMSB bei der FIM Europe angemeldet sein.

### **5.5**

Im Regelungsbereich des DMSB dürfen ohne Genehmigung keine Bahnrennen durchgeführt werden. Der DMSB kann die Genehmigung zur Durchführung eines Rennens verweigern oder diese zurückziehen (außer Clubsport).

## **6. Rekord**

Bahnrekorde können nur von A-Lizenzfahrern in der Klasse 500 ccm Solo und nur auf vom DMSB abgenommenen Bahnen aufgestellt werden. Der Rekordversuch erfolgt im Einzelstart fliegend über 2 Runden, von denen die 2. Runde gewertet wird.

## **7. Dauerstartnummer (nur für die Bereiche: Langbahn und Jugend)**

Die vom DMSB bzw. Promoter vergebenen Dauerstartnummern für die jeweiligen Klassen sind bei allen Veranstaltungen vom Veranstalter zu berücksichtigen. Geht ein Fahrer mit Dauerstartnummer bei einer Veranstaltung nicht an den Start, so bleibt diese Nummer frei. In den Klassen Langbahn A-Lizenz / Solo und Seitenwagen kann bis zum 1.3. des Jahres eine Dauerstartnummer nach Wahl (21 bis 99) beantragt werden. Die Startnummern 1 bis 20 bleiben vorrangig den Teilnehmern der letztjährigen Deutschen Langbahn-Meisterschaft vorbehalten und werden im Grundsatz nach dieser Platzierung vergeben. Ein Anspruch auf Erteilung einer Dauerstartnummer besteht nicht.

## **8. Nennung**

### **8.1**

Nennungen für die jeweiligen Veranstaltungen sind schriftlich, unter Verwendung des aktuellen DMSB-Nennformulars, oder über eine Onlinenennung an den Veranstalter einzusenden. Das ggf. fällige Nenngeld muss zeitgleich mit der Nennung an den Veranstalter überwiesen werden bzw. beim Veranstalter vorliegen.

### **8.2**

Nennungen müssen vom Fahrer/Beifahrer sowie ggf. Bewerber bzw. seinem bevollmächtigten Vertreter unterschrieben sein. Bei Nennungen von Minderjährigen ist außerdem die Unterschrift des/ der gesetzlichen Vertreter(s) erforderlich.

### **8.3**

Bei International oder Europa-offen ausgeschriebenen Klassen müssen Nennungen von Lizenznehmern anderer Föderationen den Genehmigungsvermerk ihrer FMN tragen, es sei denn, der Fahrer/Beifahrer ist im Besitz einer Einzelstartgenehmigung für diese Veranstaltung oder einer Dauerstartgenehmigung der betreffenden FMN (ggf. auch Aufdruck auf der Lizenz). Fehlt die Startgenehmigung der zuständigen FMN, ist ein Start nicht möglich.

### **8.4**

Unvollständig ausgefüllte bzw. formlos eingereichte Nennungen müssen vor Ort vom Fahrer/Beifahrer ergänzt bzw. auf ein aktuelles Nennformular übertragen werden.

### **8.5**

Mit Abgabe der Nennung unterwerfen sich die Bewerber, Fahrer/Beifahrer den Bestimmungen des DMSB, der Ausschreibung sowie allen von der Rennleitung oder dem Sportkommissar/Schiedsrichter ggf. noch zu erlassenden Bulletins.

### **8.6**

Für alle Veranstaltungen ist ein einheitlicher Nennschluss von 14 Tagen vor der Veranstaltung (maßgebend ist das Vorliegen der Nennung beim Veranstalter) festgelegt, sofern in der Ausschreibung nichts anderes festgelegt ist. Dem Veranstalter ist es jedoch freigestellt, auch Nachnennungen anzunehmen, wenn diese ohne organisatorische Probleme berücksichtigt werden können. Für Nachnennungen, soweit diese vom Veranstalter akzeptiert wurden, kann eine zusätzliche Bearbeitungsgebühr von max. 25,- EUR verlangt werden.

### **8.7**

Der Veranstalter bestätigt spätestens innerhalb von 3 Tagen nach Nennschluss die Annahme oder Ablehnung der eingegangenen Nennungen und übersendet alle erforderlichen Unterlagen inkl. der genehmigten Ausschreibung sowie Angabe der Startnummer und Abnahme- / Trainings- und Rennzeiten.

### **8.8**

Der Veranstalter bei prädikatfreien Rennen ist berechtigt, Nennungen ohne Angabe von Gründen abzulehnen.

## **8.9**

Beifahrer können vom Fahrer (oder Bewerber) bis zum Ende der Dokumentenabnahme ausgetauscht werden. Die Zustimmung des / der betroffenen Fahrer(s) ist erforderlich.

## **9. Lizenzbestimmungen**

### **9.1**

Bei den einzelnen Veranstaltungen können Klassen als A-Lizenz- und/oder B-Lizenzklassen ausgeschrieben werden. Eine lizenzübergreifende Zusammenlegung der Klassen ist möglich.

### **9.2**

Die Jugend-Klassen (Junior A/B/BII/C/D) können für Fahrer mit B- und/oder J-Lizenz ausgeschrieben werden.

### **9.3**

Fahrern ohne Lizenz kann eine Veranstaltungslizenz (V-Lizenz) zur Teilnahme in den einzelnen Klassen ausgestellt werden.

### **9.4**

Die Auf- und Abstiegsfestlegung von Fahrern von A- auf B-Lizenz und B- auf A-Lizenz werden unter Berücksichtigung der Lizenzbestimmungen sowie des sportlichen Leistungsvermögens vom zuständigen Fachausschuss (ggf. auch auf Antrag) beschlossen.

### **9.5**

Für die einzelnen Veranstaltungen sind Sportwarte mit folgenden Lizenzstufen einzusetzen: – DMSB-Prädikate sowie international ausgeschriebene Veranstaltungen = Sportwarte Lizenzstufe A – Prädikatsfreie sowie National und Europa-offene Veranstaltungen = Sportwarte (mind.) Lizenzstufe B

## **10. Abnahme**

### **10.1**

Bei der Abnahme, die aus Dokumenten- und Technischer Abnahme besteht, müssen die Fahrer/Beifahrer persönlich anwesend sein.

Bei der Dokumentenabnahme sind vorzulegen bzw. abzugeben:

- Nennbestätigung
- Gültige Lizenz und ggf. Original oder Kopie der Bewerber-Lizenz.

Startgenehmigung der jeweiligen FMN für Lizenznehmer anderer Föderationen.

### **10.2**

Alle Fahrer-Lizenzen (sofern nicht digital) werden bei der Dokumenten- Abnahme vom Veranstalter einbehalten und können, sofern dem keine sportrechtlichen Gründe entgegenstehen, von den Inhabern nach Beendigung des Wettbewerbes dort wieder in Empfang genommen werden.

### **10.3**

Zur Technischen Abnahme muss jedes Motorrad in technisch einwandfreiem und gereinigtem Zustand vorgeführt werden. Bei allen Prädikatläufen muss vom Technischen Kommissar eine Markierung der Vergaser und Schalldämpfer erfolgen. Motorräder, die den Bestimmungen nicht entsprechen, werden nicht zugelassen. Eine Wiederholungsabnahme kann jederzeit, insbesondere aber beim Auftreten von Sicherheitsrisiken nach einem Unfall, verfügt werden.

### **10.4**

Die zum Einsatz kommenden Schutzhelme sind ebenfalls zur Kontrolle und Identifikation vorzulegen.

### **10.5**

Rennleiter, Schiedsrichter und/oder Sportkommissar sind berechtigt, von jedem Fahrer/ Beifahrer eine ärztliche Untersuchung zu verlangen. Bei ungünstigem Befund kann der Fahrer/ Beifahrer von der Veranstaltung ausgeschlossen werden.

## **11. Flaggen- bzw. Lichtzeichen**

- Grünes Licht = Start steht unmittelbar bevor
- Startmaschine bzw. Bundesflagge = Start
- Gelbe Flagge mit schwarzen Diagonalstreifen = Letzte Runde
- Rotes Licht, rote Flagge = Abbruch des Laufes
- Lichtzeichen, das die Helmüberzugsfarbe des Fahrers angibt = Ausschluss dieses Fahrers
- Schwarze Flagge in Verbindung mit Tafel der Startnummer oder Helmüberzugsfarbe = Ausschluss dieses Fahrers
- Schwarz-weiß-karierte Flagge = Ende des Laufes
- Orange Signalleuchte in Verbindung mit Hupe, Sirene oder Glocke in Startnähe und im Fahrerlager = 2-Minuten-Frist

Für die Flaggen gilt eine Mindestgröße von 60 x 60 cm.

## **12. Durchführungsbestimmungen**

Die Teilnahme am Training bzw. Rennen ist nur nach erfolgter Abnahme möglich. Im Übrigen sind folgende Festlegungen zu beachten:

### **12.1**

Bei allen Bahnrennen (außer Deutsche Speedway- Mannschaftsmeisterschaft – [1. Bundesliga](#)) ist die Teilnahme aller V-, B-, J- und C-Lizenz-Fahrer am Training Pflicht. Fahrer, die am Training nicht teilnehmen, werden nicht zum Rennen zugelassen. Für A-Lizenz-Fahrer ist die Teilnahme am Training nicht vorgeschrieben. Der Veranstalter stellt eine ausreichende Trainingszeit zur Verfügung, in der jeder Fahrer sein Training absolvieren kann. Bei offenen Speedwayrennen ohne Prädikat, bei denen ausschließlich A-Lizenzfahrer der Klasse Solo 500 ccm an den Start gehen, ist es dem Veranstalter freigestellt, den Fahrern ein Training anzubieten.

### **12.2**

Soweit bei der Nennungsannahme kein Unterschied zwischen „gesetzten“ Fahrern und „Reservefahrern“ festgelegt wurde (d.h. ein entsprechender Vorbehalt muss den Reservefahrern spätestens mit der Nennungsbestätigung schriftlich bekannt gegeben werden), entscheidet das Ergebnis des Trainings über die Qualifikation zum Rennen.

### **12.3**

Der Start erfolgt stehend mit laufendem Motor mittels Startmaschine, nachdem die Fahrer korrekt an den Startbändern Aufstellung genommen haben und mit beiden Rädern auf dem Boden stillstehen. Ein Fahrer, der, nachdem der Schiedsrichter das grüne Licht eingeschaltet hat, vor dem Auslösen der Startmaschine sein Motorrad nach vorne bewegt und dabei ein oder mehrere Startbänder berührt bzw. ein Fahrer, der das 2-Minuten-Limit überschreitet, wird von diesem Lauf ausgeschlossen. Die vom Schiedsrichter bekannt gegebene 2-Minuten-Frist bei Speedway und bei Langbahnrennen gilt jeweils für alle an dem betreffenden Lauf beteiligten Fahrer und wird nur einmal je Startversuch gewährt.

### **12.4**

Es wird entgegen dem Uhrzeigersinn gefahren. Ein Fahrer darf einen anderen am Überholen nicht hindern. Dem Überholenden ist in jedem Fall Raum zu geben. Ein offensichtliches Behindern führt zum Ausschluss. Es darf rechts oder links überholt werden.

### **12.5**

Überfahren der inneren oder äußeren Fahrbahnmarkierung mit zwei Rädern oder das Überfahren der äußeren Fahrbahnmarkierung mit dem Seitenwagen- Rad führt zum Ausschluss von diesem Lauf.

### **12.6**

Kommt ein Motorrad zum Stillstand, so ist es unverzüglich von der Bahn zu entfernen und ins Innenfeld zu schieben.

### **12.7**

Fahrer und ggf. Beifahrer sowie das Motorrad bilden eine Einheit, die während des Trainings und des Rennens – ausgenommen während eines freiwilligen oder unfreiwilligen Stopps – bestehen muss.

### **12.8**

Die Beendigung des Laufes wird durch Abwinken mit der schwarz-weiß-karierten Flagge angezeigt.

### **12.9**

Ergänzend zu den Protestbestimmungen des DMSB gelten im Bahnsport die besonderen Protestregelungen und Fristen der FIM.

## **13. Umweltschutz**

Im Bereich des DMSB ist die Verwendung von sog. „Umweltschutzmatten“ vorgeschrieben. Größe: mind. 160 x 75 cm (Ice Speedway: mind. 100 x 75 cm)

## **14. Zusätzliche Bestimmungen Ice Speedway**

### **14.1**

Teilnahmeberechtigt sind Fahrer ab 16 Jahren mit DMSB A-, B-, oder V - Lizenz sowie die dem Status der Veranstaltung / Klasse entsprechenden Lizenzen anderer Föderationen.

## 14.2

Allen an der Veranstaltung beteiligten Fahrern mit DMSB B- oder V-Lizenz ist die Möglichkeit eines Trainings von 1 x 1,5 Minuten mit anschließendem Bandstart und 2 folgenden Runden einzuräumen. Die Teilnahme am Training ist für die vorstehend genannten Fahrer Pflicht.

## 14.3

Ein Bahndienst ist nach Bedarf vom Rennleiter, Sportkommissar und Schiedsrichter festzulegen.

## 15. Zusätzliche Bestimmungen Jugendklassen

(Bahnen >175 m)

### 15.1

Es gelten folgende Festlegungen bzgl. Klassen / Starterzahl:

Junior A / U11 = bis max. 150 % in der Streckenlizenz festgelegten Starterzahl, jedoch maximal 8 Starter

Junior B / U16 = bis max. 125 % in der Streckenlizenz festgelegten Starterzahl, jedoch maximal 8 Starter (Langbahn) bzw. maximal 6 Starter (Speedway)

Junior B II / U16 = bis max. 125 % in der Streckenlizenz festgelegten Starterzahl, jedoch maximal 6 Starter

Junior C / U17 = bis max. 100 % in der Streckenlizenz festgelegten Starterzahl Bei der Berechnung der Starterzahl wird aufgerundet.

*Junior D / U17 = bis max. 100 % in der Streckenlizenz festgelegten Starterzahl. Bei der Berechnung der Starterzahl wird aufgerundet.*

*Die Klassen Junior C und Junior D können unter Einhaltung der Starterzahlen gemäß Streckenlizenz gemeinsam starten.*

### 15.2

Die Durchführung kann auf Speedway- bzw. Sand- oder Grasbahnen bis zu einer max. Länge von 700 Meter erfolgen.

### 15.3

Jeder Fahrer hat ein Pflichttraining von mind. 3 Runden zu absolvieren.

### 15.4

Jeder Fahrer darf pro Veranstaltungstag an max. 5 Läufen (in Summe, auch klassenübergreifend inkl. Speedway/Langbahn 500 ccm) teilnehmen. Zusätzlich erlaubt ist ein Stechen bei Punktgleichheit auf den Plätzen 1-3. Alle Läufe gehen über eine Distanz von: Junior A/B: 3 Runden Junior B II/C/D: max. 4 Runden.

### 15.5

In jedem Lauf – und in Abhängigkeit von der Starterzahl – werden entsprechend dem Zieleinlauf wie folgt Punkte vergeben:

Langbahn & Speedwaybahnen: angefangen bei der Anzahl der Starter pro Lauf -1

Beispiele:



Bei 6 Startern:

Platz	Punkte
1.	5
2.	4
3.	3
4.	2
5.	1
6.	0

Bei 4 Startern:

Platz	Punkte
1.	3
3.	1
2.	2
4.	0

## **15.6**

Bei Frühstart (Bandberührung oder Bandzerreißen) hat der betreffende Fahrer die Möglichkeit am 2. Start teilzunehmen. Er muss jedoch 15 m hinter der Startlinie zurückversetzt in seinem Startbereich starten. Bei erneutem Frühstart wird der betreffende Fahrer von diesem Lauf ausgeschlossen.

## **15.7**

Die drei Erstplatzierten Fahrer jeder Klasse erhalten Ehrenpreise.

## **15.8**

Test-, Übungs- oder sonstige Fahrten mit den Wettbewerbsfahrzeugen im Fahrerlager sind verboten. Auf der Fahrt zur oder von der Strecke gilt Schritt- Tempo.

# **16. Zusätzliche Bestimmungen Sonderklassen (Shorttrack/Flattrack/Enduro/ Speedkart/ Quads)**

## **16.1**

Teilnahmeberechtigt sind Fahrer mit DMSB A-, B-, J-, V- oder C- Lizenz sowie die dem Status der Veranstaltung /Klasse entsprechenden Lizenzen anderer Föderationen.

### **16.2.1**

Für Fahrer unter 18 Jahre gilt (alle Klassen außer Speedkarts):

- max. 250 ccm / 2-Takt-Motor
- max. 450 ccm / 4-Takt-Motor
- kein Doppelstart in den Quadklassen

### **16.2.2**

Ausschließlich für Speedkarts gilt für Fahrer zwischen 16 und 18 Jahren: – max. 250 ccm / 2-Takt- Motor  
– max. 500 ccm / 4-Takt- Motor (max. 50 PS, kein Bahnsport-Motor)

## **16.3**

Die Klasseneinteilungen einschl. der Altersfestlegungen sowie die Durchführungsfestlegungen (Laufschema, Training, Rennen, Startaufstellung, Rundenzahl, Punktevergabe, etc.) werden in der Ausschreibung festgelegt.

#### **16.4**

Zugelassen werden in allen Klassen nur Motorräder/ Quads/Speedkart, die unter Beachtung der Technischen Bestimmungen der FIM für Supermoto bzw. Motocross und Enduro (sofern nicht explizit anders geregelt) getroffene Festlegungen entsprechen.

#### **16.5**

Die Zahl der zugelassenen Fahrzeuge kann die in der Streckenlizenz getroffenen Festlegungen für Solomotorräder um 100 %

für Quads die in der Streckenlizenz für Seitenwagenmotorräder festgelegte Kapazität um 100 % überschreiten

Hinweis: Für Speedkarts gelten die gleichen Festlegungen in der Streckenlizenz wie für Quads.

Bei der Startaufstellung der Klassen stehen in jeder Reihe die in der Streckenlizenz zulässige Anzahl der Fahrer. Der Abstand zwischen den Startreihen beträgt 5 Meter.

#### **16.6 Ehrenpreise**

Die drei Erstplatzierten Fahrer jeder Klasse bekommen einen Ehrenpreis.

## DMSB-Motoball-Reglement 2025

Stand: 28.10.2024 – Änderungen sind *kursiv* abgedruckt

### INHALTSVERZEICHNIS

#### 1. Grundlagen

- 1.1 Definition
- 1.2 Spielkategorien
  - 1.2.1 Länderspiele
  - 1.2.2 Internationale Spiele von Vereins- oder Auswahlmannschaften
  - 1.2.3 Nationale Spiele
  - 1.2.4 Freundschaftsspiele

#### 2. Allgemeine Organisation

- 2.1 Motoballveranstaltungen
- 2.2 Verantwortung der Vereine als Veranstalter
- 2.3 Diskriminierung und ähnliche Tatbestände
- 2.4 Spielgenehmigungen
- 2.5 Spielanmeldefristen
- 2.6 Mannschaftsleiter
- 2.7 Rechte und Pflichten des Mannschaftsleiters
- 2.8 Organisatorische Voraussetzungen des Veranstalters einer Motoballveranstaltung
- 2.9 Werbung
- 2.10 Bereitstellung der Platzanlage

#### 3. Spielregeln

- Regel 1 Das Spielfeld
- Regel 2 Der Ball
- Regel 3 Anzahl der Spieler
- Regel 4 Spieler- und Mannschaftsausrüstung
- Regel 5 Der Schiedsrichter
- Regel 6 Der Linienrichter
- Regel 7 Spielzeit
- Regel 8 Vorstellung, Beginn und Fortsetzung des Spiels
- Regel 9 Spielen, Angreifen und Fortbewegung mit und ohne Ball
- Regel 10 Der Torraum
- Regel 11 Die Mittellinie
- Regel 12 Ball in und aus dem Spiel
- Regel 13 Wie ein Tor erzielt wird
- Regel 14 Fouls und unsportliches Verhalten/ Freistoß und Strafstoß
- Regel 15 Anspiel nach einem Seitenaus und Toraus/ Abstoß
- Regel 16 Eckball

#### 4. Salvatorische Klausel

## **1. Grundlagen**

### **1.1 Definition**

Ein Motoball-Spiel wird zwischen 2 Mannschaften, mit je 4 Feldspielern und einem Torwart durchgeführt. Zur Fortbewegung werden von den Feldspielern Spezial-Motorräder eingesetzt.

### **1.2 Spielkategorien**

Motoball-Spiele werden in verschiedene Kategorien eingeteilt:

#### **1.2.1 Länderspiele**

Länderspiele werden zwischen Nationalmannschaften ausgetragen, die ausschließlich von den FMNs (Nat. Föderationen, z. B. DMSB) aufgestellt werden. Die Durchführung eines Länderspiels bedarf der schriftlichen Zustimmung der beteiligten FMNs, aus der auch die Spielberechtigung der zum Einsatz kommenden Spieler ersichtlich sein muss. Diese Spiele müssen von der zuständigen FMN genehmigt werden. Die Spieler der Gastmannschaft benötigen eine Startgenehmigung der für sie zuständigen FMN. Erst nach erfolgter und von der zuständigen Sportabteilung genehmigter Terminanmeldung kann eine Genehmigung durch den VM bzw. dem DMSB erfolgen.

#### **1.2.2 Internationale Spiele von Vereins- oder Auswahlmannschaften**

Europa-Offene Spiele werden von Vereins- oder Auswahlmannschaften verschiedener Föderationen ausgetragen und müssen von der für die Heimmannschaft zuständigen FMN genehmigt werden. Die Aufstellung einer Auswahlmannschaft erfolgt durch den VM nach Abstimmung mit dem DMSB. Die Spieler der Gastmannschaft benötigen eine Startgenehmigung der für sie zuständigen FMN. Erst nach erfolgter und von der zuständigen Sportabteilung genehmigter Terminanmeldung kann eine Genehmigung durch den VM bzw. dem DMSB erfolgen.

#### **1.2.3 Nationale Spiele**

Nationale Spiele werden von nationalen Vereins- oder Auswahlmannschaften der gleichen FMN ausgetragen.

#### **1.2.4 Freundschaftsspiele**

Freundschaftsspiele werden durch die Vereine eigenständig organisiert, durchgeführt und verantwortet. Sie unterliegen keiner Genehmigung des VM bzw. des DMSB.

## **2. Allgemeine Organisation**

### **2.1 Motoballveranstaltungen**

Unter Motoballveranstaltungen versteht man jegliche Art von Motoballspielen. Zu Motoballveranstaltungen können Eintrittsgelder erhoben werden.

### **2.2 Verantwortung der Vereine als Veranstalter**

Vereine sind für das Verhalten ihrer Spieler, Offiziellen, Mitarbeiter, Anhänger, Zuschauer und weiteren Personen, die im Auftrag des Vereins eine Funktion während des Spiels ausüben, verantwortlich. Der gastgebende Verein und der Gastverein haften im Stadionbereich vor, während und nach dem Spiel für Zwischenfälle jeglicher Art. Der Veranstalter behält sich das Recht vor, alle durch höhere Gewalt oder Sicherheitsgründen, von Behörden, des VM oder den Schiedsrichtern angeordneten Maßnahmen zu ergreifen, d.h. ggf. auch die Veranstaltung abzusagen, zu unterbrechen oder zu beenden, falls dies notwendig ist. Wird der gastgebende Verein und der Gastverein ihrer diesbezüglichen Verantwortung nicht gerecht, können diese – durch expliziten Beschluss des VM, Promotors, DMSB – sanktioniert werden.

## **2.3 Diskriminierung und ähnliche Tatbestände**

Eines unsportlichen Verhaltens macht sich schuldig wer sich politisch, extremistisch, obszön, anstößig, bedrohend, erpresserisch oder provokativ und beleidigend verhält. Verhalten sich Spieler, Offizielle, Zuschauer oder sonstige Beteiligte in irgendeiner Form unsportlich, werden diese durch die Schiedsrichter und – nach Meldung an VM, Promotor, DMSB – durch diese sanktioniert. Bei weiteren Vergehen erfolgt zwingend eine Meldung an das Sportgericht. In Spielen ohne Meisterschafts-Punktvergabe wird die entsprechende Mannschaft, sofern zuordenbar, von dem Wettbewerb ausgeschlossen und erhält eine Geldstrafe.

## **2.4 Spielgenehmigungen**

Alle Motoballspiele im Rahmen eines Prädikats des DMSB bedürfen einer Spielgenehmigung. Die Spiele im Rahmen der Deutschen Motoball Meisterschaft (DMM) gelten bei einer kostenpflichtigen Jahresmeldung als genehmigt. Dazu meldet der Bewerber/Verein im DMSB Online Portal „DMSBnet“ die Termine an.

## **2.5 Spielanmeldefristen**

Es gelten die jeweiligen Fristen der nationalen und internationalen Verbände.

## **2.6 Mannschaftsleiter**

Jede Mannschaft wird während einer Motoballveranstaltung durch einen Mannschaftsleiter vertreten. Er ist während der Veranstaltung (60 Minuten vor Veranstaltungsbeginn und bis 30 Minuten nach Spielende) der offizielle Vertreter des Vereins und allein berechtigt, ggf. Proteste gemäß dem Deutschen Motorrad Sport Gesetz einzulegen.

## **2.7 Rechte und Pflichten des Mannschaftsleiters**

Der Mannschaftsleiter füllt den Teil A des Spielberichtsbogen aus, unterschreibt ihn, und dient außerhalb des Spielfeldes dem Schiedsrichter als Ansprechpartner. In diesem Zusammenhang ist ihm der Aufenthalt im Fahrerlager seiner Mannschaft erlaubt. Das Betreten des Spielfeldes oder eine direkte Einflussnahme auf den Ablauf des Spielgeschehens oder auf Offizielle ist nicht gestattet. Er ist verantwortlich dafür, dass sich während des Spiels nur die zugelassenen Personen im Fahrerlager aufhalten.

## **2.8 Organisatorische Voraussetzungen des Veranstalters einer Motoballveranstaltung**

Der Veranstalter hat für nachstehende, personelle und materielle Voraussetzungen Sorge zu tragen:

- Bereitstellung der Formulare Spielberichtsbogen, Zusatzbericht, Medizinischer Unfallbericht
- Ordnungsgemäße Vorbereitung der Platzanlage, insbesondere des Spielfeldes und seiner Einrichtungen.
- Einsatz von mit Warnwesten gekennzeichnete Platzordner (1 Ordner pro 100 Zuschauer, jedoch mindestens je ein Ordner an jeder Spielfeldseite) zur Sicherstellung eines reibungslosen Spielablaufs sowie zum Schutz von Spielern und Offiziellen vor, während und nach dem Spiel (Einsatzzeit 1 Stunde vor Veranstaltungsbeginn bis 30 Minuten nach Spielende).
- Medizinische Mindestausstattung (siehe BRM)
- Zurverfügungstellung von 2 farblich einheitlichen Linienrichter-Flaggen (40 x 40 cm, Schaftlänge 80 cm).
- Zurverfügungstellung von 2 funktionsbereiten Handsprechgeräten für die Schiedsrichter

## **2.9 Werbung**

Werbung darf nur mit der offiziellen Veranstaltungsbezeichnung und nur mit den offiziellen Ergebnissen gemacht werden.

## **2.10 Bereitstellung der Platzanlage**

Eine Platzanlage muss 60 Minuten vor Veranstaltungsbeginn vorbereitet und den Offiziellen und Mannschaften zugänglich sein.

## **3. Spielregeln**

### **Regel 1 - Das Spielfeld**

#### **Beschaffenheit Spielfläche**

Motoball-Spiele können auf Hart- oder Rasenplätzen bzw. Asphalt-, Beton- oder Tartanplätzen (mit dünner gleichmäßiger Sandauflage) ausgetragen werden.

#### **Abgrenzung**

Das Spielfeld ist rechteckig und wird mit Linien abgegrenzt. Die Linien gehören zu den Räumen, die sie begrenzen. Die beiden längeren Begrenzungslinien heißen Seitenlinien, die beiden kürzeren Torlinien. Die Mittellinie teilt das Spielfeld in zwei Hälften. Sie verbindet die beiden Seitenlinien jeweils in deren Mitte. In der Hälfte der Mittellinie befindet sich der Mittelpunkt, um ihn herum der Mittelkreis mit einem Radius von 9,15 m.

#### **Abmessungen**

Die Seitenlinien sind zwingend länger als die Torlinien.

Länge mindestens 85 m höchstens 110 m

Breite mindestens 45 m höchstens 75 m

Spielfelder, die diese Maße nicht erfüllen, bedürfen der ausdrücklichen Zulassung durch den VM, können jedoch in keinem Fall bei Länderspielen benutzt werden.

#### **Markierungen**

Alle Markierungen müssen mit einem gut sichtbaren Material, welches sich auf dem jeweiligen Untergrund gut abhebt, vorgenommen werden.

Bis auf die Mittellinie haben alle Linien eine Strichstärke von 12 cm aufzuweisen. Die Mittellinie hat eine Breite von 24 cm.

#### **Der Torraum**

Der Torraum ist ein Halbkreis mit einem Radius von 5,75 m innerhalb des Strafraumes. Sein Mittelpunkt ist die Mitte zwischen den Torpfosten. Bei Asphalt- oder Betonplätzen muss der Torraum aus einem anderen Material (z.B. Rasen oder Tartanbelag) bestehen. Die Markierung (Halbkreis) ist ein Teil des Torraums.

#### **Der Strafraum**

Im Abstand von 16,45 m zu den Innenkanten der Torpfosten verlaufen zwei Linien rechtwinklig zur Torlinie. Diese Linien erstrecken sich 16,45 m in das Spielfeld hinein und werden durch eine zur Torlinie parallele Linie miteinander verbunden. Der von diesen Linien und der Torlinie umschlossene Raum wird Strafraum genannt. Im Strafraum befindet sich 11 m vom Mittelpunkt der Torlinie zwischen beiden Pfosten entfernt und senkrecht zur Torlinie eine sichtbare Strafstoßmarke.

#### **Fahnenstangen**

An jeder Ecke des Spielfelds befindet sich eine Fahne, deren Stange nicht unter 1,50 m hoch und oben nicht spitz sein darf. Eine solche Fahnenstange kann auch an der Mittellinie auf jeder Seite des Spielfelds aufgestellt werden, jedoch soll sie außerhalb des Spielfelds und mindestens 1 m von der Seitenlinie entfernt stehen.

#### **Die Tore**

In der Mitte der beiden Torlinien befindet sich jeweils ein Tor. Ein Tor besteht aus zwei senkrechten Pfosten, die gleich weit von den jeweiligen Eckfahnen entfernt und durch eine Querlatte verbunden sind. Die Torpfosten und die Querlatte sind aus Holz (weiß gestrichen), Metall oder einem anderen geeigneten Material. Torpfosten/Querlatten aus Aluminium sind Natur zu belassen, andere Metalle sind zu verzinken. Torpfosten und Querlatten dürfen die Spieler in keiner Weise gefährden. Der Abstand zwischen den Innenkanten der Pfosten beträgt 7,32 m. Die Unterkante der Querlatte ist 2,44 m vom

Boden entfernt. Torpfosten und Querlatte weisen die gleiche Form auf und sind höchstens 12 cm breit und tief. Die Torlinie ist gleich breit wie die Torpfosten und die Querlatte. Netze können an den Torpfosten, an der Querlatte und am Boden hinter den Toren befestigt werden, sofern sie ausreichend gesichert sind und den Torwart nicht behindern.

### **Spielfeld-Umgrenzung und Sicherheitseinrichtungen**

Das Spielfeld muss durch ein festes Gelände oder eine andere wirkungsvolle Absperrung mindestens 2 m hinter den Seiten- und Torauslinien bzw. über die Gesamtbreite des Torraumes 5 m hinter den Torauslinien umgrenzt sein. Hinter den Torauslinien in Höhe des Torraumes müssen in mindestens 2 m Abstand zur Torauslinie/Torlinie über die Gesamtlänge des Torraumes zusätzliche Sicherheitseinrichtungen (Fangzaun o. ä.) installiert werden.

### **Fahrerlager**

Für jede Mannschaft muss außerhalb des Spielfeldes und außerhalb der Sicherheitszone ein abgegrenzter Bereich sein, der mit Strom und Wasser ausgestattet ist und einen direkten Zugang zum Spielfeld hat.

Das Fahrerlager dient als Aufenthalts-, sowie als Reparaturzone. Der Aufenthalt und Zutritt sind, während der Motoball-Veranstaltung, nur für nachfolgenden Personenkreis gestattet:

- den Schiedsrichtern
- maximal 10 Spielern
- 1 Trainer
- 1 Mannschaftsleiter
- 2 Mechaniker
- 1 Arzt oder ausgebildeter Physiotherapeut oder Co-Trainer

Das Betreten des Spielfeldes (Ausnahme: Ein-/ Auswechselspieler) oder eine direkte Einflussnahme auf den Ablauf des Spielgeschehens oder auf Offizielle ist dem aufgeführten Personenkreis nicht gestattet. Der Schiedsrichter entscheidet über Ausnahmen.

### **Sanktionsraum**

Bei den Play-Off-Spielen Halbfinale und bei den Endspielen ist ein Sanktionsraum bereitzustellen. Dieser muss – sofern es die Platzanlage zulässt – an einem neutralen Bereich an der Seitenlinie aufgebaut sein und benötigt einen direkten Zugang zum Spielfeld. Nur wenn dieses nicht möglich ist, kann der Sanktionsraum im Bereich bzw. neben einem Fahrerlager aufgebaut werden.

### **Sanitäre Einrichtungen, Umkleieräume**

Auf jeder Platzanlage müssen ausreichende und funktionstüchtige sanitäre Einrichtungen (Toiletten, Duschkabinen oder Waschelegenheiten mit fließend warmem Wasser) sowie separate abschließbare Umkleieräume für Spieler und Schiedsrichter in entsprechender Größe und hygienisch einwandfreiem Zustand vorhanden sein.

Platzanlagen, die diese Voraussetzungen nicht erfüllen, bedürfen der ausdrücklichen Zulassung durch den VM, können jedoch in keinem Fall bei Länderspielen oder Zwischenrunden- bzw. Endspielen um ein Meisterschaftsprädikat benutzt werden.

### **Flutlichtspiele**

Motoball-Spiele können auch unter Flutlicht ausgetragen werden. Voraussetzung ist, dass ab Spielbeginn über dem gesamten Spielfeld eine Mindestlichtstärke von 200 Lux vorhanden ist.

## **Regel 2 - Der Ball**

Der Ball muss kugelförmig sein und sich vom Spielfeld abheben. Er besteht aus einer mit Leder (oder einem lederähnlichen Material) umhüllten, mit Luft gefüllten Gummiblase. Er hat einen Umfang von mindestens 119 cm und maximal 126 cm. Mindestgewicht 900 g, Höchstgewicht 1.200 g. Der Luftdruck wird in einer Anweisung Motoball festgelegt. Bei offiziellen nationalen Spielen (Bsp. Deutsche Meisterschaft, Pokal) wird mit einem einheitlichen Ball gespielt – Ausnahmen bedürfen der Zustimmung des VM.



### **Regel 3 – Anzahl der Spieler**

Jede Mannschaft muss ein Spiel mit 4 Feldspielern und 1 Torwart beginnen, die ebenso wie alle eventuell weiteren Spieler spätestens 30 Minuten vor Veranstaltungsbeginn vom Mannschaftsleiter im Spielbericht namhaft gemacht werden müssen. Andere Konstellationen zu Spielbeginn sind nicht zulässig und sind mit einem Spielabbruch zu ahnden. Nachdem der Mannschaftsleiter den Spielberichtsbogen (Teil A) unterschrieben hat, ist eine nachträgliche Änderung unzulässig. Die übrigen Spieler halten sich als Auswechselspieler im Fahrerlager ihrer Mannschaft bereit und können mit Ausnahme des Torwarts jederzeit eingewechselt werden. Hat eine Mannschaft zu Spielbeginn die zulässige Maximalstärke (10 Spieler, 9 Motorräder) noch nicht erreicht, so können die später eintreffenden Spieler, soweit sie vor Spielbeginn namhaft gemacht wurden, (Spielberichtsbogen Teil A) sowie später eintreffende Motorräder erst nach Beendigung des laufenden Spielviertels und nach der erforderlichen Lizenzüberprüfung und Motorradabnahme während der Spielpause, eingesetzt werden. Spieler, die nicht auf dem Spielberichtsbogen aufgeführt sind, dürfen nicht eingesetzt werden.

#### **Einwechselln/ Einfahren von Feldspieler**

Die ein- und auswechselnden Spieler dürfen sich nicht gleichzeitig auf dem Spielfeld befinden. Spieler dürfen nur in der Höhe der Mittellinie ins Spielfeld einfahren. Das Warten auf das Einwechselln an der Seitenauslinie ist verboten.

#### **Einwechselln des Torwarts**

Der Austausch des Torwarts ist nur bei einer Spielunterbrechung nach Ankündigung beim Schiedsrichter möglich. Fällt der Torwart durch eine gegen ihn verhängte Zeitstrafe oder durch Platzverweis aus, so ist er unmittelbar durch den Ersatz-Torwart oder einen Feld-Spieler zu ersetzen und das Spiel wird sofort weitergeführt. Bei einer gegen den Torwart verhängten Zeitstrafe kann dieser erst während der ersten Spielunterbrechung nach Ablauf der Zeitstrafe wieder eingewechselt werden.

### **Regel 4 - Spieler- und Mannschaftsausrüstung**

#### **Trikots**

Alle Feldspieler einer Mannschaft müssen gleichfarbige Trikots tragen. Die Farbe des Torwart-Trikots muss sich von den Trikotfarben beider Mannschaften deutlich unterscheiden.

#### **Helme**

Alle Spieler müssen, während jedem Einsatz einen Schutzhelm tragen, der den DMSB Schutzhelmbestimmungen (DMSB-Schutzhelmbestimmungen Handbuch Motorradsport) entspricht. Der Schutzhelm muss bei der Technischen Abnahme vorgeführt worden sein.

#### **Spielerausrüstung**

Die Feldspieler einer Mannschaft müssen außerdem mindestens knöchelhohe, stabile Schuhe, festen Schienbeinschutz und Handschuhe aus schwer entflammablem Material tragen. Schuhe und Schienbeinschutz dürfen keine Teile aufweisen, die eine Gefahr für Mit- oder Gegenspieler darstellen. Zusätzliche Metallteile jeglicher Art, außen am Schuh, sind verboten. Torhüter haben Schienbeinschoner zu tragen. Handelsübliche Turn- und Fußballschuhe sind gestattet.

#### **Zusatzausrüstung Fahrerlager**

Jede Mannschaft hat in ihrem Fahrerlager einen Feuerlöscher (mindestens 2 kg).

#### **Motorräder**

Bei einem Motoballspiel können von einer Mannschaft maximal 9 fahrbereite Motorräder eingesetzt werden, die den technischen Bestimmungen der FIME des DMSB bzw. den Motoballregeln der FIME entsprechen müssen. Diese Motorräder sind vor Veranstaltungsbeginn in das Fahrerlager zu bringen, damit sie den Schiedsrichtern vorgestellt werden können.

Unter Beachtung der Kraftstoffbestimmungen des DMSB, dürfen die Motorräder nur unter Verwendung unverbleiten Kraftstoffes ohne jegliche Zusätze, ausgenommen handelsübliche Schmiermittel, angetrieben werden. Ab Spielbeginn (Anpfiff) bis Spielende (Abpfiff) ist es einer Mannschaft untersagt, neue oder durch die gegnerische Mannschaft geliehene Motorräder für sich ins Spiel zu bringen.

#### **Trikot-/ und Motorradnummern**

Alle Spieler einer Mannschaft müssen zahlenmäßig unterschiedliche, in Farbe und Größe jedoch einheitliche Rückennummern tragen, die sich von der Farbe der Trikots deutlich abheben. Die Nr. 1

muss nicht vergeben sein, sie ist jedoch für einen Torwart vorbehalten. Die Ziffern müssen folgende Mindestmaße aufweisen: Höhe: 140 mm, Breite: 90 mm, Strichstärke: 25 mm Die Sichtbarkeit der Rückennummern darf weder durch Werbung bedeckt noch beeinträchtigt werden. Trikot-, Helm- und Motorradnummern müssen übereinstimmen.

## **Regel 5 – Der Schiedsrichter**

Zwei lizenzierte Schiedsrichter leiten ein Motoballspiel - je ein Schiedsrichter auf jeder Platzseite - und verschaffen den Motoballregeln Geltung. Bei den Spielen Play-Off Halbfinale und Endspiel übernehmen zusätzlich lizenzierte Schiedsrichter die Aufgaben der Linienrichter und den Sanktionsraum. Hierbei haben die Linienrichter die gleichen Rechte und Pflichten wie die spielleitenden Schiedsrichter. Detailliertere Vorgaben hierzu werden in einer ergänzenden Anweisung für Schiedsrichter beschrieben.

### **Entscheidungen der Schiedsrichter**

Die Entscheidungen der Schiedsrichter zu spielrelevanten Tatsachen sind endgültig. Proteste gegen Schiedsrichterentscheidungen sind unzulässig.

Dazu gehört auch das Ergebnis des Spiels sowie die Entscheidung auf „Tor“ oder „kein Tor“. Der Schiedsrichter darf eine Entscheidung nur ändern, wenn er festgestellt hat, dass sie falsch war, oder falls er es für nötig hält, auch auf einen Hinweis eines Linienrichters (Play-Off Halbfinale / Endspiel). Voraussetzung hierfür ist, dass er die Partie weder fortgesetzt noch abgepfiffen hat.

Folgende Entscheidungen obliegen ebenfalls bei den Schiedsrichtern:

- ob der Zustand des Spielfelds, seiner Umgebung oder die Wetterbedingungen ein Spiel zulassen oder nicht
- ein Spiel aus welchem Grund auch immer abubrechen
- ob die auf dem Feld während des Spiels benutzten Ausrüstungsgegenstände oder der Ball spieltauglich sind
- ob die Partie wegen Störung durch Zuschauer oder irgendeines Problems auf den Zuschauerrängen zu unterbrechen ist oder nicht
- ob die Partie zu unterbrechen ist oder nicht, um einen verletzten Spieler zur Behandlung vom Platz bringen zu lassen
- zu verlangen, dass ein verletzter Spieler zur Behandlung vom Platz gebracht wird
- einem Spieler das Tragen bestimmter Kleidungs- und Ausrüstungsgegenstände zu gestatten oder zu verbieten (soweit es in seiner Zuständigkeit liegt)
- Personen (einschließlich der Mannschafts- und Veranstaltervertreter),
- Sicherheitsverantwortlichen, Fotografen oder anderer Medienvertreter) den Aufenthalt in der Nähe des Spielfelds zu gestatten oder nicht

Entscheidungen der Schiedsrichter während eines Spiels werden grundsätzlich getroffen in Übereinstimmung mit den geltenden Motoballregeln oder seinen Pflichten, die sich aus den Bestimmungen der FIME, einer Konföderation, eines Mitgliedsverbands oder einer Liga ergeben.

### **Ahndung von regelwidrigen Aktionen**

Zur Ahndung von Regelwidrigkeiten stehen dem Schiedsrichter mehrere Möglichkeiten von Sanktionen zur Verfügung. Spielstrafen, Spelausschluss, Spielabbruch, Zeitstrafen. Der Schiedsrichter kann, je nach Schwere des Vergehens, jederzeit eine grüne, gelbe, gelb-rote oder rote Karte vergeben.

- |                    |            |  |
|--------------------|------------|--|
| a) Grüne Karte     | maximal 2x | jeweils 2 Minuten  |
| b) Gelbe Karte     | maximal 1x | 5 Minuten  |
| c) Gelb-Rote Karte | maximal 1x | 5 Minuten / danach Einwechslung eines anderen Spielers<br>Spieler muss Platz / Fahrerlager / Sanktionsraum verlassen |
| d) Rote Karte      | maximal 1x | Ausschluss vom Spiel<br>Spieler muss Platz / Fahrerlager / Sanktionsraum verlassen                                   |

Bei einer Zeitstrafe hat der betreffende Spieler sofort das Spielfeld zu verlassen und in sein Fahrerlager (bei Play-Off Halbfinale, Endspiel in den Sanktionsraum) zu fahren. Der Offizielle erlaubt nach „Absitzen“ der Zeitstrafe das Einfahren ins Spielfeld. (Regel 3 Einwechseln). Erhält ein Spieler die gelb/rote Karte (Spelausschluss), so hat er das Spielfeld, Fahrerlager, Sanktionsraum sofort zu verlassen. Nach 5 Minuten wird der sanktionierte Spieler durch einen anderen Spieler ersetzt.

Erhält ein Spieler die rote Karte (Spielausschluss), so hat er das Spielfeld, Fahrerlager, Sanktionsraum sofort zu verlassen. Der sanktionierte Spieler darf nicht ersetzt werden. Wenn, eine in Unterzahl spielende Mannschaft (außer Rote Karte) ein Tor erhält, darf der Spieler mit der geringsten Zeitstrafe sofort wieder in das Spielfeld (Regel 3 Einwechseln) einfahren.

## **Regel 6 - Der Linienrichter**

Die Schiedsrichter werden durch zwei Linienrichter unterstützt, die in Ausübung ihrer Funktion, die gleiche komplette Sportkleidung/Trikotfarbe wie die Schiedsrichter tragen müssen. Ein offizielles Spiel kann durch die Schiedsrichter nicht angepiffen werden, wenn nicht alle Schieds- und Linienrichter die gleiche Sportkleidung tragen.

Personen, welche die Funktion des Linienrichters ausüben möchten, müssen mindestens 16 Jahre alt sein und den Schiedsrichtern spätestens 30 Minuten vor dem offiziell angesetzten Veranstaltungsbeginn zur Verfügung stehen. Können sie keine gültige Schiedsrichterlizenz vorweisen, muss dem Schiedsrichter ein ausgefüllter und unterschriebener Haftungsverzicht vorgelegt werden. Sofern in eventuellen Sonderregelungen für ein Spiel nichts Gegenteiliges festgelegt ist, muss jede Mannschaft für eine der Platzseiten, die nach jedem Spielviertel gewechselt werden, einen Linienrichter stellen.

### **Aufgaben der Linienrichter**

Die Linienrichter haben die Aufgabe, den Schiedsrichtern anzuzeigen, wenn:

- wenn der Ball mit vollem Durchmesser die Seitenlinie überschritten hat
- wenn ein ballführender Spieler mit dem Ball die Mittellinie überquert
- ein Wechselfehler vorliegt
- wenn ein Spieler den Ball über die Mittellinie spielt und nach Überqueren der Mittellinie wieder annimmt
- wenn ein Wiederanspiel nach einem Seitenaus nicht den Regeln entsprechend ausgeführt wird

Bei den Play-Off-Spielen und bei Endspielen haben die Linienrichter (lizenzierte Schiedsrichter) erhöhte Rechte und Pflichten (siehe Regel 5 und DMSB Prädikatsbestimmungen – Roter Teil 10.3)

## **Regel 7 – Spielzeit**

### **Dauer eines Motoballspiels**

Ein Motoball-Spiel findet – im Bereich Senioren – in 4 Vierteln von je 20 Minuten statt, die durch Pausen von je 10 Minuten voneinander getrennt sind. Ein Seitenwechsel erfolgt nach dem 2. Spielviertel.

Bei der Zeitnahme müssen vom Schiedsrichter Spielzeitunterbrechungen bzw. bewusste Spielverzögerungen berücksichtigt werden. Die entsprechende Zeit muss dann im gleichen Viertel nachgespielt werden.

Eine weitergehende Veränderung der Spielzeit bzw. eine Veränderung der Spielpausen ist, ausgenommen bei Freundschaftsspielen nicht gestattet.

### **Auszeit (Timeout)**

Jede Mannschaft hat während des Spiels die Möglichkeit, einmalig eine Auszeit von 2 Minuten zu nehmen. Diese wird, nach Kenntnisnahme durch den Schiedsrichter, in der nächsten Spielunterbrechung durch diese angezeigt. Die Auszeit wird direkt in dem Viertel an die Spielzeit angehängt. Strafzeiten laufen nur in der Spielzeit weiter.

### **Zeitspiel**

Erkennt der Schiedsrichter, dass die ballführende Mannschaft auf „längere Zeit“ keine Angriffsabsicht hat, gibt er den Spielern durch Zeigen auf die Uhr unmissverständlich den Hinweis, dass er innerhalb der nächsten 15 Sekunden das Spiel unterbricht, falls in dieser Zeit keine Angriffsabsicht zu erkennen ist. Gleiches gilt für das Nicht-Überqueren der Mittellinie.

### **Elfmeter (Strafstoß)**

Wenn ein Strafstoß ausgeführt oder wiederholt werden muss, wird der entsprechende Spielabschnitt verlängert, bis der Strafstoß ausgeführt wurde.

### **Fortsetzung des Spiels**

Bei einem Anstoß, Elfmeter, Freistoß oder Eckball darf der Ball nur auf Zeichen des Schiedsrichters gespielt werden. Nach allen übrigen Spielunterbrechungen kann das Spiel ohne Zeichen des

Schiedsrichters entsprechend den Regeln unmittelbar wieder aufgenommen werden, es sei denn, der Schiedsrichter gibt ein Zeichen, dass er aus bestimmten Gründen das Spiel noch nicht freigibt.

## **Regel 8 – Vorstellung, Beginn und Fortsetzung des Spiels**

### **Vorstellung und Begrüßung bzw. Verabschiedung der Spieler / Mannschaften**

Zur Vorstellung der Mannschaften nehmen diese in der Spielfeld-Mitte, parallel zur Seitenauslinie, nebeneinander Aufstellung. Beide Mannschaften zeigen ihren Respekt gegenüber den Unparteiischen und der gegnerischen Mannschaft, durch die Begrüßung des jeweiligen Spielführers und den Sportgruß der Mannschaft. Anschließend wird durch Münzwurf des Schiedsrichters die Platzwahl und des Anspiels ermittelt. Der Gewinner des Münzwurfs entscheidet über Anspiel oder Seitenwahl. Entscheidet der Gewinner auf Anstoß im ersten Viertel, so hat das andere Team Anstoß im zweiten Viertel usw. Für das dritte und vierte Viertel wechseln die Mannschaften die Seiten und spielen auf das andere Tor. Nach Aufforderung durch den Schiedsrichter fahren die Spieler beider Mannschaften gegenläufig (auch Auswechselspieler), eine gemeinsame Ehrenrunde entlang der Toraus- und Seitenlinie. Torhüter begeben sich zu Fuß auf direktem Weg zum Fahrerlager oder ihrem Tor.

Die Verabschiedung erfolgt mit Bekanntgabe des Ergebnisses durch den Schiedsrichter, sowie einem Sportgruß der beiden Mannschaften und anschließender Aufforderung zur Ehrenrunde. Hierbei besteht Helmpflicht für die Spieler.

### **Anstoß**

Mit dem Anstoß wird die Partie begonnen oder fortgesetzt. Er erfolgt:

- zu Beginn des Spiels,
- nach einem Tor,
- zu Beginn des zweiten, dritten und vierten Viertels,
- zu Beginn jeder Hälfte einer Verlängerung, wenn diese notwendig ist. Aus einem Anstoß kann direkt ein Tor erzielt werden.

### **Ausführung Anstoß**

Alle Spieler befinden sich in ihrer eigenen Spielfeldhälfte. Die Gegenspieler der anstoßenden Mannschaft müssen solange der Ball nicht im Spiel ist, mindestens 9,15 m vom Ball entfernt sein.

Der Ball ruht auf dem Mittelpunkt des Spielfelds. Der Schiedsrichter gibt das Zeichen. Der Ball ist im Spiel, wenn er mit dem Fuß gestoßen wurde und sich mindestens eine Umdrehung vorwärtsbewegt und durch einen anderen Spieler oder dessen Motorrad berührt wurde. Der ausführende Spieler darf den Ball erst nach diesem Vorgang wieder berühren.

### **Definition des Schiedsrichter-Balls**

Ein Schiedsrichter-Ball ist eine Methode zur Fortsetzung des Spiels, wenn der Ball im Spiel ist und der Schiedsrichter dieses aus einem Grund, der in den Spielregeln nicht erwähnt wird, vorübergehend unterbricht.

### **Ausführung Schiedsrichter-Ball**

Der Schiedsrichter lässt den Ball an der Stelle fallen, an der sich dieser zum Zeitpunkt der Unterbrechung befand. Wurde das Spiel innerhalb des Torraums unterbrochen, erfolgt der Schiedsrichter-Ball auf der Torraumlinie parallel zur Torlinie so nahe wie möglich bei der Stelle, an der sich der Ball zum Zeitpunkt der Unterbrechung befand. Die Partie ist fortgesetzt, wenn der Ball den Boden berührt.

## **Regel 9 – Spielen, Angreifen und Fortbewegung mit und ohne Ball**

### **Fortbewegung der Feldspieler**

Die Feldspieler beider Mannschaften dürfen sich, während der Ball im Spiel ist, nur durch die Motorkraft ihres Motorrades und nur in Fahrtrichtung fortbewegen. Das Eindringen in den Torraum ist ihnen untersagt.

### **Fortbewegung des Torwarts**

Der Torwart darf sich, während das Spiel läuft, nur in seinem Torraum aufhalten und darf die Torraumlinie auch mit keinem Körperteil überschreiten. Der Torwart bewegt sich ohne Motorrad. Zur Abwehr und zum Anspiel eines Balles darf der Torwart im Torraum alle Körperteile einsetzen. Es ist Aufgabe des Torwarts, den Ball durch Abwurf oder Abstoß wieder ins Spiel zu bringen, wenn er diesen

bei einer Abwehraktion innerhalb des Torraums in seinen Besitz gebracht hat, bzw. wenn dieser die Torauslinie überschritten hatte.

#### **Spielen des Balles durch Feldspieler**

Der Ball wird von den auf den Motorrädern sitzenden oder stehenden Feldspielern mit dem Fuß, Kopf, Körper oder einem Teil des Motorrades gespielt. Zum Zeitpunkt des Spielens des Balles muss der Motor des Motorrades laufen. Beim Führen des Balles, hat dieser ständig Bodenkontakt zu halten. Das Einschließen des Balles zwischen zwei Spielern derselben Mannschaft ist verboten.

#### **Spielen des Balles durch den Torwart**

Der Torwart darf im Torraum den Ball jederzeit, d. h. auch bei einem Anspiel nach einer Abwehraktion bzw. nach einem Toraus, mit den Händen/Armen spielen.

#### **Angriff um den Ball**

Der ballführende Spieler darf nur von der Seite angegriffen werden, auf der er den Ball führt. Der den ballführenden Spieler angreifende Spieler darf den Ball nur mit dem Fuß oder Bein in seinen Besitz bringen. Es ist generell verboten, einen Spieler in einer Weise zu schneiden, die ihn gefährdet und ggf. zwingt, seine Geschwindigkeit abrupt zu vermindern. Regelwidrig verhält sich der Spieler, der durch plötzliche Richtungsänderung den Gegenspieler gefährdet oder benachteiligt. Wenn zwei Spieler auf einen Punkt zufahren, hat jeweils der ballführende Spieler Vorfahrt.

### **Regel 10 – Der Torraum**

Der Aufenthalt im Torraum ist nur dem Torwart gestattet. Das Eindringen in den Torraum bzw. das Befahren der Torraumlinie durch Feldspieler, während des Spiels ist verboten. Das Verlassen des Torraums durch den Torwart ist verboten. Nachdem der Torwart den Ball im Torraum in seinem Besitz hat, muss das Wiederanspiel innerhalb von 10 Sekunden erfolgen.

### **Regel 11 – Die Mittellinie**

Ein den Ball führender Spieler darf die Mittellinie nicht mit dem Ball überfahren, sondern muss ihn vor Überqueren der Mittellinie abspielen und darf ihn erst dann wieder spielen, wenn der Ball von einem anderen Spieler oder von dem Motorrad eines anderen Spielers berührt worden ist.

### **Regel 12 – Ball in und aus dem Spiel**

Der Ball ist aus dem Spiel, wenn er auf dem Boden oder in der Luft eine der Tor- oder Seitenlinien mit vollem Durchmesser überschreitet und die Partie vom Schiedsrichter unterbrochen wird.

#### **Ball im Spiel**

Der Ball ist zu jedem anderen Zeitpunkt im Spiel, auch wenn er vom Pfosten, der Querlatte oder einer Eckfahnenstange ins Spielfeld zurückspringt, vom Schiedsrichter oder einem Linienrichter, der sich auf dem Feld befindet, abprallt.

### **Regel 13 - Wie ein Tor erzielt wird**

#### **Erzielen eines Tores**

Ein Tor ist gültig erzielt, wenn der Ball die Torlinie zwischen den Torpfosten und unterhalb der Querlatte mit vollem Durchmesser überquert, ohne dass ein vorangegangenes Vergehen der Mannschaft vorliegt, die den Treffer erzielt hat.

#### **Sieger des Spiels**

Die Mannschaft, die während des Spiels mehr Tore erzielt, hat gewonnen. Wenn beide Mannschaften keine oder gleich viele Tore erzielt haben, ist die Partie unentschieden.

Bei Spielserien oder Turnieren findet zur Ermittlung des Siegers bei unentschiedenem Ausgang eine der nachstehenden Möglichkeiten Anwendung: - Tordifferenz - Direkter Vergleich - Verlängerung - Elfmeterschießen Die zur Anwendung kommende Regel muss in der Ausschreibung zur Serie/Turnier aufgeführt sein.

## Regel 14 – Fouls und unsportliches Verhalten/ Freistoß und Strafstoß

*Folgende Entscheidungen werden vom Schiedsrichter vollzogen:*

### Definition Foul

Spieler, die sich nicht regelkonform, rücksichtslos oder unverhältnismäßig des Spielgedankens verhalten, begehen ein Foulspiel.

### Freistoß (Spielstrafe)

Ein Spieler, der ein Foulspiel begeht, verursacht einen Freistoß für die gegnerische Mannschaft. Der Freistoß wird an der Stelle ausgeführt, an der sich das Vergehen ereignete.

### Ort der Freistoßausführung

Zum Freistoß wird der Ball auf den Punkt gelegt, an dem die Regelwidrigkeit begangen wurde, es sei denn, dieser liegt innerhalb des Strafraums. In einem solchen Fall wird der Freistoß vom nächstgelegenen Punkt der parallel zur Torlinie verlaufenden Strafraumlinie ausgeführt. Fährt ein angreifender Spieler in den Torraum der verteidigenden Mannschaft oder berührt in irgendeiner Form (auch in der Luft) die Torraumlinie, so wird der Freistoß in der Mitte der Strafraumlinie der angreifenden Mannschaft ausgeführt.

### Ausführung Freistoß

Bis nach Ausführung des Freistoßes müssen die Spieler auf ihren Motorrädern sitzen bleiben und dürfen ihre eingenommene Position nicht verändern. Bei Ausführung des Freistoßes müssen sich alle Spieler der gegnerischen Mannschaft mindestens 9,15 m vom Ball und in mindestens 2 m Abstand von der direkten Anfahrtslinie des den Freistoß ausführenden Spielers aufhalten. Zur Durchführung des Freistoßes darf der Ausführende nur ab der Mittellinie anfahren. Der Schiedsrichter legt den Spielball auf den auszuführenden Punkt und gibt nach Überprüfung des Abstandes der verteidigenden Mannschaft diesen frei. Bei einem Freistoß kann ein direktes Tor erzielt werden.

### Elfmeter (Spielstrafe)

Begeht ein Spieler der verteidigenden Mannschaft ein grobes Foulspiel im eigenen Strafraum, ist die Spielfortsetzung für die gegnerische Mannschaft mit einem Elfmeter durchzuführen, vorausgesetzt der Ball war im Spiel. Dabei ist unerheblich, wo sich der Ball zum Zeitpunkt des Vergehens befand. Der grob foulende Spieler erhält mindestens die Grüne Karte.

### Beispiele:

- wird der angreifende Gegner grob regelwidrig attackiert oder am Torschuss gehindert
- wenn der verteidigende Torwart außerhalb des Torraums den Ball spielt oder abwehrt.

### Ort der Elfmeterausführung

Zum Elfmeter wird der Ball auf den Punkt gelegt, der sich von der Mitte des Tores (Torlinie) im rechten Winkel 11m in Richtung Strafraumgrenze befindet.

### Ausführung Elfmeter

Bis nach Ausführung des Elfmeters muss der Torwart auf seiner Torlinie stehen. Der angreifende Spieler fährt innerhalb der Hälfte der verteidigenden Mannschaft an und schießt direkt auf das Tor. Ein Nachschuss des ausführenden Spielers ist erst nach Kontakt eines anderen Spielers/Motorrad oder Torpfosten/Torlatte gestattet. Bei der Ausführung haben alle anderen Spieler außerhalb des Strafraumes und mindestens 2 Meter von der Anfahrtslinie des ausführenden Spielers zu stehen.

## Regel 15 – Anspiel nach einem Seitenaus und Toraus/Abstoß

### Seitenaus

Das Anspiel nach einem Seitenaus ist eine Spielfortsetzung. Überschreitet der Ball in der Luft oder am Boden vollständig die Seitenlinie, wird das Anspiel gegen die Mannschaft des Spielers ausgesprochen, der den Ball zuletzt berührt hat. Der Ball wird auf dem Boden liegend durch ein Anspiel mit dem Fuß, ohne gleichzeitige Fortbewegung des Motorrades, wieder ins Spiel gebracht. Das Anspiel gilt als ausgeführt, wenn der Ball mindestens eine Umdrehung macht. Nach einem Seitenaus kann kein direktes Tor erzielt werden.



### **Toraus/Abstoß**

Wird der Ball von einem Spieler der angreifenden Mannschaft über die Torauslinie der gegnerischen Mannschaft geschossen bzw. von diesem vor Überqueren der Torauslinie zuletzt berührt, so bringt der Torwart der gegnerischen Mannschaft den Ball wieder ins Spiel. Die Spieler der angreifenden Mannschaft müssen sich zu diesem Zeitpunkt außerhalb des Strafraumes aufhalten. Der Ball muss nach dem Anspiel innerhalb von 10 Sekunden aus dem Strafraum gespielt sein.

### **Regel 16 – Eckball**

Wird der Ball von einem Spieler vollständig über die eigene Torauslinie geschossen bzw. vor Überqueren der Torauslinie zuletzt berührt, so wird der gegnerischen Mannschaft ein Eckball zugesprochen. Der Eckball wird auf der Seite des Spielfeldes, auf der der Ball die Torauslinie überquerte, vom Kreuzungspunkt der Torauslinie mit der Strafraumlinie ausgeführt. Aus einem Eckball kann direkt ein Tor erzielt werden. Bei Ausführung des Eckballs müssen sich alle Spieler der gegnerischen Mannschaft mindestens 9,15 m vom Ball aufhalten.

## **4. Salvatorische Klausel**

Siehe DMSB-Prädikatsbestimmungen – Roter Teil Nr.18)



## DMSB-E-Bike Enduro-Reglement 2025

Stand: 28.10.2024 – Änderungen sind *kursiv* abgedruckt

### INHALTSVERZEICHNIS

1. Veranstaltungen
2. Teilnehmer
3. Registrierung
4. Technische Festlegungen / Parc Ferme
5. Start
6. Strecke
7. Zeitbegrenzung
8. Routenkennzeichnung
9. Besondere Maßnahmen
10. Sonderprüfungen
11. Ende des Veranstaltungstages
12. Siegerehrung
13. Sanktionen

### 1. Veranstaltungen

Die Veranstaltungen werden auf Strecken ausgetragen, die vom DMSB für E-Bike Enduro abgenommen sind. Der Sportkommissar und Rennleiter, ggf. auch ein oder mehrere Fahrervertreter, besichtigen ausreichend vor Beginn der Veranstaltung die Strecke und fixieren schriftlich:

- Mängel, die vor Veranstaltungsbeginn abgestellt sein müssen oder
- die Mängelfreiheit der Strecke.

Die Veranstaltungen dürfen keine anderen Wettbewerbe umfassen, mit Ausnahme der vom DMSB genehmigten Support-Rennen.

Der DMSB E-Bike Enduro-Cup sind Wettbewerbe, die für elektrisch unterstützte E-Bikes reserviert sind und auf einer Strecke aus Verbindungswegen und ausgewählten Abschnitten, oder in einem beliebigen Format stattfinden, das es ermöglicht, die Ausdauer des E-Bikes und des Fahrers zu prüfen.

Ein E-Bike ist ein zweirädriges Fahrzeug, das mit zwei Energiequellen betrieben wird: menschlicher Energie (Treten) und elektrischer Energie (Motor), die nur dann Unterstützung bietet, wenn der Fahrer in die Pedale tritt. Dieser Fahrzeugtyp wird auch als Pedelec oder elektrisch unterstütztes MTB bezeichnet.

Ein Pedelec / E-Bike muss über Bedienungspedale, einen Elektromotor, der den Vortrieb unterstützen kann, und eine am Rahmen montierte oder in den Rahmen integrierte Batterie verfügen.

### 2. Teilnehmer

Teilnehmer müssen mindestens im Besitz einer nationalen Fahrerlizenz oder Race Card des DMSB oder einer Mitgliedsföderation der FIM/FIM Europe sein.

Der DMSB E-Bike Enduro Cup wird in folgenden Kategorien durchgeführt:

Enduro 2 / ab 16 Jahre

Weiterhin können weitere Klassen in Absprache und nach den Bedingungen des Bund Deutscher Radfahrer (BDR) ausgeschrieben werden. Es gilt das dortige Reglement.

### 3. Registrierung

Die Teilnehmer müssen das ausgefüllte Nennformular an den Veranstalter senden und die Nenngebühr entrichten.

Mit der Nennung verpflichtet sich der Teilnehmer, die geltenden Bestimmungen des DMSB einzuhalten.

Die Teilnehmer müssen zur Dokumentenabnahme folgende Dokumente vorlegen:

- Fahrerlizenz, ggf. Bewerberlizenz
- E-Bike-Datenblatt.

Der Veranstalter publiziert den Teilnehmern für die Veranstaltung folgende Informationen:

- Streckenplan mit Sonderprüfungen (incl. Kilometerangaben der Verbindungspfade und Besonderheiten, wenn möglich Höhendifferenz der Strecke, Versorgungspunkte / Ladepunkte)
- Abfahrtszeit und Zeitlimit.

#### **4. Technische Festlegungen / Parc Fermé**

Die technische Abnahme vor der Veranstaltung ist verpflichtend. Der Teilnehmer ist jederzeit verantwortlich für sein E-Bike.

Die E-Bikes müssen den technischen Bestimmungen entsprechen. Ein E-Bike soll dem originalen E-Bike des Herstellers entsprechen und keine Modifikationen, die die Leistung, die allgemeine Geometrie und die Geschwindigkeitsbegrenzungen der Unterstützung erhöhen, aufweisen.

Die E-Bikes müssen den gesetzlichen Bestimmungen (CE) entsprechen und den serienmäßigen CE-Aufkleber haben. Werden originale und sicherheitsrelevante Teile geändert, muss dies gemäß den Technischen Bestimmungen sein.

Die technischen Kommissare können jederzeit während der Veranstaltung und an jedem Punkt der Rennstrecke E-Bikes kontrollieren.

Die Transponder oder Chip oder Antenne werden vom Teilnehmer gegen Kautions zur Verfügung gestellt. Sie werden am Ende der technischen Abnahme zusammen mit der Startnummer am E-Bike angebracht.

Das Laden des Akkus ist nur in vom Veranstalter ausgewiesenen Bereichen gestattet.

Am Ende des Renntages oder am Ende eines Rennens, das unterbrochen wurde, werden alle E-Bikes in eine obligatorische Kontrollzone (Parc Fermé) verbracht.

Es liegt in der Verantwortung der Teams und Fahrer, dafür zu sorgen, dass sich das E-Bike im Parc Fermé befindet.

Mit Ausnahme der Sportwarte darf niemand zu irgendeiner Zeit oder aus irgendeinem Grund in den geschlossenen Bereich, es sei denn, sie haben eine Genehmigung des Rennleiters.

#### **5. Start**

Starts werden in den Bereichen mit der Bezeichnung "Startbereich" durchgeführt, die auf dem Streckenplan angegeben sind.

Zu Beginn eines jeden Tages müssen die Teilnehmer genau zur vom Veranstalter festgelegten Zeit eintreffen. Der Veranstalter muss eine Liste der Teilnehmer vorlegen, die berechtigt sind, jeden Tag zu starten.

Zu Beginn eines jeden Renntages erhalten die Teilnehmer das Startsignal genau zu dem Zeitpunkt, der für jeden von ihnen geplant ist. Innerhalb einer Minute nach dem Startsignal muss der Teilnehmer die Startlinie überqueren.

Andernfalls wird für jeden Start, der innerhalb von 30 Minuten nach der theoretischen Startzeit erfolgt, eine 30-Sekunden-Strafe verhängt.

Nach einer Verspätung von mehr als 30 Minuten wird dem Teilnehmer der Start verweigert und er wird vom Rennen ausgeschlossen.

Die Startreihenfolge der Teilnehmer wird wie folgt festgelegt:

### **Für Veranstaltungen mit Prolog:**

Die Teilnehmer starten in der folgenden Reihenfolge:

1. Enduro 2
2. ggf. weitere Klassen

Im Falle eines Massenstarts wird diese Startprozedur in der Ausschreibung festgelegt. Ist dies nicht der Fall, werden die Starts einzeln mit einer Mindestzeit von jeweils 20 Sekunden durchgeführt

Der Teilnehmer mit der besten Prologzeit in seiner Kategorie erhält einen 12-Sekunden-Zeitbonus, der zweite ein 10-Sekunden-Bonus, der dritte ein 8-Sekunden-Bonus, der vierte ein 7-Sekunden-Bonus und so weiter bis zum zehnten, der einen 1-Sekunden-Bonus erhält.

Dieser Bonus wird von der Zeit abgezogen, die für alle Sonderprüfungen aufgewendet wird. Der Start des Rennens wird wie folgt durchgeführt:

Der Enduro 2-Fahrer mit der besten Prologzeit in seiner Kategorie startet zuerst, gefolgt von der zweitschnellsten und so weiter bis zum letzten Konkurrenten in seiner Kategorie.  
Die Abfahrten erfolgen jede Minute in Gruppen von zwei oder drei Teilnehmern.

### **Für Veranstaltungen ohne Prolog:**

Die Startreihenfolge des Rennens ist wie folgt:

Enduro 2: die Abfahrten erfolgen jede Minute in Gruppen von zwei oder drei Teilnehmern.

## **6. Strecke**

Die Route eines E-Bike-Events kann bestehen aus:

- Verbindungspfad
- Zeitgesteuerte Sonderprüfungen.

Bei den Sonderprüfungen können die schwierigsten Passagen durch eine vereinfachte Route umgangen werden, die für die Teilnehmer, die sie nutzen, zwangsläufig länger sein muss.

Die Route muss jederzeit in der vom Veranstalter vorgesehenen Richtung befahren werden. Dementsprechend müssen die Sonderprüfungen von den Teilnehmern in der Reihenfolge, wie vom Veranstalter vorgesehen, absolviert werden.

## **7. Zeitbegrenzung**

Die Teilnehmer müssen die Ziellinie innerhalb eines Zeitlimits überqueren.

Die Zieleinfahrt des letzten Teilnehmers darf auf keinen Fall später als das Zeitlimit liegen.

Jeder Teilnehmer, der die Ziellinie (und/oder Endzeitkontrolle) über die ihm zugeteilte Gesamtzeit hinaus überquert (innerhalb der Höchstgrenze von 30 Minuten Verspätung), wird mit einer Strafe von 30 Sekunden bewertet, die zu seiner kumulierten Zeit in den Sonderprüfungen addiert wird. Nach dieser 30-minütigen Verspätung wird er disqualifiziert.

Jeder Teilnehmer hat ein Zeitlimit, nach dem er seine letzte Runde nicht mehr fahren darf. Diese Frist wird jedem Teilnehmer gleichzeitig mit der Startzeit mitgeteilt.

## **8. Routenkennzeichnung**

Wenn die Veranstaltung Straßen und / oder Wege benutzt, die für den öffentlichen Verkehr geöffnet sind, müssen die Teilnehmer die Verkehrsregeln und die vom Veranstalter aufgestellten Schilder beachten.

Es ist untersagt, die vom Veranstalter angegebene und ausgeschilderte Route zu verlassen, es sei denn, der Rennleiter entscheidet dies.

Kopien aller auf dem Kurs verwendeten Beschilderungen müssen im Startbereich ausgelegt werden.

## **9. Besondere Maßnahmen**

Wenn aus Sicherheitsgründen oder aus Gründen höherer Gewalt ein Teil der Rennstrecke oder eine Sonderprüfung unpassierbar wird, kann der Rennleiter den Kurs umleiten oder eine Sonderprüfung neutralisieren.

Wenn ein Teilnehmer den Schiedsrichter darüber informiert, dass er aufgrund außergewöhnlicher Umstände, die außerhalb seines Einflussbereichs liegen, wie z. B. einer Verzögerung durch einen Stopp zur Unterstützung einer verletzten Person bei einem schweren Unfall, verspätet ist, kann ihm eine Zeittoleranz gewährt werden.

## **10. Sonderprüfungen**

Die Sonderprüfungen können von verschiedenen Arten sein, einschließlich Überqueren von Hindernissen (künstliche oder natürliche Module erlaubt), Grünland, Abfahrt. Der Prolog bezieht sich auf eine Sonderprüfung und entspricht den vorliegenden Bestimmungen.

Der Teilnehmer muss die Ziellinie in Kontakt mit seinem E-Bike überqueren und darf aus Sicherheitsgründen nicht innerhalb von 20 Metern danach anhalten. Die 20-Meter-Linie muss durch ein Schild gekennzeichnet sein. In diesem Bereich darf niemand anwesend sein.

Die Zeiten in den Wertungsprüfungen werden auf eine Hundertstelsekunde genau angegeben, wobei der Start mit einem Mindest-Zeitabstand von 20 Sekunden zwischen den Teilnehmern erfolgt.

Jeder Teilnehmer, der die Strecke verlässt, muss an die Stelle zurückkehren, an der er sie verlassen hat.

Die Sonderprüfungen können ganz oder teilweise abgebändert werden. Wenn kein Band vorhanden ist, muss eine obligatorische Markierung in Form von Toren angebracht werden, um den Streckenverlauf anzuzeigen.

## **11. Ende des Veranstaltungstages**

Teilnehmer, die die Ziellinie überqueren, geben dem Veranstalter das Startnummernschild und Transponder zurück.

## **12. Siegerehrung**

Eine Siegerehrung wird nach jedem Renntag für alle Kategorien so bald wie möglich nach der Ankunft der letzten Teilnehmer durchgeführt. Die drei Erstplatzierten Teilnehmer müssen an der Preisverleihung teilnehmen.

## **13. Sanktionen**

Folgende Handlungen werden sanktioniert:

### **30 Sekunden Zeitstrafe**

- Verspäteter Start innerhalb von 30 Minuten der Abfahrtszeit
- Überqueren der Ziellinie innerhalb einer Überschreitung von 30 Minuten des Zeitlimits

### **Startverbot**

- Erscheinen nach mehr als 30 Minuten der Abfahrtszeit
- Licht außer Funktion (sofern öffentliche Straße befahren werden)

### **Zeitstrafen oder Disqualifikation**

- Nichteinhaltung der Reihenfolge der Sonderprüfungen und die Richtung des Kurses
- Verlassen des Kurses

- 
- Nichteinhaltung der Verkehrsregeln
  - Absichtliches abkürzen der Route
  - Nichtrückkehr zu dem Punkt, wo die Route ggf. verlassen wurde
  - Besichtigung der Strecke, außer zu Fuß

**Disqualifikation**

- Wechsel des E-Bikes während der Veranstaltung
- Wenn ein Wettbewerber die Prüfung nicht abgeschlossen hat
- Fehlen einer oder mehrerer Markierungen (z.B. Kurbelgehäuse)
- Überqueren der Ziellinie nach Überschreitung von 30 Minuten des Zeitlimits

Für den Fall, dass ein Sachverhalt hier nicht, oder nicht ausreichend geregelt ist, wird das Reglement der FIM zur korrekten Auslegung des Sachverhalts herangezogen.

## DMSB-EX-Bike-Reglement 2025

Stand: 28.10.2024 – Änderungen sind *kursiv* abgedruckt

### INHALTSVERZEICHNIS

1. Veranstaltungen
2. Teilnehmer
3. Klassen
4. Registrierung
5. Fahrverhalten
6. Technische Festlegungen / Parc Ferme
7. Signalgebung
8. Start
9. Rennen
10. Rennabbruch
11. Rennende
12. Siegerehrung

### 1. Veranstaltungen

Die Veranstaltungen werden auf Strecken ausgetragen, die vom DMSB für EX-Bike Motocross abgenommen sind. Der Sportkommissar und Rennleiter, ggf. auch ein oder mehrere Fahrervertreter, besichtigen ausreichend vor Beginn der Veranstaltung die Strecke und fixieren schriftlich: Mängel, die vor Veranstaltungsbeginn abgestellt sein müssen oder die Mängelfreiheit der Strecke.

Die Veranstaltungen dürfen keine anderen Wettbewerbe umfassen, mit Ausnahme der vom DMSB genehmigten Support-Rennen.

### 2. Teilnehmer

Teilnehmer müssen mindestens im Besitz einer nationalen Fahrerlizenz oder Race Card des DMSB oder einer Mitgliedsföderation der FIM/FIM Europe sein.

Die maximale Teilnehmerzahl hängt von der Rennstrecke ab und wird vom DMSB festgelegt.

Fahrer, die nicht das Wettbewerbsniveau erreichen, können von der Rennleitung von der Veranstaltung ausgeschlossen werden.

### 3. Klassen

Folgende Klassen können ausgeschrieben werden:

Für Fahrer ab 14 Jahren:

- DMSB EXB GP  
E-Bike mit einem Motor mit einer maximalen Dauerleistung von mehr als 250 W und einer Unterstützungsleistung von mehr als 25 km / h, jedoch nicht mehr als 45 km / h.

Für Fahrerinnen ab 14 Jahre:

- DMSB EXB GPW  
E-Bike mit einem Motor mit einer maximalen Dauerleistung von mehr als 250 W und einer Unterstützungsleistung von mehr als 25 km / h, jedoch nicht mehr als 45 km / h.

Weiterhin können weitere Klassen in Absprache und nach den Bedingungen des Bund Deutscher Radfahrer (BDR) ausgeschrieben werden. Es gilt das dortige Reglement.

## **4. Registrierung**

Die Teilnehmer müssen das ausgefüllte Nennformular an den Veranstalter senden und die Nenngebühr entrichten.

Mit der Nennung verpflichtet sich der Teilnehmer, die geltenden Bestimmungen des DMSB einzuhalten.

Die Teilnehmer müssen zur Dokumentenabnahme folgende Dokumente vorlegen:

- Fahrerlizenz, ggf. Bewerberlizenz
- E-Bike-Datenblatt.

Transponder werden gegen eine Kautions vom Teilnehmer, Nummernschilder und Leibchen werden vom Veranstalter zur Verfügung gestellt. Der Fahrer ist verantwortlich für seinen Transponder, sein Nummernschild und sein Leibchen.

## **5. Fahrverhalten**

Die Fahrer müssen auf verantwortungsbewusste Weise fahren. Verantwortungsloses Fahren kann von der Rennleitung bestraft werden.

Wenn die Fahrer auf der Strecke sind, ist die Absprache zwischen ihnen und den Teammitgliedern auf die Boxengasse beschränkt. Fahrer, die auf dem Kurs anhalten, um sich mit anderen zu beraten, wird als Hilfe von außen betrachtet.

Nur die folgenden Signale sind zwischen Fahrern / EX-Bikes und mit ihnen verbundenen Personen zulässig:

- Daten und Bilder von offiziellen Zeitnehmerbildschirmen
- Pitboard-Meldungen in zugelassenen Bereichen
- „Körpersprache“ Kommunikation durch den Fahrer

Funkverkehr mit Fahrern ist untersagt.

Jegliche Hilfe von außen auf dem Kurs ist verboten, es sei denn, ein Sportwart führt seine Pflicht aus Sicherheitsgründen aus. Sportwarte der Streckensicherung können den Fahrern helfen, indem sie EX-Bikes anheben und an einen sicheren Ort bringen. Reparaturen oder Einstellungen müssen vom Fahrer ohne fremde Hilfe durchgeführt werden. Jede andere Unterstützung ist untersagt.

Die Fahrer dürfen nur den markierten Teil der Strecke benutzen. Wenn sie jedoch versehentlich oder unfallbedingt den Kurs verlassen, darf mit reduzierter Geschwindigkeit weitergefahren, bis sie sicher wieder in den Kurs einfahren können. Sie müssen den Kurs wieder befahren, ohne einen Vorteil zu erlangen.

## **6. Technische Festlegungen / Parc Ferme**

Die technische Abnahme vor der Veranstaltung ist verpflichtend. Der Teilnehmer ist jederzeit verantwortlich für sein E-Bike.

Die E-Bikes müssen den technischen Bestimmungen entsprechen. Fahrern ist es nicht gestattet, während eines Rennens ein Ersatz-EX-Bike in der Boxengasse zu haben.

Die technischen Kommissare können jederzeit während der Veranstaltung und an jedem Punkt der Rennstrecke E-Bikes kontrollieren.

Das Laden des Akkus ist nur in vom Veranstalter ausgewiesenen Bereichen gestattet.

Am Ende des Renntages oder am Ende eines Rennens, das unterbrochen wurde, werden alle E-Bikes in eine obligatorische Kontrollzone (Parc Fermé) verbracht.

Es liegt in der Verantwortung der Teams und Fahrer, dafür zu sorgen, dass sich das E-Bike im Parc Fermé befindet.

Mit Ausnahme der Sportwarte darf niemand zu irgendeiner Zeit oder aus irgendeinem Grund in den geschlossenen Bereich, es sei denn, sie haben eine Genehmigung des Rennleiters.



## 7. Signalgebung

### Signaltafel:

1 MINUTE:	1 Minute bis der Startvorgang in die Endphase geht
15 SEKUNDEN:	15 Sekunden bis zum Startvorgang
5 SEKUNDEN:	Das Startgatter fällt innerhalb der nächsten 5 bis 10 Sekunden.
END FINISH ZONE/ZIELZONE:	Die Fahrer müssen mit der Geschwindigkeit des Rennens weiterfahren, bis sie diese Tafel passiert haben. Ein plötzliches Abbremsen oder Anhalten ist nicht erlaubt, es sei denn, von einem Sportwart angeordnet.

### Flaggensignale:

ROTE FLAGGE:	Alle Fahrer brechen das Rennen ab und begeben sich zu dem Bereich, der von den Sportwarten zugewiesen wird.
GELBE FLAGGE, GESCHWENKT:	Alle Fehlstarts werden mit einer roten Fahne angezeigt werden. Gefahr, vorsichtig fahren, Sprungverbot.
WEISSE FLAGGE:	Medizinisches Personal auf der Strecke, mit äußerster Vorsicht vorbeifahren. Sprungverbot.
GRÜNE FLAGGE:	Strecke frei
SCHWARZWEISS KARIERTE FLAGGE:	Ende des Rennens

## 8. Start

Abhängig von der Anzahl der anwesenden Fahrer befinden sich eine oder zwei Reihen hinter dem Startgatter. Wenn es zwei Reihen gibt, dann wird wie folgt aufgestellt:

- Erste Reihe: EXBGP / EXBGPW
- Zweite Reihe: ggf. weitere Klassen.

Die Fahrer dürfen am Start keine Starthilfegeräte verwenden.

### Startvorgang:

#### 25 Minuten vor dem Start

Der Vorstartbereich wird geöffnet, die Fahrer können ihren Startplatz frei wählen je nach Ankunft im Vorstartbereich. Sobald ein Fahrer in den Vorstartbereich eingefahren ist, kann er nicht mehr zurückkehren. Fahrer, die zu spät im Vorstartbereich ankommen, werden von dem jeweiligen Rennen ausgeschlossen. Alle Reparaturen oder Anpassungen im Vorstartbereich müssen vom Fahrer allein und ohne fremde Hilfe durchgeführt werden.

#### 10 Minuten vor dem Start

Der Vorstartbereich wird geschlossen. Keine Fahrzeuge können mehr eingebracht werden, zu spät kommende Fahrer werden für dieses Rennen disqualifiziert.

#### 1 Minute vor dem Start

Das „1 Minute“ Schild wird gezeigt  
Alle Fahrer müssen auf ihrer Startposition stehen.

#### 15 Sekunden vor dem Start:

Das „15 SEKUNDEN“ Schild wird gezeigt.

#### 5 Sekunden vor dem Start

Der Countdown beginnt und das „5 SEKUNDEN“ Schild wird gezeigt. Nach Ablauf von 5 bis 10 Sekunden fällt das Startgatter.

Die Fahrer dürfen auf keinen Fall eine Startposition / Fahrspur vorbereiten (Putzen, Rampen bilden, tränken, das Startgatter berühren usw.).

EX-Bikes müssen im Startgatter zentriert sein. Die Fahrer dürfen nicht in einem Winkel starten.

Im Falle eines Fehlstarts erfolgt ein Neustart. Den Fahrern wird die rote Flagge angezeigt. Die Fahrer kehren in den Vorstartbereich zurück und der Neustart erfolgt so bald wie möglich mit denselben Fahrern.

## **9. Rennen**

Die Veranstaltung wird in einem kombinierten Rennen von 25 Minuten + 1 Runde für alle Klassen ausgetragen.

## **10. Rennabbruch**

Der Rennleiter ist berechtigt, ein Rennen vorzeitig abbrechen. Die Fahrer müssen den Anweisungen der Sportwarte folgen und sich direkt zum Vorstartbereich begeben.

Ein Neustart erfolgt so bald wie möglich nach Ermessen des Rennleiters. Es werden zu jeder Zeit mindestens 5 Minuten nach dem Anhalten des Rennens Zeit gegeben, um Reparaturen / Anpassungen vorzunehmen.

Nur Fahrer, die sich zum Zeitpunkt der Unterbrechung des Rennens auf der Strecke befinden (aktiv am Rennen teilnehmen oder an einem Rennereignis beteiligt sind), werden für den Neustart zugelassen.

## **11. Rennende**

Die Fahrer müssen mit Rennengeschwindigkeit weitermachen, bis sie die Tafel „END FINISH ZONE/ZIELZONE“ passiert haben. Ein plötzliches Abbremsen oder Anhalten ist nur auf Anordnung eines Sportwartes zulässig.

Der Sieger eines Rennens ist der Fahrer, der als erster die Ziellinie überquert. Die Fahrer, die dem Sieger folgen, werden beim Überqueren der Ziellinie gewertet.

Die Zeit, zu der ein EX-Bike eine Linie überquert, wird in dem Moment registriert, in dem der vorderste Teil des EX-Bike die Linie überquert. Die Zeitnahme soll fortgesetzt werden bis  
EXBGP / EXBGPW: 10 Minuten nach der Ankunft des Siegers des betreffenden Rennens.  
ggf. weitere Klassen: 15 Minuten nach der Ankunft des Siegers des betreffenden Rennens.

Beim Überqueren von Kontrolllinien muss der Fahrer immer in Kontakt mit dem EX-Bike sein.

Alle am Rennen teilnehmenden Fahrer werden nach Klasse, Zeit und Anzahl der gefahrenen Runden klassifiziert. D.h. alle Fahrer, die in derselben Runde wie der Sieger abschließen, werden in der Reihenfolge klassifiziert, in der sie die Ziellinie überqueren, gefolgt von Fahrern mit einer Runde weniger, dann zwei Runden und so weiter. Die Fahrer müssen die Ziellinie innerhalb von 10/15 Minuten nach der Ankunft des Gewinners überqueren, d. h. die Fahrer haben 10/15 Minuten Zeit, um die Runde zu absolvieren.

## **12. Siegerehrung**

Eine Siegerehrung wird nach jedem Renntag für alle Kategorien so bald wie möglich nach der Ankunft der letzten Teilnehmer durchgeführt. Die drei Erstplatzierten Teilnehmer müssen an der Preisverleihung teilnehmen.

## **13. Sanktionen**

Folgende Handlungen werden sanktioniert:

### **Startverbot**

- Zu spätes Erscheinen im Vorstartbereich
- Licht außer Funktion (sofern öffentliche Straße befahren werden)
- E-Bike ohne technische Abnahme
- Keine abgenommene Sicherheitskleidung

### **Zeitstrafen oder Disqualifikation**

- Nichteinhaltung der Richtung des Kurses
- Verlassen des Kurses
- Nichteinhaltung der Verkehrsregeln
- Absichtliches abkürzen der Route
- Nichtrückkehr zu dem Punkt, wo die Route ggf. verlassen wurde
- Besichtigung der Strecke, außer zu Fuß

### **Disqualifikation**

- Wechsel des E-Bikes während der Veranstaltung
- Wenn ein Wettbewerber die Prüfung nicht abgeschlossen hat
- Fehlen einer oder mehrerer Markierungen (z.B. Kurbelgehäuse)

Für den Fall, dass ein Sachverhalt hier nicht, oder nicht ausreichend geregelt ist, wird das Reglement der FIM zur korrekten Auslegung des Sachverhalts herangezogen.

---

## Handbuch MOTORRADSPORT 2025 – Blauer Teil

### Allgemeine Technik-Bestimmungen

#### INHALT

Kraftstoffbestimmungen der FIM	Blauer Teil Seite 2
Abbildungen zu den Technischen Bestimmungen	Blauer Teil Seite 6
Tabelle 1: Reifen- und Felgenreößen im Straßenrennsport und Bahnsport	Blauer Teil Seite 19
Tabelle 2: Nationalfarben für Schutzhelme	Blauer Teil Seite 20
Schutzhelmbestimmungen	Blauer Teil Seite 21
FIM-Modell-Homologationen für die Sportproduktionsklassen (Superbike, Supersport, Stocksport und Superproduktion)	Blauer Teil Seite 25
Liste der homologierten und geprüften Teile für Bahnsport	Blauer Teil Seite 26

## Kraftstoffbestimmungen der FIM 2025

Stand: 12.12.2024 – Änderungen sind *kursiv* abgedruckt

### 01.63 KRAFTSTOFF / KRAFTSTOFF-ÖL-GEMISCH

Gültigkeitsbereiche

**Straßenrennen, Motocross (inkl. Schneemobil- und Quadrennen), Trial und Enduro**

Alle Motorräder (mit Ausnahme Bahnsport 4-Takt 1 Zylinder Motorräder) müssen mit unverbleitem Kraftstoff gemäß Art. 63.01 betrieben werden.

#### 63.01 Physikalische Eigenschaften von unverbleitem Kraftstoff (E10 + E85)

##### 63.01.1

Unverbleiter Kraftstoff muss den FIM-Bestimmungen entsprechen.

##### 63.01.2

Unverbleiter Kraftstoff (inkl. E10) entspricht diesen Bestimmungen, wenn nachstehende Bedingungen erfüllt sind:

(a) er muss nachfolgend aufgeführte Eigenschaften aufweisen (**inkl. E10 Kraftstoff**):

Bestandteil	Einheiten	min.	max.	Testmethode
RON im FIM-Bereich		95	102	ISO 5164 oder ASTM D2699
RON im DMSB-Bereich		95	103	ISO 5164 oder ASTM D2699
MON		85	90	ISO 5163 oder ASTM D2700
Sauerstoff (schließt 10% Ethanol-Zulässigkeit ein)	Gew. %		3,7	ISO 22854 oder EN 13132 oder elementare Analyse
Stickstoff	Gew. %		0,2	ASTM D 4629 oder ASTM 5762
Reinbenzol	Vol. %		1,0	ISO 22854 oder ASTM D6839 oder ASTM D5580
Dampfdruck (DVPE) [bei Winterevents]	kPA		95 [100]	EN 13016-1 [ASTM D5191]
Blei	g/l		0,005	ICP-OES oder AAS
Mangan	g/l		0,002	ICP-OES oder AAS
Dichte bei 15°C	kg/m <sup>3</sup>	720,0	785,0	ISO12185 oder ASTM D4052
Oxidationsstab	Minuten	360		ISO 7536 oder ASTM D525
Schwefel	mg/kg		10,0	ISO 20846 oder ASTM D5453
Siedeverlauf				ISO 3405 oder ASTM D86
Bei 70° C	Vol. %	24,0	52	
Bei 100° C	Vol. %	46	72	
Bei 150° C	Vol. %	75		
Siede-Endp.	° C		210	
Rückstand	Vol. %		2,0	
Erscheinungsbild	klar und glänzend			Sichtprüfung
Olefine:	% (V/V)		18,0	ISO 22854 oder ASTM D6839
Aromate	% (V/V)		35	ISO 22854 oder ASTM D6839

Diolfine gesamt	% (m/m)		1,0	GC-MS oder HPLC
Sauerstoffverbindungen:				ISO 22854 oder EN 13132
Methanol	% (V/V)		3,0	Die einzigen zulässigen Sauerstoffverbindungen sind paraffinischer Monoalkohol und paraffinischer Monoether (von 5 oder mehr Kohlenstoffatomen pro Molekül) mit einem Siedepunkt von unter 210 °C.
Ethanol	% (V/V)	5,0	10,0	
Isopropanol	% (V/V)		12,0	
Isobutanol	% (V/V)		15,0	
tert-Butanol	% (V/V)		15,0	
Äther (C5 oder höher)	% (V/V)		22,0	
Andere	% (V/V)		15,0	

(b) Die Summe der einzelnen Kohlenwasserstoffkomponenten in Konzentrationen von weniger als 5% (m/m) muss mindestens 30% (m/m) des Kraftstoffs ausmachen. Die Testmethoden sind Gas Chromatographie und/oder GC/MS angewandt

(c) Die Gesamtkonzentration der Naphtene, Olefine und Aromate für jede Karbon-Gruppe klassifiziert durch den Anteil der Atome darf folgende Grenzwerte nicht überschreiten:

% (m/m)	C4	C5	C6	C7	C8	C9+
Naphtene	0	5	10	10	10	10
Olefine	5	20	20	15	-	-
Aromate	-	-	1,2	35	-	-

Die Gesamtkonzentration zweizyklischer Naphtene und zweizyklischer Olefine darf nicht höher als 1% (m/m) sein. Die Testmethode ist die Gas Chromatographie.

Blei-Ersatz-Kraftstoffe, obwohl im Grundsatz bleifrei sind keine Alternative zu bleifreiem Kraftstoff. Diese Kraftstoffe können Additive enthalten, die nicht mit den FIM-Kraftstoffbestimmungen kompatibel sind.

### 63.01.3

Ethanol E85 entspricht diesen Bestimmungen, wenn nachstehende Bedingungen erfüllt sind:

a) er muss nachfolgend aufgeführte Eigenschaften aufweisen (**E85 Kraftstoff**):

Bestandteil	Einheiten	Min.	Max.	Testmethode
RON		95.0	110	ISO 5164
MON		85.0	100	ISO 5163
Dampfdruck (DVPE)	kPa	35.0	95.0	EN 13016-1
Blei	g/l		0.001	ICP-OES
Mangan	g/l		0.001	ICP-OES
Oxidationsstabilität	Minuten	360		ISO 7536
Abdampf-Rückstand	mg/100 ml		5.0	ISO 6246
Schwefel	mg/kg		10.0	ISO 20846 oder 20884
Kupferkorrosion	Standard		Class 1	ISO 2160
Siedeverlauf:				
Siedepunkt	°C		210	ISO 3405
Rückstand	% (V/V)		2	ISO 3405
Erscheinungsbild	klar und glänzend			Sichtprüfung
Ethanol und Alkohol	% (V/V)	75		EN 13132 oder 14517
Alkohol (C3-C8)	% (V/V)		2.0	EN 13132 oder 14517
Methanol	% (V/V)		1.0	EN 13132 oder 14517
Äther (5 oder mehr C-Atome)	% (V/V)		5.2	EN 13132 oder 14517
Unverbleites Benzin wie unter 2.10.1.2	% (V/V)	14	25	
Wasser	% (V/V)		0.3	EN 12937

Anorganisches Chlorid	mg/l		1	EN 15484
Säure (Essigsäure)	% (m/m) (mg/l)		0.005 (40)	EN 15491

**63.02 Öl**

Für 2-Takt Mischungen sind folgende Toleranzen der Kraftstoff Spezifikationen zulässig:

Dichte bei 15°C	+/- 30 kg/m <sup>3</sup>
Destillationsrückstand	Nicht untersucht

Jede Abweichung von den Kraftstoffbestimmungen führt automatisch zum Ausschluss des Teilnehmers bei der betroffenen Veranstaltung. Der bessere der beiden Kraftstoffproben (A oder B) des Fahrers wird zum Beweis herangezogen.

Sollte lokal kein Kraftstoff in ausreichender Qualität erhältlich sein, muss die FMNR bei der FIM um eine Ausnahmegenehmigung anfragen.

Es müssen alle möglichen Maßnahmen ergriffen werden, um Ölverlust zu verhindern, so dass einen nachfolgenden Fahrer kein Nachteil entsteht.

**63.03 Luft**

Als Oxidationsmittel darf nur normale Umgebungsluft zugesetzt werden.

**63.04 Kraftstoff-Überprüfungen im Vorfeld einer Veranstaltung**

**63.04.1**

Bei allen FIM-Meisterschafts- und -Preisveranstaltungen kann die FIM verlangen, dass vor oder zum Zeitpunkt der Anlieferung des bei der betreffenden Veranstaltung benutzten Kraftstoffes eine Kraftstoffanalyse durchgeführt wird (Im DMSB-Bereich kann dies auch vom DMSB angeordnet werden).

**63.04.2**

Die FIM (oder der DMSB) kann jede Person oder Organisation, die als Kraftstofflieferant in Frage kommt, auffordern, eine Kraftstoffprobe zur Überprüfung der Übereinstimmung mit Art. 63.01 einzuliefern.

**63.05 Kraftstoff Entnahme- und Prüfung**

Für FIM-Prädikat-Veranstaltungen siehe englische Version!

**63.05.01**

Der DMSB-Sportkommissar hat die alleinige Verantwortung für die Verwaltung und Überwachung der Kraftstoff Proben.

**63.05.02**

Die bevorzugte Methode ist die Gas-Chromatographie oder GC-Fingerprint-Methode.

Die Gas-Chromatographie (GC) ist ein Analyseverfahren zur Überprüfung von Verbindungen auf die Volatilität und ihre Polarität.

Die Gas-Chromaographie liefert sowohl qualitative als auch quantitative Informationen für einzelne Verbindungen einer Probe.

Die Gas-Chromatographie ist weit verbreitet für die Analyse von Brennstoffen.

Die GC ist ein Fingerabdruck-Vergleich der Referenzwerte des Kraftstoffs. Mit der Fingerabdruck-Methode kann jeder Unterschied in der Zusammensetzung des Kraftstoffs gegenüber des Referenz-Kraftstoffs ermittelt werden.

**63.05.03**

Wenn andere Testmethoden erforderlich sind, werden die Kraftstoffproben in den vorgeschriebenen und beschrifteten Behältern in das beauftragte Laboratorium versendet.

**63.05.04**

Fahrer, die für eine Kraftstoffprobe ausgewählt wurden, müssen ihre Motorräder unverzüglich zur Technischen Abnahme bringen.



**63.05.05**

Nur neue, unbenutzte Probenflaschen dürfen verwendet werden.

**63.05.06**

Der zu testende Kraftstoff wird direkt aus dem Kraftstofftank in drei Behälter, die mit A, B und C beschriftet sind, abgefüllt. Die Beschriftung enthält auch die Daten des Motorrades, aus welchem der Test entnommen wurde. Die Behälter werden vom Technischen Kommissar dicht verschlossen und versiegelt sowie wie vorgeschrieben beschriftet.

**63.05.07**

Das Kraftstoff-Proben-Entnahmeprotokoll ist sodann auszufüllen. Auf dem Dokument müssen das Datum, der Veranstaltungsort, die Startnummer und der Name des Fahrers ersichtlich sein. Ein Team-Verantwortlicher muss das Kraftstoff-Entnahmeprotokoll nach Überprüfung der Angaben auf dem Protokoll unterzeichnen.

**63.05.08**

Die Proben A und B sind dem beauftragten Labor-Mitarbeiter bei der Veranstaltung für die Analyse zu übergeben (oder wird mit einem beauftragten Kurier an das autorisierte Labor transportiert). Die B-Probe wird vom Laborpersonal als Reserve gehalten um, falls erforderlich, für eine zweite Analyse verwendet zu werden.

Allen Proben ist eine Kopie des Kraftstoff-Entnahmeprotokolls beizufügen.

Die Kosten für die Analyse der Probe A und B werden bei den FIM-Prädikaten durch die FIM bezahlt.

**63.05.09**

Die C-Probe wird zur Verwahrung zusammen mit einer Kopie des Kraftstoff-Entnahmeprotokolls für eine evtl. Protestverhandlung oder einer zusätzlichen Analyse dem DMSB übergeben. Die Kosten für eine evtl. Analyse der C-Probe wird vom betroffenen Team/Fahrer bezahlt.

**63.05.10**

Sofort nach Abschluss der Tests im Labor liefert das Laboratorium die Ergebnisse der Probe an den DMSB-Offiziellen sowie eine Kopie an den Fahrer, den DMSB sowie bei FIM-Prädikaten an die Technische Kommission der FIM sowie die disziplinbezogene Kommission der FIM.

**63.05.11**

Im Falle der Feststellung eines nicht Regelkonformen Kraftstoffs müssen die Ergebnisse unmittelbar an die Rennleitung, sowie dem Fahrer/Team weitergeleitet werden.

Das Ergebnis der Kraftstoff Probenanalyse ("A" oder "B"- Probe) wird hierbei berücksichtigt. Nicht-regelkonformer Kraftstoff führt zur Disqualifikation des Fahrers.

**63.05.12**

Innerhalb von 48 Stunden nach Erhalt der Ergebnisse aus der Analyse der Probe A und / oder B muss der Fahrer/das Team der FIM/DMSB sowie dem FIM/DMSB-Offiziellen mitteilen, ob eine Gegenprobe aus der C-Probe gefordert wird.

**63.05.13**

Die Rennleitung (oder die internationale Jury) trifft eine Entscheidung unmittelbar bei der Veranstaltung nach Bekanntgabe der Ergebnisse der Kraftstoff-Analyse. Ein Protest gegen die Entscheidung der Rennleitung kann bei den Sportkommissaren eingelegt werden.

## Abbildungen zu den Technischen Bestimmungen

Abbildung A - Motorrad für Straßenrennen

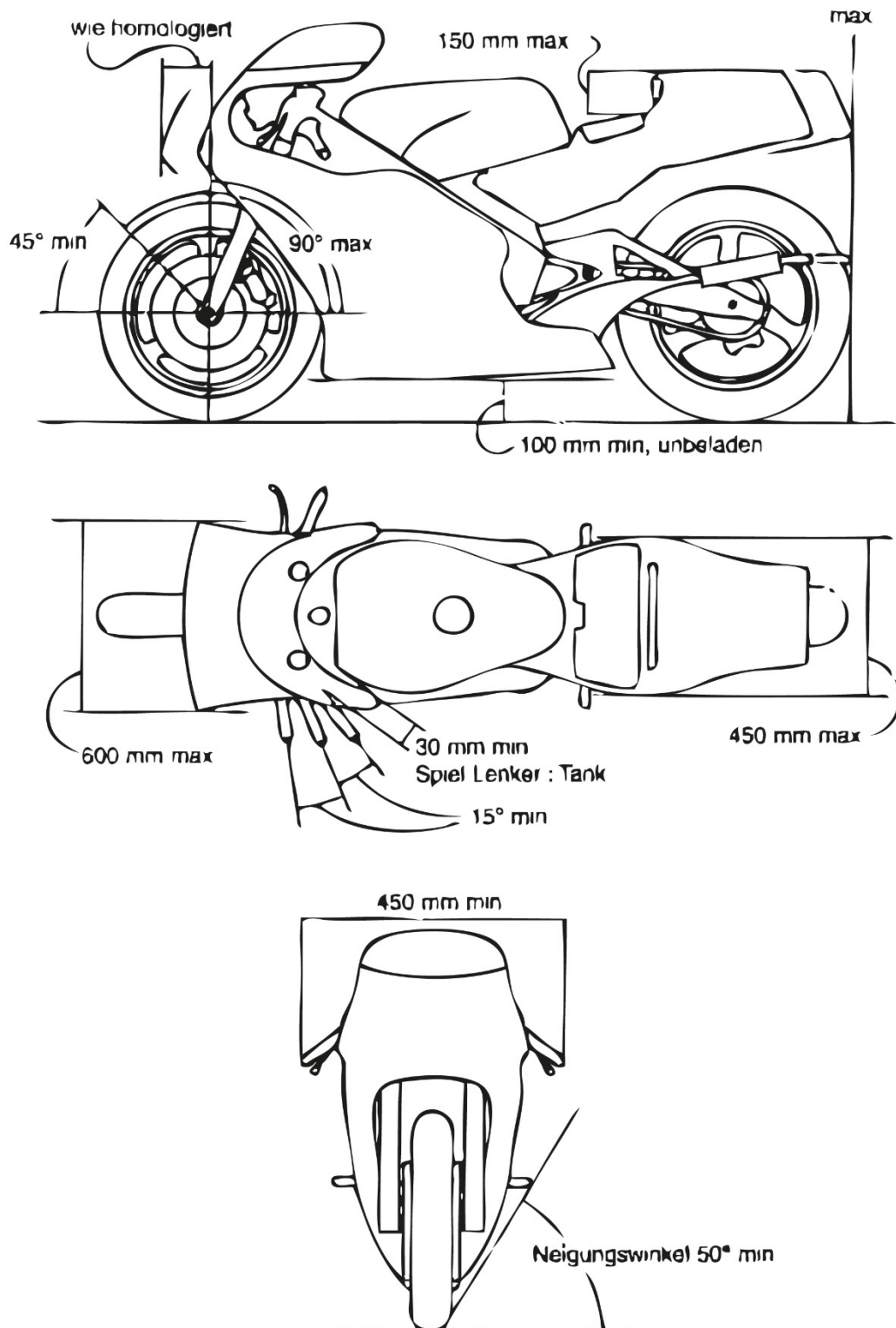

**Abbildung B1 / F1 – Gespann für Straßenrennen**

Diagramm B1 / F1

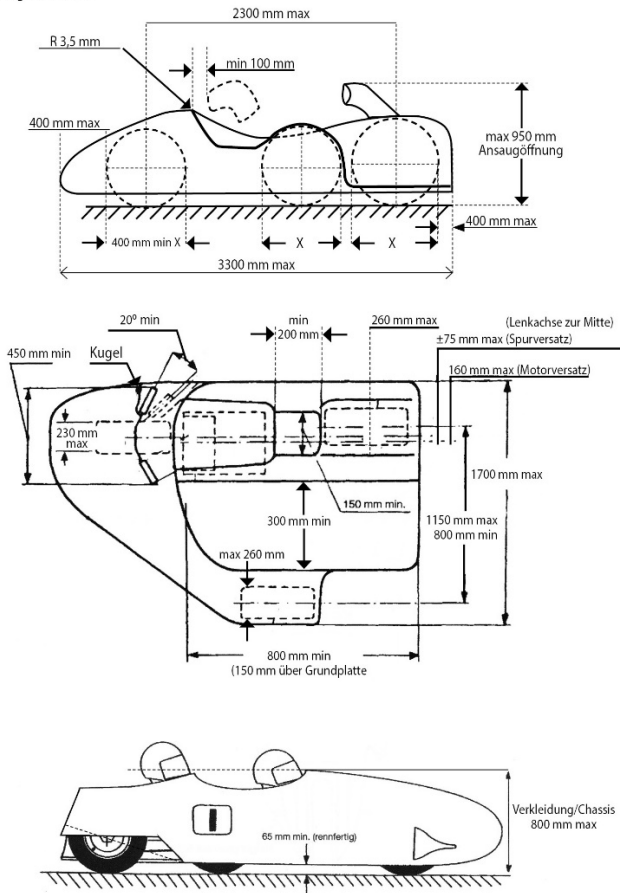

**Abbildung B2 / F2 – Gespann für Straßenrennen**

Diagramm B2 / F2

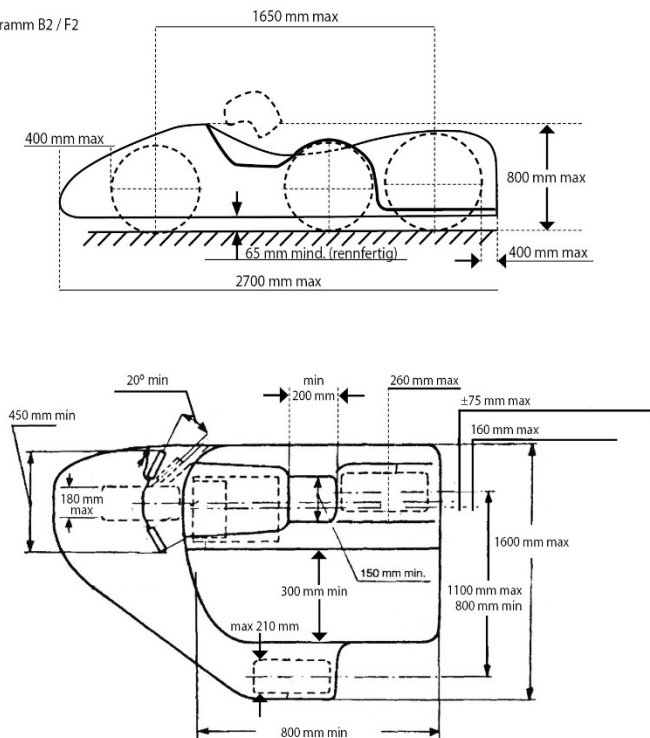

**Abbildung C – Sportproduktionsmotorrad**

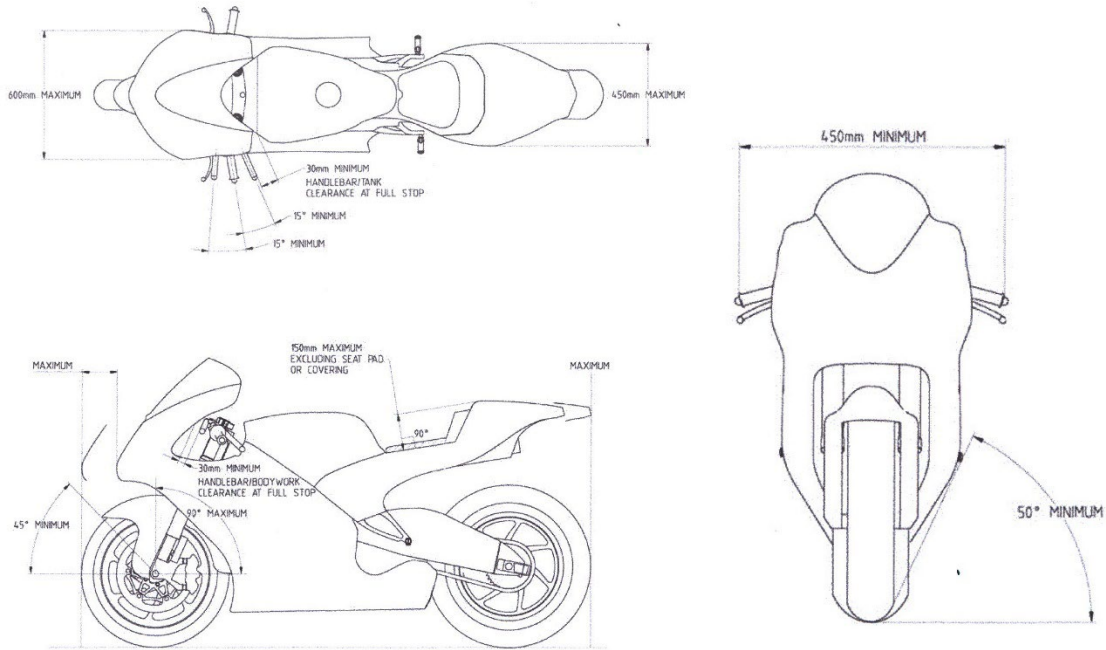

**Geschlossenes Motorenlüftungssystem für alle 4-Taktmotorräder**

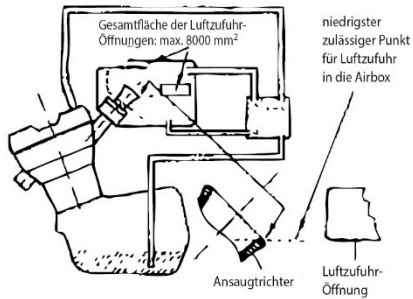

**F1/F2 Gespanne Alternativ zu Abb. C**

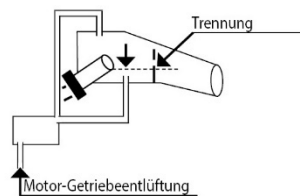

**Abbildung C1 – Sportproduktionsmotorrad Verkleidung**



Abbildung D – Trial-Motorrad



Abbildung E – Motocross-Motorrad

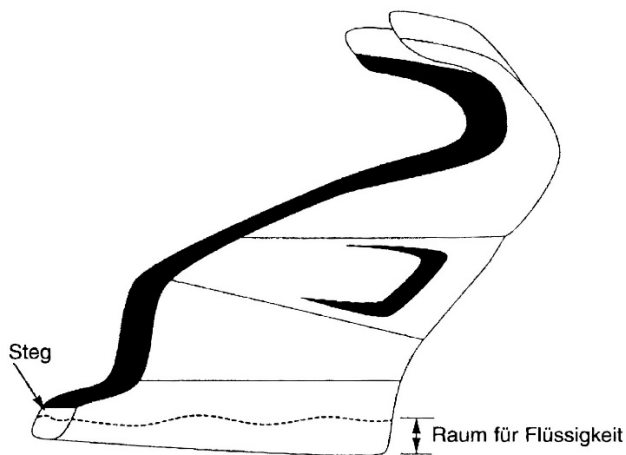

Abbildung E – Motocross-Motorrad

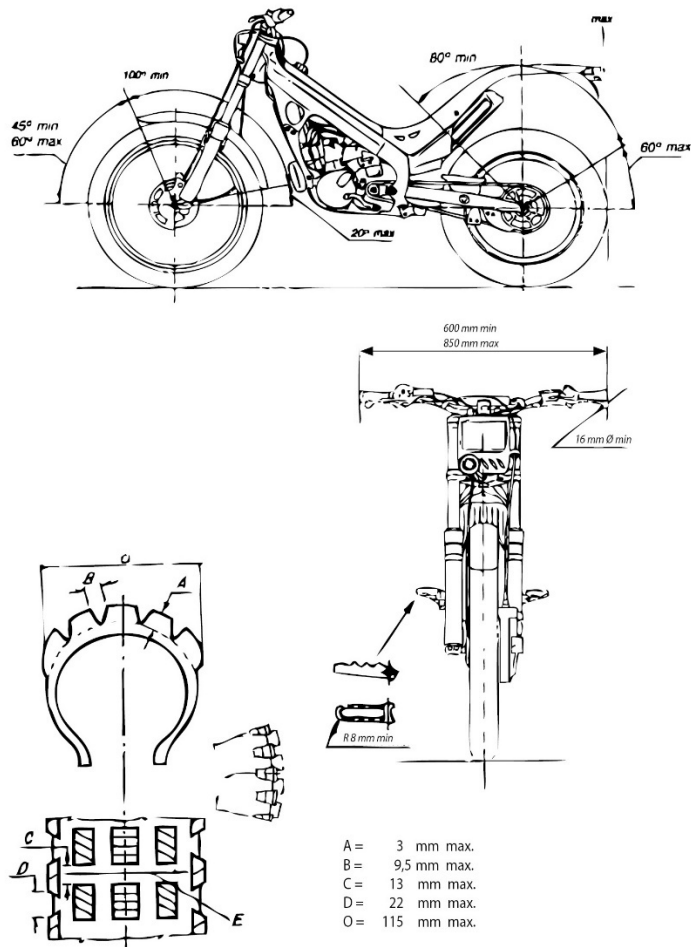

Abbildung F – Motocross-Gespann



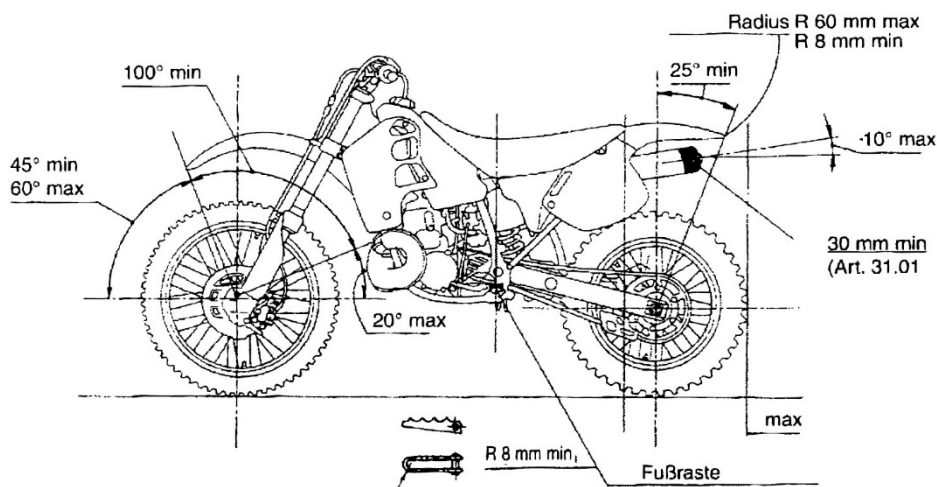

Abbildung G – Speedway-Motorrad

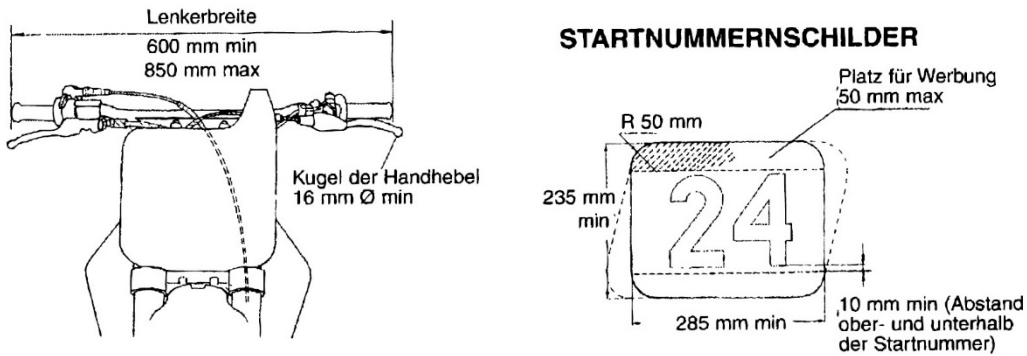

Abbildung G2 – Deflektor

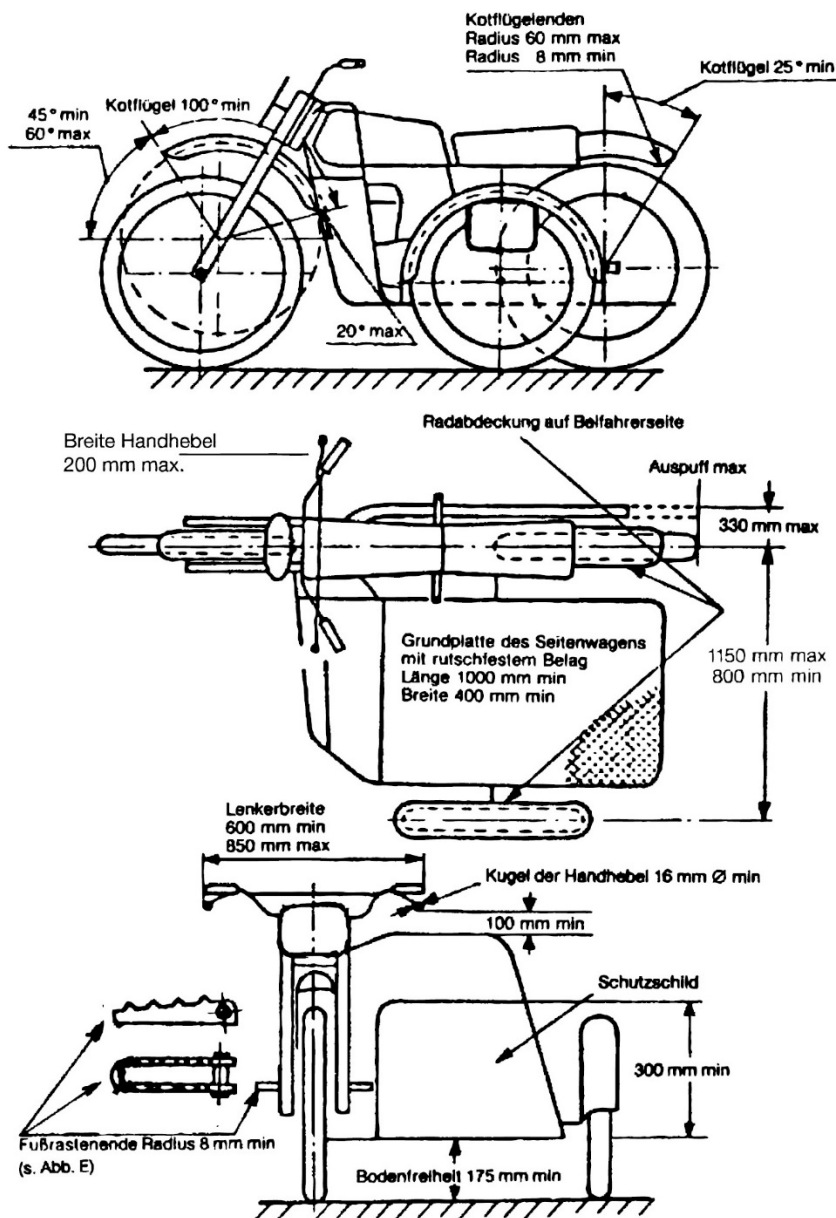
SPACE BETWEEN TYRE AND DEFLECTOR / ANGLE OF MOUNTAGE  
ESPACE ENTRE LE PNEU ET LE DEFLECTEUR / ANGLE DE MONTAGE

Dirt deflector  
FIM article 58.03



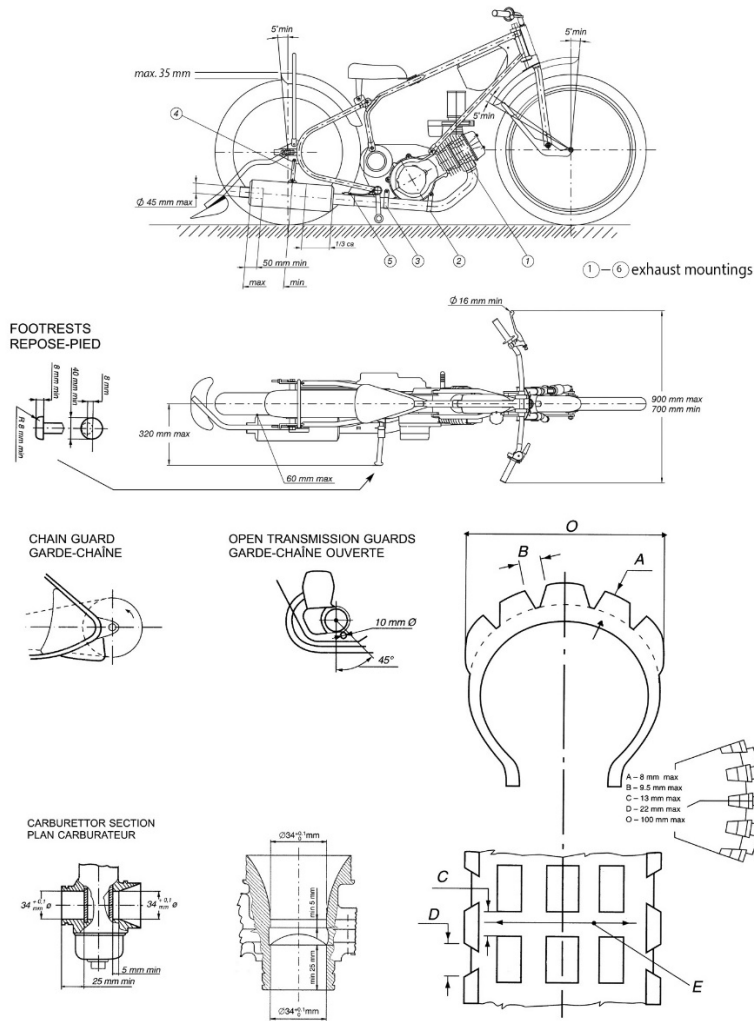

Abbildung H – Ice Racing-Motorrad



Abbildung I – Motoball-Motorrad

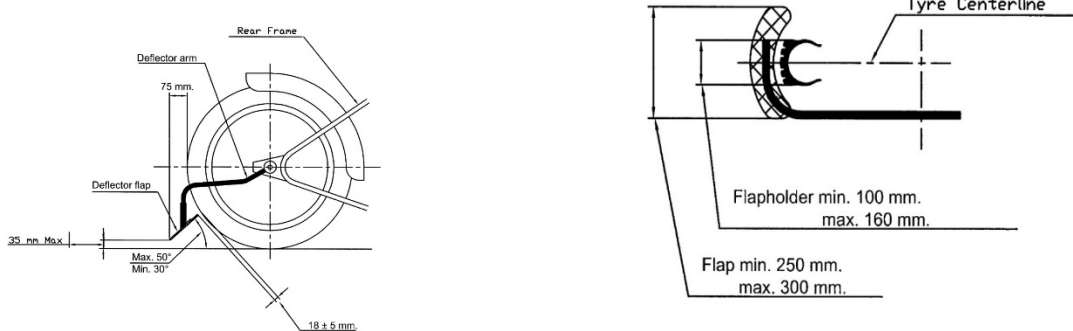

Abbildung K – Langbahn-Motorrad

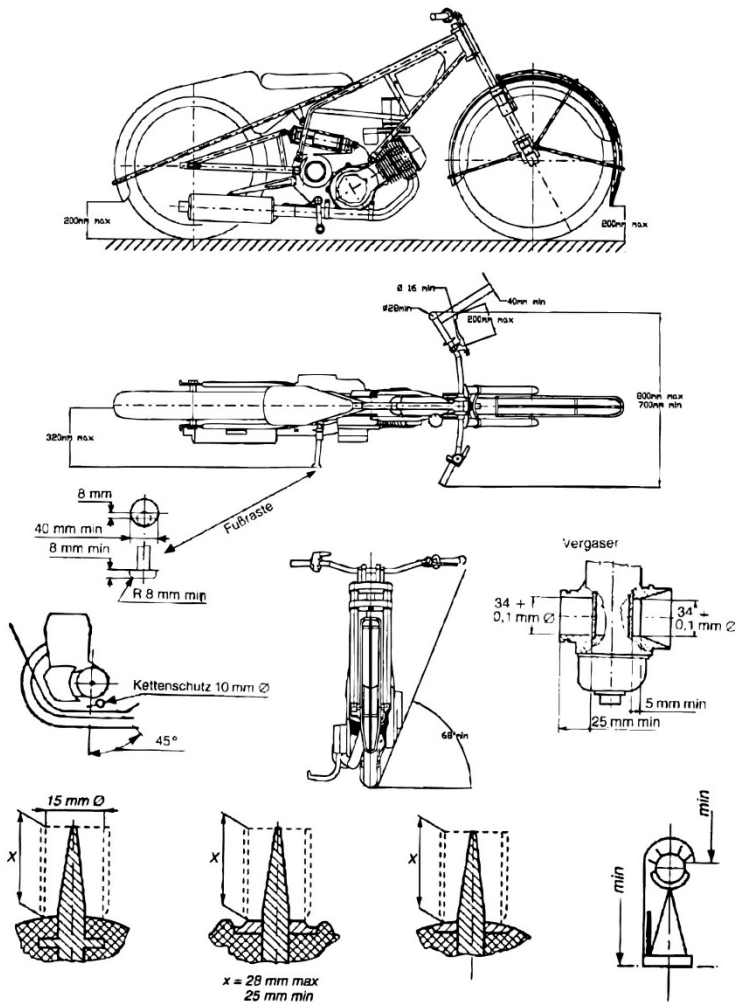

CARBURETTOR SECTION  
 PLAN CARBURATEUR

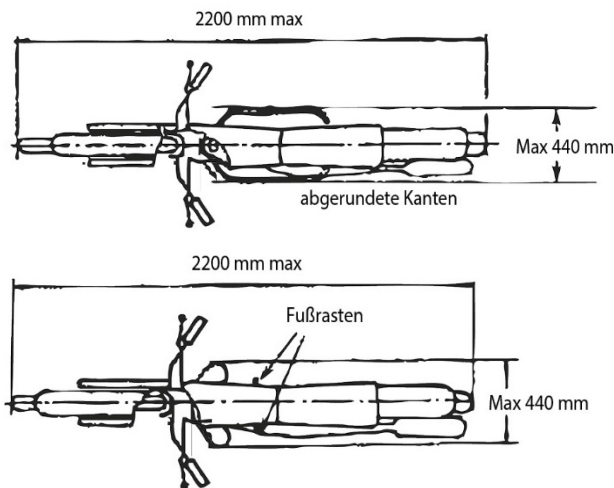
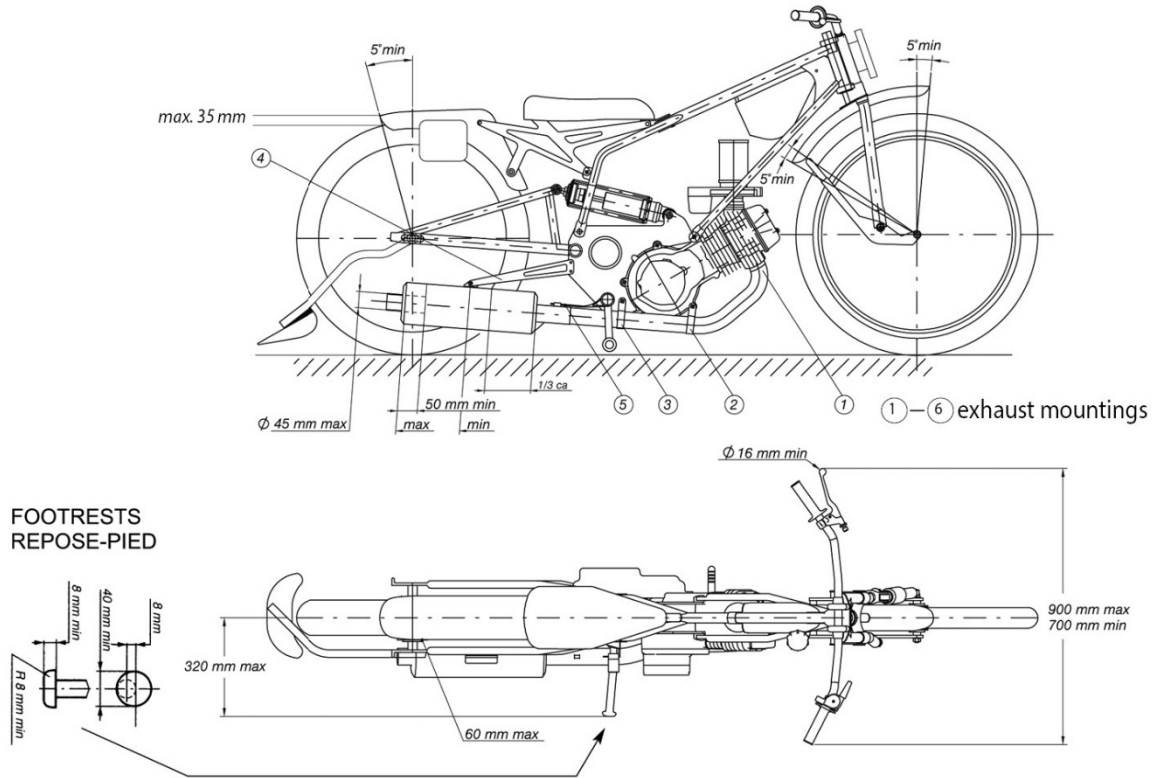
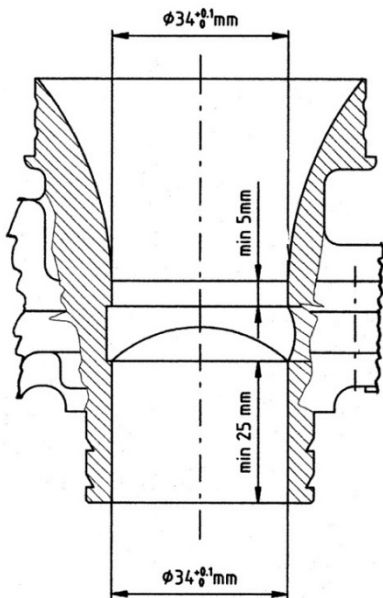

OPEN TRANSMISSION GUARDS  
 GARDE-CHAÎNE OUVERTE

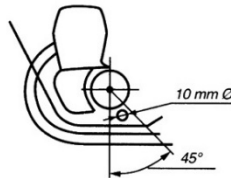

CHAIN GUARD  
 GARDE-CHAÎNE

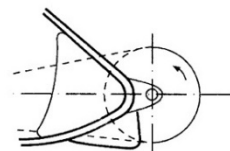

CARBURETTOR SECTION  
 PLAN CARBURATEUR



Abbildung L – Gespann für Bahnrennen



Abbildung M – Schneemobil

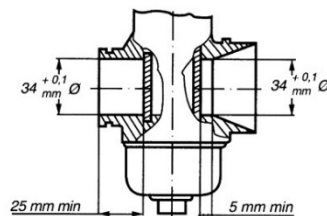

Abbildung N – Enduro-Gespann

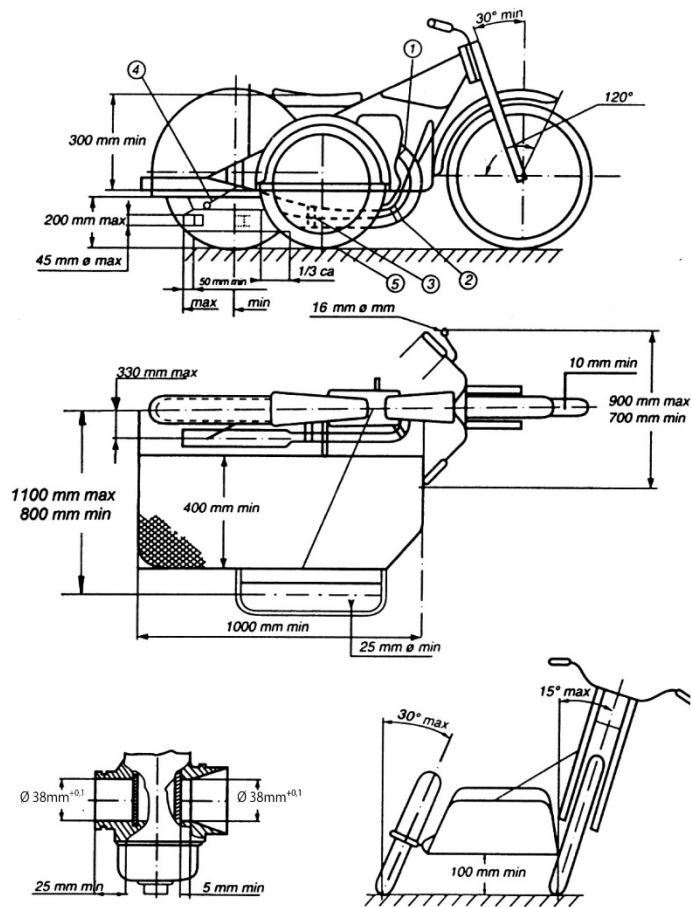

Abbildung O – Startnummernschilder

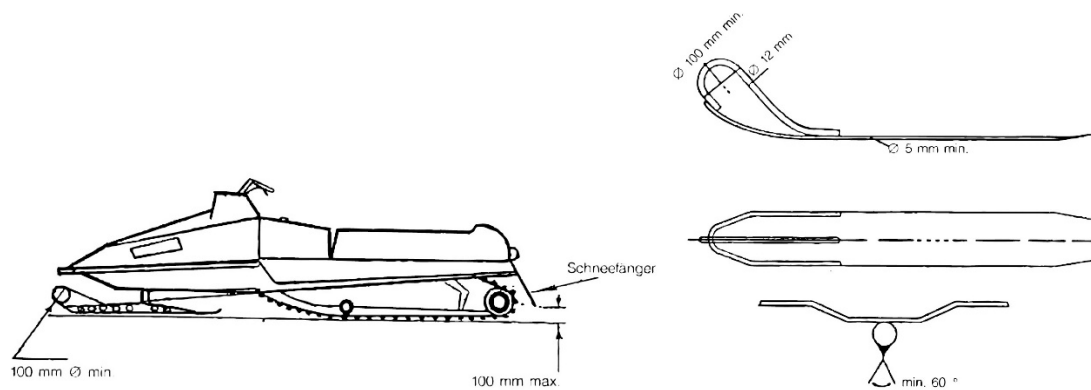

Zugelassene Startnummertypen

**Futura Heavy**  
**0123456789**

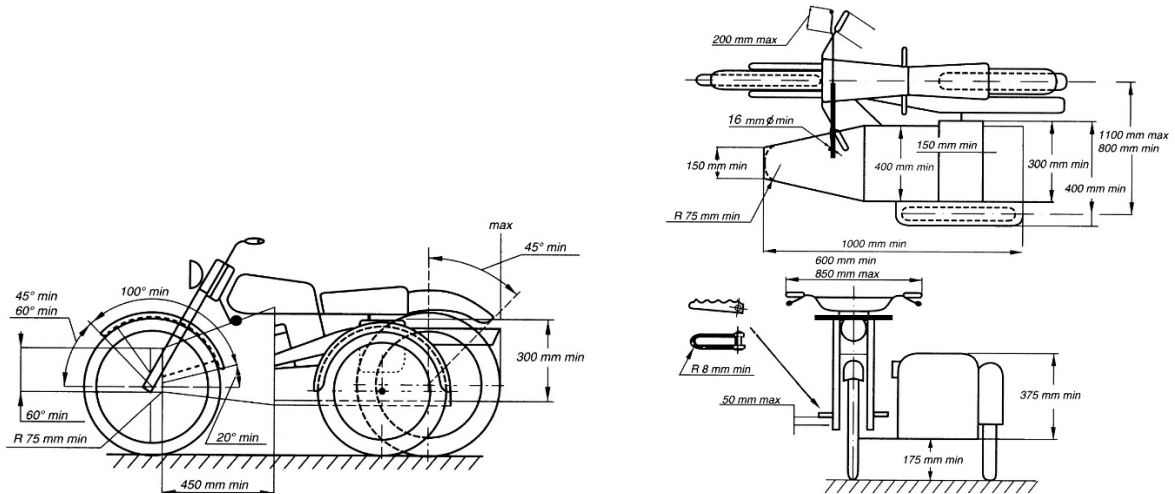
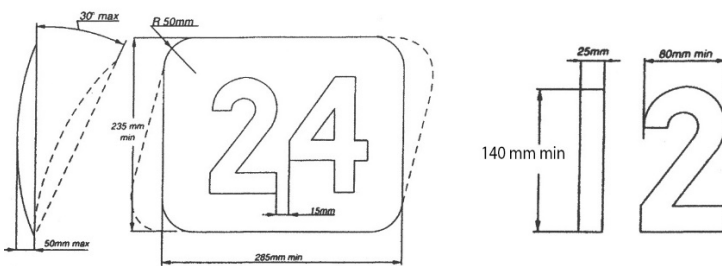
**Futura Heavy Italic**  
**0123456789**

**Universa Bold**  
**0123456789**

**Universa Bold Italic**  
**0123456789**

**Oliver Med.**  
**0123456789**

**Oliver Med. Italic**  
**0123456789**

**Franklin Gothic**  
**0123456789**

**Franklin Gothic Italic**  
**0123456789**

Zugelassen bei der IDM sind:

**Futura Heavy**  
**0123456789**

Verdana  
**0123456789**

Verdana fett  
**0123456789**

**Abbildung P – Auspuffanlage für Bahn-Motorräder**

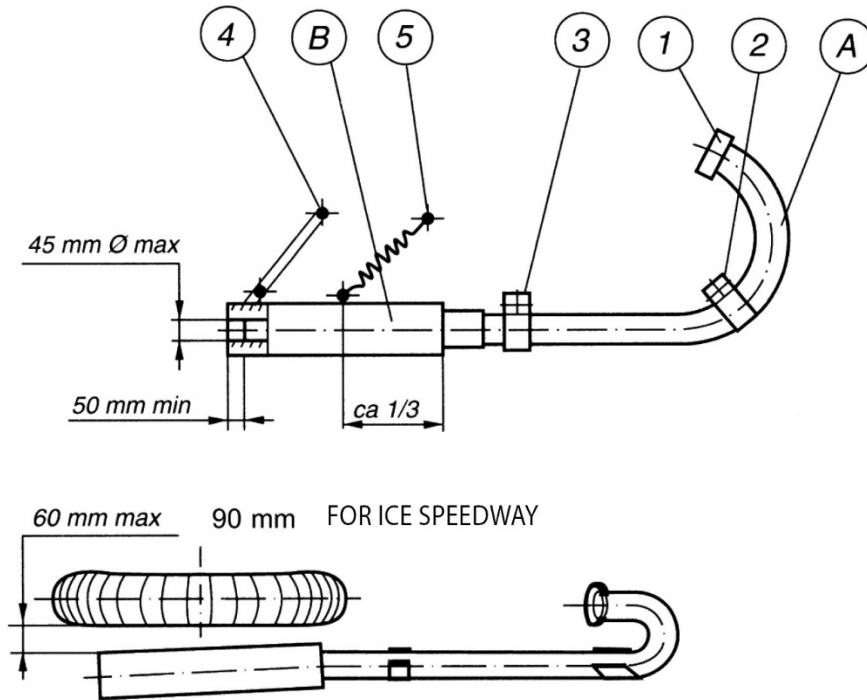

A = Exhaust Pipe

B = Silencer

①–⑥ exhaust mountings

**Abbildung Q Bahnsport – Achs- und Radaufhängung bei Bahn-Gespannen**



Abbildung R – Achs- und Radaufhängung bei Bahn-Gespannen



Abbildung S – Enduro-Motorrad, Enduro-Reifen (hinten) und Spikes



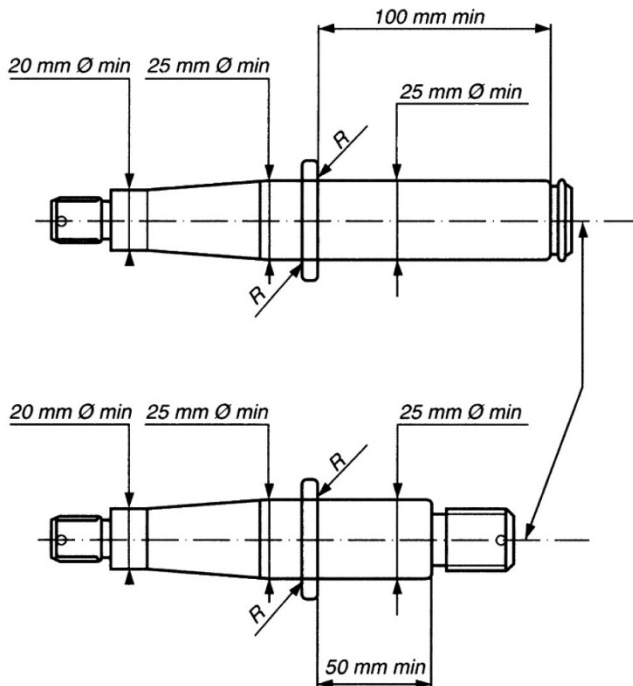

**Abbildung Q Quads – Quad**

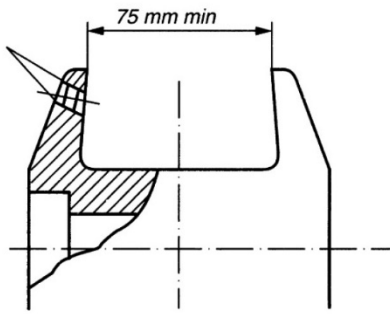
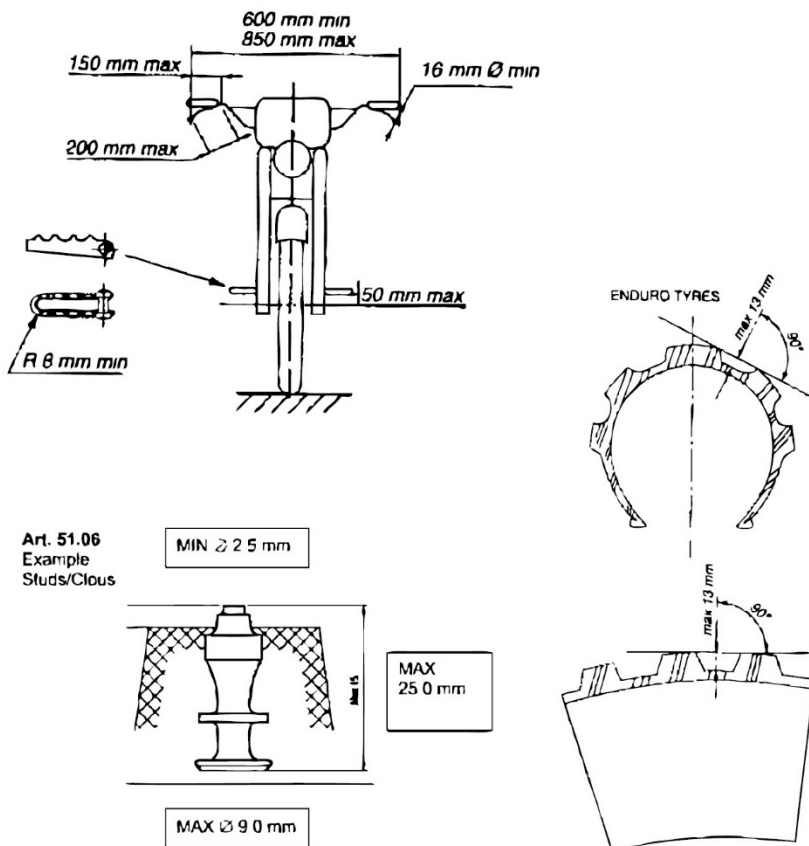
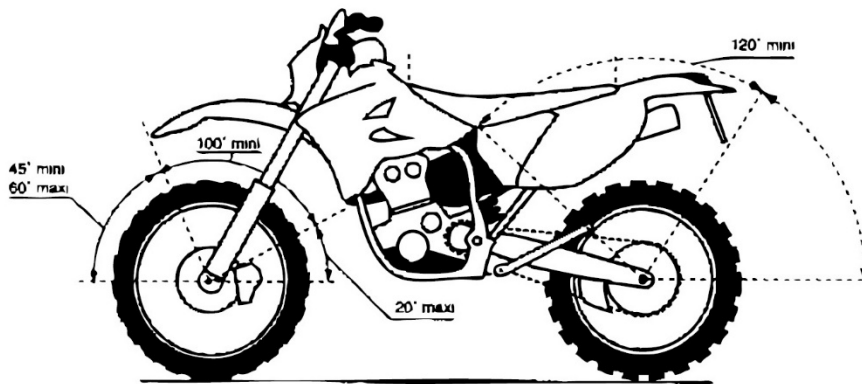
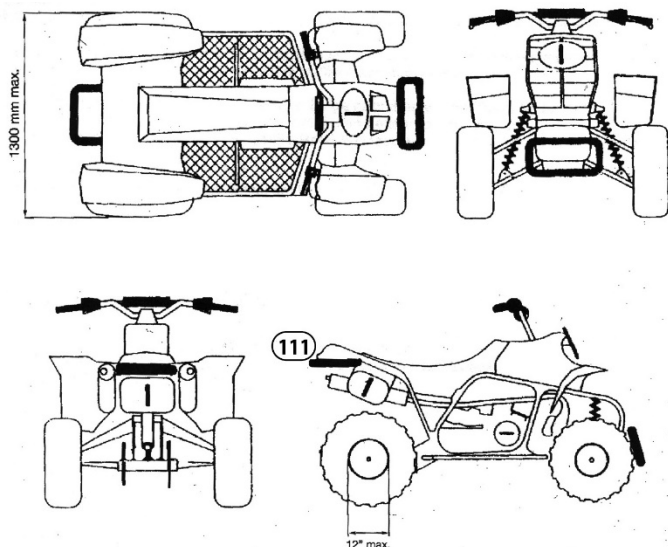

Abdeckung Kettenrad und Bremse (Abb. Q 1 und 2 ist im DMSB-Bereich nicht vorgeschrieben)

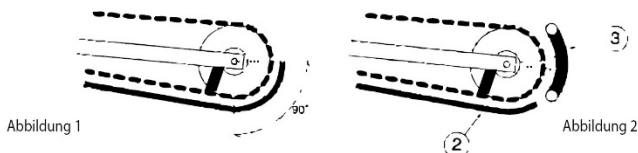

**Abbildung U – Überprüfung des Schutzhelm-Sitzes**



**Zehn Regeln zur Ermittlung der richtigen Passform eines Schutzhelmes**

1. Durch Messen des Kopfumfanges die richtige Größe ermitteln.
2. Überprüfen, ob sich der Helm nicht seitwärts bewegen lässt.
3. Den Kinnriemen fest anziehen bzw. Verschluss-System korrekt schließen.
4. Mit nach vorne gebeugtem Kopf versuchen, den Helm nach oben und vorne über den Hinterkopf zu ziehen, um sicherzustellen, dass der Helm auf diese Art und Weise nicht abgenommen werden kann.
5. Überprüfen, ob man ohne Schwierigkeiten über die Schulter blicken kann.
6. Darauf achten, dass die Atmung im Helm nicht erschwert wird; Mund und Nase niemals bedecken.
7. Niemals einen Schal oder ein Halstuch um den Hals binden, wenn dadurch keine Luft mehr in den Helm hineingelangen kann. Niemals ein Halstuch unter dem Kinnriemen tragen.
8. Überprüfen, ob das Visier mit einer Hand geöffnet werden kann, wenn man Handschuhe trägt.
9. Davon überzeugen, dass der hintere Teil des Helmes so konstruiert ist, dass das Genick geschützt wird.
10. Immer den besten Helm kaufen, den man sich leisten kann.



**Tabelle 1**  
**Reifen und Felgengrößen im Straßenrennsport und Bahnsport**

Maximale Motorkapazität in ccm	Räder	Reifenbreite **)		Max. Durchmesser der Felge (in Zoll)	Mindest-Durchmesser des Reifens	Mindestbreite der Felge		Geschwindigkeit	Mindest-Profiltiefe (mm)	Abstand der Reifen-Oberfläche zu den festmontierten Teilen des Motorrads		Max. Vergrößerung des Reifenradius
		Minimum (mm)	Maximum (mm)			Minimum (mm)	Markierung der Felge (mm)			radial	axial	
50/80	vorne hinten	50				38	1,50	über 210V	1,5	15	5	10
		50										10
125	vorne hinten	50				38	1,50	über 210V	2,5	15	5	15
		50										15
250	vorne hinten	63				38	1,50	über 210V	2,5	20	5	15
		70				40,5	1,60	über 210V	2,5	20	5	15
350	vorne hinten	70				40,5	1,60	über 210V	2,5	20	5	15
		83				47	1,85	über 210V	2,5	20	5	15
500	vorne hinten	75				47	1,85	über 210V	2,5	25	5	20
		100				55	2,15	über 210V	2,5	25	5	20
750/1000	vorne hinten	83				55	2,15	über 210V	2,5	25	5	20
		110				55	2,15	über 210V	2,5	25	5	20
Seitenwagen Straßenrennen	vorne hinten		215		400	-	-	über 210V	2,5	15	5	10
			254									
Speedway	vorne hinten		80							15	5	10
			100									
Langbahn	vorne hinten		-							15	5	10
			100									
Eisrennen	vorne hinten		100									
			100									
Bahn-Gespanne	vorne hinten		80									
			100									
	Swg.-Rad		-									

Solo-Straßenrennen

\*\*) Bei Straßen-Gespannen beziehen sich die für die Reifenbreite angegebenen Werte auf die Breite der Lauffläche. Bei allen anderen Motorrädern beziehen sie sich auf die Gesamtbreite

## Nationalfarben für Schutzhelme

### Nachstehende Nationalfarben sind genehmigt:

Andorra	FMA	weiß mit blauen, gelben und roten Querstreifen
Argentinien	CAMOD	weiß mit blauen Querstreifen
Australien	MA	Grüne und gelbe Seiten, rot, weiß und blau Darstellung der australischen Flagge über der Oberseite
Belgien	FMB	gelb
Brasilien	CBM	gelb und grün
Bulgarien	BMF	grün und rot
Chile	FMC	Rot mit blauen und weißen Bändern und weiß Sterne
China	CMSA	rot und gelb
Dänemark	DMU	rot und weiß
Deutschland	DMSB	weiß mit schwarzem Rand
Finnland	SML	weiß mit blauem Kreuz
Frankreich	FFM	blau
Griechenland	AMOTOE	weiß mit blauem Rand
Großbritannien	ACU	grün
Irland	MCUI	grün und orange
Italien	FMI	rot mit 1 grünen und 1 weißen Querstreifen
Japan	MFJ	weiß mit rotem Punkt oben
Kanada	CMA	weiß mit 3 roten Ahornblättern (seitlich und vorne)
Kenia	KMSF	schwarz, rot, grün, mit weißen Streifen und dem Landesnamen Kenia auf beiden Seiten
Luxemburg	MUL	purpurrot
Mexiko	FMM	weiß mit grün-rottem Rand
Monaco	MCM	blau und weiß
Neuseeland	MNZ	weiß mit schwarzem Kiwi vorne
Niederlande	KNMV	orange
Norwegen	NMF	rot und blau
Österreich	ÖAMTC	hellrot mit 60 mm breitem schwarzem Streifen; vorne das ÖAMTC-Emblem in einem weißen Feld
Peru	FPEM	rot mit 75 mm breiten weißen Streifen und blau-gelbkariertem Rand
Polen	PZM	weiß mit rotem Streifen
Portugal	FNM	weiß
Rumänien	FRM	schwarz mit vertikalem blauem, gelbem und rotem Streifen mit Nationalembem
Russland	MFR	weiß mit rotem Rand und einem vertikalen roten Streifen mit Stern
San Marino	FSM	weiß mit dem Nationalembem von San Marino
Schweiz	FMS	rot mit weißem Kreuz
Schweden	SVEMO	blau und gelb
Slowakei	SMF	blau, rot und weiß
Spanien	RFME	gelb und rot
Südafrika	MSA	schwarz, grün, blau und rot mit gelb-weißen Streifen
Tschech. Republik	ACCR	blau mit rot, weißer und blauer Rand
Ungarn	MAMS	rot und grün
Uruguay	FUM	hellblau
USA	AMA	blau mit 2 weißen Streifen

Darüber hinaus darf der amtierende FIM-Team-Weltmeister die Regenbogenfarben auf dem Helm tragen.

## DMSB-Schutzhelmbestimmungen

Stand: 12.12.2024 – Änderungen sind *kursiv* abgedruckt

### Vorbemerkungen

Unter Beachtung der Schutzhelmbestimmungen der Fédération Internationale de Motocyclisme (FIM) und der damit für die ihr angeschlossenen nationalen Organisationen verbundenen Auflagen hat der DMSB als die in Deutschland verantwortliche nationale Mitgliedsorganisation der FIM und der FIM Europe nachstehende Schutzhelm-Bestimmungen verabschiedet.

## 1. Zugelassene Schutzhelme

Bei den Motorradsport-Veranstaltungen im In- und Ausland dürfen von den DMSB-Lizenznehmern nur Schutzhelme eingesetzt werden, die den nachstehenden Bestimmungen entsprechen:

### 1.1

Für den Einsatz im Motorradsport sind Schutzhelme zugelassen, die einer der folgenden Prüfnormen entsprechen. Dabei sind ggfls. Einschränkungen in den technischen Bestimmungen der einzelnen Disziplinen zu beachten.

<b>FIM</b>	<b>FRHPhe-01 oder FRHPhe-02</b>
<b>Europa:</b>	<b>ECE 22-05 „P“, „NP“, „J“ oder ECE 22-06 „P“, „NP“, „J“</b>
<b>Japan:</b>	<b>JIS T 8133:2015</b>
<b>USA:</b>	<b>SNELL M2015 oder SNELL M2020D oder SNELL M2020R <i>oder</i> SNELL M2025R <i>oder</i> SNELL M2025D</b>

Der DMSB behält sich vor, Schutzhelme aus besonderem Grund (z. B. technische Mängel) für den Motorradsport nicht zuzulassen bzw. zu verbieten.

Veranstaltungs-Lizenznehmern sind mit der Nennungsbestätigung die entsprechenden Artikel zuzusenden bzw. bei der Dokumentenabnahme zu übergeben.

### 1.2

Sollte der DMSB feststellen, dass ein Schutzhelm-Modell nicht den Bestimmungen entspricht, ist eine Zulassung nicht möglich.

## 2. Überprüfung durch die Technischen Kommissare des DMSB

Die Technischen Kommissare des DMSB sind angewiesen, die Schutzhelme der Teilnehmer im Rahmen der Technischen Abnahme und im Verlauf der Veranstaltung auf Ihre Zulässigkeit zu überprüfen.

### 2.1

Von DMSB-Lizenznehmern dürfen nur Schutzhelme benutzt werden, die nachweisbar die in diesen Bestimmungen unter Ziff. 1.1 getroffenen Festlegungen erfüllen.

### 2.2

Unabhängig von der Erfüllung der vorstehenden Grundbedingungen sind nur unversehrte und technisch unveränderte Schutzhelme zulässig. Die Reparatur von Beschädigungen der Außenschale (z. B. durch Ausspachteln und Überlackieren) ist aus Sicherheitsgründen streng verboten und kann zum Verlust des Sportunfall-Versicherungsschutzes führen. Weitere sportrechtliche Schritte behält sich der DMSB vor.

### 2.3

Die Technischen Kommissare sind berechtigt, jeden zur Abnahme vorgelegten Schutzhelm, der sichtbare Veränderungen bzw. Beschädigungen aufweist oder nicht gem. Ziff. 1.1 zugelassen ist, für die Dauer der Veranstaltung einzuziehen. Eine evtl. vorhandene Veranstaltungsmarkierung ist in einem solchen Fall durch den Technischen Kommissar zu entfernen. Weiterhin werden bei den Helmen, die einen Schaden aufweisen, der auf eine Beschädigung der Außenschale hinweist, die Label mittels Farbstiftes wie folgt markiert. Dabei ist darauf zu achten, dass die Label nicht beschädigt werden und die Genehmigungsnummern weiterhin lesbar bleiben.

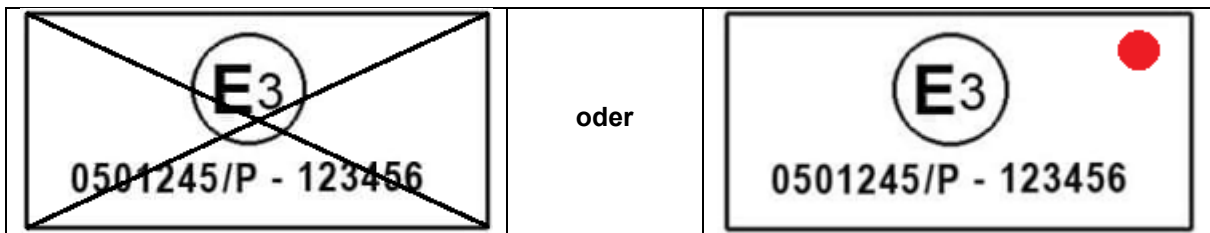

### 2.4

Nur unversehrtes Helm-Zubehör ist zulässig (unverkratzte Visiere, unbeschädigte Schirme, Kinnriemen usw.)

Bei festgestellten Mängeln ergeben sich für die Technischen Kommissare ebenfalls die unter Ziffer 2.3 aufgeführten Verpflichtungen.

### 2.5

Fester Sitz und gute Passform des Schutzhelms auf dem Kopf des Fahrers können ebenfalls im Rahmen der Möglichkeiten von den Technischen Kommissaren geprüft werden.

### 2.6

Bei der Techn. Abnahme werden die vorgelegten und von den Technischen Kommissaren freigegebenen Schutzhelme entsprechend gekennzeichnet (Veranstaltungsmarkierung). Die Fahrer sind selbst dafür verantwortlich, dass diese Veranstaltungsmarkierung vorhanden ist.

### 2.7

Das Anbringen von Helmkameras oder anderes Zubehör am Helm ist nicht gestattet.

#### Abbildungen:

Internationale Genehmigungszeichen für Schutzhelme (**Muster!**)

#### FIM FRHPhe-01



Eine Liste FIM-homologierter Helme ist unter [www.frhp.org](http://www.frhp.org) verfügbar.

**FIM FRHPhe-02**



Eine Liste FIM-homologierter Helme ist unter [www.frhp.org](http://www.frhp.org) verfügbar.

**ECE (Europa)**

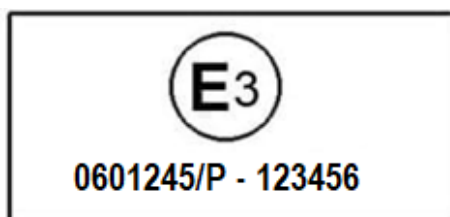
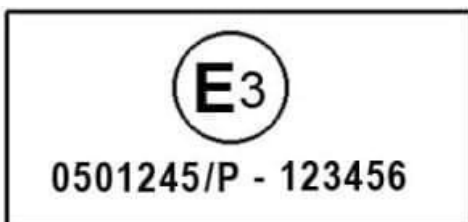

In welchem Land der Helm geprüft wurde. (hier E<sub>3</sub> = Italien)

0501245/P: Unter welcher Genehmigungsnummer der Helm die ECE-Genehmigung erhalten hat

P: Helm hat eine schützende untere Gesichtsabdeckung (Integralhelm)

NP: Helm hat eine nicht-schützende untere Gesichtsabdeckung

J: Helm hat keine untere Gesichtsabdeckung

(hier P = Helm hat eine schützende untere Gesichtsabdeckung / Integralhelm)

→ 05: Nach welcher Änderung der ECE-Regelung Nr.22 der Helm geprüft wurde  
(hier Änderung 05 = ECE 22-05)

123456: Seriennummer des Herstellers

**JIS T 8133:2015 (Japan)**

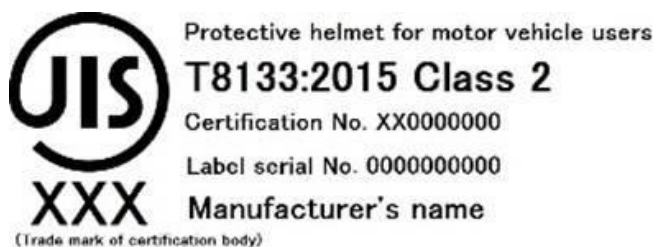

**SNELL M2015 (USA)**



Das Label kann sich an der Innen- oder der Außenseite des Helms befinden.

**SNELL M2020R (USA)**



Das Label kann sich an der Innen- oder der Außenseite des Helms befinden.

**SNELL M2020D (USA)**



Das Label kann sich an der Innen- oder der Außenseite des Helms befinden.

---

**FIM-Modell-Homologationen für die Sport-Produktionsklassen 2025  
(Superbike, Superstock, Superstock 1100, Supersport 600,  
Superstock 600 und Supersport 300)**

Stand: 17.01.2025

Die FIM-Modell-Homologationen für Superbike, Superstock, Superstock 1100, Supersport 600, Superstock 600 und Supersport 300 werden im Internet unter [www.dmsb.de](http://www.dmsb.de) veröffentlicht.

Für Rückfragen zu diesem Bereich stehen folgende Ansprechpartner zur Verfügung:

Technik Motorradsport, Kai Zimmermann, E-Mail: [kzimmermann@dmsb.de](mailto:kzimmermann@dmsb.de), Tel.: +49 69 633007 72



## Liste der homologierten und geprüften Teile für Bahnsport

Stand: 05.12.2024

### 1. Reifen (Artikel 01.47 / 01.86)

Marke	Produktname	Abmessungen	FIM-Code	gültig ab	Bild
Dunlop	366 (nicht mehr in Produktion)	3.75-19	CT.SW.97.17	04.04.1997	
Mitas	SW-16A (nicht mehr in Produktion)	3.75-19	CT.SW.97.18	04.04.1997	
Mitas	SW-07 TT	3.75-19 61P	CT.SW.00.19	05.04.2000	
Mitas	SW-09 (nicht mehr in Produktion)	3.75-19	CTI.SW.06.320	01.01.2007	
Golden Tyre	GT101	3.75-19/61P TT	FIM/GT 20912	01.01.2010	
Atlas		3.75-19 61P LRA	FIM/AT-374212	01.01.2013	
Deli Tire / Swallow	Speedway Rear SB-136 Tube Type	3.75-19 61P	FIM/Deli 210J16	02.02.2016	

JTR	Speedway Rear SW-01	3.75-19 61P	FIM/JTR SW 30217	06.02.2017	
Anlas	Speedway SW 002	3.75-19 61P	FIM/ANSW 02020	09.10.2020	
Anlas	Speedway SW 003	3.75-19 61P	FIM/ANSW 03020	09.10.2020	
Deli Tire / Swallow	Speedway Rear SB-165 Tubeless	3.75-19 61P	FIM/Deli SB-165-2023	10.01.2023	

## 2. Schalldämpfer (Artikel 01.31)

Hersteller	Kennzeichnung	gültig ab
DEP FREEFLOW	FIM 26AY15	01.01.2015
KING 2015	FIM 071Y15	01.01.2015
POLDEM 2	FIM 06BP78	01.01.2015
Remus V4	FIM 10CT15	01.01.2016
Remus V7	FIM 11V15	01.01.2016

## 3. Hitzeschilder für Schalldämpfer (Artikel 01.31.03.7)

Hersteller	Kennzeichnung	gültig ab
ASTROMAL AS-SPEEDWAY	SC-03	01.01.2015
ASTROMAL AS-SPEEDWAY	SC-04	01.01.2015
ASTROMAL AS-SPEEDWAY (S)	SC-05	01.01.2016
ASTROMAL AS-SPEEDWAY	SC-06	01.01.2016
DEP (von PRO CARBON)	SPA02	01.01.2015
DEP (von PRO CARBON)	SPA09	01.01.2015
DEP (von GPM)	SPA10	01.01.2015
FRP (von Foxy Racing Products)		01.01.2013
GPM (von gpmouldings.co.uk)		01.01.2015
GPM (von gpmouldings.co.uk)		01.01.2015

JACK ATTACK	2015 POL	01.01.2015
JACK ATTACK	2015	01.01.2015
JOBA Tri Oval Apache	2014	01.01.2014
JOBA Tri Oval Apache	2015	01.01.2015
KL Support Aps	KJL	23.05.2022
REMUS Sportexhaust		01.01.2016
SRP (von SPEISER)	2013	01.01.2013

#### **4. Dirt Deflektoren (Artikel 58.03)**

<b>Hersteller</b>	<b>Kennzeichnung</b>	<b>gültig ab</b>
BRIGGO	BBDD/96/A/ALL	01.01.1998
BRIGGO	FIDDBBR/9712/SCB01	01.01.1998
DAVE STANDING	DASDD/97/A/All	01.01.1998
JAWA	DD-JAWA/2000/03	01.01.2000
JAWA	FIM	01.01.2002
EZ	FIM	01.01.2002

---

**Handbuch MOTORRADSPORT 2025 – Oranger Teil**  
**FIM-Technik-Bestimmungen**

**INHALT**

Technische Bestimmungen der FIM (auszugsweise) für die einzelnen Disziplinen	Oranger Teil Seite 2
Straßensport	Oranger Teil Seite 3
Motocross und Schneemobile	Oranger Teil Seite 23
Trial	Oranger Teil Seite 53
Enduro	Oranger Teil Seite 67
Bahnsport	Oranger Teil Seite 89
Motoball	Oranger Teil Seite 136
Elektromotorräder	Oranger Teil Seite 147

---

## **Technische Bestimmungen der FIM**

### **für die einzelnen Disziplinen**

#### **Vorbemerkungen**

Die vorliegende deutsche Fassung der Internationalen Technischen Bestimmungen der FIM basiert auf den von der FIM in Englisch nach Disziplinen getrennt veröffentlichten Einzelreglements. Zwar haben wir uns um eine ordnungsgemäße Übersetzung der Bestimmungen bemüht, jedoch gilt im Zweifelsfall der englische Originaltext der FIM.

Soweit in den wettbewerbsspezifischen Bestimmungen des DMSB nicht ausdrücklich etwas anderes vermerkt ist, haben die Technischen Bestimmungen auch für den nationalen Bereich uneingeschränkt Gültigkeit. Hier behält sich der DMSB in Zweifelsfällen die Auslegung dieser Bestimmungen ausdrücklich vor.

## Technische Bestimmungen für Straßensport 2025

Stand: 19.12.2024 – Änderungen sind *kursiv* abgedruckt

*In den einzelnen Prädikats- oder Wettbewerbsbestimmungen können unterschiedliche Festlegungen gelten.*

### INHALT

- 01.05 MOTORRAD-KATEGORIEN UND -GRUPPEN
- 01.11 MESSEN DES HUBRAUMES
- 01.17 AUFLADUNG
- 01.18 TELEMETRIE (ELEKTRONISCHE DATENÜBERTRAGUNG)
- 01.21 MARKENBEZEICHNUNG
- 01.25 ALLGEMEINE BESTIMMUNGEN
- 01.27 START-VORRICHTUNGEN
- 01.29 SCHUTZVORRICHTUNGEN FÜR OFFENLIEGENDE ANTRIEBSTEILE
- 01.31 AUSPUFFROHRE/SCHALLDÄMPFER
- 01.33 LENKER
- 01.35 BEDIENUNGSHEBEL
- 01.37 GASSCHIEBER – ZÜNDUNTERBRECHER
- 01.38 KRAFTSTOFFPUMPEN
- 01.39 FUSSRASTEN
- 01.41 BREMSEN
- 01.43 RADABDECKUNGEN
- 01.45 VERKLEIDUNG
- 01.49 REIFEN FÜR SOLOMOTORRÄDER (EINSCHLIESSLICH BERGRENKEN)
- 01.51 REIFEN FÜR GESPANNE
- 01.55 STARTNUMMERNSCHILDER
- 01.56 KRAFTSTOFF - UND ÖLTANKS (AUSSER DRAG-BIKES)
- 01.63 KRAFTSTOFF, KRAFTSTOFF-ÖL-GEMISCH
- 01.64 KÜHLMITTEL
- 01.65 AUSTRÜSTUNG UND SCHUTZKLEIDUNG
- 01.67 TRAGEN VON SCHUTZHELMEN
- 01.69 HINWEISE FÜR DIE TECHNISCHE ABNAHME VON SCHUTZHELMEN
- 01.70 ANERKANNTE INTERNATIONALE PRÜFNORMEN FÜR SCHUTZHELMEN
- 01.71 AUGENSCHUTZ
- 01.77 KONTROLLE
- 01.79 GERÄUSCHKONTROLLE (AUSGENOMMEN DRAG-BIKES)

## **01.05 MOTORRAD-KATEGORIEN UND -GRUPPEN**

Die Motorräder sind in Kategorien eingeteilt, die für alle Veranstaltungen und für Weltrekordversuche eingehalten werden müssen. Im Prinzip ist es untersagt, in einem Rennen verschiedene Kategorien, Gruppen und Klassen zusammen fahren zu lassen, sofern in der Ausschreibung nicht etwas anderes festgelegt ist.

### **Kategorie I**

Motorräder, angetrieben durch die Wirkung eines Rades auf dem Boden;

### **Kategorie II**

Spezialfahrzeuge, angetrieben durch die Wirkung eines Rades oder mehrerer Räder auf dem Boden, die die Bedingungen der Kategorie I nicht erfüllen;

Gruppe A1 – Solomotorräder  
Zweirädrige Fahrzeuge, einspurig.

Gruppe A2 – Motorroller

Motorräder spezieller Bauweise. Ein Motorroller ist ein motorisiertes Zweiradfahrzeug, das vor dem Fahrersitz Platz für die Beine des Fahrers bietet. Nachstehende Anforderungen sind zu erfüllen:

Der Roller muss einen mindestens 400 mm breiten Beinschild aufweisen. Dieser Beinschutz muss unterhalb des Lenkers beginnen und sich nach unten, dann zu beiden Seiten des Sitzes, nach hinten fortsetzen und eine Plattform von mindestens 250 mm Länge bilden, ausreichend, um den Füßen des Fahrers Platz zu bieten.

Der Raum zwischen Sitz und Lenker muss frei von jeglichen Hindernissen sein. In normaler Sitzposition, mit beiden Füßen auf der Plattform, muss der Fahrer seine Knie zusammenführen können.

Unabhängig vom Hubraum des Motorrollers darf der Durchmesser der Radfelgen maximal 400 mm betragen.

Der Motorroller muss mit einem Anlass-System ausgerüstet sein. Elektrische Anlage und Beleuchtung müssen der Int. Konvention für Straßenmotorräder entsprechen.

Gruppe A3 – 50 ccm Automatik

Motorräder mit einem Hubraum bis 50 ccm und automatischem Getriebe.

Bestimmungen für Roller dieser Kategorie:

Kurbelgehäuse und Schwingarm müssen als starre Einheit konstruiert sein. Die Kraftübertragung muss über ein stufenloses Getriebe erfolgen.

Gruppe B1

Dreirädrige Fahrzeuge, zweispurig, bestehend aus einem einspurigen Motorrad und einem zur Beförderung eines Beifahrers bestimmten Seitenwagen, der die zweite Spur zieht.

Gruppe B2 – Motorräder mit fest angebautem Seitenwagen

Dreirädrige Fahrzeuge, die in Geradeausfahrt zwei- oder dreispurig sind und mit einem fest angebauten Seitenwagen eine vollständige und integrale Einheit bilden.

Bei drei Spuren dürfen die Mittellinien der beiden von den Rädern des Motorrades gebildeten Spuren um maximal 75 mm versetzt sein. Eine Spur wird durch die Mittelachse jedes Fahrzeugrades in Geradeausfahrt bestimmt.

Gruppe C – Spezialmotorräder mit zwei Rädern.

Gruppe D – Spezialmotorräder mit drei Rädern.

Gruppe E – Schneemobile

Gruppe F – Dragster-Motorräder.

Gruppe G – Quads

### **Kategorie III**

Gruppe J – Elektro-Fahrzeuge



## 01.11 MESSEN DES HUBRAUMES

### 11.11 Hubkolben-Motor – „Otto“-Motor

Der Hubraum jedes Zylinders wird nach der geometrischen Formel berechnet, die das Volumen eines Zylinders angibt. Der Durchmesser ist gegeben durch die Bohrung und die Höhe durch die Strecke, die der Kolben von seinem höchsten zu seinem tiefsten Punkt zurücklegt:

$$\text{Hubraum} = \frac{D \times D \times 3,1416 \times C}{4}$$

D = Bohrung, C = Hub (in cm)

Ist eine Zylinderbohrung nicht kreisförmig, so muss die Fläche des Querschnitts mit einer geeigneten geometrischen Formel berechnet und dann, zur Bestimmung des Hubraums, mit dem Kolbenhub multipliziert werden.

Die Bohrung wird mit einer Toleranz von 1/10 mm gemessen. Wenn mit dieser Toleranz die Hubraumgrenze der Klasse überschritten wird, ist ein zweiter Messvorgang bei kaltem Motor (örtliche Umgebungstemperatur) erforderlich, wobei die Toleranz 1/100 mm beträgt (Anm.: Toleranz = Messgenauigkeit).

## 01.17 AUFLADUNG

Bei allen Veranstaltungen ist, außer bei Rekordversuchen und bei Drag-Bike-Rennen jegliche Aufladung verboten. Die direkte Kraftstoffeinspritzung gilt nicht als Aufladung.

## 01.18 TELEMETRIE (elektronische Datenübertragung)

Von bzw. zu einem sich bewegenden Motorrad dürfen keinerlei Informationen, auf welche Art auch immer, übertragen werden.

Die Anbringung eines offiziellen Impulsgebers am Motorrad kann verlangt werden.

Einrichtungen zur automatischen Rundenzeitmessung werden nicht als Telemetrie angesehen, diese dürfen jedoch offizielle Zeitnahme-Methoden bzw. -ausrüstung nicht beeinträchtigen.

## 01.21 MARKENBEZEICHNUNG

Wenn zwei Konstrukteure am Bau eines Motorrades beteiligt sind, müssen deren Namen auf dem Motorrad in folgender Reihenfolge erscheinen:

1. Name des Fahrgestell-Konstrukteurs;
2. Name des Motor-Konstrukteurs.

Dies gilt dann, wenn keine kommerziellen Interessen berührt werden.

## 01.25 ALLGEMEINE BESTIMMUNGEN

Die nachstehenden Bestimmungen gelten für alle Motorräder der vorgenannten Gruppen und für alle Wettbewerbe, sofern in dem entsprechenden Anhang des FIM-Sportgesetzes nichts anderes festgelegt ist.

Sie sollten ebenfalls für alle nationalen Wettbewerbe Anwendung finden, sofern die FMNR (veranstaltende Nationale Föderation) nicht anders entschieden hat.

Für einzelne Wettbewerbe können weitergehende Festlegungen notwendig sein; diese werden im Einzelnen entweder in dem jeweiligen Anhang des FIM-Sportgesetzes oder in den Austragungsbedingungen für den betreffenden Wettbewerb aufgeführt.

Für den DMSB-Bereich wird empfohlen, sofern Lithium-Ionen-Batterien/Akkus Anwendung finden, diese mit einer entsprechenden und ausgewiesenen BMS-Schutzelektronik zu verwenden.

### **25.01**

Bei allen Motorrädern ist die Verwendung von Titan für Rahmenkonstruktion, Vorderradgabel, Lenker, Schwinge, Schwingen- und Radachsen verboten.

Für Radachsen ist die Verwendung von Leichtmetall ebenfalls nicht gestattet. Die Verwendung von Schrauben und Muttern aus Titan ist erlaubt.

### **25.06**

Die Zahl der Zylinder eines Motors ist die Zahl der Verbrennungsräume gleichzusetzen.

## **01.27 START-VORRICHTUNGEN**

Ein Anlass-System ist nur für Stocksport-, Supersport- und Langstrecken-Rennen vorgeschrieben.

## **01.29 SCHUTZVORRICHTUNGEN FÜR OFFENLIEGENDE ANTRIEBSTEILE**

Bei allen Motorradarten, einschließlich der Sprint-Motorräder, muss der Primärtrieb, falls er offen liegt, aus Sicherheitsgründen durch einen Schutz abgedeckt sein. Dieser Schutz muss so beschaffen sein, dass Fahrer oder Beifahrer unter keinen Umständen versehentlich mit den Antriebsteilen in Berührung kommen können. Er muss auch so gestaltet sein, dass Verletzungen der Finger verhindert werden.

Für Gespanne ist eine Abdeckung erforderlich, wenn der Sekundärtrieb nicht durch die Verkleidung abgedeckt wird.

Bei Sprint-Motorrädern muss das Getriebeabtriebsritzel mit einem Schutz abgedeckt sein.

Ein Kettenschutz muss so angebracht sein, dass Körperteile nicht zwischen unterem Kettenlauf und hinterem Kettenrad eingeklemmt werden können.

## **01.31 AUSPUFFROHRE / SCHALLDÄMPFER**

Auspuffrohre und Schalldämpfer müssen, den im Hinblick auf die Geräuschkontrolle erlassenen Vorschriften entsprechen. (siehe Art. 01.79)

### **31.01**

Das Ende des Auspuffrohres muss über eine Mindestlänge von 30 mm horizontal und parallel zur Mittellängsachse des Solomotorrades (mit einer Toleranz von  $\pm 10^\circ$ ) verlaufen.

### **31.02**

Auspuffgase müssen nach hinten abgeleitet werden, jedoch so, dass sie keinen Staub aufwirbeln, Reifen und Bremsen nicht verschmutzen und den Beifahrer, soweit vorhanden, sowie auch andere Fahrer in keiner Weise stören oder belästigen.

### **31.03**

Das Auspuffende darf bei einem Solomotorrad nicht über die am hinteren Rand des Hinterrades angelegte senkrechte Tangente (siehe Abbildungen A, B, C) hinausragen-

### **31.04**

Bei einem Gespann müssen die Auspuffgase horizontal nach hinten in einem Winkel von max.  $30^\circ$  zur Mittellängsachse des Motorrades abgeleitet werden.

## **01.33 LENKER**

### **33.02**

Für alle anderen Hubraumklassen (einschließlich Seitenwagen) mindestens 450 mm.

### **33.04**

Die Griffe müssen so angebracht sein, dass zwischen ihren äußersten Enden zumindest die für Lenker vorgeschriebene Mindestbreite erreicht wird.

### **33.05**

Ungeschützte Enden des Lenkers müssen mit einem festen Material verstopft oder mit Gummi überzogen sein.

### **33.06**

Der Einschlagwinkel des Lenkers nach jeder Seite, bezogen auf die Mittellängsachse bzw. die Geradeausstellung, muss für Solomotorräder mindestens 15°, für Gespanne mindestens 20° betragen.

### **33.07**

Das Vorderrad darf in keiner Position des Lenkers eine evtl. vorhandene Verkleidung berühren.

### **33.08**

Die Anbringung von festen (massiven) Lenkanschlägen (Lenkungsdämpfer sind nicht als Anschläge anzusehen) ist vorgeschrieben, um bei vollem Lenkereinschlag einen Mindestabstand von 20 mm zwischen dem Lenker mit den Handhebeln und dem Kraftstofftank zu gewährleisten, damit der Fahrer sich die Finger nicht einklemmen kann (s. Abb. A, B, C).

### **33.09**

Lenkerschellen müssen sehr sorgfältig abgerundet und so beschaffen sein, dass Bruchstellen am Lenker nicht auftreten können.

### **33.11**

Reparaturschweißungen an Leichtmetall-Lenkern sind verboten.

### **33.12**

Lenker, die aus Carbon bzw. Carbon/Kevlar oder anderen Materialien gefertigt sind, werden nicht zugelassen.

## **01.35 BEDIENUNGSHEBEL**

### **35.01**

Alle Handhebel (Kupplung, Bremse, etc.) müssen im Prinzip in einer Kugel enden (Minstdurchmesser dieser Kugel: 16 mm), die auch abgeflacht sein kann, jedoch müssen die Ränder in jedem Fall abgerundet sein (Mindeststärke dieses abgeflachten Teils: 14 mm). Diese Enden müssen fest angebracht sein und mit dem Hebel eine integrale Einheit bilden.

### **35.03**

Jeder Bedienungshebel (Hand- und Fußhebel) muss auf einem eigenen Zapfen montiert sein. Sturzbügel für Brems- und Kupplungshebel können montiert werden.

### **35.04**

Ist der Fußbremshebel auf der Achse der Fußraste gelagert, so muss er im Falle einer etwaigen Deformierung der Fußraste dennoch unter allen Umständen funktionsfähig bleiben.

## **01.37 GASSCHIEBER – ZÜNDUNTERBRECHER**

### **37.01**

Gasschieber müssen automatisch schließen, wenn der Fahrer den Griff loslässt.

### **37.02**

Bei Gespannen sowie bei dreirädrigen Spezialmotorrädern muss ein Zündunterbrecher vorhanden sein, der in Funktion tritt, wenn der Fahrer sein Motorrad verlässt. Dieses System muss den Primärstromkreis unterbrechen und so angeschlossen sein, dass sowohl die Stromzufuhr als auch eine erneute Schließung des Stromkreises ermöglicht wird. Der Zündunterbrecher muss sich so nahe wie möglich an der Lenkermitte befinden und wird über ein nichtelastisches Verbindungskabel von angemessener Länge und Stärke ausgelöst, das mit dem Körper des Fahrers verbunden ist. Ein Spiralkabel (ähnlich einem Telefonkabel) von maximal 1 m Länge (in ausgezogenem Zustand) ist gestattet.

### **37.03 Zündunterbrecher**

Alle Solomotorräder müssen mit einem links oder rechts am Lenker angebrachten, in Reichweite der an den Handgriffen liegenden Hand befindlichen Zündunterbrecherschalter oder -knopf ausgerüstet sein, der in der Lage ist, den laufenden Motor abzustellen.

## **01.38 KRAFTSTOFFPUMPEN**

Elektrische Kraftstoffpumpen müssen an einen Stromkreisunterbrecher angeschlossen sein, der bei einem Unfall aktiviert wird.

Bei elektrisch betriebenen Kraftstoffpumpen muss eine Testvorrichtung für Überprüfungen bei der Techn. Abnahme vorhanden sein.

## **01.39 FUSSRASTEN**

### **39.01**

Fußrasten können mit einem Klapp-Mechanismus versehen sein, müssen dann aber über eine Vorrichtung verfügen, die sie automatisch wieder in ihre Normalstellung zurückbringt. Die Fußrasten-Enden müssen mit einem sphärischen Radius (Vollmaterial) von mindestens 8 mm abgerundet sein (s. Abb. C).

### **39.02**

Sind Fußrasten aus Stahl nicht umklappbar, müssen sie ein Ende (Stopfen) aufweisen, das fest angebracht ist und aus Plastik, Teflon oder einem gleichwertigen Material besteht (Durchmesser mindestens 16 mm).

## **01.41 BREMSEN**

### **41.01**

Alle Motorräder der Gruppe A müssen mit mindestens zwei wirksamen Bremsen ausgestattet sein (eine an jedem Rad), die unabhängig voneinander betätigt werden und konzentrisch auf das Rad wirken. Die Verzweigung der vorderen Bremsleitung für die beiden vorderen Bremssättel muss oberhalb der unteren Gabelbrücke erfolgen.

### **41.02**

Motorräder der Gruppe B sowie Sprint-Motorräder müssen mit mindestens zwei wirksamen Bremsen ausgerüstet sein, die auf mindestens zwei der Räder konzentrisch wirken und unabhängig voneinander betätigt werden.

### **41.03**

Bei Gespannen muss das Seitenwagenrad mit einer Bremse ausgerüstet sein.

#### **41.03.1**

Alle Motorräder der Gruppe B2 müssen über folgendes Bremssystem verfügen: ein Hauptbremssystem mit mindestens zwei getrennt arbeitenden Bremskreisen. Einer der Bremskreise muss auf mind. 2 der 3 Räder wirken.

Wenn ein System ausfällt, muss das andere noch wirksam funktionieren.

## **01.43 RADABDECKUNGEN**

Radabdeckungen müssen nachstehende Anforderungen erfüllen:

### **43.01**

Sie müssen auf beiden Seiten über den Reifen hinausreichen.

### **43.02**

Die vordere Radabdeckung muss mind. 100° des Radumfangs bedecken. In diesem Bereich kann das Rad, unter Beachtung der nachstehenden Winkel, abgedeckt sein. Der Winkel zwischen einer vom vorderen Rand der Radabdeckung zur Radmitte gezogenen Linie einerseits und einer durch die Radmitte verlaufenden horizontalen Linie andererseits muss zwischen 45° und 60° betragen. Der Winkel zwischen einer vom hinteren Rand der Radabdeckung zur Radmitte gezogenen Linie sowie einer durch die Radmitte verlaufenden horizontalen Linie darf 20° nicht überschreiten (s. Abb. A).

### **43.03**

Die hintere Radabdeckung muss mindestens 120° des Radumfangs bedecken. Der Winkel zwischen zwei Linien, von denen eine vom hinteren Rand der Radabdeckung zur Radmitte gezogen wird und die andere horizontal durch die Radmitte verläuft, darf 20° nicht überschreiten (s. Abb. A).

### **43.04**

Radabdeckungen sind nicht vorgeschrieben, wenn eine Verkleidung vorhanden ist. Ist dies jedoch nicht der Fall, müssen Radabdeckungen montiert sein. Reicht die Verkleidung des Sattels bis zur vertikalen, an der Außenkante des Hinterreifens angelegten Tangente (mit einer Toleranz von -50 mm), ist eine hintere Radabdeckung nicht erforderlich.

## 01.45 VERKLEIDUNG

Die Verkleidung von Solomotorrädern muss folgenden Bestimmungen entsprechen:

### 45.01

Das Vorderrad, mit Ausnahme des Reifens und der von der Radabdeckung verdeckten Teils, muss von beiden Seiten vollständig sichtbar sein.

### 45.02

Kein Teil der Verkleidung darf nach vorn über eine senkrechte Linie hinausragen, die am äußersten Punkt des Vorderrades angelegt ist. Radabdeckungen werden nicht als Verkleidung angesehen.

### 45.03

Kein Teil der Verkleidung darf nach hinten über eine senkrecht durch die Hinterradachse verlaufende Linie hinausragen. Die Hinterradfelge muss auf dem hinter dieser Linie liegenden 180°-Kreisabschnitt vollkommen sichtbar sein. Kein Teil des Motorrades darf nach hinten über die senkrechte, an der Außenkante des Hinterrades angelegte Tangente hinausragen.

### 45.04

Spoiler dürfen nur montiert sein, wenn sie ein integraler Bestandteil der Verkleidung oder des Sitzes sind. Sie dürfen über die Breite der Verkleidung und die Höhe des Lenkers nicht hinausragen, *es sei denn, sie sind original wie vom Hersteller ausgeliefert*. Scharfe Kanten müssen mit einem Radius von mindestens 8 mm abgerundet sein.

### 45.05

Die Ränder von Windschutzscheiben und aller anderen exponierten Teile der Verkleidung müssen abgerundet sein.

### 45.06

Der Fahrer muss in seiner normalen Fahrposition von beiden Seiten, von hinten und von oben komplett sichtbar sein, mit Ausnahme der Unterarme (und der Beine, wenn es sich um ein Gespann handelt). Der Mindestabstand zwischen dem Gesicht bzw. dem Helm des Fahrers und der Verkleidung (Windschutzscheibe eingeschlossen) beträgt 100 mm. Die Verwendung von transparentem Material zur Umgehung dieser Regel ist verboten.

### 45.07

Die Höhe des hinteren Teils des Fahrersitzes/ Höckers darf maximal 150 mm betragen, gemessen vom tiefsten Punkt der starren Sattelbasis bis zur Oberkante dieses Verkleidungsteils.

### 45.08

In jeder nur möglichen Position des Lenkers muss ein Mindestabstand von 20 mm zwischen der Verkleidung und den Enden des Lenkers bzw. des Lenksystems, einschließlich aller daran befestigten Teile, gewährleistet sein.

#### **45.11**

Die Breite des Sitzes bzw. aller Teile, die sich dahinter befinden, ausgenommen Auspuffsysteme, darf 450 mm nicht überschreiten.

#### **45.12**

Der Tankdeckel muss so angebracht sein, dass er nicht über die Tankoberfläche hinausragt und bei einem Unfall nicht abgerissen werden kann.

#### **45.13**

Der untere Teil der Verkleidung muss so konstruiert sein, dass er, im Falle eines Motorschadens, mindestens die Hälfte der gesamten Öl- und Kühlflüssigkeitsmenge des Motorrades aufnehmen kann. Der untere Rand von Öffnungen in der Verkleidung muss mindestens 50 mm über dem Verkleidungsboden liegen.

Das Innere dieses Verkleidungsteils kann ausgelegt sein mit einem ölabsorbierenden und feuerverzögernden Material.

Geringfügige Änderungen hinsichtlich des Original-Profiles der unteren Verkleidung sind gestattet, um diese Vorgaben zu erfüllen.

Dieses Teil muss bis zu zwei Öffnungen von je *mindestens* 25 mm aufweisen. Diese Öffnung(en) muss/müssen bei trockenen Witterungsverhältnissen verschlossen bleiben und dürfen nur *bei nassen Streckenbedingungen* geöffnet werden.

Mit Ausnahme o.g. Änderungen ist es verboten, bei Sportproduktionsmotorrädern den Originalverkleidungen irgendetwas hinzuzufügen (s. Abb. C).

Diese Vorschrift gilt für alle 4-Takter (inkl. Gespanne). Bei Motorrädern ohne Verkleidung muss es sich um eine unter dem Motor angebrachte, rahmenfeste Wanne handeln, die die o.g. Bedingungen erfüllt.

#### **45.14**

Bei Solo- und Seitenwagen-Motorrädern für Rekordversuche besteht hinsichtlich der Verkleidung keine Beschränkung.

### **01.49 REIFEN FÜR SOLOMOTORRÄDER (einschließlich Bergrennen)**

#### **49.01**

Die Breite, der in den verschiedenen Klassen verwendeten Reifen, darf die in Tabelle 1 aufgeführten Werte nicht unterschreiten.

#### **49.02**

Mit Ausnahme von Slicks sowie Reifen, die mit dem Hinweis „nicht für den öffentlichen Straßenverkehr“ gekennzeichnet sind, muss der Hersteller die Reifen wie folgt markieren:

- Das DOT-Zeichen und/oder das E-Zeichen (verwendet für homologierte Reifen bzw. Reifen „Nur für den öffentlichen Straßenverkehr“)
- Markenname des Herstellers
- Jahr der Herstellung (Codebezeichnung)
- Reifengröße
- Geschwindigkeitskategorie (erlaubte Höchstgeschwindigkeit) – V
- Alle anderen für die korrekte Benutzung des Reifens wichtigen Merkmale.

#### **49.03**

Der Durchmesser der Felge muss mindestens 400 mm betragen.



#### **49.04 Innenmaß der Reifen (Montage auf Felgen)**

Der Reifen muss auf einer entsprechenden Felge aufgezogen sein. Die lichte Weite der für die einzelnen Reifengrößen zu verwendenden Felgen ist aus Tabelle 1 (s. Blauer Teil, Abbildungen zu den Technischen Bestimmungen) ersichtlich. Die Innenseite der Felge darf nicht deformiert oder beschädigt sein.

#### **49.05 Erlaubte Höchstgeschwindigkeit**

Die für die einzelnen Klassen gültigen Geschwindigkeitskategorien sind in Tabelle 1 aufgeführt. Diese gelten nicht für Slick-Reifen.

#### **49.06 Oberflächenprofil des Reifens**

##### **49.06.1**

Die Reifenoberfläche kann glatt (d. h. ohne Profilrillen) oder profiliert sein.

##### **49.06.2**

Das Profilmuster ist nicht vorgeschrieben.

##### **49.06.3**

Der Reifen muss bereits bei seiner Produktion vom Hersteller mit dem Profilmuster versehen worden sein.

##### **49.06.4**

Zusätzliche Profilrillen, Kerben etc. sind nur erlaubt, sofern diese mit Hilfe eines Spezialwerkzeuges vom Reifenhersteller selbst oder von einer von diesem entsprechend autorisierten Person eingeschnitten worden sind.

##### **49.06.5**

Daher müssen nachträglich geänderte Reifen mit einer Markierung oder einem Stempel des Herstellers gekennzeichnet sein. Diese Markierung muss sich in der Nähe des Hersteller-Zeichens befinden.

##### **49.06.6**

Die Wahl eines bestimmten Profilmusters bleibt dem Fahrer überlassen.

##### **49.06.7**

Ebenso steht es dem Fahrer frei, Slick-Reifen (Anm.: ausgenommen Soloklassen bei Bergrennen) zu verwenden.

##### **49.06.8**

Aus Sicherheitsgründen muss die Profiltiefe des Reifens bei der Techn. Abnahme über die gesamte Laufflächen-Breite mindestens 2,5 mm betragen. Lediglich bei den Reifen der 80 ccm-Klasse genügt eine Mindesttiefe von 1,5 mm.

##### **49.06.9**

Reifen, die bei der Technischen Abnahme eine Profiltiefe von weniger als 1,5 mm aufweisen, werden als nicht-profilierter Reifen angesehen. Für diese Reifen gelten folglich die Bestimmungen für Slick-Reifen.

##### **49.06.10**

Die Oberfläche eines Slick-Reifens muss mindestens drei Vertiefungen in Abständen von maximal 120° aufweisen, die die Abnutzungsgrenze der Lauffläche und der Reifenschulter anzeigen. Sobald zwei dieser Vertiefungen an verschiedenen Stellen des Reifens abgenutzt sind, darf der Reifen nicht mehr verwendet werden.

#### **49.07**

Der Mindestabstand zwischen der Reifenoberfläche (an ihrem breitesten Punkt) und allen fest montierten Teilen des Motorrades ist aus Tabelle 1 ersichtlich.

#### **49.08 Bearbeitung der Reifenoberfläche**

Um eine optimale Reifenhaftung zu erzielen, kann die Oberfläche neuer, unbenutzter Reifen aufgeraut werden. Hierbei müssen jedoch die im Hinblick auf die Profilrillen und Vertiefungen sowie deren Tiefe getroffenen Festlegungen beachtet werden (s. Art. 49.06.8 u. 49.06.10). Slick-Reifen sind bei Bergrennen für alle Solo-Klassen verboten.

### **01.51 REIFEN FÜR GESPANNE**

Die o.a. Bestimmungen für Solomotorräder gelten ebenfalls für Seitenwagen. Bei Bergrennen ist jedoch der Gebrauch von Slick-Reifen nur für die Seitenwagen-Klasse gestattet.

#### **51.01**

Die maximale Breite der Lauffläche des Vorderreifens, gemessen von dem Punkt, an dem die Reifenwand endet und das Laufflächen-Profil beginnt, bis zu der Stelle, an der das Laufflächen-Profil auf der anderen Seite endet und die Reifenwand beginnt (gemessen wird nur der Abschnitt des Laufflächen-Profiles, der normalerweise Bodenkontakt hat), darf 215 mm bei F 1 Gespannen und 180 mm und bei F 2 Gespannen nicht überschreiten.

#### **51.02**

Die Lauffläche des Hinterreifens darf, bei gleicher Messmethode, eine Breite von 254 mm nicht überschreiten.

#### **51.03**

Eine Radfreiheit von mindestens 15 mm zu jedem fest montierten Teil muss auch dann bestehen, wenn die Federn bis zu ihrem Maximum belastet sind.

#### **51.04**

Der Durchmesser eines aufgepumpten Reifens muss mindestens 400 mm betragen.

#### **51.05**

Reifenwärmer sind nicht erlaubt.

### **01.55 STARTNUMMERNSCHILDER**

Startnummernschilder müssen den folgenden Bestimmungen entsprechen:

#### **55.03**

Sie müssen rechteckig und aus steifem, solidem Material hergestellt sein. Mindestabmessungen: Breite 285 mm x Höhe 235 mm (s. Abb. O).

#### **55.04**

Sie dürfen – im Verhältnis zu einer Ebene – nicht mehr als 50 mm gewölbt und auch sonst nicht gekrümmt oder verdeckt sein.

#### **55.05**

Eines der drei Startnummernschilder ist vorn am Motorrad anzubringen. Es darf im Verhältnis zur Senkrechten um höchstens 30° nach hinten geneigt sein.

Die beiden anderen müssen an jeder Seite des Motorrades befestigt werden. Sie müssen so montiert sein, dass sie gut sichtbar sind und von keinem Teil des Motorrades bzw. nicht von dem in Fahrposition auf dem Motorrad sitzenden Fahrer verdeckt werden.

Das Front-Startnummernschild darf zwischen den Ziffern Löcher aufweisen, jedoch dürfen die Ziffern selbst keinesfalls perforiert sein.

#### **55.06**

Anstelle von abnehmbaren Startnummernschildern können auf der Karosserie oder der Verkleidung auch Flächen von gleicher Größe in matter Farbe aufgemalt oder angebracht werden.

#### **55.07**

Die Ziffern müssen gut leserlich und wie der Grund in einer matten Farbe gehalten sein, um die Reflexion von Sonnenstrahlen zu vermeiden. Mindestabmessungen der Ziffern:

Höhe: 140 mm

Breite jeder Ziffer: 80 mm

Strichstärke: 25 mm

Zwischenraum zwischen 2 Ziffern: 15 mm

#### **55.08**

Für die Ziffern muss eine der in Abb. O dargestellten Typen verwendet werden.

#### **55.09**

Alle sonstigen Nummernschilder oder Aufschriften an den Motorrädern, die zur Verwechslung mit einer Startnummer führen können, müssen vor dem Start eines Wettbewerbes entfernt werden.

#### **55.10**

Um die Startnummernschilder herum muss ein Freiraum von mindestens 5 cm bleiben, auf dem keine Reklame angebracht werden darf.

Motorräder mit Startnummernschildern, die dieser Bestimmung nicht entsprechen, werden vom Technischen Kommissar nicht zum Rennen zugelassen.

#### **55.12 Farbe der Startnummernschilder**

Die Farbe des Untergrundes und der Ziffern variiert je nach Klasse und Wettbewerbsart. Diesbezügliche Einzelheiten werden in den Ausschreibungen der Veranstaltungen angegeben.

Nachstehende Farben sind zu verwenden; dabei muss es sich um matte Farben gemäß der RAL-Farbskala handeln, d. h.:

Schwarz: 9005

Grün: 6002

Blau: 5010

Weiß: 9010

Gelb: 1003

Orange: 2007  
Rot: 3020

### **55.13**

Bei Unstimmigkeit hinsichtlich der Lesbarkeit der Startnummern ist die Entscheidung des Technischen Kommissars bindend.

## **01.56 KRAFTSTOFF- UND ÖLTANKS (außer Drag-Bikes)**

### **56.01**

Das Fassungsvermögen der Kraftstofftanks darf bei Prototypen maximal 24 Liter betragen

#### **56.01.2**

Der Kraftstoff muss sich in einem einzigen Tank befinden, der sicher am Motorrad befestigt ist. Sitz- und Zusatztanks sind verboten.

Der Gebrauch eines schnell austauschbaren Tanks als Ersatz für das Auftanken ist für alle Wettbewerbsarten strengstens untersagt.

#### **56.01.3**

Darüber hinaus ist auch der zeitweilige Einsatz von Füllmaterial zur Reduzierung der Tankkapazität verboten.

#### **56.01.4**

Alle Tanks aus nichtmetallischem Material, müssen mit Tankschaum (vorzugsweise „Explosafe®“) vollständig gefüllt sein.

Diese Festlegung gilt nicht für Roller, historische Motorräder sowie Pocket-Bikes und [Mini-/Midi-Bikes](#)).

### **56.02 Ölauffangbehälter**

Sofern ein Ölentlüftungsschlauch vorhanden ist, muss dessen Ende in einen Ölsammelbehälter münden, der an einer gut zugänglichen Stelle angebracht ist und der vor dem Start eines Rennens geleert werden muss.

Für den Ölsammelbehälter sind folgende Mindestvolumen vorgeschrieben: 250 ccm für die Getriebe-Entlüftung, 500 ccm für die Motor-Entlüftung. Im DMSB-Bereich der IDM gelten für einzelne Disziplinen unterschiedliche Festlegungen hinsichtlich der Bestimmung des Fassungsvermögens der Sammelbehälter.

Alle 4-Takt-Motorräder müssen über ein geschlossenes Entlüftungssystem verfügen. Der Entlüftungsschlauch muss in die Airbox münden und mit dieser verbunden sein. Eine direkte Emission in die Atmosphäre ist nicht gestattet (s. Blauer Teil, Abbildungen zu den Technischen Bestimmungen: Abb.C).

Gegen eventuellen Ölverlust müssen alle nur möglichen Maßnahmen getroffen werden, um nachfolgende Fahrer nicht zu gefährden.

### **56.03 Ölablass-Schrauben / Ölleitungen**

Alle Ablass-/Einlass-Schrauben müssen fest angezogen, durchbohrt und mit Draht gesichert sein. Ölleitungen müssen korrekt und sicher befestigt sein. Außenliegende Ölfiler sowie Schrauben und Bolzen, die im Bereich des Ölstromes liegen, müssen mit Draht zuverlässig gesichert sein.

#### **56.04 Kraftstofftank / Entlüftungstutzen**

Die Entlüftungsleitungen der Kraftstofftanks müssen mit rücklaufsicheren Ventilen versehen sein. Sie müssen in einen Auffangtank münden, der ein Mindestvolumen von 250 ccm hat und aus geeignetem Material besteht.

### **56.05 Kraftstoff- und Öltankverschlüsse**

Kraftstoff- und Öltankverschlüsse müssen in geschlossenem Zustand auslaufsicher sein. Sie müssen außerdem mit einer Sicherung versehen sein, die ein versehentliches Öffnen jederzeit verhindert.

### **01.63 KRAFTSTOFF, KRAFTSTOFF-ÖL-GEMISCH**

Es gelten die Kraftstoff-Bestimmungen der FIM (s. Blauer Teil).

### **01.64 KÜHLMITTEL**

Als Motorkühlflüssigkeit muss reines Wasser verwendet werden.

### **01.65 AUSRÜSTUNG UND SCHUTZKLEIDUNG**

Beim Training und während des Rennens müssen Fahrer und Beifahrer Kleidung und Schuhwerk tragen, die den nachfolgenden Bestimmungen entsprechen:

#### **65.01 Straßenrennen und Sprintrennen**

Sowohl Fahrer als auch Beifahrer müssen einen kompletten, einteiligen Lederanzug tragen (d. h., verboten sind zweiteilige Anzüge und solche, bei denen Ober- und Unterteil durch Reißverschluss miteinander verbunden sind, ausgenommen bei Drag-Bike-Rennen), der in allen Bereichen eine Stärke von mindestens 1,2 mm aufweist (Für Clubsport-Straßenrennen, Roller-Rennen und Veteranen-Veranstaltungen sind ebenfalls zweiteilige Kombis gemäß o. e. Definition zugelassen). Nichtledernes Material (Anm.: z. B. Kevlar) kann verwendet werden, wenn es den von der FIM in Artikel 65.07 festgelegten Anforderungen entspricht.

Folgende Bereiche des Anzuges müssen zumindest mit einer doppelten Lage Leder oder einer mind. 8 mm dicken Schaumgummischicht gepolstert sein:

- Schultern
- Ellbogen
- Rücken
- Knie
- beide Seiten des Rumpfes und der Hüften.

#### **65.02**

Sowohl Fahrer als auch Beifahrer müssen, wenn sie Anzüge tragen, die nicht gefüttert sind, vollständige Unterkleidung tragen, die entweder aus Nomex, Seide oder Baumwolle besteht. Synthetisches Material, das bei einem Unfall schmelzen und die Haut des Fahrers verletzen kann, ist weder als Unterkleidung noch als Futter für die Kombination zugelassen.

#### **65.03**

Die Stiefel des Fahrers müssen aus Leder oder einem zugelassenen Ersatzmaterial bestehen und mindestens 200 mm hoch sein, um zusammen mit der Kombination einen kompletten Schutz zu gewährleisten.

#### **65.04**

Sowohl Fahrer als auch Beifahrer müssen lederne Schutzhandschuhe tragen.

## **65.05**

Alle Kleidungs- und Futterstoffe müssen von einem offiziellen wissenschaftlichen Institut insbesondere auf Feuer- und Abnutzungsresistenz aller Teile der Kleidung, die direkt mit der Haut in Berührung kommen, geprüft und zugelassen worden sein. Das Material darf nicht entflammbar sein und kann der Homologation durch die FMN (Nationale Motorrad-Föderation) unterliegen.

## **65.07 Leder-Ersatzmaterial**

Das Material muss im Hinblick auf folgende Eigenschaften 1,5 mm dickem Rindsleder (kein Spaltleder!) mindestens entsprechen:

### **65.07.1**

Feuerabweisend

### **65.07.2**

Widerstandsfähig gegen Abrieb

### **65.07.3**

Reibungskoeffizient (auf allen Arten von Straßenbelag)

### **65.07.4**

Schweißaufsaugend

### **65.07.5**

Medizinische Prüfung (ungiftig, darf keine Allergie auslösen)

### **65.07.6**

Nichtschmelzend.

### **65.07.7**

Leder-Ersatzmaterialien müssen einen Aufnäher oder ein Label tragen, das den Einklang mit den FIM-Regularien bestätigt. Diese Label müssen an der Kleidung fest und dauerhaft vernäht oder angeklebt sein.

## **65.08**

FMNs, die Schutzkleidung genehmigen, müssen Zertifikate von Prüfinstituten für die Unterlagen der FIM einreichen. Sie muss mit einem FMN-Genehmigungszeichen versehen sein, sofern dies von der betr. FMN verlangt wird.

## **01.67 TRAGEN VON SCHUTZHELMEN**

Beim Training und während des Rennens müssen Fahrer und Beifahrer einen Schutzhelm tragen, der gut sitzt, in gutem Zustand ist und dessen Trageeinrichtung korrekt geschlossen ist. Er muss ein Kinnriemen-Verschluss-System aufweisen. Schutzhelme, deren Außenschale aus mehr als einem Stück besteht, sind gestattet, sofern sie im Notfall schnell und einfach, d. h. durch Lösen oder Durchtrennen lediglich des Kinnriemens, vom Kopf des Fahrers abgenommen werden können.

Alle Schutzhelme müssen das Prüfzeichen einer der in Art. 01.70 aufgeführten Prüfnormen tragen.

Die Nichtbeachtung dieser Vorschriften wird mit Ausschluss bestraft.

Schutzhelme, die von FMNs homologiert werden, müssen einer der in Art. 01.70 aufgeführten Normen entsprechen.

## **01.69 HINWEISE FÜR DIE TECHNISCHE ABNAHME VON SCHUTZHELMEN**

Es gelten die DMSB-Schutzhelm-Bestimmungen (s. Blauer Teil).

### **69.01**

Die Technischen Kommissare müssen vor dem Training und vor den Rennen unter Aufsicht des Obmannes der Technischen Abnahme überprüfen, ob alle Schutzhelme den technischen Anforderungen genügen.

### **69.02**

Entspricht ein Schutzhelm diesen Anforderungen nicht und ist schadhaft, muss der Technische Kommissar den Helm bis zum Ende der Veranstaltung einbehalten. Weiterhin werden bei Helmen, die einen Schaden aufweisen, der auf eine Beschädigung der Außenschale hindeutet, die auf dem Label angebrachten Genehmigungsnummern mittels Farbstift unkenntlich gemacht.

In diesem Fall muss der betr. Fahrer einen anderen Schutzhelm vorführen.

Nach einem Aufschlag infolge eines Unfalles muss der Helm dem Obmann der Techn. Abnahme zur Überprüfung vorgelegt werden (s. auch Art. 77.02.14).

### **69.03**

Alle Schutzhelme müssen intakt sein und dürfen in ihrer Konstruktion nicht modifiziert worden sein. Das Anbringen von Helmkameras ist generell nicht erlaubt.

### **69.04**

Der Obmann der Technischen Abnahme und/ oder ein Technischer Kommissar können vor Zulassung eines Fahrers zum Training prüfen:

#### **69.04.1**

dass der Helm auf dem Kopf des Fahrers einen guten Sitz aufweist;

#### **69.04.2**

dass es nicht möglich ist, die Trageeinrichtung in geschlossenem Zustand über das Kinn des Fahrers zu streifen;

#### **69.04.3**

dass es nicht möglich ist, den Schutzhelm über den Hinterkopf des Fahrers zu ziehen (s. Abb. U).

## **01.70 ANERKANNTE INTERNATIONALE PRÜFNORMEN FÜR SCHUTZHELM**

Europa: ECE 22-05 Typ P (*bis zum 31.12.2025*) oder ECE 22-06 Typ P

Japan: JIS T 8133:2015 Typ 2 (Integralhelme)

USA: SNELL M2015 oder SNELL M2020D oder SNELL M2020R *oder SNELL M2025R oder SNELL M2025D*

FIM: FRHPhe-01 (*bis zum 31.12.2027*) oder FRHPhe-02

## **01.71 AUGENSCHUTZ**

Das Tragen von Brillen, Schutzbrillen sowie von Visieren und max. 3 Abreiß-Visiere („Tear offs“) aus nichtsplitterndem Material ist zulässig, jedoch dürfen Visiere unter keinen Umständen integraler Bestandteil des Schutzhelmes sein. Augenschutz, der die Sicht beeinträchtigt (z. B. durch Kratzer), darf nicht benutzt werden.

## **01.77 KONTROLLE**

### **77.01 Abnahme**

Der Fahrer ist zu jedem Zeitpunkt für seine Maschine verantwortlich.



## Allgemeines

### 77.01.4

Die Technische Abnahme erfolgt nur, wenn *das technische Datenblatt* des Motorrads vom Veranstalter (Dokumentenabnahme) vorgelegt wurde.

### 77.01.5

Die Fahrer oder ihre Mechaniker müssen mit dem Motorrad innerhalb des in der Ausschreibung festgelegten Zeitraumes zur Technischen Abnahme erscheinen. Bei Technischen Kontrollen dürfen nur der jeweilige Fahrer sowie zwei weitere Personen anwesend sein. Bei Mannschaftswettbewerben ist zusätzlich auch der Team-Manager zugelassen.

### 77.01.7

Der Obmann der Techn. Abnahme kann zu jeder Zeit, jegliche Teile des Motorrads untersuchen.

## 77.02

Ein Fahrer, der nicht, wie unten beschrieben, zur Abnahme erscheint, kann von der Veranstaltung ausgeschlossen werden. Der Rennleiter kann jeder Person, die nicht die Bestimmungen erfüllt oder jedem Fahrer, der eine Gefahr für andere Teilnehmer oder die Zuschauer darstellt, verbieten, am Training oder am Rennen teilzunehmen.

### 77.02.1

Die Techn. Abnahme findet in Übereinstimmung mit den in den der Ausschreibung getroffenen Festlegungen und Zeiten statt. Bei der Technischen Abnahme muss der Fahrer plus zwei weitere Personen (z. B. Mechaniker) anwesend sein.

Wenn Transponder erforderlich sind, müssen sie nach der erfolgreich durchgeführten Technischen Kontrolle an dem Motorrad befestigt werden.

### 77.02.2

Die Fahrer oder die Mechaniker müssen ein sauberes Motorrad vorführen, das den *DMSB*-Bestimmungen entspricht, sowie *das* korrekt ausgefüllte und abgezeichnete *technische Datenblatt* vorlegen; der Kraftstofftank muss leer sein.

### 77.02.3

Der Fahrer muss die Ausrüstung vorführen; der Helm muss markiert werden.

### 77.02.4

Der Fahrer darf *ggfls.* mehrere Motorräder zur Technischen Abnahme vorführen.

### 77.02.5

Zunächst wird die Geräuschkontrolle durchgeführt und die Geräuschwerte in *technische Datenblatt* eingetragen. Der Schalldämpfer wird mit Farbe markiert.

### 77.02.6

Das Motorrad wird gewogen, das ermittelte Gewicht in *das technische Datenblatt* eingetragen.

### 77.02.7

Es wird eine Gesamtkontrolle des Motorrads in Übereinstimmung mit den *DMSB*-Bestimmungen durchgeführt. Die akzeptierten Motorräder werden mit Farbe oder einem Aufkleber markiert.

### 77.02.8

Der Fahrer darf eines der akzeptierten Motorräder nach Wahl benutzen.

### 77.02.10

Nur akzeptierte Motorräder dürfen im Training und im Rennen benutzt werden. Ein Motorradwechsel ist nur in Übereinstimmung mit den Wettbewerbsbestimmungen / technischen Bestimmungen in den einzelnen Disziplinen für Straßenrennen erlaubt.

#### **77.02.12**

Nach Ende des Rennens werden für den Fall eventueller Proteste oder weiterer notwendiger Kontrollen von jeder Rennklasse jeweils die ersten drei Motorräder und ein nach dem Zufallsprinzip ausgewähltes Motorrad, bzw., in den Sportproduktionsklassen, jeweils alle platzierten Motorräder für 30 Minuten in den Parc Fermé gebracht.

Die Teilnehmer müssen ihr Motorrad innerhalb von 30 Minuten nach Aufhebung des Parc Fermé abholen, ausgenommen die Motorräder, die für eine Überprüfung ausgesucht wurden. Nach dieser Frist sind die Offiziellen des Parc Fermé nicht länger verantwortlich für die Motorräder.

#### **77.02.14**

Wurde ein Motorrad in einen Unfall verwickelt, muss es vom Techn. Kommissar überprüft werden, um sicherzustellen, dass kein gravierender Defekt eingetreten ist. Der Fahrer ist dafür verantwortlich, sein Motorrad zusammen mit Schutzhelm und Kleidung zu dieser erneuten Überprüfung vorzuführen.

Ist der Schutzhelm eindeutig beschädigt, muss ihn der Obmann der Technischen Abnahme einbehalten.

### **77.05 Gefährliche Motorräder**

Wenn ein Technischer Kommissar im Verlauf des Trainings oder des Rennens zu der Überzeugung kommt, dass ein Motorrad defekt ist und dadurch eine Gefahr für andere Fahrer darstellen könnte, muss er sofort den Rennleiter oder dessen Stellvertreter unterrichten. Deren Pflicht ist es, dieses Motorrad von der weiteren Teilnahme am Training oder am Rennen selbst auszuschließen.

## **01.79 GERÄUSCHKONTROLLE (ausgenommen Drag-Bikes)**

Das Geräuschlimit darf die in Art. 79.11 aufgeführten Werte nicht überschreiten.

### **79.01**

Die Messung erfolgt bei einem Abstand des Mikrophons von 0,5 m vom Auspuffende unter einem Winkel von 45° zur Längsachse des Auspuffendes und in Höhe des Auspuffrohres, mindestens jedoch 20 cm über dem Boden. Ist dies nicht möglich, so kann die Messung auch unter einem Winkel von 45° nach oben durchgeführt werden.

### **79.02**

Für die Geräuschkontrolle müssen Motorräder, die nicht mit einem Leerlaufgetriebe ausgestattet sind, auf einen Ständer gestellt werden.

### **79.03**

Die Schalldämpfer werden bei der Abnahme markiert und dürfen danach nicht mehr ausgewechselt werden. Es ist lediglich erlaubt, einen ebenfalls abgenommenen und markierten Ersatzschalldämpfer zu montieren.

### **79.04**

Der Fahrer lässt den Motor im Leerlauf drehen, bis die vorgeschriebene Drehzahl (U/min) erreicht ist. Die Messung muss in diesem Augenblick erfolgen.

### **79.06 Geräuschkontrolle – Drehzahlen**

#### **79.06.1**

Aufgrund der Ähnlichkeit des Kolbenhubes der einzelnen Motorentypen in den verschiedenen Hubraumklassen wird die Geräuschkontrolle bei den nachstehenden, festen Drehzahlen (U/min) vorgenommen.

**4-Takter**

Klasse	1-Zyl.	2-Zyl.	3-Zyl.	4-Zyl.
250 ccm	5.500	8.500	-	-
400 ccm	5.000	6.500	7.000	8.000
600 ccm	5.000	5.500	6.500	7.000
750 ccm	5.000	5.500	6.000	7.000
über 750 ccm	4.500	5.000	5.000	5.500

**2-Takter**

Klasse	1-Zyl.	2-Zyl.	3-Zyl.	4-Zyl.
125 ccm	7.000	-	-	-
250 ccm	-	7.000	-	-
500 ccm	-	5.500	7.000	7.000

**79.07**

Bei Motorrädern mit mehr als einem Zylinder wird der Geräuschpegel an jedem Auspuffende gemessen.

**79.08**

Ein Motorrad, das die vorgeschriebenen Geräuschwerte überschreitet, darf mehrmals bei der Abnahme vorgeführt werden.

**79.11**

Gültige Geräuschlimits (ausgenommen bei Drag-Bike-Rennen):

Maximal 105 dB/A

Siehe hierzu Art.79.06.1

**79.12**

Während der Kontrolle darf das Umgebungsgeräusch den Wert von 90 dB(A) innerhalb eines Radius von 5 m um die Geräuschquelle nicht übersteigen.

**79.13**

Die verwendeten Geräuschmessgeräte müssen der Europa-Normen IEC 651; 60551 oder 61672, Stufe 1 oder 2, entsprechen.

Das Messgerät muss mit einer Eich-Schallquelle (Kalibrator) für die Kontrolle und Justierung des Gerätes während der Nutzungsdauer ausgerüstet sein.

**79.14**

Der Schnell-/Langsam-Schalter des Messgerätes muss auf der Position „Langsam“ stehen.

#### **79.15**

Im Hinblick auf die Tatsache, dass die jeweils herrschende Temperatur das Ergebnis von Geräuschemessungen beeinflusst, sind die Messwerte bei + 20° C als korrekt anzusehen. Bei Temperaturen unter 10° C wird eine Toleranz von + 1 dB(A) und bei Temperaturen unter 0° C eine Toleranz von + 2 dB(A) gewährt.

#### **79.16 Geräuschkontrolle nach einer Veranstaltung**

Ist bei einem Wettbewerb eine Technische Schlussabnahme vor der Veröffentlichung der Ergebnisse vorgeschrieben, so muss diese Prüfung eine Geräuschkontrolle zumindest der drei erst-platzierten Motorräder der Endwertung einschließen. Bei dieser Schlussabnahme wird für Straßenrennen eine Toleranz von + 3 dB(A) gewährt.

#### **79.17 Geräuschkontrolle während einer Veranstaltung**

Bei Wettbewerben, die Geräuschkontrollen während der Veranstaltung vorschreiben, müssen die Motorräder den Geräuschvorschriften ohne Gewährung der in Art. 79.16 aufgeführten Toleranz entsprechen.

## Technische Bestimmungen für Motocross und Schneemobilrennen 2025

Stand: 26.11.2024 – Änderungen sind *kursiv* abgedruckt

### INHALT

- 01.01 EINFÜHRUNG
- 01.03 KONSTRUKTIONSFREIHEIT
- 01.05 MOTORRAD-KATEGORIEN UND -GRUPPEN
- 01.07 KLASSENEINTEILUNG
- 01.11 MESSEN DES HUBRAUMES
- 01.17 AUFLADUNG
- 01.18 TELEMETRIE (elektronische Datenübertragung)
- 01.21 MARKENBEZEICHNUNG
- 01.23 DEFINITION EINES PROTOTYPS
- 01.25 ALLGEMEINE BESTIMMUNGEN
- 01.26 DEFINITION EINES RAHMENS BEI EINEM SOLOMOTORRAD
- 01.27 STARTVORRICHTUNGEN
- 01.28 KRAFTSTOFFTANKS
- 01.29 SCHUTZVORRICHTUNGEN FÜR OFFENLIEGENDE ANTRIEBSTEILE
- 01.31 AUSPUFFROHRE / SCHALLDÄMPFER
- 01.33 LENKER
- 01.35 BEDIENUNGSHEBEL
- 01.37 GASSCHIEBER – ZÜNDUNTERBRECHER
- 01.39 FUSSRASTEN
- 01.41 BREMSEN
- 01.43 KOTFLÜGEL UND RADABDECKUNGEN
- 01.45 VERKLEIDUNG
- 01.46 FAHRWERK
- 01.47 RÄDER, FELGEN, REIFEN
- 01.49 MOTOCROSS- REIFEN
- 01.50 ZUSÄTZLICHE BESTIMMUNGEN FÜR ELEKTRISCH ANGETRIEBENE MOTORRÄDER
- 01.53 ZUSÄTZLICHE BESTIMMUNGEN FÜR GESPANNE
- 01.55 STARTNUMMERNSCHILDER
- 01.63 KRAFTSTOFF, KRAFTSTOFF-ÖL-GEMISCH
- 01.65 KLEIDUNG UND PROTEKTOREN
- 01.67 TRAGEN VON SCHUTZHELMEN
- 01.69 HINWEISE FÜR DIE ABNAHME VON SCHUTZHELMEN
- 01.70 ANERKANNTE INTERNATIONALE PRÜFNORMEN FÜR SCHUTZHELME
- 01.76 BRUST- UND RÜCKENNUMMERN (BIBS)
- 01.77 KONTROLLE
- 01.78 GEFÄHRLICHE MASCHINEN
- 01.79 GERÄUSCHKONTROLLE
- 01.80 RICHTLINIEN FÜR DIE BENUTZUNG VON GERÄUSCHMESSGERÄTEN
- 01.82 TECHNISCHE BESTIMMUNGEN FÜR SCHNEEMOBILE
- 01.83 TECHNISCHE BESTIMMUNGEN FÜR QUADS  
TECHNISCHE BESTIMMUNGEN DES DMSB FÜR DIE KLASSEN 50 ccm UND 65 ccm

Alle Verweise auf das männliche Geschlecht in diesem Dokument sind aus Gründen der Vereinfachung gemacht und beziehen sich auch auf das weibliche Geschlecht, außer wenn der Kontext etwas anderes erfordert.

## **01.01 EINFÜHRUNG**

Unter dem Begriff „Motorrad“ versteht man alle Fahrzeuge, die im Prinzip weniger als vier Räder haben, von einem Motor angetrieben werden und eine oder mehrere Personen, von denen eine das Fahrzeug führt, befördern.

Die Räder müssen normalerweise den Boden berühren, ausgenommen kurzzeitig oder in bestimmten außergewöhnlichen Situationen. Darüber hinaus darf ein Rad bzw. dürfen alle Räder durch Kufen, Rollen oder Ketten ersetzt werden, um sich auf bestimmten Streckenbelägen bewegen zu können.

## **01.03 KONSTRUKTIONSFREIHEIT**

Entspricht ein Motorrad den FIM-Bestimmungen, der Ausschreibung wie auch den jeweiligen besonderen Festlegungen, die die FIM für bestimmte Wettbewerbe treffen kann, werden keinerlei Beschränkungen im Hinblick auf Marke, Konstruktion oder Typ des Motorrades auferlegt.

Alle Solomotorräder (Gruppe A1) müssen so konstruiert sein, dass sie vom Fahrer vollständig kontrolliert werden können.

Motorräder mit Seitenwagen (Gruppe B) müssen so gebaut sein, dass ein Beifahrer Platz findet.

## **01.05 MOTORRAD-KATEGORIEN UND -GRUPPEN**

Die Motorräder sind in Kategorien eingeteilt, die für alle Veranstaltungen eingehalten werden müssen. Im Prinzip ist es untersagt, in einem Rennen verschiedene Kategorien, Gruppen und Klassen zusammen fahren zu lassen, sofern in der Ausschreibung nicht etwas anderes festgelegt ist.

### **Kategorie I:**

Motorräder, angetrieben durch die Wirkung eines Rades auf dem Boden.

### **Kategorie II:**

Spezialfahrzeuge, angetrieben durch die Wirkung von zwei Rädern auf dem Boden, die die Bedingungen der Kategorie I nicht erfüllen.

### **Gruppe A 1 - Solomotorräder**

Zweirädrige Fahrzeuge, einspurig.

### **Gruppe B 1**

Dreirädrige Fahrzeuge, zweispurig, bestehend aus einem einspurigen Motorrad und einem zur Beförderung eines Beifahrers bestimmten Seitenwagen, der die zweite Spur zieht.

### **Gruppe B 2**

Dreirädrige Fahrzeuge, die in Geradeausfahrt zwei- oder dreispurig sind und mit einem fest angebauten Seitenwagen eine vollständige und integrale Einheit bilden.

Bei drei Spuren dürfen die Mittellinien der beiden von den Rädern des Motorrades gebildeten Spuren um maximal 75 mm versetzt sein. Eine Spur wird durch die Mittelachse jedes Fahrzeugrades in Geradeausfahrt bestimmt.

### **Kategorie III**

Fahrzeuge, angetrieben durch die Wirkung mehrerer Räder auf dem Boden in nur einer Richtung

Gruppe C – Spezialmotorräder mit zwei Rädern

Gruppe D – Spezialmotorräder mit drei Rädern, Motorräder mit zwei Rädern

Gruppe E – Schneemobile

Gruppe F – Sprint- und Dragster- Motorräder

Gruppe G – Quads

Gruppe J – Elektro-Fahrzeuge

## **01.07 KLASSENEINTEILUNG**

Die Gruppen sind unter Beachtung der nachstehend aufgeführten Hubräume in Klassen unterteilt. Im Allgemeinen muss diese Klasseneinteilung bei allen Veranstaltungen eingehalten werden (s. auch Wettbewerbsreglement für Motocross).

**Kategorie I**  
**Gruppe A 1 – Solomotorräder**

Klasse	über (ccm)	bis zu (ccm)
50*	-	50
65*	50	65
85 (2-Takt)	65	85
125 (2-Takt)	100	125
250 (2-/4-Takt)	100	250
Open (2-/4-Takt)	100	650

\* Siehe auch Technische Bestimmungen des DMSB im Anhang.

Anmerkung: Es sind ausschließlich Einzylinder-Motoren zulässig.

**Gruppen B 1, B 2 - Seitenwagen**

2-Takt über 350 ccm – 750 ccm

4-Takt 1 oder 2 Zylinder bis 1000 ccm.

**Kategorie II**

Gruppe E - Schneemobile

Klasse	Über (ccm)	Bis zu (ccm)
250	-	250
350	250	350
500	350	500
750	500	750
1050	750	1050
1300	1050	1300

**Gruppe G - Quads**

Vierrädrige, mit Ballonreifen ausgerüstete Geländefahrzeuge mit je einem Rad an den äußersten diagonalen Enden, bestehend aus einer kompletten, integralen Einheit, die einem Fahrer nur sitzend Platz bietet und mittels eines Lenkers gesteuert wird. Nur 2 Räder dürfen angetrieben sein.

Klasse	Über (ccm)	Bis zu (ccm)
Ab 14 Jahre	175 2-T	250 2-T
	290 4-T	450 4-T
Ab 16 Jahre		750 4-T

**01.11 MESSEN DES HUBRAUMES**

**11.11 Hubkolben-Motor – „Otto“-Motor**

Der Hubraum jedes Zylinders wird nach der geometrischen Formel berechnet, die das Volumen eines Zylinders angibt. Der Durchmesser ist gegeben durch die Bohrung und die Höhe durch die Strecke, die der Kolben von seinem höchsten zu seinem tiefsten Punkt zurücklegt:

$$\text{Hubraum} = \frac{D \times D \times 3,1416 \times C}{4}$$

wobei D = Bohrung in cm  
und C = Hub in cm

Ist eine Zylinderbohrung nicht kreisförmig, so muss die Fläche des Querschnitts mit einer geeigneten geometrischen Formel berechnet und dann, zur Bestimmung des Hubraums, mit dem Kolbenhub multipliziert werden. Die Bohrung wird mit einer Toleranz von 1/10 mm gemessen. Wenn mit dieser



Toleranz die Hubraumgrenze der Klasse überschritten wird, ist ein zweiter Messvorgang bei kaltem Motor und mit einer Toleranz von 1/100 mm erforderlich (Anm.: Toleranz = Messgenauigkeit).

### **11.13 Drehkolben-Motor**

Der Hubraum eines Motors, der dafür entscheidend ist, in welcher Klasse ein Motorrad teilnehmen kann, wird wie folgt berechnet:

$$\text{Hubraum} = \frac{2 \times V}{N}$$

wobei V = Gesamtvolumen aller Kammern, die den Motor bilden  
und N = Anzahl der für die Ausführung eines kompletten Zyklus in einer Kammer notwendigen Umdrehungen.

Einstufung erfolgt als Viertakt-Motor.

### **11.15 WANKEL-MOTOR**

Bei einem Wankel-Motor mit dreieckigem Kolben ist der Hubraum nach folgender Formel zu berechnen:

$$\text{Hubraum} = 2 \times V \times D$$

V = Volumen einer einzelnen Kammer

D = Anzahl der Scheiben.

Einstufung erfolgt als Viertakt-Motor.

### **01.17 AUFLADUNG**

Bei allen Veranstaltungen ist jegliche Aufladung verboten. Ein 2- oder 4-Takt-Motor, der auf Grund des Hubvolumens seines Arbeitszylinders in eine der anerkannten Klassen einzustufen ist, wird nicht als aufgeladener Motor angesehen, wenn bei einem Arbeitstakt das geometrisch gemessene Gesamtvolumen der Kraftstoffzufuhreinrichtung(en) inkl. des Hubvolumens seines Arbeitszylinders, sofern dieser den Kraftstoff ansaugt, den zulässigen Hubraum der betreffenden Klasse nicht überschreitet.

### **01.18 TELEMETRIE (elektronische Datenübertragung)**

Von bzw. zu einem sich bewegenden Motorrad dürfen keinerlei Informationen, auf welche Art auch immer, übertragen werden. Die Anbringung eines offiziellen Impulsgebers am Motorrad kann verlangt werden.

Einrichtungen zur automatischen Rundenzeitmessung werden nicht als Telemetrie angesehen, diese dürfen jedoch offizielle Zeitnahme Methoden bzw. –Ausrüstung nicht beeinträchtigen.

### **01.21 MARKENBEZEICHNUNG**

Wenn zwei Konstrukteure am Bau eines Motorrades beteiligt sind, müssen deren Namen auf dem Motorrad in folgender Reihenfolge erscheinen:

1. Name des Fahrgestell-Konstrukteurs.
2. Name des Motor-Konstrukteurs.

### **01.23 DEFINITION EINES PROTOTYPS**

Ein Prototyp ist ein Fahrzeug, das den Sicherheitsvorschriften des FIM- Sportgesetzes und dessen Anhängen für die Sportart, für die es vorgesehen ist, entsprechen muss.

## **01.25 ALLGEMEINE BESTIMMUNGEN**

Die nachstehenden Bestimmungen gelten für alle Motorräder der vorgenannten Gruppen und für alle Wettbewerbe, sofern in dem entsprechenden Anhang des FIM- Sportgesetzes nichts anderes festgelegt ist.

Bei Zweifeln in Bezug auf die Materialüberprüfung, muss eine Probe oder das fragliche Bauteil sichergestellt und einer Prüfung in einem Material-Test-Labor unterzogen werden.

### **25.01 Verwendung von Titan und Leichtmetalllegierungen**

Die Verwendung von Titan für Rahmenkonstruktion, Vorderradgabel (nur bezogen auf strukturelle Teile: Gabelbrücken, Rohre, usw.), Lenker, Schwinge, Rad- und Schwingenachsen ist verboten. Für Radachsen ist die Verwendung von Leichtmetall ebenfalls nicht gestattet.

Die Verwendung von Schrauben und Muttern aus Titan ist erlaubt.

### **25.03 Karbonfaser**

Die Verwendung von Karbonfaser verstärkten Materialien ist zulässig (mit Ausnahme von Rahmen, Lenkern und Felgen).

### **25.04 Keramikmaterial**

Die Verwendung von Keramikteilen ist für folgende Teile zulässig:

- Mechanische Dichtung
- Zündkerze
- Lambdasonde
- Drosselklappeneinheit
- Lager.

### **25.05 Andere Ausrüstung**

Die Verwendung von Datenaufzeichnungsgeräten und automatischer elektronischer Zündung ist zulässig. Keine Art von Signal darf zwischen einem bewegten Motorrad und jemandem, der mit dem Bewerber oder Fahrer in Verbindung steht übertragen werden, mit Ausnahme des Signals vom Zeitnahmetransponder oder von einer zugelassenen Onboard-Kamera (mit vorheriger schriftlicher Genehmigung des Meisterschafts-Promotors/Veranstalters).

### **25.06 Zylinderzahl**

Die Zylinderzahl des Motors wird durch die Anzahl der Verbrennungskammern bestimmt.

### **25.07**

Sind getrennte Verbrennungsräume vorhanden, so müssen diese durch einen hindernisfreien Kanal verbunden sein, dessen Querschnitt mindestens 50 % des Einlasskanal-Querschnittes beträgt.

## **01.26 DEFINITION EINES RAHMENS BEI EINEM SOLOMOTORRAD**

Die Struktur(en), die benutzt wird/werden, um die vorne am Motorrad befindlichen Steuermechanismen mit der Einheit Motor-/Getriebegehäuse und allen Komponenten der hinteren Aufhängung zu verbinden.

## **01.27 STARTVORRICHTUNGEN**

Ein Anlass-System für den Motor ist vorgeschrieben.

## 01.28 KRAFTSTOFFTANKS

Der Kraftstofftank und Tankdeckel muss zu jederzeit flüssigkeitsdicht sein. Kraftstofftanks dürfen nur im Fahrerlager oder in der Boxengasse befüllt werden.

## 01.29 SCHUTZVORRICHTUNGEN FÜR OFFENLIEGENDE ANTRIEBSTEILE

Das Getriebeabtriebsritzel muss mit einem Schutz abgedeckt sein.

### 29.01

Liegt der Primärtrieb offen, muss er aus Sicherheitsgründen durch einen Schutz abgedeckt sein. Dieser Schutz muss so beschaffen sein, dass Fahrer oder Beifahrer unter keinen Umständen versehentlich mit den Antriebsteilen in Berührung kommen können. Er muss auch so gestaltet sein, dass Verletzungen der Finger verhindert werden.

### 29.04

Ein Kettenschutz muss so angebracht sein, dass Körperteile nicht zwischen Kettenlauf und Kettenrad eingeklemmt werden können.

## 01.31 AUSPUFFROHRE / SCHALLDÄMPFER

Auspuffrohre und Schalldämpfer müssen den im Hinblick auf die Geräuschkontrolle erlassenen Vorschriften entsprechen.

### 31.01

Die Achse am Ende des Auspuffrohres muss parallel (Toleranz 10°) zur Mittellängsachse des Motorrads verlaufen. Das Äußerste Ende des Schalldämpfers darf nicht über die vertikale Tangente des hinteren Reifens hinausragen.

### 31.02

Die Kante des Auspuffrohres darf im Falle eines zufälligen Kontakts mit dem Fahrer oder den Helfern keine Gefahr darstellen. Falls das Endrohr um mehr als 3 mm herausragt, muss die Kante bis zu einem Winkel von 180° gewalzt oder mit einem Radius versehen werden (siehe nachfolgende Bilder). In beiden Fällen muss die Kantenstärke mindestens 3 mm betragen.

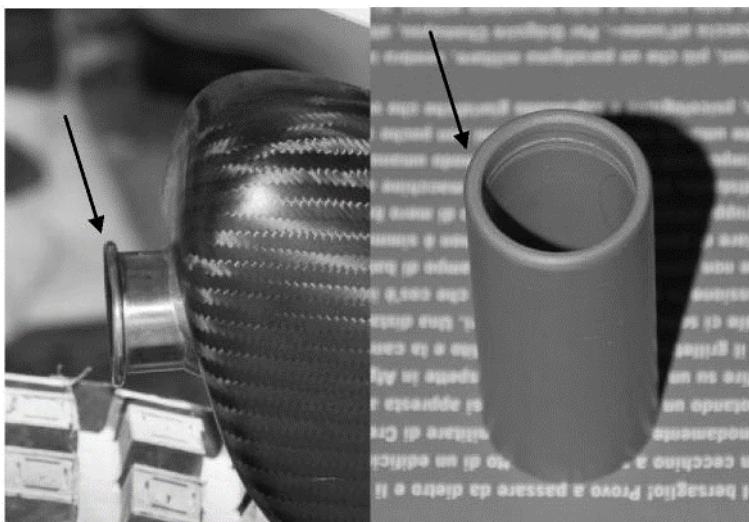

### **31.03**

Auspuffgase müssen nach hinten abgeleitet werden, jedoch so, dass sie keinen Staub aufwirbeln, Reifen und Bremsen nicht verschmutzen und den Beifahrer, soweit vorhanden, sowie auch andere Fahrer in keiner Weise stören oder belästigen.

### **31.04**

Bei einem Gespann müssen die Auspuffgase horizontal nach hinten in einem Winkel von max. 30° zur Mittellängsachse des Motorrades abgeleitet werden.

## **01.33 LENKER**

### **33.01**

Die Breite der Lenker muss mindestens 600 mm und höchstens 850 mm betragen.

### **33.02**

Bei Lenkern mit Querverbindung muss diese mit einem Schutzpolster versehen sein. Lenker ohne Querverbindung müssen in der Mitte ebenfalls ein Schutzpolster aufweisen, das die Lenkerschellen weiträumig abdeckt.

### **33.03**

Lenkerschellen müssen sehr sorgfältig abgerundet und so beschaffen sein, dass Bruchstellen am Lenker nicht auftreten können.

### **33.04**

Ungeschützte Enden des Lenkers müssen mit einem festen Material verstopft oder mit Gummi überzogen sein.

### **33.06**

Wird ein Handschutz benutzt, so muss dieser aus bruchfestem (nichtsplitterndem) Material bestehen und eine dauerhafte Öffnung für die Hand aufweisen.

### **33.07**

Lenker aus Verbundwerkstoffen sind verboten.

### **33.08**

Reparaturschweißungen an Leichtmetall-Lenkern sind verboten.

### **33.09**

Die Anbringung von massiven Lenkansschlägen (Lenkungsdämpfer sind nicht als Anschläge anzusehen) ist vorgeschrieben, um bei vollem Lenkereinschlag einen Mindestabstand von 30 mm zwischen dem Lenker mit den Handhebeln und dem Kraftstofftank zu gewährleisten, damit die Finger des Fahrers nicht eingeklemmt werden können.

## **01.35 BEDIENUNGSHEBEL**

### **35.01**

Alle Handhebel (Kupplung, Bremse, etc.) müssen im Prinzip in einer Kugel enden (Minstdurchmesser dieser Kugel: 16 mm), die auch abgeflacht sein kann, jedoch müssen die Ränder in jedem Fall abgerundet sein (Mindeststärke dieses abgeflachten Teils: 14 mm). Diese Enden müssen fest angebracht sein und mit dem Hebel eine integrale Einheit bilden.

### **35.03**

Jeder Bedienungshebel (Hand- und Fußhebel) muss auf einem eigenen Zapfen montiert sein.<sup>4</sup>

### **35.04**

Ist der Fußbremshebel auf der Achse der Fußraste gelagert, so muss er im Falle einer etwaigen Deformierung der Fußraste dennoch unter allen Umständen funktionsfähig bleiben.

### **35.05**

Hand- und Fußhebel dürfen für Fahrer mit Handicap geändert werden.

## **01.37 GASSCHIEBER – ZÜNDUNTERBRECHER**

### **37.01**

Gasschieber müssen sich automatisch schließen, wenn der Fahrer den Griff loslässt. Die Gasschieberbetätigung (Öffnen und Schließen) darf vom Drehgriff aus nur mechanisch durch Bowdenzug, der direkt an der Drosselklappe befestigt ist, erfolgen. Alle Ansaugluft muss durch das Drosselklappengehäuse in den Zylinder geleitet werden. Keinerlei andere Mittel, um Umgebungsluft im Einlasstrankt des Zylinderkopfes zu ermöglichen sind zulässig.

### **37.02 Zündunterbrecher**

Bei Schneemobilen, Quads und Gespannen muss ein Zündunterbrecher vorhanden sein, der in Funktion tritt, wenn der Fahrer seine Maschine verlässt. Dieses System muss den Primärstromkreis unterbrechen und so angeschlossen sein, dass sowohl die Stromzufuhr als auch eine erneute Schließung des Stromkreises verhindert wird.

Der Zündunterbrecher muss sich so nahe wie möglich an der Lenkermitte befinden und wird über ein nichtelastisches Verbindungskabel von angemessener Länge und Stärke ausgelöst. Wenn der Fahrer von dem Fahrzeug absteigt, muss das Verbindungskabel vom Zündunterbrecher getrennt und der Motor abgestellt werden. Der Zündunterbrecher darf nicht mit Klebeband, Klebstoff, Draht oder auf andere Art festgestellt montiert sein. Es muss möglich sein das Verbindungskabel abzuziehen und den Motor sofort zu stoppen.

Bei Gespann- und Quadrennen muss das Verbindungskabel über das rechte Handgelenk des Fahrers gestreift werden. Ein Spiralkabel (ähnlich einem Telefonkabel) von maximal 1 m Länge ist gestattet.

Bei Schneemobilrennen muss es sachgerecht am Gürtel des Fahrers befestigt werden (Schlinge, Haken oder Ring).

Alle Solomotorräder müssen mit einem links, oder rechts am Lenker angebrachten Zündunterbrecherschalter oder –Knopf (Rot) ausgerüstet sein. Dieser muss sich in Reichweite einer an den Handgriffen liegenden Hand befinden und in der Lage sein, den laufenden Motor abzustellen. Der Schalter, oder Knopf ist der Einzige, der in Rot ausgeführt werden darf.

## **01.39 FUSSRASTEN**

### **39.01**

Fußrasten müssen fest angebracht sein. Sie können mit einem Klappmechanismus versehen sein, müssen dann aber über eine Vorrichtung verfügen, die sie automatisch wieder in ihre Normalstellung zurückbringt. Die Fußrasten-Enden müssen mit einem integrierten Schutz versehen sein, der mit einem Radius von mindestens 8 mm abgerundet ist (s. Zeichnungen im DMSB-Handbuch, blauer Teil).

## **01.41 BREMSEN**

### **41.01**

Alle Motorräder müssen mit mindestens zwei wirksamen Bremsen ausgestattet sein (eine an jedem Rad), die unabhängig voneinander betätigt werden und konzentrisch auf das Rad wirken.

### **41.02**

Motorräder der Gruppe B müssen mit mindestens zwei wirksamen Bremsen ausgerüstet sein, die auf mindestens zwei der Räder konzentrisch wirken und unabhängig voneinander betätigt werden.

### **41.04**

Schneemobile müssen mindestens eine funktionsfähige Bremse haben.

## **01.43 KOTFLÜGEL UND RADABDECKUNGEN**

Motorräder müssen mit Kotflügeln ausgerüstet sein.

### **43.01**

Kotflügel müssen auf beiden Seiten über den Reifen hinausreichen.

### **43.02**

Der vordere Kotflügel muss den Radumfang in einem ausreichenden großen Winkel bedecken, dass der Fahrer vor Schmutz geschützt wird.

### **43.04**

Das in den Zeichnungen (DMSB-Handbuch, blauer Teil) angegebene Maß des hinteren Kotflügels darf an den äußersten Positionen der vorderen und hinteren Aufhängung bei voller Ausdehnung 130mm nicht überschreiten.

### **43.05**

Die Enden der Kotflügel müssen abgerundet sein, wobei der Radius mindestens 3 mm betragen muss. Die Kotflügel müssen aus flexiblem Kunststoff bestehen.

### **43.07**

Werden gegossene oder geschweißte Räder verwendet, müssen die Speichen mit festen Scheiben abgedeckt werden. Jede Öffnung, zwischen der äußeren Kante der festen Scheibe und der Felge darf höchstens 10mm betragen (Reifenventil ausgenommen).

## 01.45 VERKLEIDUNG

Verkleidungen sind nicht zulässig. Kühlerabdeckungen müssen aus flexiblem Kunststoff bestehen.

## 01.46 FAHRWERK

Elektronisch gesteuerte Fahrwerkssysteme sind nicht erlaubt.

## 01.47 RÄDER, FELGEN, REIFEN

### 47.01

Alle Reifen werden auf der Felge montiert und bei einem Druck von 1 kg/cm<sup>2</sup> (1 bar) gemessen. Die Messung erfolgt an einem Reifenausschnitt, der 90° vom Boden entfernt ist.

### 47.02

Jede Änderung an der Felge bzw. den Speichen eines Integralrades (gegossen, geschweißt, genietet), wie es vom Hersteller geliefert wurde, oder an einer traditionellen zerlegbaren Felge ist verboten. Hiervon ausgenommen sind lediglich die Reifenniederhalter, die manchmal verwendet werden, um die Bewegung des Reifens auf der Felge zu verhindern. Wenn derartige Änderungen an der Felge vorgenommen worden sind, müssen die Bolzen, Schrauben, etc. ausreichend befestigt sein.

### 47.03

Die Radgrößen der folgenden Klassen sind wie folgt festgelegt:

Klasse	Vorderrad	Hinterrad
50 ccm	maximal 12"	maximal 12"
65 ccm	maximal 14"	maximal 12"
85 ccm	maximal 19"	maximal 16"
125 ccm und höher	maximal 21"	maximal 19"

## 01.49 MOTOCROSS- REIFEN

### 49.01

Reifen mit Schaufelstollen (radial angeordnete, fortlaufende Rippen) oder Reifen mit Profilstollen, die höher als 19,5 mm sind, sind verboten.

### 49.03

Die Reifenoberfläche darf nicht mit nachträglich montierten Gleitschutz-Spikes, Spezial-Ketten etc. bestückt sein.

## 01.50 ZUSÄTZLICHE BESTIMMUNGEN FÜR ELEKTRISCH ANGETRIEBENE MOTORRÄDER

siehe FIM-Bestimmungen für Elektromotorräder



## **01.53 ZUSÄTZLICHE BESTIMMUNGEN FÜR GESPANNE**

### **53.01**

Der Seitenwagen muss an mindesten drei Stellen am Motorrad befestigt sein, wenn er nicht integraler Bestandteil des Chassis ist.

An den Verbindungspunkten darf keine Bewegung möglich sein (Pendel-Seitenwagen sind strikt verboten). Wenn der Neigungswinkel verstellbar ist, muss er so blockiert sein, dass er vollkommen gesichert und nicht nur festgeklemmt ist.

Die Öffnung zwischen dem Motorrad und dem Seitenwagen muss durch eine Struktur aus gekreuzten Gurten oder durch ein Metallgitter verschlossen werden, damit der Fuß des Fahrers nicht ungewollt mit dem Boden in Berührung kommt.

Der Kraftstofftank muss ausreichend und gesondert vor Bodenberührung geschützt sein.

### **53.06**

Der Antrieb darf nur durch das Hinterrad auf den Boden übertragen werden.

### **53.07**

Die Spurweite, die sich aus dem Abstand der Mittellinien des Hinterrades und des Seitenwagenrades ergibt, muss mindestens 800 mm und darf höchstens 1150 mm betragen.

### **53.09**

Um die Torsionskraft in der Lenkung zu reduzieren, ist es erlaubt, Vorder- und Hinterrad zu versetzen, wobei der Abstand zwischen den Rädern max. 75 mm betragen darf.

### **53.10**

Die Lenkung des Vorderrads muss ohne jedes Zwischengelenk direkt mit einer klassischen Teleskopgabel oder Schwingengabel mit gleichen Radträgern auf jeder Seite (lange oder kurze Ausführung) ausgeführt sein. Alle anderen Typen einer Vorderradlenkung und -aufhängung sind verboten.

### **53.11**

Mindestabmessungen eines Seitenwagens für den Aufenthalt des Beifahrers:

Länge: 1000 mm

Breite: 400 mm

Höhe des Schutzschildes für den Beifahrer: 300 mm (s. Abbildungen im DMSB-Handbuch, blauer Teil).

### **53.12**

Die Bodenfreiheit eines beladenen Gespanns muss mindestens 175 mm betragen.

### **53.13**

Die Position des Motors ist freigestellt, er muss jedoch vor dem Hinterrad angebracht sein.

Falls der Motor und das Getriebe auf Platten befestigt sind, so beträgt die Mindeststärke 4mm für Stahlplatten und 5mm für Leichtmetallplatten.

#### **53.14**

Der Lenker muss an der Gabel fest angebracht sein und über dem Niveau der Sattelmittle liegen. Es muss ein Steuerkopf vorhanden sein, der wie der Lenker befestigt sein muss und nicht am ungefederten Teil der Vorderradaufhängung befestigt sein darf.

#### **53.16**

Bei Gespannen muss das Rad des Seitenwagens durch ein festes Material abgedeckt oder geschützt sein.

#### **53.17**

In Bezug auf die Mittelachse des Motorrades darf das Auspuffrohr nicht über die Breite des Seitenwagens (falls es auf der Seite des Seitenwagens liegt) oder um mehr als 300 mm (falls es auf der Seite des Motorrades liegt) hinausragen (s. Abbildungen im DMSB-Handbuch, blauer Teil). Falls das Auspuffrohr auf der Seite des Gespanns angeordnet ist, darf es die senkrechte Linie an einer Tangente zur hinteren Kante der Seitenwagen-Plattform nicht überschreiten.

### **01.55 STARTNUMMERNSCHILDER**

#### **55.03**

Die Startnummernschilder dürfen ausschließlich aus flexiblem Kunststoff bestehen. Die Form der vorderen Startnummernschilder ist freigestellt und darf Teil des Gesamtdesigns des Motorrades sein. Das vordere Startnummernschild muss jedoch eine Mindestgröße aufweisen, so dass 3 Ziffern der Art wie in Artikel 55.07 beschrieben darauf Platz finden.

Teamwerbung ist auf dem vorderen Startnummernschild auf einer Größe von 50 mm ab Oberkante oder Unterkante des Nummernschildes zulässig.

#### **55.04**

Die nicht mehr als 50mm gewölbten Nummernschilder dürfen nicht verdeckt oder gekrümmt sein.

#### **55.05 Vordere Startnummernschilder**

Die Hintergrundfarbe der vorderen Startnummernschilder und die Ziffernfarbe sind grundsätzlich freigestellt, es muss jedoch ein klarer Kontrast zwischen der Ziffernfarbe und der Hintergrundfarbe erkennbar sein.

Für die Deutsche Motocross-Meisterschaft Seitenwagen gilt: Die Hintergrundfarbe der vorderen Startnummernschilder ist gelb.

Für den DMSB-Motocross-Pokal Seitenwagen gilt: Die Hintergrundfarbe der vorderen Startnummernschilder ist weiß.

Die vorderen, nicht mehr als 50mm gewölbten, Nummernschilder dürfen nicht verdeckt oder gekrümmt sein (siehe Zeichnungen im DMSB-Handbuch, blauer Teil).

Ein Startnummernschild ist vorn am Motorrad anzubringen. Es darf im Verhältnis zur Senkrechten um höchstens 30° nach hinten geneigt sein. Die Startnummernschilder dürfen zwischen den Nummern perforiert sein, unter keinen Umständen jedoch die Nummer selbst.

#### **55.06 Seitliche Startnummernschilder**

Die seitlichen Startnummernschilder müssen über einer horizontalen, durch die Hinterradachse verlaufenden Linie angebracht sein. Die Vorderkante der Startnummernschilder muss sich hinter einer vertikalen, 200 mm hinter den Fußrasten des Fahrers liegenden Linie befinden.

Sie müssen so montiert sein, dass sie gut sichtbar sind und von keinem Teil des Motorrades bzw. nicht von dem in Fahrposition auf dem Motorrad sitzenden Fahrer verdeckt werden. An Stelle von

abnehmbaren Startnummernschildern können auch Flächen von gleicher Größe in matter Farbe aufgemalt oder angebracht werden.

Das Design und die Werbung sind freigestellt.

Die Hintergrundfarbe der seitlichen Startnummernschilder und die Ziffernfarbe sind grundsätzlich freigestellt, es muss jedoch ein klarer Kontrast zwischen der Ziffernfarbe und der Hintergrundfarbe erkennbar sein.

Für die Deutsche Motocross-Meisterschaft Seitenwagen gilt: Die Hintergrundfarbe der seitlichen Startnummernschilder ist gelb.

Für den DMSB-Motocross-Pokal Seitenwagen gilt: Die Hintergrundfarbe der seitlichen Startnummernschilder ist weiß.

### **55.07 Ziffern**

Die Ziffern müssen gut leserlich und wie der Grund in matter Farbe gehalten sein, um die Reflexion von Sonnenstrahlen zu vermeiden.

Für die Deutsche Motocross-Meisterschaft Seitenwagen und den DMSB-Motocross-Pokal Seitenwagen gelten: Die Ziffern haben die Farbe Schwarz.

Es müssen folgende Mindestabmessungen und Schriftarten\* auf dem vorderen Startnummernschild eingehalten werden:

50/65/85ccm:

Höhe der Ziffern: 100 mm

ab 125ccm:

Höhe der Ziffern: 130 mm

Bei den seitlichen Startnummernschildern müssen folgende Mindestabmessungen eingehalten werden:

50/65/85ccm:

Höhe der Ziffern: 80 mm

Ab 125ccm:

Höhe der Ziffern: 100 mm

\*siehe auch DMSB-Handbuch, blauer Teil

Die Entscheidung ob die Startnummern den Bestimmungen entsprechen trifft der Obmann der Technischen Kommissare. Entsprechen die Startnummern nicht den Bestimmungen erfolgt keine Technische Abnahme.

### **55.09**

Alle sonstigen Nummernschilder oder Aufschriften an den Motorrädern, die zur Verwechslung mit einer Startnummer führen können, müssen vor dem Start eines Wettbewerbes entfernt werden.

## **01.63 KRAFTSTOFF, KRAFTSTOFF-ÖL-GEMISCH**

siehe Kraftstoffbestimmungen der FIM, DMSB-Handbuch, blauer Teil.

## **01.65 Kleidung und Protektoren**

Es ist allgemein empfohlen, Anzüge, Hosen, langarmige Hemden und Unterwäsche aus Textilien, die nicht vollständig aus Nylon oder Spandex (z.B. Lycra, Elastan) bestehen, zu verwenden, so dass bei Abnutzung (Reibung) ein Qualitätsverlust vermieden wird.

### **65.01 Motocross**

Für Fahrer/Beifahrer ist das Tragen von entweder einem Anzug oder Hosen und langärmigem Hemd vorgeschrieben. Ein professionell hergestellter, handelsüblicher Brust- und Rückenschutz, der in seiner Ausführung nicht verändert werden darf, ist vorgeschrieben.

In den Jugendklassen ist zusätzlich ein professionell hergestellter, handelsüblicher Schulter-, *Ellenbogen-* und *Knieschutz* vorgeschrieben.

*Die Schutzeinrichtungen müssen eindeutig nach den folgenden Normen geprüft und gekennzeichnet sein:*

*EN 1621-1, Level 1 oder 2, für Schulter, Ellbogen, Hüfte und Knie*

*EN 1621-2, Level 1 oder 2, für den Rücken: CB (Central Back) und FB (Full Back)*

*EN 1621-3, Level 1 oder 2, für die Brust*

Sämtliche Körperteile mit Ausnahme des Halses im Bereich zwischen Helm und Fahrerhemd müssen vollständig bedeckt sein (das Hemd muss in der Hose getragen werden).

Brillen müssen beim Start des Trainings oder Rennens getragen werden. Siehe auch DMSB-Motocross-Reglement im DMSB-Handbuch, grüner Teil.

### **65.02 Schneemobilrennen**

Der Fahrer muss eine zweckmäßige Schutzkleidung tragen, die Schutz gegen Kälte und Verletzungen bietet, dazu gefütterte kniehohe Stiefel oder anderes festes Schuhwerk.

### **65.04 Augenschutz**

Die Fahrer/Beifahrer müssen eine Schutzbrille tragen. Die Verwendung von Brillen, Helmvisieren und „Roll Offs“ oder „Tear Offs“, die am Helm verbleiben, ist ebenfalls erlaubt, Die Verwendung von Abreißvisieren ist verboten.

Die Brillen, Schutzbrillen und Visiere müssen aus nichtsplitterndem Material hergestellt sein. Ein Augenschutz, der die Sicht beeinträchtigt (z. B. durch Kratzer), darf nicht verwendet werden.

## **01.67 TRAGEN VON SCHUTZHELMEN**

Beim Training und während der Rennen müssen alle Teilnehmer einen Schutzhelm tragen. Der Helm muss ordnungsgemäß geschlossen sein, gut sitzen, und in gutem Zustand sein. Er muss ein Kinnriemen-Verschluss-System aufweisen.

Schutzhelme, deren Außenschale aus mehr als einem Stück besteht, sind nicht gestattet.

Ein Verschluss-System mit einem Riemen und einem doppelten D-Ring Verschließsystem wird empfohlen.

Alle Schutzhelme müssen das Prüfzeichen einer der in Art. 01.70 aufgeführten internationalen Prüfnormen tragen.

Ein Schutzhelm dient dazu Schutz zu bieten. Ein Schutzhelm ist keine Plattform, um fremde Gegenstände daran zu befestigen. Kameras oder anderes Zubehör sind nicht gestattet und dürfen nicht am Helm des Fahrers/Beifahrers angebracht werden.

Die Nichtbeachtung dieser Vorschriften wird mit Ausschluss bestraft.

## **01.69 HINWEISE FÜR DIE ABNAHME VON SCHUTZHELMEN**

### **69.01**

Die Technischen Kommissare müssen vor dem Training und vor den Rennen unter Aufsicht des Obmannes der Technischen Abnahme überprüfen, ob alle Schutzhelme den technischen Anforderungen genügen.

### **69.02**

Entspricht ein Schutzhelm diesen Anforderungen nicht bzw. ist schadhaft, muss der Technische Kommissar den Helm bis zum Ende der Veranstaltung einbehalten, siehe auch DMSB-Schutzhelmbestimmungen, DMSB-Handbuch, blauer Teil. In diesem Fall muss der betreffende Fahrer einen anderen Schutzhelm zur Technischen Abnahme vorführen.

Nach einem Aufschlag infolge eines Unfalles muss der Helm dem Obmann der Techn. Abnahme zur Überprüfung vorgelegt werden (s. auch Art. 77.02.14).

### **69.03**

Alle Schutzhelme müssen sauber (ohne alte Veranstaltungsmarkierungen) und intakt sein und dürfen in ihrer Konstruktion nicht modifiziert worden sein.

### **69.04**

Der Obmann der Technischen Kommissare und/oder ein Technischer Kommissar können vor Zulassung eines Fahrers zum Training überprüfen:

#### **69.04.1**

dass der Helm auf dem Kopf des Fahrers einen guten Sitz aufweist;

#### **69.04.2**

dass es nicht möglich ist, die Trageeinrichtung in geschlossenem Zustand über das Kinn des Fahrers zu streifen;

#### **69.04.3**

dass es nicht möglich ist, den Schutzhelm über den Hinterkopf des Fahrers zu ziehen.

## **01.70 ANERKANNTE INTERNATIONALE PRÜFNORMEN FÜR SCHUTZHELME**

Europa: ECE 22-05 Typ P oder ECE 22-06 Typ P

Japan: JIS T 8133:2015 Typ 2

USA: SNELL M2015 oder SNELL M2020D oder SNELL M2020R *oder SNELL M2025R oder SNELL M2025D*

FIM: *FRHPhe-01 (bis 31.12.2025) oder FRHPhe-02*

*Im DMSB-Bereich sind Helme gemäß Prüfnorm ECE 22-05 Typ P ab dem 01.01.2026 nicht mehr zulässig. Alle anderen Prüfnormen bleiben weiterhin zulässig.*

Im FIM-Bereich sind FIM-homologierte Helme gemäß FIM-Prüfnorm FRHPhe-02 ab dem 01.01.2025 streng empfohlen und ab dem 01.01.2026 vorgeschrieben. Alle anderen Helmnormen werden dann unzulässig sein.

## **01.76 BRUST- UND RÜCKENNUMMERN (BIBS)**

Die zu tragenden Brust- und/oder Rückennummern (Bibs) bzw. die auf die Fahrershirts gedruckten Nummern müssen nachstehende Bedingungen erfüllen:

### **76.01**

Die Farbe der Startnummern muss in starkem Kontrast zur Farbe des Untergrunds stehen.

### **76.02**

Abstand zwischen den Ziffern: 1,5 cm

**76.03**

Höhe der Ziffern: mind. 20 cm

**76.04 Breite der Startnummern:**

mind. 10 cm bei einstelligen Startnummern,  
mind. 20 cm bei zweistelligen Startnummern,  
mind. 25 cm bei dreistelligen Startnummern.

**76.05**

Strichstärke: 3 cm.

**76.06**

Um die Startnummern herum muss ein freier Raum von 5 cm ohne Werbung gewährleistet sein.

**76.07**

Bibs aus Kunststoffmaterial müssen perforiert sein, um eine ausreichende Luftdurchlässigkeit zu gewährleisten.

**76.08**

Die vom Fahrer auf den Nummernbibs oder Shirts verwendeten Startnummern müssen den für das jeweilige Rennen vergebenen Nummern entsprechen. Diese offiziellen Startnummern müssen während des Trainings und der Rennen getragen werden.

**01.77 KONTROLLE**

**77.01 Abnahme**

Allgemeines

Der Fahrer ist zu jeder Zeit dafür verantwortlich, dass sein Motorrad den technischen Bestimmungen für Motocross entspricht.

**77.01.1**

Obmann der Technischen Abnahme muss eine Stunde vor Beginn der Technischen Abnahme anwesend sein. Er muss den Rennleiter, den Jury-Präsidenten und den ggf. anwesenden CT-Delegierten von seiner Ankunft unterrichten.

**77.01.2**

Er muss sicherstellen, dass alle für die Veranstaltung nominierten Technischen Kommissare ihre Aufgabe ordnungsgemäß erfüllen.

**77.01.3**

Er teilt die Technischen Kommissare für bestimmte Aufgaben während des Rennens, des Trainings und der Abschlusskontrolle ein.

**77.01.4**

Die Technische Abnahme erfolgt nur, wenn die Abnahmekarte des Motorrades vom Fahrer (oder seinem Mechaniker) vorgelegt wurde.

**77.01.5**

Die Fahrer oder ihre Mechaniker müssen mit dem Motorrad innerhalb des in der Ausschreibung festgelegten Zeitraumes zur Technischen Abnahme erscheinen. Auf Verlangen des Technischen Kommissars müssen die Fahrer persönlich bei der Abnahme zugegen sein.

**77.01.6**

Der Obmann der Technischen Abnahme muss den Rennleiter bzw. den Jury-Präsidenten von den Ergebnissen der Technischen Abnahme unterrichten. Anschließend erstellt er eine Liste der akzeptierten Motorräder und legt diese dem Rennleiter vor.

**77.01.7**

Der Obmann der Techn. Abnahme kann zu jeder Zeit jedes Teil des Motorrades überprüfen.

**77.02**

Ein Fahrer, der nicht, wie unten beschrieben, zur Abnahme erscheint, kann von der Veranstaltung ausgeschlossen werden. Der Rennleiter kann jeder Person, die nicht die Bestimmungen erfüllt oder jedem Fahrer, der eine Gefahr für andere Teilnehmer oder die Zuschauer darstellt, verbieten, am Training oder am Rennen teilzunehmen.

**77.02.1**

Die Technische Abnahme findet in Übereinstimmung mit den in den CMS-Bestimmungen und der Ausschreibung getroffenen Festlegungen und Zeiten statt. Bei Technischen Kontrollen dürfen nur der jeweilige Fahrer sowie zwei weitere Personen anwesend sein. Bei Mannschaftswettbewerben ist zusätzlich auch der Team-Manager zugelassen.

**77.02.2**

Fahrer oder Mechaniker müssen ein sauberes Motorrad ohne alte Abnahmesticker von vorherigen Veranstaltungen und den vorschriftsmäßigen Helm vorführen sowie die korrekt ausgefüllte und abgezeichnete Abnahmekarte vorlegen; der Kraftstofftank darf maximal 0,5 l Kraftstoff enthalten. Im Zweifelsfall wird der Obmann der Techn. Abnahme das Motorrad mit leerem Tank wiegen.

**77.02.3**

Der Fahrer muss die Ausrüstung vorführen; der Schutzhelm muss markiert werden.

**77.02.5**

Zunächst kann die Geräuschkontrolle durchgeführt und die erreichten Werte in die Abnahmekarte eingetragen werden. Der Schalldämpfer wird mit Farbe markiert.

**77.02.6**

Das Motorrad/die Motorräder kann/können gewogen; das Gewicht kann in die Abnahmekarte eingetragen werden.

**77.02.7**

Es *kann* eine Gesamtkontrolle des Motorrades/der Motorräder in Übereinstimmung mit den DMSB-Bestimmungen vorgenommen. Es/sie wird/werden anschließend verplombt (Plombe/Siegel am vorderen Hauptrahmen).

**77.02.8**

Jeder Fahrer darf ein Motorrad unter seinem Namen und seiner Startnummer bei der Techn. Abnahme vorführen. Für das zweite Motorrad gibt es zwei Möglichkeiten:

1. Ein Fahrer kann ein zweites Motorrad unter seinem Namen und unter seiner Startnummer bei der Techn. Abnahme einsetzen.
2. Ein Team oder eine Gruppe von Fahrern kann ein zweites Motorrad vorführen mit der Möglichkeit, es von verschiedenen Fahrern nutzen zu lassen, jedoch unter der Voraussetzung, dass es unter den Namen und Startnummern der betreffenden Fahrer markiert wurde. In diesem Fall muss das Team, das das Motorrad vorführt, bei der Abnahme die Namen und Startnummern der Fahrer angeben, die das Motorrad benutzen sollen.



**77.02.9**

Ein Fahrer darf sein Motorrad zwischen den einzelnen Läufen wechseln. Die endgültige Wahl muss mindestens 10 Minuten vor Beginn des jeweiligen Laufes getroffen werden.

**77.02.10**

10 Minuten vor dem Start muss der Technische Kommissar in der Wartezone die Plomben/ Siegel und Markierungen sowie der Fahrerausrüstung überprüfen.

**77.02.11**

Während der Veranstaltung kontrolliert der Technische Kommissar in der Reparaturzone die Plomben/Siegel und Markierungen und die Fahrerausrüstung. Er muss die an den Motorrädern vorgenommenen Arbeiten überwachen, um sicherzustellen, dass kein Motorrad zur Gefahrenquelle wird.

**77.02.12**

Sofort nach Beendigung des letzten Rennens müssen die ersten drei Motorräder des letzten Rennens zur Technischen Abnahme in den Parc Fermé gebracht werden. Die Motorräder bleiben nach Ankunft des Siegers für den Fall eventueller Proteste oder weiterer notwendiger Kontrollen für 30 Minuten im Parc Fermé. Die Teilnehmer müssen ihr Motorrad innerhalb von 30 Minuten nach Aufhebung des Parc Fermé abholen, ausgenommen die Motorräder, die für eine Überprüfung ausgesucht wurden. Nach dieser Frist sind die Offiziellen des Parc Fermé nicht länger verantwortlich für die Motorräder. *Motorräder können sofort nach dem Rennen einer Geräuschkontrolle unterzogen werden. Für diese Geräuschkontrolle ist der jeweilige Technische Kommissar in Absprache mit dem Rennleiter verantwortlich. Die Ergebnisse dieser Messungen sind zu dokumentieren und bei Verstößen unverzüglich dem Rennleiter oder dem Sportkommissar zu melden.*

**77.02.13**

Nach Beendigung der Technischen Abnahme legt der Obmann dem Rennleiter eine Liste mit den akzeptierten Fahrern und Motorrädern sowie ggfls. den jeweiligen Geräuschwerten und Gewichten vor.

**77.02.14**

Wurde ein Motorrad in einen Unfall verwickelt, muss es vom Technischen Kommissar überprüft werden, um sicherzustellen, dass kein gravierender Defekt eingetreten ist. Der Fahrer muss sein Motorrad zusammen mit Schutzhelm und Kleidung zu dieser erneuten Überprüfung vorführen.

## **01.78 GEFÄHRLICHE MASCHINEN**

Wenn ein Technischer Kommissar im Verlauf des Trainings oder des Rennens zu der Überzeugung kommt, dass ein Motorrad defekt ist und dadurch eine Gefahr für andere Fahrer darstellen könnte, muss er sofort den Rennleiter oder dessen Stellvertreter unterrichten. Deren Pflicht ist es, dieses Motorrad von der weiteren Teilnahme am Training oder am Rennen auszuschließen.

## **01.79 GERÄUSCHKONTROLLE**

### **„2 Meter max.“-Methode**

#### **Anmerkungen:**

*Elektro-Fahrzeuge (Gruppe J) sind von der Geräuschkontrolle ausgenommen.*

*Alle Motorräder müssen während der Technischen Abnahme einer Geräuschkontrolle unterzogen werden.*

*Um die Maßnahmen zur Verringerung des Geräuschpegels zugunsten der Umwelt weiterzuführen, wird seit 2013 in allen Allterrain-Disziplinen eine neue Methode zur Messung des Geräuschpegels mit der Bezeichnung "2 Meter max." angewendet. Die technischen Spezifikationen und die Mittel für die Anwendung einer solchen Methode zur Verwendung der Technischen Kommissare und Offiziellen sind in diesem Artikel beschrieben. Die "2 Meter max."-Methode zeigt eine sehr gute Korrelation zwischen dem Schalleistungspegel ( $L_{WA}$ ), der von Motorrädern bei Vollgas erzeugt wird, und den maximalen Schalldruckpegeln, die in der Nähe der gleichen Motorräder gemessen werden, wobei die Motoren im Leerlauf schnell auf maximale Drehzahl gebracht werden. Die "2 Meter max."-Methode besteht darin, nicht nur den*

Geräuschpegel zu messen, der vom Schalldämpfer des Auspuffs erzeugt wird, sondern auch den maximalen globalen Geräuschpegel, den das Motorrad bei Maximaldrehzahl erreicht, begrenzt durch natürliche Regulierung (bei Zweitaktmotoren) oder Drehzahlbegrenzer (bei Viertaktmotoren). Nur Geräuschpegel, die mit der "2 Meter max."-Methode gemessen werden, werden von den Technischen Kommissaren und der Fahrleitung der Veranstaltung beurteilt, um zu entscheiden, ob das Motorrad den zulässigen maximalen Geräuschpegeln entspricht.

### **79.01 Vorbereitung des Geräuschmessgeräts**

Für alle FIM- und DMSB-Meisterschaftsveranstaltungen ist ein Geräuschmessgerät mit einem Frequenzgang gem. IEC 61672 Abschnitt 11 mit einer max. Toleranz von plus / minus 2 dB (A) im Bereich von 125 bis 8.000 Hz bei 94, 104 und 114 dB (A) zu nutzen. Es kann grundsätzlich ein Gerät der Typenklasse 1 eingesetzt werden.

Geräuschmessgeräte müssen auch folgendes umfassen:

- einen kompatiblen Kalibrator, der unmittelbar vor dem Test und immer unmittelbar vor einem erneuten Test, der eine Bestrafung nach sich zieht, verwendet werden muss.
- ein Drehzahlmesser.

Für den Fall, dass Drehzahlmesser, Geräuschmessgerät oder Kalibrator während der technischen Überprüfung ausfallen, müssen zwei Sätze an Ausrüstung vorhanden sein.

Das Geräuschmessgerät ist nach folgendem Verfahren vorzubereiten:

- Bewertungskurve A einstellen
- Anzeigegeschwindigkeit „schnell / fast“ einstellen
- den höchsten verfügbaren Bereich (z. B. 60 - 140 dB) einstellen.
- Geräuschmessgerät gemäß Bedienungsanleitung kalibrieren, berücksichtigen das die Windschaumkugel vorhanden ist
- Positionieren der Windschaumkugel auf dem Mikrofon
- Aktivieren der Funktion MAX MIN - eingestellt auf MAX
- Anzeige  $L_{A, max}$

### **79.02 Einrichten des Geräuschmessgeräts und des Motorrads**

Die Geräuschpegel werden mit dem auf einem Stativ befestigten Mikrofon in einer Höhe von 1,35 m über dem Boden in horizontaler (ebener) Position gemessen. Es ist hilfreich ein Mikrofon zu haben, das mit einem Verlängerungskabel zum Geräuschmessgerät ausgerüstet ist. Stellen Sie für den Ort und die Position des Motorrads sicher, dass innerhalb von 10 m um das Mikrofon keine festen Hindernisse vorhanden sind.

In Abhängigkeit vom Fahrzeug wird das Geräuschmessgerät wie folgt positioniert:

- Für Solo-Motorräder (außer für Schneemobile): Im Winkel von 45° zur Längsachse des Fahrzeugs auf der Auspuffseite in einem Abstand von 2 m hinter dem Fahrzeug (gemessen vom Punkt, an dem die Mitte des Hinterreifens den Boden berührt).
- Für Solo-Motorräder mit 2 Auspuffausgängen: Im Winkel von 45° zur Längsachse des Fahrzeugs auf der Seite des Lufteinlasses in einem Abstand von 2 m hinter dem Fahrzeug (gemessen vom Punkt, an dem die Mitte des Hinterreifens den Boden berührt). Hinweis: Wenn ein zentraler Lufteinlass verwendet wird, werden beide Seiten getestet.
- Für Schneemobile: In einem Winkel von 90° zur Längsachse des Fahrzeugs, auf der Seite des Schalldämpfers, in einem Abstand von 2 m neben dem Fahrzeug (gemessen vom Schalldämpferausgang). Verwenden Sie für die Kontinuität der Messung den Lenker als Referenz für die Ausrichtung der Maschine mit dem Mikrofon - das Auspuffrohr befindet sich normalerweise auf der rechten Seite der Maschine und direkt unter der Lenkerposition. Hinweis: Die Verwendung nur eines Schalldämpfers ist für Schneemobile zulässig.
- Für Sidecars: In einem Winkel von 45° zur Längsachse des Fahrzeugs auf der Seitenwagenseite, in einem Abstand von 2 m hinter dem Fahrzeug (gemessen vom Punkt, wo der Reifen des Seitenwagens den Boden berührt). Wenn sich der Ausgang des Schalldämpfers näher am Hinterrad des Motorrads befindet, ist der Bezugspunkt der Kontaktpunkt des Motorrad-Hinterrades auf dem Boden (wie bei Solo-Motorrädern).
- Für Quads: In einem Winkel von 45° zur Längsmittelachse des Fahrzeugs, in einem Abstand

von 2 m hinter dem Fahrzeug (gemessen von dem Punkt, an dem die Linie lotrecht zur Hinterachse gezogen den Boden berührt).

- Für Quads, bei denen sich der Auspuff außerhalb der Mittelachse befindet: In einem Winkel von 45° von der Auspuffachse auf der versetzten Seite in einem Abstand von 2 m hinter dem Fahrzeug (gemessen von dem Punkt, an dem die Linie lotrecht zur Hinterachse gezogen den Boden berührt).

Solomotorrad – Auspuff rechts - Draufsicht

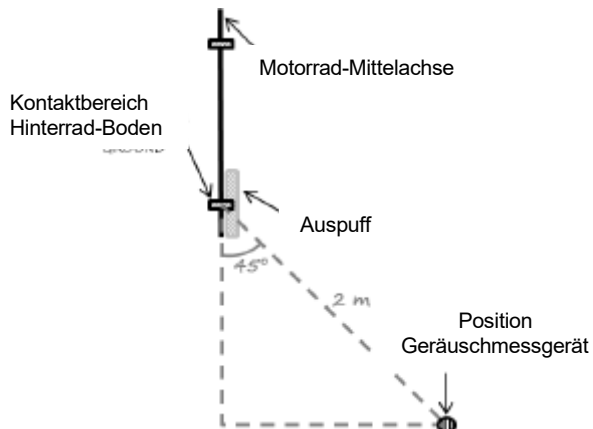

Solomotorrad – Auspuff links - Draufsicht

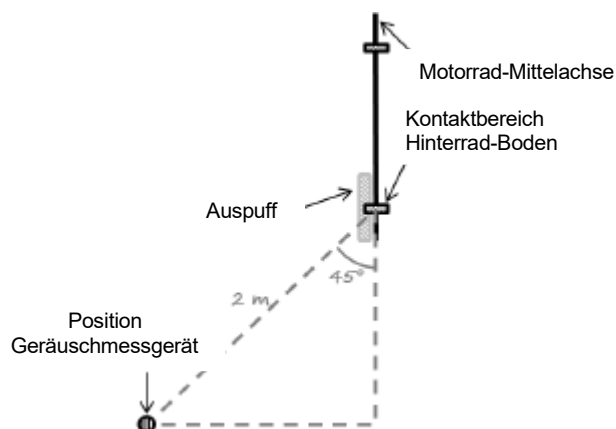

Quads - Auspuff auf Mittelachse - Draufsicht

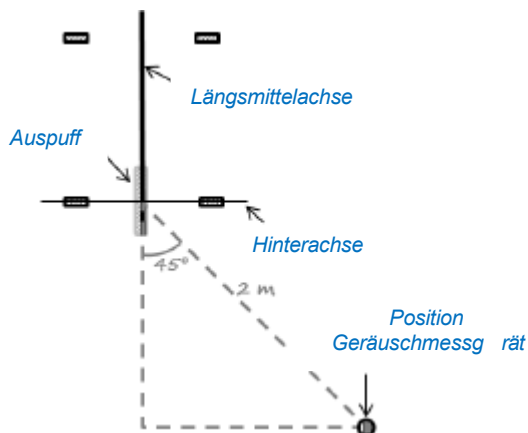

Quads - Auspuff außerhalb Mittelachse - Draufsicht

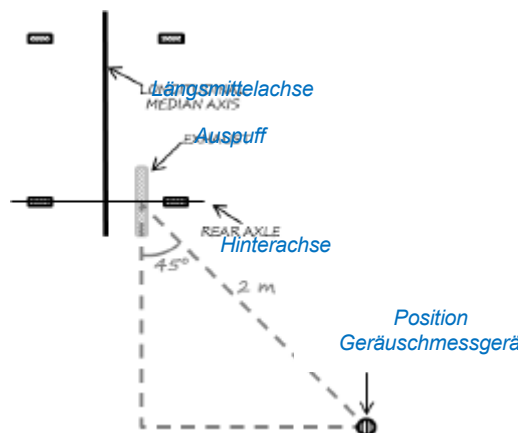

Sidecar - Draufsicht

Schneemobile - Draufsicht

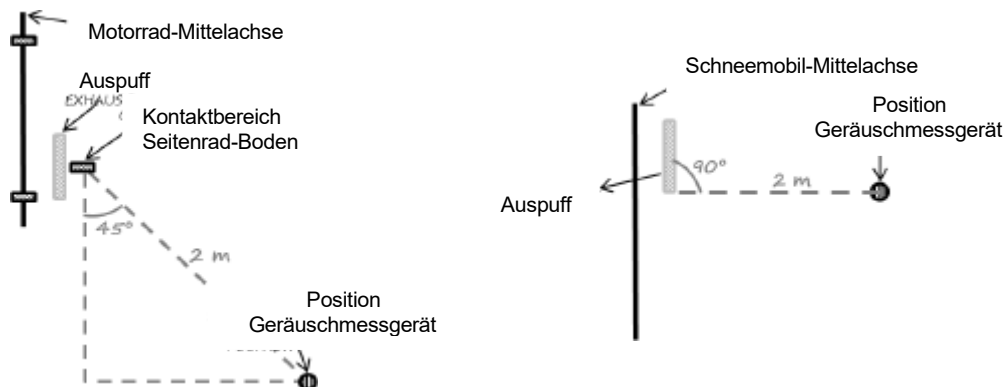

Bei Motoren mit mehr als einem Schalldämpfer wird der Geräuschpegel an jedem Auspuffende gemessen. Schalldämpfer mit Adaptern zur Reduzierung des Geräuschpegels müssen dauerhaft eingebaut sein. Für repräsentative Messungen können alle Motorräder in einem auf dem Boden befestigten Rahmen positioniert werden, um sicherzustellen, dass die 45°-Vorgabe eingehalten ist. Ein quadratischer Rahmen hilft bei der Positionierung des Motorrads.

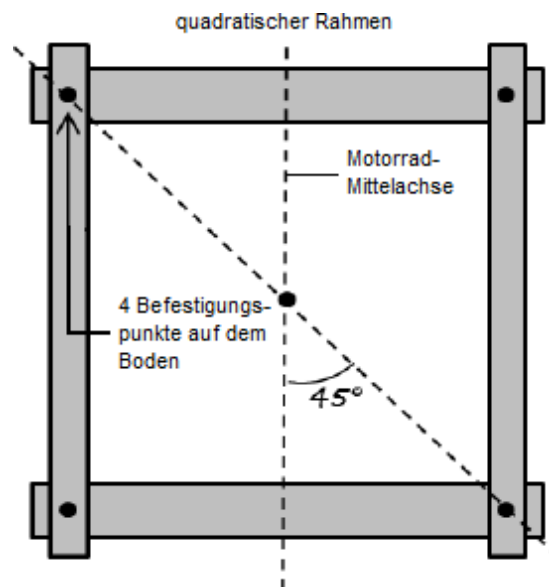

Fahrzeuge mit Getrieben ohne Leerlauf müssen auf einem Ständer abgestellt werden. Es ist zu bevorzugen, die Geräuschmessung auf einem weichen Untergrund, nicht schallreflektierend, z.B. Gras oder feinem Schotter, durchzuführen. Bei übermäßigem Wind müssen die Maschinen gegen den Wind gerichtet sein. Das Umgebungsgesch in einem Radius von 5 m um das Antriebsaggregat darf während der Tests 90 dB (A) nicht überschreiten.

### 79.03 Das Testverfahren

Ein Technischer Kommissar positioniert sich neben dem Fahrzeug. Es ist darauf zu achten, dass sich keine Person zwischen Endschalldämpfer und Mikrofon befindet. Es wird empfohlen, dass die eingesetzten Technischen Kommissare einen Gehörschutz tragen. Die Messung wird, mit auf den Rädern stehendem Motorrad und betriebswarmen Motor durchgeführt. Während der Messung kann der Fahrer in normaler Sitzposition auf dem Fahrzeug sitzen. Während des Messvorgangs hat der Fahrer die Kupplung zu trennen. Der Technische Kommissar (und niemand anderer) muss die Drosselklappe so schnell wie möglich vollständig öffnen (sofort, innerhalb von 0,3 Sekunden), um den maximalen Drehzahlwert zu erreichen. Im Zweifelsfall kann überprüft werden, ob der max.

Drehzahlwert höher ist als der Drehzahlwert bei dem das Fahrzeug die max. Leistung (kW) liefert.

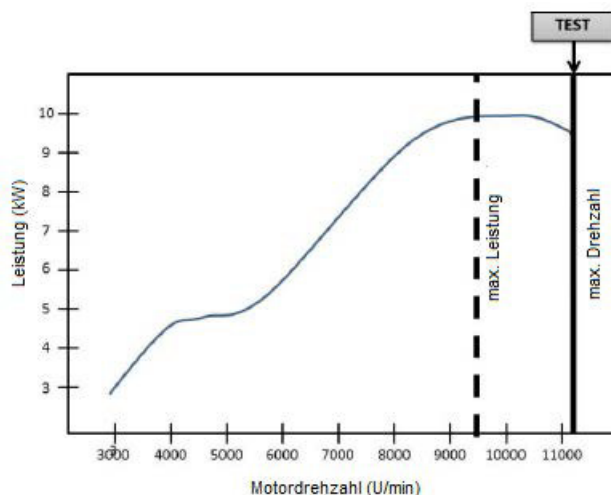

Der Technische Kommissar hält dann den Motor mindestens für 1 Sekunde (oder bis es ein akustisches Zeichen für ein Überdrehen des Motors gibt) bei maximaler Drehzahl, während die Messung vorgenommen wird. Um den Test abzuschließen, lässt der Technische Kommissar den Gasgriff los. Der maximale Geräuschwert (dB(A)), welcher während des Messintervalls registriert wurde, wird dann am Geräuschmessgerät abgelesen und aufgezeichnet. Dieser Geräuschwert darf nicht auf die nächste volle Zahl abgerundet werden. Der Geräuschwert ist dann mit den Grenzwerten gemäß Artikel 79.04 zu vergleichen.

Die Geräuschmessung kann „BESTANDEN“ oder „NICHT BESTANDEN“ werden:

- „BESTANDEN“: Der Geräuschtest gilt als „BESTANDEN“, wenn der aufgezeichnete Geräuschwert niedriger oder gleich der Geräuschgrenzwerte des Artikel 79.04 ist. Am Ende des Tests wird der Schalldämpfer markiert. Nach der Überprüfung darf der Schalldämpfer nicht mehr ausgetaucht werden. Die Endöffnung des Schalldämpfers muss unverändert bleiben, nachdem dieser überprüft und markiert wurde.
- „NICHT BESTANDEN“: Der Geräuschtest gilt als „NICHT BESTANDEN“, wenn der aufgezeichnete Geräuschwert über den Geräuschgrenzwerten des Artikel 79.04 liegt. In diesem Fall kann das Fahrzeug innerhalb der Abnahmezeit nochmal vorgeführt werden. Falls der Test negativ ausfällt:
  - kann der Fahrer einen anderen oder reparierten Schalldämpfer vorführen (falls die Geräuschmessung vor dem Rennen erfolgte).
  - erhält der Fahrer eine Strafe (falls die Geräuschmessung während oder nach dem Rennen erfolgte).

Anmerkungen:

- Falls der Motor mit Fehlzündungen beginnt, Drosselklappe leicht schließen und erneut öffnen. Falls Detonationen auftreten, muss die Messung wiederholt werden. Der Fahrer ist für einen messbaren Motorlauf verantwortlich.
- Für Fahrzeuge ohne Drehzahlbegrenzer darf die Drosselklappe nicht länger als 2 Sekunden geöffnet sein oder bis es ein akustisches Anzeichen für ein Überdrehen des Motors gibt.
- Auch wenn ein Fahrzeug die jeweilige Geräuschgrenze nicht überschritten hat, kann das Fahrzeug im Zweifelsfall nochmals überprüft werden.
- Wenn das Fahrzeug die Drehzahl für die maximale Leistung nicht erreichen kann, muss das Fahrzeug zurückgewiesen werden. Jeder Versuch eines Teilnehmers das Erreichen der Drehzahl für die maximale Leistung seines Motors zu verhindern, wird als Reglementverstoß betrachtet.
- Wenn der Technische Kommissar den Drehzahlwert für die maximale Leistung (wie vom Hersteller angegeben oder zuvor auf einem Leistungsprüfstand ermittelt) bezweifelt, muss die Drehzahl durch einen an die Zündung angeschlossenen Drehzahlmesser ermittelt werden.

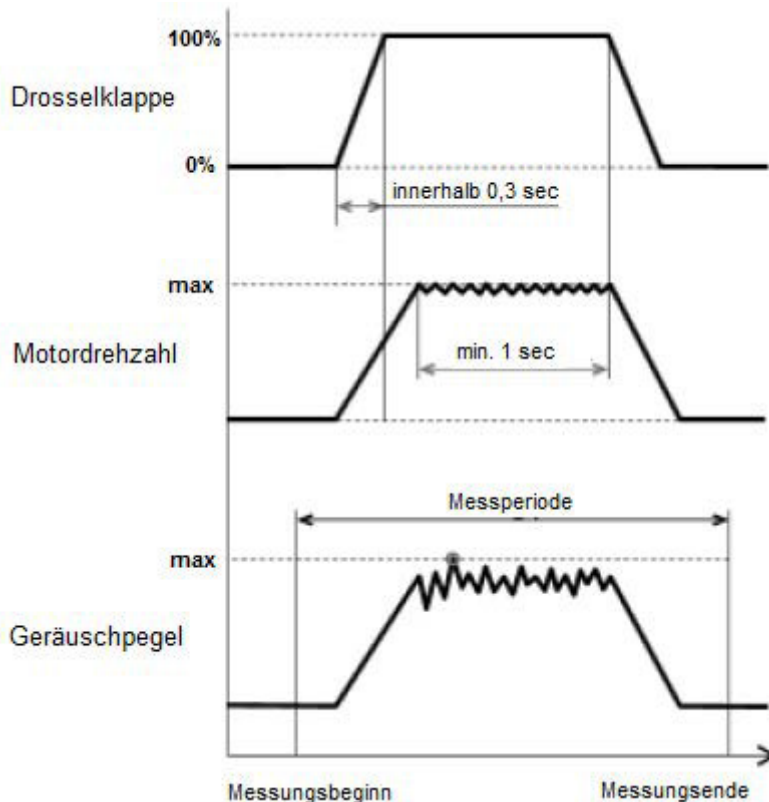

1. Der Prüfer muss die Drosselklappe innerhalb von 0,3 Sekunden vollständig öffnen (Vollgas).
2. Und bei maximaler Drehzahl (am Drehzahlbegrenzer) mindestens 1 Sekunde halten. Dann den Gasgriff schnell loslassen.
3. Der Geräuschpegel wird in allen Perioden gemessen und der maximale Pegel ist in jedem Fall aufzuzeichnen (automatisch vom Geräuschmessgerät).

#### 79.04 GERÄUSCHLIMITS

vor dem Rennen	während und nach dem Rennen
114 dB (A)	115 dB (A)

##### Anmerkungen:

- Die Werte, die nach dem Rennen eingehalten werden müssen, berücksichtigen die Verschlechterung des Schalldämpfers (d. h. der Grenzwert wird um 1 dB (A) angehoben).
- Die Werte berücksichtigen bereits die Genauigkeit der Methode, die unter Verwendung der aktuellen Geräuschmessgeräte ca. 2 dB (A) beträgt.
- Es sind keine Abzüge für Umgebungstemperatur, Druck oder Höhe zulässig.

## 01.82 TECHNISCHE BESTIMMUNGEN FÜR SCHNEEMOBILE

### 82.01 Einführung

Schneemobile sind Fahrzeuge, die mit Hilfe einer oder mehrerer Raupenketten angetrieben werden. Die Steuerung erfolgt durch Skier, die in der Regel vorn oder seitlich am Fahrzeug, entweder permanent oder temporär, angebracht sind. Man unterscheidet nachstehende Schneemobil-Typen:

#### 82.01.1

Schneemobile mit 2 Raupenketten und 1 oder 2 vorn angebrachten Lenkungsskiern;

#### 82.01.2

Schneemobile mit 1 Raupenkette und 1 oder 2 Lenkungsskiern vorne,

#### 82.01.3

Schneemobile mit einer Raupenkette und Skiern.

Aus Sicherheitsgründen dürfen keine Windschutzscheiben aus Kunststoff oder ähnlichem Material angebracht werden.



## **82.02 Allgemeine Bestimmungen**

### **82.02.1**

Die Position des Motors ist freigestellt; er muss lediglich vor dem Fahrer liegen.

### **82.02.2**

Der Fahrer muss vollständig sichtbar sein.

### **82.02.3**

Es ist verboten, an der Original-Abdeckung bzw. -Motorhaube zusätzlich Spoiler anzubringen.

### **82.02.4**

Die Verwendung von Titan ist streng verboten.

### **82.02.5**

Die hintere Tunnelöffnung muss mit geeignetem Material abgedeckt sein.

### **82.02.6**

Frontscheinwerfer müssen entfernt oder abgedeckt werden.

### **82.02.7**

Die Schneemobile müssen mit einem Rücklicht (Mindestleistung 20 W) ausgestattet sein. Mindestabmessungen: 40 mm x 50 mm.

### **82.02.8**

Es ist verboten, auf der Strecke ohne Abdeckung bzw. Motorhaube zu fahren.

## **82.03 Startvorrichtung**

Schneemobile müssen mit einem On-Board befestigtem Starter ausgerüstet sein. Der Ständer, der zum Anheben des Fahrzeugs in der Wartezone hinter den Start Tor verwendet wird, kann für die Geräuschkontrolle verwendet werden.

## **82.04 Offenliegende Antriebsteile**

Antriebsriemen müssen mit einem Schutz abgedeckt sein, der nicht Bestandteil der Verkleidung sein darf.

## **82.05 Auspuffrohre**

### **82.05.1**

Die Anzahl der Auspuffe (Kammern) ist auf einen (1) beschränkt.

### **82.05.2**

Die Abgase müssen so abgeleitet werden, dass sie keinen Schnee aufwirbeln, die Antriebsketten oder die Bremsen nicht verschmutzen und einen evtl. vorhandenen Beifahrer bzw. andere Fahrer nicht beeinträchtigen. Es muss alles getan werden, um einen eventuellen Ölverlust zu vermeiden, damit nachfolgende Fahrer nicht behindert werden.

## **82.06 Lenker**

Breite des Lenkers: mindestens 500 mm, höchstens 850 mm. Verlängerungen sind nicht gestattet. Kugelförmige Lenkerenden sind nicht vorgeschrieben.

## **82.07 Handhebel**

Schneemobile müssen mit Handhebeln ausgestattet sein (es gilt Art. 01.35).



### **82.08 Gasschieber / Zündunterbrecher**

Schneemobile müssen mit Gasschiebern ausgestattet sein. Schneemobile müssen weiterhin mit einem Zündunterbrecher ausgestattet sein. (es gilt Art. 01.37).

### **82.09 Fußrasten (es gilt Art. 01.39)**

Sind die Fußrasten eines Schneemobils mit Schlaufen ausgerüstet, müssen sie mit einem Anschlag versehen sein, der verhindert, dass der Fuß des Fahrers mehr als 1/3 seiner Länge hineingesteckt werden kann.

### **82.10 Bremsen**

Es muss mindestens eine Bremse vorhanden sein.

### **82.11 Schneefänger**

Schneemobile müssen am hinteren Ende mit Schneefängern ausgerüstet sein. Diese müssen aus geeignetem Material bestehen und an jeder Seite des Fahrzeugtunnels um 30 mm überlappen. In unbeladenem Zustand muss eine Bodenfreiheit von maximal 100 mm gewahrt bleiben. Es ist verboten, Federn und/oder elastisches Material zu verwenden, um die Schneefänger in ihrer Position zu halten (s. Abb. M).

### **82.13 Antriebsbänder (Raupeketten)**

Diese müssen aus Gummi oder Kunststoff bestehen. Änderungen an den Antriebsbändern sind verboten. Es ist nicht gestattet, die Antriebsbänder mit Anti-Rutsch-Vorrichtungen, wie z.B. Stollen, Spikes etc. zu bestücken.

### **82.15 Lenkungsskier**

Lenkungsskier sollten so gestaltet sein, dass Hindernisse seitlich oder vertikal weggeschoben werden können (s. Abb. M).

Die Vorderkante muss nach oben gebogen sein, wobei der Durchmesser dieses Bogens mindestens 100 mm betragen muss. Die Vorderkante muss bis zu einer gedachten, durch den Mittelpunkt dieses Kreisbogens gezogenen vertikalen Linie reichen. Das verwendete Material muss einen äußeren Durchmesser von mindestens 12 mm aufweisen.

Führungsschienen müssen aus Rohr mit kreisförmigem Querschnitt und einem Durchmesser von mindestens 10 mm bestehen. Ist das Fahrzeug mit einer rutschsicheren Schiene ausgerüstet, muss der Profilwinkel mindestens 60° betragen. Die Länge darf 260 mm nicht überschreiten (s. Abb. M, DMSB-Handbuch, blauer Teil).

Die Kanten eines Lenkungsskies müssen mit mindestens 5 mm dickem Profil aus Stahl oder anderem Metall abgerundet sein (s. Abb. M, DMSB-Handbuch, blauer Teil).

### **82.17 Startnummernschilder**

Obligatorisch (es gilt Art. 01.55).

### **82.18 Farben der Startnummernschilder**

Bis	250 ccm	grüner Grund	weiße Ziffern
	350 ccm	blauer Grund	weiße Ziffern
	500 ccm	gelber Grund	schwarze Ziffern
	1050 ccm	weißer Grund	schwarze Ziffern
	1300 ccm	roter Grund	weiße Ziffern

(Anm.: es sind die entsprechenden RAL-Farben gem. Art. 01.55 zu verwenden.)

### **82.19 Kraftstoff und Öl (es gilt Art. 01.63)**

Frostschutzmittel sind erlaubt.

### **82.20 Ausrüstung und Schutzbekleidung**

(es gilt Art. 01.65)

### **82.21 Brust- und Rückennummern (Bibs)**

(es gilt Art. 01.76)

### **82.22 Abnahme / Kontrolle**

(es gilt Art. 01.77)

### **82.23 Geräuschkontrolle (es gilt Art. 01.79)**

Für die Geräuschkontrolle muss ein Ständer verwendet werden, um den hinteren Teil der Maschine (Bänder) vom Boden anzuheben. Abdeckung und Motorhaube müssen installiert bleiben.

## **01.83 TECHNISCHE BESTIMMUNGEN FÜR QUADS**

### **83.01 Definition**

Siehe hierzu Art. 01.07 (Klassen), Gruppe G: Quads

### **83.02 Motorradtypen**

Hinsichtlich der Marke, der Konstruktion oder des Motorrad-Typs gibt es, außer den nachfolgend im Einzelnen aufgeführten Festlegungen, keine Einschränkungen.

Der Hubraum muss mindestens 250 ccm und darf höchstens 350 ccm (max. 2 Zylinder) bzw. 750 ccm (1 Zylinder) betragen. Der Antrieb muss durch die Hinterräder über eine Starrachse erfolgen.

### **83.03 Räder**

Der Felgendurchmesser darf maximal 12 Zoll betragen. Im Hinblick auf die Größe der Vorderräder gibt es keine Einschränkungen. Es dürfen keine Speichenräder verwendet werden.

Jedes Vorderrad muss über eine eigene Bremse verfügen, die durch einen gemeinsamen Handhebel am Lenker betätigt wird.

Jedes Hinterrad muss über eine eigene Bremse oder über eine an der Starrachse befestigte Bremse verfügen, die über ein Fußpedal oder einen am Lenker befestigten Handhebel betätigt wird.

Die hinteren Räder müssen durch gute Kotflügel aus weichem, synthetischem Material geschützt sein. Die vorderen Kotflügel dürfen entfernt werden.

### **83.04 Reifen**

Es gilt Artikel 01.49.

### **83.05 Gesamtbreite**

Die Gesamtbreite darf maximal 1300 mm betragen.

### **83.06 Schutz**

Hinter dem Sitz muss eine Stoßstange angebracht sein. Die Stoßstange muss in ihrer Länge und Breite über dem hinteren Teil des Kettenrades enden.

Sie muss mind. mit einer gedachten senkrechten Linie hinter den Antriebsrädern abschließen (Breite min. Sitzbankbreite Durchmesser min: 15 mm Material: Stahl) sofern nicht serienmäßig vorhanden. Sonst Serienausführung des Herstellers.

Vorne und hinten am Fahrzeug muss ein Stoßbügel (oder –stange) angebracht werden. Dieser Stossbügel (oder -stange) muss so angebracht sein, dass sie mit der vorderen/hinteren Kante der Reifen abschließt.

Der Rammschutz hinter dem Kettenblatt und der Bremsscheibe kann im DMSB-Bereich entfallen, sofern keine so genannte „Wave-Bremsscheibe“ montiert ist.

Auf jeder Seite des Fahrzeugs muss ein Schutzbügel (oder –stange) mit rundem Profil (Mindest-Durchmesser: 25mm oder 1 inch) angebracht sein. Es dürfen keine (scharfen) Teile herausragen.

Zum Verschließen der Öffnung zwischen den Rädern und der Schutzvorrichtung müssen gekreuzte Gurte oder ein Metallgitter angebracht sein, um zu verhindern, dass die Füße des Fahrers unbeabsichtigt den Boden berühren.

Achtung: Im DMSB-Bereich darf auch ein Geflecht aus Draht bzw. ein starkes Netz verwendet werden.

### **83.07 Handhebel und Lenker**

Es gelten die Artikel 01.33 und 01.35.

### **83.08 Gasschieber**

Es gilt Artikel 01.37.

### **83.09 Geräuschkontrolle**

Es gilt Artikel 01.79.

### **83.10 Startnummernschilder**

Es müssen vier Startnummernschilder angebracht werden:

#### **83.10.1**

ein Startnummernschild vorne am Motorrad, in Höhe der Scheinwerfer, nach vorne zeigend

#### **83.10.2**

ein Startnummernschild am hinteren Kotflügel

#### **83.10.3**

ein Startnummernschild an der hinteren Stoßstange (DMSB: vertikal; s.o.).

#### **83.10.4**

Farbe der Startnummernschilder: gelber Grund mit schwarzen Zahlen. Sie müssen zentral und so vertikal wie möglich angebracht sein. Abmessungen: s. Art. 01.55.

#### **83.10.5**

Der Fahrer muss seine Startnummer auf seinem Shirt oder einem Bib tragen.

### **83.11 Schutzhelme und Schutzkleidung**

Es gelten die Artikel 01.65 bis 01.71.

**83.12 Allgemeines**

Das Fahrzeug muss in technisch einwandfreiem Zustand sein und den vom Technischen Kommissar gestellten Anforderungen genügen.

## TECHNISCHE BESTIMMUNGEN DES DMSB FÜR DIE KLASSEN 50ccm, 65ccm und 85ccm

### *Klasse 50ccm Verbrenner Motorrad:*

Zugelassen sind nur Einzylinder-Automatikmotorräder (ohne manuelle Trennkupplung) bis 50 ccm. Es darf nur der, je nach Modell verwendete, serienmäßige Vergaser (es muss sich um die Standard-Ausführung des homologierten Modells handeln, Düsen u. Nadeln dürfen ersetzt werden) angebaut sein.

Auch muss der Zylinder und Zylinderkopf dem homologierten Modell entsprechen (d.h. es darf nur ein unbearbeitetes Serienteil verwendet werden). Die Auspuffanlage muss serienmäßig sein. Die Sekundärübersetzung muss der Serie entsprechen. Es sind keine schnelleren Übersetzungen zugelassen.

Die Flanschanschlüsse und Steckverbindungen der Auspuffanlage müssen gasdicht sein.

Die Radgröße darf 12" nicht überschreiten, die Reifengröße ist freigestellt, jedoch muss eine uneingeschränkte Freigängigkeit gewährleistet sein. Kettengetriebene Motorräder müssen in jedem Fall über einen geeigneten Kettenschutz verfügen. Die Speichen des Hinterrades müssen beidseitig vollständig mit einer geschlossenen Scheibe (Kunststoff oder GFK) abgedeckt sein, wenn das Motorrad mit gegossenen oder geschweißten Rädern ausgerüstet ist.

Alle Motorräder müssen mit einem Zündunterbrecher ausgerüstet sein, der den Primärstromkreis unterbricht und über ein nichtelastisches Verbindungskabel ausgelöst wird, das über das rechte Handgelenk des Fahrers gestreift wird. Ein Spiralkabel, das im ausgezogenen Zustand nicht länger als 60 cm ist, darf verwendet werden.

*Im Übrigen müssen diese Motorräder den FIM-Bestimmungen entsprechen.*

Zylinderkopf:	nicht erlaubt, auch kein Bearbeiten (Serie)
Zylinder:	nicht erlaubt, auch kein Bearbeiten (Serie)
Kolben:	nicht erlaubt, auch kein Bearbeiten Zubehör-Kolben müssen der Serie entsprechen.
Kupplung:	nicht erlaubt (Serie)
Vorgelege:	nicht erlaubt (Serie)
Auspuffanlage:	nicht erlaubt (Serie) keine Zubehör-Auspuffanlagen, auch wenn vom Hersteller angeboten.
Vergaser:	nicht erlaubt, auch kein Bearbeiten (Serie) wie werkseitig ausgeliefert.
Vergaserbedüsung:	erlaubt
Luftfilter:	nicht erlaubt (Serie)
Membranen:	nicht erlaubt (Serie)
Zündung:	nicht erlaubt (Serie)
Übersetzung:	Das serienmäßige Übersetzungsverhältnis muss eingehalten werden, keine schnellere Übersetzung erlaubt.
Abreißschalter:	Spiralkabel maximal 60 cm Länge
Alles, was nicht ausdrücklich erlaubt ist, ist verboten. Eine erlaubte Änderung darf eine verbotene nicht nach sich ziehen.	

**Klasse 50ccm Elektro Motorrad:**

Zugelassen sind in der Klasse 50ccm sind Elektromotorräder der Typen KTM SX-E5, Husqvarna EE-5 und GasGas MC-E5 bis max. 10kW der Klasse A: (60V DC & 30V AC (rms) (pulsierend DC < 60V)). Die Rad Größe darf 12" nicht überschreiten, die Reifengröße ist freigestellt, jedoch muss eine uneingeschränkte Frei Gängigkeit gewährleistet sein. Kettengetriebene Motorräder müssen in jedem Fall über einen geeigneten Kettenschutz verfügen. Die Speichen des Hinterrades müssen beidseitig vollständig mit einer geschlossenen Scheibe (Kunststoff oder GFK) abgedeckt sein, wenn das Motorrad mit gegossenen oder geschweißten Rädern ausgerüstet ist. Alle Motorräder müssen mit einem Unterbrecher ausgerüstet sein, der den Primärstromkreis unterbricht und über ein nichtelastisches Verbindungskabel ausgelöst wird, das über das rechte Handgelenk des Fahrers gestreift wird. Ein Spiralkabel, das im ausgezogenen Zustand nicht länger als 60 cm ist, darf verwendet werden. Im Übrigen müssen diese Motorräder den FIM-Bestimmungen entsprechen.

Elektromotor:	nicht erlaubt, auch keine Modifikationen (Serie)
Elektronik:	nicht erlaubt, auch keine Modifikationen (Serie)
Spannungen:	nicht erlaubt, auch keine Modifikationen
Drahtlose Kommunikation:	Während der Fahrt ist keine drahtlose Kommunikation erlaubt. Ausgenommen in der Boxengasse, wenn das Motorrad steht.
Übersetzung:	Das serienmäßige Übersetzungsverhältnis muss eingehalten werden. Keine schnellere Übersetzung erlaubt
Abreißschalter:	Spiralkabel maximal 60 cm Länge
Alles, was nicht ausdrücklich erlaubt ist, ist verboten. Eine erlaubte Änderung darf eine verbotene nicht nach sich ziehen.	

**Klasse 65ccm:**

Eingesetzt werden dürfen nur Motorräder mit Schaltgetriebe oder Automatik bis 65 ccm. Die Radgröße ist auf vorne max.14" und hinten max. 12" festgelegt. Im Übrigen müssen diese Motorräder den FIM-Bestimmungen entsprechen.

**Klasse 85ccm:**

Eingesetzt werden dürfen nur Motorräder mit Schaltgetriebe bis 85 ccm (Groß oder Kleinrad). Die Radgröße ist auf vorne max.19" und hinten max. 16" festgelegt. Modifizierte 65ccm Motorräder dürfen nicht in der Klasse 85ccm eingesetzt werden. Im Übrigen müssen diese Motorräder den FIM-Bestimmungen entsprechen.

## Technische Bestimmungen für Trial 2025

Stand: 28.11.2024 – Änderungen sind *kursiv* abgedruckt

### INHALT

- 01.01 EINFÜHRUNG
- 01.03 KONSTRUKTIONSFREIHEIT
- 01.05 MOTORRAD-KATEGORIEN UND -GRUPPEN
- 01.07 KLASSENEINTEILUNG
- 01.11 MESSEN DES HUBRAUMS
- 01.17 AUFLADUNG
- 01.18 TELEMETRIE (elektronische Datenübertragung)
- 01.19 GEWICHT DER MOTORRÄDER
- 01.21 MARKENBEZEICHNUNG
- 01.23 DEFINITION EINES PROTOTYPS
- 01.25 ALLGEMEINE BESTIMMUNGEN
- 01.26 DEFINITION EINES RAHMENS BEI EINEM SOLOMOTORRAD
- 01.27 STARTVORRICHTUNGEN
- 01.28 KRAFTSTOFFTANKS
- 01.29 SCHUTZVORRICHTUNGEN FÜR OFFENLIEGENDE ANTRIEBSTEILE
- 01.31 AUSPUFFROHRE / SCHALLDÄMPFER
- 01.33 LENKER
- 01.35 BEDIENUNGSHEBEL
- 01.37 GASSCHIEBER
- 01.39 FUSSRASTEN
- 01.41 BREMSEN
- 01.43 KOTFLÜGEL UND RADABDECKUNGEN
- 01.47 RÄDER, FELGEN UND REIFEN
- 01.49 REIFEN
- 01.50 ZUSÄTZLICHE BESTIMMUNGEN FÜR ELEKTRO MOTORRÄDER
- 01.53 ZUSÄTZLICHE BESTIMMUNGEN FÜR SEITENWAGEN
- 01.56 BELEUCHTUNG, WARNEINRICHTUNGEN UND TACHOMETER ÜBEREINSTIMMUNG DER MOTORRÄDER UND DER NUMMERNSCHILDER MIT DEN GESETZLICHEN BESTIMMUNGEN
- 01.63 KRAFTSTOFF, KRAFTSTOFF-ÖL-GEMISCH
- 01.65 AUSRÜSTUNG UND SCHUTZKLEIDUNG
- 01.67 TRAGEN VON SCHUTZHELMEN
- 01.69 HINWEISE FÜR DIE ABNAHME VON SCHUTZHELMEN
- 01.70 ANERKANNTE INTERNATIONALE PRÜFNORMEN FÜR SCHUTZHELME
- 01.71 AUGENSCHUTZ
- 01.73 NATIONALFARBEN FÜR SCHUTZHELME
- 01.75 FIM-EMBLEM
- 01.76 BRUST- UND RÜCKENNUMMERN (BIBS)
- 01.77 KONTROLLE
- 01.79 GERÄUSCHKONTROLLE
- 01.81 ZEITNAHME

Im FIM-Bereich gelten die Technischen Bestimmungen der FIM, siehe [www.fim-moto.com](http://www.fim-moto.com).  
Im DMSB-Bereich gelten die folgenden Technischen Bestimmungen.

### 01.01 EINFÜHRUNG

Unter dem Begriff „Motorrad“ versteht man alle Fahrzeuge, die im Prinzip weniger als vier Räder haben, von einem Motor angetrieben werden und die im Wesentlichen dafür gebaut sind, eine oder mehrere Personen, von denen eine das Fahrzeug führt, zu befördern. Die Räder müssen normalerweise den Boden berühren, ausgenommen kurzzeitig oder in bestimmten außergewöhnlichen Situationen. Darüber hinaus darf ein Rad oder dürfen alle Räder durch Kufen, Rollen oder Ketten ersetzt werden, um sich auf bestimmten Streckenbelägen bewegen zu können.



### 01.03 KONSTRUKTIONSFREIHEIT

Ein Motorrad muss den Anforderungen der FIM-Bestimmungen, der Ausschreibung wie auch den jeweiligen besonderen Bestimmungen, die die FIM für bestimmte Wettbewerbe erlassen kann, entsprechen. Es werden keinerlei zusätzliche Beschränkungen im Hinblick auf Marke, Konstruktion oder Typ des Motorrades auferlegt.

Alle Solomotorräder (Gruppe A) müssen so konstruiert sein, dass sie von einem Fahrer vollständig kontrolliert werden können. Motorräder mit Seitenwagen (Gruppe B) müssen so gebaut sein, dass ein Beifahrer Platz finden kann.

### 01.05 MOTORRAD-KATEGORIEN UND -GRUPPEN

Die Motorräder sind in Kategorien eingeteilt, die für alle Veranstaltungen eingehalten werden müssen. Im Prinzip ist es untersagt, in einem Rennen verschiedene Kategorien, Gruppen und Klassen zusammen fahren zu lassen, sofern in der Ausschreibung nicht etwas anderes festgelegt ist.

#### **Kategorie I**

Motorräder, angetrieben durch die Wirkung eines Rades auf dem Boden, wobei der Antrieb lediglich in eine Richtung erfolgen darf.

#### **Gruppe A 1 – Solomotorräder**

Zweirädrige Fahrzeuge, einspurig.

#### **Gruppe B 1**

3-rädrige Fahrzeuge, zweispurig, bestehend aus einem einspurigen Motorrad und einem zur Beförderung eines Beifahrers bestimmten Seitenwagen, der die 2. Spur zieht.

#### **Gruppe B 2 – Motorräder mit fest angebautem Seitenwagen**

Dreirädrige Fahrzeuge, die in Geradeausfahrt zwei- oder dreispurig sind und mit einem fest angebauten Seitenwagen eine vollständige und integrale Einheit bilden.

Bei drei Spuren dürfen die Mittellinien der beiden von den Rädern des Motorrades gebildeten Spuren um maximal 75 mm versetzt sein. Eine Spur wird durch die Mittelachse jedes Fahrzeugrades in Geradeausfahrt bestimmt.

#### **Kategorie II**

Gruppe C - Spezial-Motorräder mit 2-Rad-Antrieb

Gruppe D - Spezial-Motorräder mit 3 Rädern und 2-Rad-Antrieb

Gruppe E - Schneemobile

Gruppe F - Sprinter und Dragster

Gruppe G - Quads

Gruppe H ---

Gruppe I ---

#### **Kategorie III**

Gruppe J - Elektrofahrzeuge (siehe Artikel 01.50)

### 01.07 KLASSENEINTEILUNG

Die Gruppen sind unter Beachtung der nachstehend aufgeführten Hubräume in Klassen unterteilt. Diese Klasseneinteilung muss im Allgemeinen bei allen Veranstaltungen eingehalten werden.

#### **Kategorie I**

#### **Gruppe A1 Motorräder**

Klasse 1: Automatik

Klasse 2: bis 125 ccm

Klasse 3: Open

#### **Gruppen B1, B2 Seitenwagen**

Wie für Gruppe A1 und A2 über 125 ccm.

#### **Kategorie II**

Gruppe D - Spezial-Motorräder mit 3 Rädern

Gruppe E - Schneemobile

Gruppe G – Quads

Vierrädrige Offroad-Fahrzeuge mit Ballonreifen und mit einem Rad an jedem diagonalen Endpunkt, die aus einer vollständig integrierten Einheit bestehen und Platz für einen darauf sitzenden Fahrer haben sowie durch einen Lenker gelenkt werden.

Gleiche Klassen wie Kategorie I, Gruppe A1-

### **Kategorie III**

Gruppe J - Elektrofahrzeuge (siehe Art. 01.82 in den Technischen Bestimmungen für Straßenrennen)

## **01.11 MESSEN DES HUBRAUMES**

### **11.11 Hubkolben-Motor – „Otto“-Motor**

Der Hubraum jedes Zylinders wird nach der geometrischen Formel berechnet, die das Volumen eines Zylinders angibt. Der Durchmesser ist gegeben durch die Bohrung und die Höhe durch die Strecke, die der Kolben von seinem höchsten zu seinem tiefsten Punkt zurücklegt:

$$\text{Hubraum} = \frac{D \times D \times 3,1416 \times C}{4}$$

wobei D = Bohrung in cm  
und C = Hub in cm

Ist eine Zylinderbohrung nicht kreisförmig, so muss die Fläche des Querschnitts mit einer geeigneten geometrischen Formel berechnet und dann, zur Bestimmung des Hubraums, mit dem Kolbenhub multipliziert werden. Die Bohrung wird mit einer Toleranz von 1/10 mm gemessen. Wenn mit dieser Toleranz die Hubraumgrenze der Klasse überschritten wird, ist ein zweiter Messvorgang bei kaltem Motor und mit einer Toleranz von 1/100 mm erforderlich (Anm.: Toleranz = Messgenauigkeit).

### **11.13 Drehkolben-Motor**

Der Hubraum eines Motors, der dafür entscheidend ist, in welcher Klasse ein Motorrad teilnehmen kann, wird wie folgt berechnet:

$$\text{Hubraum} = \frac{2 \times V}{N}$$

wobei V = Gesamtvolumen aller Kammern, die den Motor bilden  
und N = Anzahl der für die Ausführung eines kompletten Zyklus in einer Kammer notwendigen Umdrehungen.

Einstufung erfolgt als Viertakt-Motor.

### **11.15 WANKEL-MOTOR**

Bei einem Wankel-Motor mit dreieckigem Kolben ist der Hubraum nach folgender Formel zu berechnen:

$$\text{Hubraum} = 2 \times V \times D$$

V = Volumen einer einzelnen Kammer

D = Anzahl der Scheiben.

Einstufung erfolgt als Viertakt-Motor.

$$\text{Hubraum} = \frac{D \times D \times 3,1416 \times C}{4}$$

wobei D = Bohrung in cm  
und C = Hub in cm

Ist eine Zylinderbohrung nicht kreisförmig, so muss die Fläche des Querschnitts mit einer geeigneten geometrischen Formel berechnet und dann, zur Bestimmung des Hubraums, mit dem Kolbenhub multipliziert werden. Die Bohrung wird mit einer Toleranz von 1/10 mm gemessen. Wenn mit dieser Toleranz die Hubraumgrenze der Klasse überschritten wird, ist ein zweiter Messvorgang bei kaltem Motor und mit einer Toleranz von 1/100 mm erforderlich (Anm.: Toleranz = Messgenauigkeit).

### **01.17 AUFLADUNG**

Bei allen Veranstaltungen ist jegliche Art der Vorrichtung zur Aufladung verboten.

Ein 2- oder 4-Takt-Motor, der auf Grund des Hubvolumens seines Arbeitszylinders in eine der anerkannten Klassen einzustufen ist, wird nicht als aufgeladener Motor angesehen, wenn bei einem Arbeitstakt das geometrisch gemessene Gesamtvolumen der Kraftstoffzufuhreinrichtung(en) inkl. des Hubvolumens seines Arbeitszylinders, sofern dieser den Kraftstoff ansaugt, den zulässigen Hubraum der betreffenden Klasse nicht überschreitet.

### **01.18 TELEMETRIE (elektronische Datenübertragung)**

Von bzw. zu einem sich *im Wettbewerb befindlichen* Motorrad dürfen keinerlei Informationen, auf welche Art auch immer, übertragen werden.

Die Anbringung eines offiziellen Impulsgebers am Motorrad kann verlangt werden.

Einrichtungen zur automatischen Rundenzeitmessung werden nicht als Telemetrie angesehen, diese dürfen jedoch offizielle Zeitnahmemethoden bzw. –Ausrüstung nicht beeinträchtigen.

### **01.19 Gewicht der Motorräder**

Ein Mindestgewicht ist nicht vorgeschrieben.

### **01.21 MARKENBEZEICHNUNG**

Wenn zwei Konstrukteure am Bau eines Motorrades beteiligt sind, müssen deren Namen auf dem Motorrad in folgender Reihenfolge erscheinen:

1. Name des Fahrgestell-Konstrukteurs.
2. Name des Motor-Konstrukteurs.

### **01.23 DEFINITION EINES PROTOTYPS**

Ein Prototyp ist ein Fahrzeug, das den Sicherheitsvorschriften des FIM-Sportgesetzes und dessen Anhänge für den Wettbewerb, für den es vorgesehen ist, entsprechen muss.

### **01.25 ALLGEMEINE BESTIMMUNGEN**

Die nachstehenden Bestimmungen gelten für alle Motorräder der vorgenannten Gruppen und für alle Wettbewerbe, sofern in dem entsprechenden Abschnitt des FIM- Sportgesetzes nichts anderes festgelegt ist.

Sie sollten ebenfalls für alle nationalen Wettbewerbe Anwendung finden, sofern die FMNR nicht anders entschieden hat.

Für einzelne Wettbewerbe können weitergehende Festlegungen notwendig sein; diese werden im Einzelnen entweder in dem jeweiligen Anhang des FIM-Sportgesetzes oder in den Austragungsbedingungen für den betreffenden Wettbewerb aufgeführt.

### **25.01**

Die Verwendung von Titan für Rahmenkonstruktion, Vorderradgabel, Lenker und Schwinge ist verboten. Die Verwendung von Schrauben und Muttern aus Titanlegierungen ist erlaubt.

Falls Befestigungen oder Achsen aus Nicht-Eisen-Materialien als Austauschteile benutzt werden, müssen die Fahrer sicherstellen, die Abmessungen entsprechend vergrößert werden.

#### **25.01.1**

Magnet-Test (Titan ist nicht magnetisch).

#### **25.01.2**

Test mit 3%iger Salpetersäure (Titan reagiert nicht; handelt es sich um Stahl, hinterlässt der Säure-Tropfen einen schwarzen Fleck).

#### **25.01.3**

Spezifisches Gewicht von Titan: 4,5 – 5, von Stahl: 7,5 – 8,7. Das spezifische Gewicht kann festgestellt werden, indem das betreffende Teil (z.B. Einlassventil, Kipphebel, Pleuel, etc.) gewogen und sein Volumen in einem geeichten, mit Wasser gefüllten Glas gemessen wird.

#### **25.01.4**

In Zweifelsfällen ist das betreffende Teil zur Prüfung an eine Materialprüfanstalt zu senden.

### **25.02 Aluminium**

Aluminiumverbindungen können durch Sichtprüfung identifiziert werden.

### **25.03 Karbonfaser**

Die Verwendung von Carbonfaser bei Trial-Maschinen ist zulässig (mit Ausnahme von Lenkern und Felgen aus Carbon, Carbon-Kevlar und/oder anderen Verbundwerkstoffen).

### **25.04 Keramikmaterial**

Die Verwendung von Keramikteilen ist verboten. Die Verwendung von Keramik-beschichteten Teilen ist zulässig.

### **25.05 Andere Ausrüstung**

Die Verwendung von Datenaufzeichnungsgeräten und automatischer elektronischer Zündung ist zulässig. Keine Art von Signal darf zwischen einem bewegten Motorrad und jemandem, der mit dem Bewerber oder Fahrer in Verbindung steht übertragen werden, mit Ausnahme des Signals vom Zeitnahmetransponder oder von einer zugelassenen Onboard-Kamera (mit vorheriger schriftlicher Genehmigung des Meisterschafts-Promotors/Veranstalters).

### **25.06 Anzahl der Zylinder**

Die Zylinderzahl des Motors wird durch die Anzahl der Verbrennungskammern bestimmt.

### **25.07**

Sind getrennte Verbrennungsräume vorhanden, so müssen diese durch einen hindernisfreien Kanal verbunden sein, dessen Querschnitt mindestens 50 % des Einlasskanal-Querschnittes beträgt.

## **01.26 DEFINITION EINES RAHMENS BEI EINEM SOLOMOTORRAD**

Die Struktur(en), die benutzt wird/werden, um die vorne am Motorrad befindlichen Steuermechanismen mit der Einheit Motor-/Getriebegehäuse und allen Komponenten der hinteren Aufhängung zu verbinden.

## **01.27 STARTVORRICHTUNGEN**

Ein Anlass-System ist vorgeschrieben.

## **01.28 Kraftstofftanks**

Die Befüllung von Kraftstofftanks darf ausschließlich im Fahrerlagerbereich erfolgen.

## **01.29 SCHUTZVORRICHTUNGEN FÜR OFFENLIEGENDE ANTRIEBSTEILE**

Das Getriebeausgangsritzel muss mit einem Schutz abgedeckt sein.

### **29.04**

Ein Kettenschutz muss so angebracht sein, dass Körperteile nicht zwischen unterem Kettenlauf und hinterem Kettenrad eingeklemmt werden können. Die Außenseite des hinteren Kettenrads muss vollständig mit einer stabilen Kunststoffabdeckung versehen sein. Am Kettenrad dürfen keine Löcher sichtbar bleiben.

## **01.31 AUSPUFFROHRE / SCHALLDÄMPFER**

Auspuffrohre und Schalldämpfer müssen den im Hinblick auf die Geräuschkontrolle erlassenen Vorschriften entsprechen.

### **31.01**

Das Ende des Auspuffrohres muss über eine Mindestlänge von 30 mm horizontal und parallel zur Mittellängsachse des Solomotorrades (mit einer Toleranz von  $\pm 10^\circ$ ) verlaufen und darf das Ende des Auspuffs um nicht mehr als 5 mm überragen. Alle scharfen Ecken müssen mit einem Mindestradius von 2 mm abgerundet werden (siehe Abbildung E).

### **31.02**

Auspuffgase müssen nach hinten abgeleitet werden, jedoch so, dass sie keinen Staub aufwirbeln, Reifen und Bremsen nicht verschmutzen und den Beifahrer, soweit vorhanden, sowie auch andere Fahrer in keiner Weise stören oder belästigen.

Gegen eventuellen Ölverlust müssen alle nur möglichen Maßnahmen getroffen werden, um nachfolgende Fahrer nicht zu gefährden.

### **31.03**

Das Auspuffende darf bei einem Solomotorrad nicht über die am hinteren Rand des Hinterrades angelegte senkrechte Tangente (siehe Abb. D) hinausragen.

### **31.04**

Die Auspuffgase müssen horizontal nach hinten in einem Winkel von max.  $30^\circ$  zur Mittellängsachse des Motorrades abgeleitet werden.

## **01.33 LENKER**

### **33.01**

Die Breite der Lenker (Solo und Seitenwagen) beträgt mindestens 600 mm und höchstens 850 mm.

### **33.02**

Lenker mit Querstrebe müssen mit einem Prallpolster um die Querstrebe ausgerüstet sein. Lenker ohne Querstrebe müssen mit einem Prallpolster, welches die Halteklemmen bedeckt ausgerüstet sein.

### **33.03**

Ungeschützte Enden des Lenkers müssen mit einem festen Material verstopft oder mit Gummi überzogen sein.

### **33.04**

Lenkerschellen müssen sehr sorgfältig abgerundet und so beschaffen sein, das Bruchstellen am Lenker nicht auftreten können.

### **33.05**

Wenn Lenker aus Leichtmetall verwendet werden, muss der Abstand zwischen den beiden äußeren Enden der Klemmschelle dem Auslieferungszustand des Herstellers entsprechen.

### **33.06**

Wird ein Handschutz benutzt, so muss dieser aus bruchfestem (nichtsplitterndem) Material bestehen.

### **33.07**

Reparaturschweißungen an Leichtmetall-Lenkern sind verboten.

### **33.08**

Lenker aus Carbon, Carbon/Kevlar und anderen Verbundwerkstoffen sind verboten.

### **33.09**

Es müssen Arretierungen (andere als Lenkungsdämpfer) angebracht sein, so dass ein Mindestabstand von 30 mm zwischen dem Lenker mit Handhebel in vollem Anschlag und dem Tank sichergestellt ist, damit die Finger des Fahrers nicht eingeklemmt werden können.

### **33.10**

Bei Seitenwagen im Trial muss der Drehwinkel des Lenkers auf jeder Seite zur Mittellinie oder Mittelposition mindesten 40° betragen. Die Lenkung darf ausschließlich durch die Vorderräder und die Lenkungsgabel betätigt werden. Ein lenkbares Rad am Seitenwagen ist verboten.

## **01.35 BEDIENUNGSHEBEL**

### **35.01**

Alle Handhebel (Kupplung, Bremse, etc.) müssen im Prinzip in einer Kugel enden, (Minstdurchmesser dieser Kugel: 16 mm), die auch abgeflacht sein kann, jedoch müssen die Ränder in jedem Fall abgerundet sein (Mindeststärke dieses abgeflachten Teils: 14 mm). Diese Enden müssen fest angebracht sein und eine integrale Einheit mit dem Hebel bilden.

### **35.03**

Jeder Bedienungshebel (Hand- und Fußhebel) muss auf einem eigenen Zapfen montiert sein.

### **35.04**

Ist der Fußbremshebel auf der Achse der Fußraste gelagert, so muss er im Falle einer etwaigen Deformierung der Fußraste dennoch unter allen Umständen funktionsfähig bleiben.

## **01.37 GASSCHIEBER**

### **37.01**

Die Gasschieber müssen sich automatisch schließen, wenn der Fahrer den Griff loslässt. Die Gasschieberbetätigung (Öffnen und Schließen) darf vom Drehgriff aus nur mechanisch durch Bowdenzug, der direkt an der Drosselklappe befestigt ist, erfolgen. Alle Ansaugluft muss durch das Drosselklappengehäuse in den Zylinder geleitet werden. Keinerlei andere Mittel, um Umgebungsluft im Einlasstrakt des Zylinderkopfes zu ermöglichen sind zulässig.

### **37.02 Zündunterbrecher**

Die Motorräder müssen mit einem funktionierenden und durch ein maximal 1 m langes Kabel mit dem Fahrer verbundenen Zündunterbrecher ausgerüstet sein. Sobald der Fahrer vom Motorrad absteigt, muss der Motor durch das Kabel abgeschaltet werden.

## **01.39 FUSSRASTEN**

### **39.01**

Fußrasten können mit einem Klapp-Mechanismus versehen sein, müssen dann aber über eine Vorrichtung verfügen, die sie automatisch wieder in ihre Normalstellung zurückbringt. Die Fußrastenenden müssen mit einem Radius von mindestens 8 mm abgerundet sein (s. Abb. D).

## **01.41 BREMSSEN**

### **41.01**

Alle Motorräder müssen mit mindestens zwei wirksamen Bremsen ausgestattet sein (eine an jedem Rad), die unabhängig voneinander betätigt werden und konzentrisch auf das Rad wirken.

### **41.02**

Motorräder der Gruppe B müssen mit mindestens zwei wirksamen Bremsen ausgerüstet sein, die auf mindestens zwei der Räder konzentrisch wirken und unabhängig voneinander betätigt werden.

### **41.03**

Bremsscheiben mit scharfen Ecken (z.B. Sägezahn-Design) sind nicht gestattet.  
Es dürfen ausschließlich handelsübliche Trial-Bremsscheiben verwendet werden.

### **41.04**

Die Bremsscheiben müssen durch eine äußere Abdeckung aus Plastik geschützt sein (vordere Bremsscheibe vollständig, hintere Bremsscheibe teilweise).  
Die äußere Abdeckung der Bremsscheiben muss mindestens dem Auslieferungszustand des Herstellers entsprechen.



## **01.43 KOTFLÜGEL UND RADABDECKUNGEN**

Die Motorräder müssen mit Kotflügeln ausgerüstet sein.

### **43.02**

Der vordere Kotflügel muss mindestens 100° des Radumfangs bedecken. Der Winkel zwischen einer vom vorderen Rand des Kotflügels zur Radmitte gezogenen Linie einerseits und einer durch die Radmitte verlaufenden horizontalen Linie andererseits muss zwischen 45° und 60° betragen.

### **43.03**

Der hintere Kotflügel muss (außer für Trial-Gespanne und Motorräder, die ausschließlich bei sogenannten „Off-Road“-Veranstaltungen, wie etwa Hallen- oder Arena-Trial, benutzt werden) mind. 80° des Radumfangs bedecken. Der Winkel zwischen zwei Linien, von denen eine vom hinteren Rand des Kotflügels zur Radmitte gezogen wird und die andere horizontal durch die Radmitte verläuft, darf 60° nicht überschreiten (siehe Abb. D und N).

### **43.04**

Der hintere Kotflügel darf ausgetauscht werden. Das Ersatzteil muss bezogen auf die Radbreite und den Radabschnitt mindestens den gleichen Bereich des Rades abdecken wie das Originalteil.

## **01.47 RÄDER, FELGEN UND REIFEN**

### **47.01**

Alle Reifen werden auf der Felge montiert und bei einem Druck von 1 kg/cm<sup>2</sup> (1 bar) gemessen. Die Messung erfolgt an einem Reifenausschnitt, der 90° vom Boden entfernt ist.

### **47.02**

Jede Änderung an der Felge bzw. den Speichen eines Integralrades (gegossen, geschweißt, genietet), wie es vom Hersteller geliefert wurde, oder an einer traditionellen zerlegbaren Felge ist verboten. Hiervon ausgenommen sind Änderungen an Speichen, Ventilen, Sicherheitsbolzen und Reifenniederhaltern, die Bewegungen des Reifens auf der Felge verhindern sollen. Wenn derartige Änderungen vorgenommen worden sind, müssen die Bolzen, Schrauben etc. befestigt sein.

## **01.49 REIFEN**

### **49.01**

Die Gesamtbreite des montierten Reifens darf 115 mm nicht überschreiten.

### **49.02**

Die Profiltiefe (A) darf nicht mehr als 13 mm betragen, gemessen im rechten Winkel zur Lauffläche. Alle Stollen auf der gleichen (gedachten) Linie des Reifenumfanges (Laufrichtung) müssen dieselbe Höhe haben (s. Abb. D).

### **49.03**

Der Abstand zwischen den Hauptstollen darf nicht größer als 9,5 mm in der Breite (B) bzw. 13 mm in Längsrichtung (C) sein.

#### **49.04**

Der Abstand zwischen den entlang der Reifen-Schulter verlaufenden Stollen (D) darf höchstens 22 mm betragen.

#### **49.05**

Die Lauffläche (E) darf sich nicht vollkommen über die Breite des Reifens, gemessen im rechten Winkel zur Reifenwand, erstrecken, ohne von einem Stollen unterbrochen zu werden.

#### **49.06**

Alle Profilstollen (ausgenommen Stollen auf der Reifenschulter) müssen rechteckig sein, wobei die Seiten parallel bzw. im rechten Winkel zur Mittellängsachse des Reifens verlaufen müssen (der Reifen muss, wenn er umgedreht wird, das gleiche Aussehen haben und im Prinzip mit Abb. D1 übereinstimmen).

#### **49.07**

Die Reifenoberfläche darf nicht mit nachträglich angebrachten Elementen ausgestattet werden, wie z.B. Anti-Rutsch-Spikes oder spezielle Ketten usw.

#### **49.08**

Nur Reifen, die im normalen Handel oder Großhandel für die Benutzung auf öffentlichen Straßen erhältlich sind, dürfen eingesetzt werden.

##### **49.08.1**

Sie müssen im Warenkatalog des Reifenherstellers bzw. in den Reifenbeschreibungslisten, die der Öffentlichkeit zugänglich sind, aufgeführt sein.

### **01.50 ZUSÄTZLICHE BESTIMMUNGEN FÜR ELEKTRO MOTORRÄDER**

Siehe FIM-Bestimmungen für Elektromotorräder

Folgendes kommt jedoch nicht zur Anwendung:

Die Energieversorgung wird im Fahrerlager zu den Zeiten und an den Orten bereitgestellt, wie vom Veranstalter des Rennens festgelegt.

Das Aufladen darf nur mit der vom Rennveranstalter zur Verfügung gestellten Energieversorgung erfolgen.

### **01.53 ZUSÄTZLICHE BESTIMMUNGEN FÜR SEITENWAGEN**

Siehe FIM-Webseite [www.fim-moto.com](http://www.fim-moto.com)

#### **01.56**

##### **BELEUCHTUNG, WARNEINRICHTUNGEN UND TACHOMETER ÜBEREINSTIMMUNG DER MOTORRÄDER UND DER NUMMERNSCHILDER MIT DEN GESETZLICHEN BESTIMMUNGEN**

Motorräder und deren Ausrüstung müssen der nationalen Straßenverkehrsgesetzgebung des Landes, in dem das Fahrzeug zugelassen ist, und den anderen in der Ausschreibung aufgeführten ergänzenden Bestimmungen entsprechen. Der elektrische Stromerzeuger muss während der Veranstaltung und bei der techn. Überprüfung nach der Veranstaltung im Hinblick auf die Erzeugung von Ladestrom und Spannung kontinuierlich und normal funktionieren. Die elektrischen Anschlüsse müssen belassen werden.

## **01.63 KRAFTSTOFF, KRAFTSTOFF-ÖL-GEMISCH**

Siehe Kraftstoffbestimmungen der FIM im blauen Teil dieses Handbuches.

## **01.65 AUSRÜSTUNG UND SCHUTZKLEIDUNG**

Kleidung und Schuhwerk

Beim Training und während des Wettbewerbs müssen Fahrer, Beifahrer und Assistenten Stiefel und Schutzkleidung, entweder Hose und Hemd aus Stoff oder einen einteiligen Anzug aus Stoff tragen. Das Tragen von Handschuhen und Protektoren ist freigestellt

## **01.67 TRAGEN VON SCHUTZHELMEN**

Beim Training und während des Rennens müssen Fahrer und Beifahrer einen Schutzhelm tragen, der ordnungsgemäß geschlossen ist, gut sitzt, in gutem Zustand ist. Er muss ein Kinnriemen-Verschluss-System aufweisen.

Schutzhelme, deren Außenschale aus mehr als einem Stück besteht, sind gestattet, sofern sie im Notfall schnell und einfach, d. h. durch Lösen oder Durchtrennen lediglich des Kinnriemens, vom Kopf des Fahrers abgenommen werden können.

Alle Schutzhelme müssen das Prüfzeichen einer der in Art. 01.70 aufgeführten Prüfnormen oder das Genehmigungszeichen der FMN des betr. Fahrers tragen. Schutzhelme, die von den FMNs homologiert werden, müssen einer der in Art. 01.70 aufgeführten Normen entsprechen.

Ein Schutzhelm dient dazu Schutz zu bieten. Ein Schutzhelm ist keine Plattform um fremde Gegenstände daran zu befestigen. Kameras oder anderes Zubehör sind nicht gestattet und dürfen nicht am Helm des Fahrers/Beifahrers angebracht werden.

Die Nichtbeachtung dieser Vorschriften wird mit Ausschluss bestraft.

## **01.69 HINWEISE FÜR DIE ABNAHME VON SCHUTZHELMEN**

### **69.01**

Die Technischen Kommissare können vor dem Training und vor dem Wettbewerb unter Aufsicht des Obmannes der Techn. Abnahme überprüfen, ob alle Schutzhelme den technischen Anforderungen genügen.

### **69.02**

Entspricht ein Schutzhelm diesen Anforderungen nicht und ist schadhafte, muss der Technische Kommissar alle Genehmigungshinweise entfernen und den Helm bis zum Ende der Veranstaltung einbehalten. In diesem Fall muss der betreffende Fahrer einen anderen Schutzhelm zur Technischen Abnahme vorführen. Nach einem Aufschlag infolge eines Unfalles muss der Helm dem Obmann der Technischen Abnahme zur Überprüfung vorgelegt werden.

### **69.03**

Die Schutzhelme müssen intakt sein und dürfen in ihrer Konstruktion nicht modifiziert worden sein. Nach einem Aufschlag infolge eines Unfalles muss der Helm dem Obmann der Technischen Abnahme zur Überprüfung vorgelegt werden.

### **69.04**

Der Obmann der Technischen Abnahme und/ oder ein Technischer Kommissar können vor Zulassung eines Fahrers zum Training oder dem Rennen prüfen:

#### **69.04.1**

dass der Helm auf dem Kopf des Fahrers einen guten Sitz aufweist;

**69.04.2**

dass es nicht möglich ist, die Trageeinrichtung in geschlossenem Zustand über das Kinn des Fahrers zu streifen;

**69.04.3**

dass es nicht möglich ist, den Schutzhelm über den Hinterkopf des Fahrers zu ziehen (s. Abb. U).

**01.70 ANERKANNTE INTERNATIONALE PRÜFNORMEN FÜR SCHUTZHELME**

ECE 22-05 „P“, „NP“, „J“ oder ECE 22-06 „P“, „NP“, „J“

JIS T 8133:2015

SNELL M2015 oder SNELL M2020R oder SNELL M2020D *oder SNELL M2025R oder SNELL M2025D*  
*FRHP-he-02*

**01.71 AUGENSCHUTZ**

Das Tragen von Brillen, Schutzbrillen sowie von Visieren aus nichtsplitterndem Material ist zulässig, jedoch dürfen Visiere unter keinen Umständen integraler Bestandteil des Schutzhelmes sein. Augenschutz, der die Sicht beeinträchtigt (z.B. Kratzer), und Abreiß-Visiere („Tear Offs“) dürfen nicht benutzt werden.

**01.73 NATIONALFARBEN FÜR SCHUTZHELME**

Siehe blauer Teil dieses Handbuches

**01.75 FIM-EMBLEM**

In bestimmten Fällen kann die FIM die Verwendung des FIM-Emblems auf bestimmten Ausrüstungsgegenständen gestatten, um damit darauf hinzuweisen, dass diese Ausrüstung den Bestimmungen der FIM entspricht. Wurde diese Genehmigung erteilt und befindet sich der gekennzeichnete Ausrüstungsgegenstand in gutem Zustand, so ist das FIM-Emblem der Nachweis dafür, dass die bestehenden FIM-Vorschriften erfüllt sind.

**01.76 BRUST- UND RÜCKENNUMMERN (BIBS)**

Siehe roter Teil dieses Handbuches

**01.77 KONTROLLE**

**77.01 Abnahme**

**Allgemeines**

Der Fahrer ist zu jedem Zeitpunkt dafür verantwortlich, dass seine Maschine den technischen Bestimmungen für Trial-Motorräder entspricht.,

**77.01.1**

Der Obmann der Technischen Abnahme muss eine Stunde vor Beginn der Technischen Abnahme anwesend sein. Er muss den Fahrtleiter und den Sportkommissar von seiner Ankunft unterrichten.

**77.01.2**

Er muss sicherstellen, dass alle für die Veranstaltung nominierten Technischen Kommissare ihre Aufgabe ordnungsgemäß erfüllen.

**77.01.3**

Er teilt die Technischen Kommissare für bestimmte Aufgaben während der Veranstaltung, des Trainings und der Abschlusskontrolle ein.

**77.01.4**

Die Technische Abnahme erfolgt nur, wenn die Abnahmekarte des Motorrades vom Veranstalter vorgelegt wurde.

**77.01.5**

Die Fahrer oder ihre Mechaniker müssen mit dem Motorrad innerhalb des in der Ausschreibung festgelegten Zeitraumes zur Technischen Abnahme erscheinen. Auf Verlangen des Technischen Kommissars müssen die Fahrer persönlich bei der Abnahme zugegen sein.

**77.01.6**

Der Obmann der Technischen Abnahme muss den Fahrleiter bzw. den Sportkommissar von den Ergebnissen der Technischen Abnahme unterrichten. Anschließend erstellt er eine Liste der akzeptierten Motorräder und legt diese dem Fahrleiter vor.

**77.01.7**

Der Obmann der Techn. Abnahme kann zu jeder Zeit jegliche Teile des Motorrads untersuchen.

**77.02**

Ein Fahrer, der nicht, wie unten beschrieben, zur Abnahme erscheint, kann von der Veranstaltung ausgeschlossen werden. Der Fahrleiter kann jeder Person, die nicht die Bestimmungen erfüllt oder jedem Fahrer, der eine Gefahr für andere Teilnehmer oder die Zuschauer darstellt, verbieten, am Training oder am Wettbewerb teilzunehmen.

**77.02.1**

Die Technische Abnahme findet in Übereinstimmung mit den in den Wettbewerbsbestimmungen für Trial und der Ausschreibung der Veranstaltung getroffenen Festlegungen und Zeiten statt. Bei Techn. Kontrollen dürfen nur der jeweilige Fahrer sowie zwei weitere Personen anwesend sein. Bei Mannschaftswettbewerben ist zusätzlich auch ein Team-Manager zugelassen.

**77.02.2**

Der Fahrer muss ein sauberes Motorrad vorführen, das den DMSB-Bestimmungen entspricht, sowie die korrekt ausgefüllte Seite des Nennformulars für die technischen Angaben des Motorrades vorlegen.

**77.02.3**

Der Fahrer muss seine Ausrüstung vorführen, d.h. Schutzhelm und Startnummern-Bib mit der vorgeschriebenen Startnummer;

**77.02.4**

Der Fahrer darf nur ein Motorrad vorführen.

**77.02.5**

Die Geräuschkontrolle muss zuerst durchgeführt werden. Der Auspuffschalldämpfer muss mit Farbe markiert werden. Der Geräuschwert wird im Nennformular eingetragen.

**77.02.7**

Es wird eine Gesamtkontrolle des Motorrades in Übereinstimmung mit den DMSB-Bestimmungen vorgenommen. Die akzeptierten Motorräder werden mit Farbe oder einem Aufkleber markiert.

**77.05 Gefährliche Motorräder**

Wenn ein Technischer Kommissar im Verlauf des Wettbewerbs zu der Überzeugung kommt, dass ein Motorrad defekt ist und dadurch eine Gefahr darstellen könnte, muss er sofort den Fahrleiter oder dessen Stellvertreter unterrichten. Deren Pflicht ist es, dieses Motorrad von der weiteren Teilnahme am Wettbewerb auszuschließen.

## 01.78 RICHTLINIEN FÜR TECHNISCHE KOMMISSARE UND ABNAHMEN

siehe FIM-Webseite [www.fim-moto.com](http://www.fim-moto.com)

### GERÄUSCHPEGELKONTROLLE

Eine Geräuschkontrolle kann bei der Technischen Abnahme durchgeführt werden. Unabhängig davon kann der Technische Kommissar bei Verdacht auf Unregelmäßigkeiten auf eigene Initiative oder auf Veranlassung durch den Fahrleiter eine Geräuschkontrolle durchführen. Der Fahrer hat dem Folge zu leisten. Für die ihm entstandenen zeitlichen Nachteile bekommt er eine Zeitgutschrift, die der Technische Kommissar und der Fahrleiter in Abstimmung festlegen.

**ACHTUNG:** Es kommt die 2m/Max Messmethode zum Einsatz. Siehe auch die Erklärungen der Messmethode sowie die Technischen Bestimmungen der FIM.

Das Geräuschlimit darf die in Art. 79.11 aufgeführten Werte nicht überschreiten.

## 01.79 GERÄUSCHKONTROLLE

- \* Das Umgebungsgeräusch darf während der Kontrolle innerhalb eines Umkreises von 5 Metern ab Geräuschquelle 90 dB/A nicht überschreiten.
- \* Für die ursprüngliche Geräuschkontrolle und technische Überprüfung darf ein Fahrer (oder sein Mechaniker) lediglich einen (1) Ersatzschalldämpfer je Maschine vorführen.
- \* Weitere Ersatzschalldämpfer können vorgeführt werden, nachdem alle Teilnehmer ihre Motorräder vorgeführt haben oder an den Folgetagen der Veranstaltung.
- \* Während des Geräuschkontrollvorgangs müssen Maschinen, die nicht mit einem Getriebeleerlauf ausgestattet sind, auf einem Ständer stehen.
- \* Das Geräusch von Motoren mit mehr als einem Zylinder wird an jedem Schalldämpfer gemessen.
- \* Während der Geräuschkontrolle darf lediglich ein Fahrer in normaler Fahrposition auf der Maschine sitzen. Kein anderes Teampersonal darf die Geräuschkontrolle beeinflussen.
- \* Eine Maschine, die mit den Geräuschvorschriften nicht übereinstimmt, kann bei der Kontrolle vor der Veranstaltung mehrfach vorgeführt werden.
- \* Die Schalldämpfer werden bei der Überprüfung markiert und dürfen nach Überprüfung nicht mehr ausgetauscht werden, es sei denn, es handelt sich um einen ebenfalls überprüften und markierten Ersatzschalldämpfer.
- \* Alle Schalldämpfer werden geprüft und markiert, wenn sie die Geräuschkontrolle erfolgreich absolviert haben. Die Endöffnung des Schalldämpfers darf nach der Überprüfung und Markierung nicht mehr geändert werden.
- \* Schalldämpfer, die zur Reduzierung des Geräuschpegels mit Adapter ausgestattet sind, müssen permanent befestigt sein.

### 79.11 Gültige Geräuschgrenzwerte

In Bezug auf die Präzision der Methode und der hinzuaddierten Werte (vormals bekannt als ‚Toleranz‘) sind die während aller Geräuschtests erzielten Geräuschwerte endgültig (es erfolgt keine Anwendung zusätzlicher Korrekturfaktoren).

#### 79.11.1 Für Überprüfungen vor dem Rennen:

Für alle 2-Takt-Motortypen: 101 dB/A (+2 dB/A, zur Berücksichtigung der Genauigkeit der Methode)

Für alle 4-Takt-Motortypen: 103 dB/A (+2 dB/A, zur Berücksichtigung der Genauigkeit der Methode)

#### 79.11.2 Für Überprüfungen während und nach dem Wettbewerb:

Für alle Motortypen: +1 dB/A (zur Berücksichtigung der Verschlechterung des Schalldämpfers)

## Technische Bestimmungen für Enduro 2025

Stand: 22.01.2025 – Änderungen sind *kursiv* abgedruckt

### INHALT

- 01.01 EINFÜHRUNG
- 01.03 KONSTRUKTIONSFREIHEIT
- 01.05 MOTORRAD-KATEGORIEN UND -GRUPPEN
- 01.07 KLASSENEINTEILUNG
- 01.11 MESSEN DES HUBRAUMES
- 01.17 AUFLADUNG
- 01.18 TELEMETRIE (elektronische Datenübertragung)
- 01.19 GEWICHTE
- 01.21 MARKENBEZEICHNUNG
- 01.23 DEFINITION EINES PROTOTYP
- 01.25 ALLGEMEINE BESTIMMUNGEN
- 01.26 DEFINITION EINES RAHMENS BEI EINEM SOLOMOTORRAD
- 01.27 STARTVORRICHTUNGEN
- 01.29 SCHUTZ FÜR OFFENLIEGENDE ANTRIEBSTEILE
- 01.31 AUSPUFFROHRE / SCHALLDÄMPFER
- 01.33 LENKER
- 01.35 BEDIENUNGSHEBEL
- 01.37 GASSCHIEBER/DROSSELKLAPPE(N)
- 01.39 FUSSRASTEN
- 01.41 BREMSEN
- 01.43 KOTFLÜGEL U. RADABDECKUNGEN
- 01.45 VERKLEIDUNG
- 01.47 RÄDER, FELGEN UND REIFEN
- 01.50 ZUSÄTZLICHE BESTIMMUNGEN FÜR ELEKTRISCH ANGETRIEBENE MOTORRÄDER
- 01.51 ENDURO REIFEN
- 01.53 ZUSÄTZLICHE BESTIMMUNGEN FÜR GESPANNE
- 01.55 STARTNUMMERNSCHILD
- 01.56 BELEUCHTUNG, WARNEINRICHTUNGEN UND TACHOMETER
- 01.63 KRAFTSTOFF, KRAFTSTOFF-ÖLGEMISCH
- 01.65 AUSTRÜSTUNG UND SCHUTZKLEIDUNG WÄHREND DES TRAININGS UND RENNEN
- 01.67 TRAGEN VON SCHUTZHELMEN
- 01.69 HINWEISE FÜR DIE ABNAHME VON SCHUTZHELMEN
- 01.70 ANERKANNTE INTERNATIONALE PRÜFNORMEN FÜR SCHUTZHELM
- 01.71 AUGENSCHUTZ
- 01.73 NATIONALFARBEN FÜR SCHUTZHELM
- 01.75 FIM-EMBLEM
- 01.76 BRUST- UND RÜCKENNUMMERN (BIBS)
- 01.77 KONTROLLE
- 01.79 GERÄUSCHKONTROLLE
- 01.83 TECHNISCHE BESTIMMUNGEN FÜR QUADS

### 01.01 EINFÜHRUNG

Unter dem Begriff „Motorrad“ versteht man alle Fahrzeuge, die im Prinzip weniger als vier Räder haben, von einem Motor angetrieben werden und eine oder mehrere Personen, von denen eine das Fahrzeug führt, befördern.

Die Räder müssen normalerweise den Boden berühren, ausgenommen kurzzeitig oder in bestimmten außergewöhnlichen Situationen. Darüber hinaus darf ein Rad oder dürfen alle Räder durch Kufen, Rollen oder Ketten ersetzt werden, um sich auf bestimmten Streckenbelägen bewegen zu können.



### **01.03 KONSTRUKTIONSFREIHEIT**

Ein Motorrad muss den Anforderungen der FIM Bestimmungen, der Ausschreibung wie auch den jeweiligen besonderen Bestimmungen, die die FIM für bestimmte Wettbewerbe erlassen kann. Es werden keinerlei weiteren Beschränkungen im Hinblick auf Marke, Konstruktion oder Typ des Motorrades auferlegt.

Alle Solomotorräder (Gruppe A) müssen so konstruiert sein, dass sie von einem Fahrer vollständig kontrolliert werden können. Motorräder mit Seitenwagen (Gruppe B) müssen so gebaut sein, dass ein Beifahrer Platz finden kann.

### **01.05 MOTORRAD-KATEGORIEN UND -GRUPPEN**

Die Motorräder sind in Kategorien eingeteilt, die für alle Veranstaltungen eingehalten werden müssen.

Im Prinzip ist es untersagt, in einem Rennen verschiedene Kategorien, Gruppen und Klassen zusammen fahren zu lassen, sofern in der Ausschreibung nicht etwas anderes festgelegt ist.

#### **Kategorie I**

Motorräder, angetrieben durch die Wirkung eines Rades auf dem Boden.

#### **Kategorie II**

Motorräder, angetrieben durch die Wirkung von 2 oder mehreren Rädern auf dem Boden, die die Bedingungen von Kategorie I nicht erfüllen.

#### **Gruppe A 1 – Solomotorräder**

Zweirädrige Fahrzeuge, einspurig.

#### **Gruppe B 1**

Dreirädrige Fahrzeuge, zweispurig, bestehend aus einem einspurigen Motorrad und einem zur Beförderung eines Beifahrers bestimmten Seitenwagen, der die zweite Spur zieht.

#### **Gruppe B 2**

Dreirädrige Fahrzeuge, die in Geradeausfahrt zwei- oder dreispurig sind und mit einem fest angebauten Seitenwagen eine vollständige und integrale Einheit bilden. Bei drei Spuren dürfen die Mittellinien der beiden von den Rädern des Motorrades gebildeten Spuren um maximal 75 mm versetzt sein.

Eine Spur wird durch die Mittelachse jedes Fahrzeugrades in Geradeausfahrt bestimmt.

#### **Kategorie II**

Gruppe C – Spezialmotorräder mit zwei Rädern

Gruppe D – Spezialmotorräder mit drei Rädern

Gruppe E – Schneemobile

Gruppe F – Sprint- und Dragster- Motorräder

Gruppe G – Quads

#### **Kategorie III**

Gruppe J – Elektro-Fahrzeuge

### **01.07 KLASSENEINTEILUNG**

Die Gruppen sind unter Beachtung nachstehend aufgeführter Hubräume in Klassen unterteilt.

Diese Klasseneinteilung muss im Allgemeinen bei allen Veranstaltungen eingehalten werden (s. jedoch auch Art. 061.41 u. 062.21 des DMSB-Enduro-Reglements: ISDE und Enduro-WM).

**Kategorie I**

**Gruppe A 1 Motorräder**

Klasse	über ccm	bis ccm
50	--	50
80	50	85
100	85	100
125	100	125
175	125	175
250	175	250
450	250	450
500	450	500
750	500	750
1000	750	1000
1300	1000	1300

**Gruppen B 1, B 2 Seitenwagen**

Wie für Gruppe A1 über 175 ccm.

**Kategorie II**

Gruppe C – 2-rädrige Spezial-Motorräder

Gruppe D – 3-rädrige Spezial-Motorräder

Gruppe E – Schneemobile

Gruppe F – Sprinter und Dragster

Gruppe G – Quads

Vierrädrige, mit Ballonreifen ausgerüstete Geländefahrzeuge mit je einem Rad an den äußersten diagonalen Enden. Ein Quad wird durch 2 Räder angetrieben.

Die Motor-Kurbelgehäuse dürfen nicht hinter dem Fahrer platziert sein.

Es darf nur ein Fahrer rittlings sitzen. Die Lenkung wird durch einen Lenker betätigt.

Die Klasseneinteilung ist die gleiche wie für Kategorie I, Gruppe A 1.

**Gruppe H - Quads (ATV)**

Wie Gruppe G jedoch mit (auch zuschaltbarem) Allradantrieb.

**Kategorie III**

Gruppe J – Elektro-Fahrzeuge

**01.11 MESSEN DES HUBRAUMES**

**11.11 Hubkolben-Motor – „Otto“-Motor**

Der Hubraum jedes Zylinders wird nach der geometrischen Formel berechnet, die das Volumen eines Zylinders angibt. Der Durchmesser ist gegeben durch die Bohrung und die Höhe durch die Strecke, die der Kolben von seinem höchsten zu seinem tiefsten Punkt zurücklegt:

$$\text{Hubraum} = \frac{d \times d \times 3,1416 \times C}{4}$$

wobei D = Bohrung in cm

und C = Hub in cm

Ist eine Zylinderbohrung nicht kreisförmig, so muss die Fläche des Querschnitts mit einer geeigneten geometrischen Formel berechnet und dann, zur Bestimmung des Hubraums, mit dem Kolbenhub multipliziert werden. Die Bohrung wird mit einer Toleranz von 1/10 mm gemessen. Wenn mit dieser Toleranz die Hubraumgrenze der Klasse überschritten wird, ist ein zweiter Messvorgang bei kaltem Motor und mit einer Toleranz von 1/100 mm erforderlich (Anm.: Toleranz = Messgenauigkeit).

### 11.13 Drehkolben-Motor

Der Hubraum eines Motors, der dafür entscheidend ist, in welcher Klasse ein Motorrad teilnehmen kann, wird wie folgt berechnet:

$$\text{Hubraum} = \frac{2 \times V}{N}$$

wobei V = Gesamtvolumen aller Kammern, die den Motor bilden

und N = Anzahl der für die Ausführung eines kompletten Zyklus in einer Kammer notwendigen Umdrehungen.

Einstufung erfolgt als Viertakt-Motor.

## 01.17 AUFLADUNG

Bei allen Veranstaltungen ist jegliche Aufladung verboten.

Ein 2- oder 4-Takt-Motor, der auf Grund des Hubvolumens seines Arbeitszylinders in eine der anerkannten Klassen einzustufen ist, wird nicht als aufgeladener Motor angesehen, wenn bei einem Arbeitstakt das geometrisch gemessene Gesamtvolumen der Kraftstoffzufuhreinrichtung(en) inkl. des Hubvolumens seines Arbeitszylinders, sofern dieser den Kraftstoff ansaugt, den zulässigen Hubraum der betreffenden Klasse nicht überschreitet.

## 01.18 TELEMETRIE (elektronische Datenübertragung)

Von bzw. zu einem sich bewegenden Motorrad dürfen keinerlei Informationen, auf welche Art auch immer, übertragen werden. Die Anbringung eines offiziellen Impulsgebers am Motorrad kann verlangt werden.

Einrichtungen zur automatischen Rundenzeitmessung werden nicht als Telemetrie angesehen, diese dürfen jedoch offizielle Zeitnahmemethoden bzw. –Ausrüstung nicht beeinträchtigen.

## **01.19 GEWICHTE**

Derzeit gibt es keine Gewichts-Limits. Mindestgewichte können aber in der Zukunft eingeführt werden.

## **01.21 MARKENBEZEICHNUNG**

Wenn zwei Konstrukteure am Bau eines Motorrads beteiligt sind, müssen deren Namen auf dem Motorrad in folgender Reihenfolge erscheinen:

1. Name des Fahrgestell-Konstrukteurs.
2. Name des Motor-Konstrukteurs.

## **01.23 DEFINITION EINES PROTOTYPS**

Ein Prototyp ist ein Fahrzeug, das den Sicherheitsvorschriften des FIM-Sportgesetzes und dessen Anlagen für die Sportart, für die es vorgesehen ist, entsprechen muss.

## **01.25 ALLGEMEINE BESTIMMUNGEN**

Die nachstehenden Bestimmungen gelten für alle Motorräder der vorgenannten Gruppen und für alle Wettbewerbe, sofern in dem entsprechenden Anhang des FIM- Sportgesetzes nichts anderes festgelegt ist.

Sie sollten ebenfalls für alle nationalen Wettbewerbe Anwendung finden, sofern die FMNR (veranstaltende Nationale Föderation) nicht anders entschieden hat.

Für einzelne Wettbewerbe können weitergehende Festlegungen notwendig sein; diese werden im Einzelnen entweder in dem jeweiligen Anhang des FIM-Sportgesetzes oder in den Austragungsbedingungen für den betreffenden Wettbewerb aufgeführt.

### **25.01 Verwendung von Titan**

Die Verwendung von Titan ist für Rahmenkonstruktion, Vorderradgabel, Lenker, Schwinge, Schwingenachsen und Radachsen verboten. Für Radachsen ist die Verwendung von Leichtmetall ebenfalls nicht gestattet. Die Verwendung von Muttern und Schrauben aus Titanlegierungen ist erlaubt.

#### **Titan-Test an der Strecke:**

##### **25.01.1**

Magnet-Test (Titan ist nicht magnetisch).

##### **25.01.2**

Test mit 3%iger Salpetersäure (Titan reagiert nicht; handelt es sich um Stahl, hinterlässt der Säure-Tropfen einen schwarzen Fleck).

##### **25.01.3**

Spezifisches Gewicht von Titan: 4,5 – 5, von Stahl: 7,5 – 8,7. Das spezifische Gewicht kann festgestellt werden, indem das betreffende Teil (z.B. Einlassventil, Kipphebel, Pleuel, etc.) gewogen und sein Volumen in einem geeichten, mit Wasser gefüllten Glas gemessen wird.

##### **25.01.4**

In Zweifelsfällen ist das betreffende Teil zur Prüfung an eine Materialprüfanstalt zu senden.

### **25.02 Aluminium**

Aluminiumverbindungen können durch Sichtprüfung identifiziert werden.

### **25.03 Karbonfaser**

Die Verwendung von Karbonfaser bei Enduro-Maschinen ist zulässig (mit Ausnahme von Lenkern und Felgen aus Carbon, Carbon-Kevlar und/oder anderen Verbundwerkstoffen).

### **25.04 Keramikmaterial**

Die Verwendung von Keramikteilen ist verboten. Die Verwendung von Keramik beschichteten Teilen ist zulässig.

### **25.05 Andere Ausrüstung**

Die Verwendung von Datenaufzeichnungsgeräten und automatischer elektronischer Zündung ist zulässig. Keine Art von Signal darf zwischen einem bewegten Motorrad und jemandem, der mit dem Bewerber oder Fahrer in Verbindung steht übertragen werden, mit Ausnahme des Signals vom Zeitnahmetransponder oder von einer zugelassenen OnBoard-Kamera (mit vorheriger schriftlicher Genehmigung des Meisterschafts-Promotors/der Sportkommissare).

### **25.06**

Die Zylinderzahl des Motors wird durch die Anzahl der Verbrennungskammern bestimmt.

### **25.07**

Sind getrennte Verbrennungsräume vorhanden, so müssen diese durch einen hindernisfreien Kanal verbunden sein, dessen Querschnitt mindestens 50 % des Einlasskanal-Querschnittes beträgt.

## **01.26 DEFINITION EINES RAHMENS BEI EINEM SOLOMOTORRAD**

Die Struktur(en), die benutzt wird/werden, um die vorne am Motorrad befindlichen Steuermechanismen mit der Einheit Motor-/Getriebegehäuse und allen Komponenten der hinteren Aufhängung zu verbinden.

### **26.01**

Jedes Motorrad im Parc Fermé muss mit einem Seitenständer ausgerüstet sein, der entweder am Rahmen oder der Schwinge montiert sein muss.

## **01.27 STARTVORRICHTUNGEN**

Ein Anlass-System ist vorgeschrieben.

## **01.29 SCHUTZ FÜR OFFENLIEGENDE ANTRIEBSTEILE**

### **29.01**

Das Getriebeabtriebsritzel muss mit einem Schutz abgedeckt sein.

## **29.02**

Ein Kettenschutz muss so angebracht sein, dass Körperteile nicht zwischen unterem Kettenlauf und hinterem Kettenrad eingeklemmt werden können.

## **01.31 AUSPUFFROHRE / SCHALLDÄMPFER**

Auspuffrohre und Schalldämpfer müssen, den im Hinblick auf die Geräuschkontrolle erlassenen Vorschriften entsprechen.

### **31.01**

NICHT ORIGINALE, an der Auspuffanlage angebrachte Ventilsysteme zur Beeinflussung (oder Änderung) der Geräuschpegelmessung sind verboten. Es sind ausschließlich solche Ventilsysteme für die Auspuffanlage zulässig, wie sie vom Hersteller am Krümmer vorgesehen sind. Die Einstellung ist freigestellt.

### **31.02**

Auspuffgase müssen nach hinten abgeleitet werden, jedoch so, dass sie keinen Staub aufwirbeln, Reifen und Bremsen nicht verschmutzen und den Beifahrer, soweit vorhanden, sowie auch andere Fahrer in keiner Weise stören oder belastigen.

Gegen eventuellen Ölverlust müssen alle nur möglichen Maßnahmen getroffen werden, um nachfolgende Fahrer nicht zu gefährden.

### **31.03**

Das Auspuffende darf bei einem Solomotorrad nicht über die am hinteren Rand des Hinterrades angelegte senkrechte Tangente (siehe Abb. S) hinausragen.

### **31.04**

Bei einem Gespann müssen die Auspuffgase horizontal nach hinten in einem Winkel von max. 30° zur Mittellängsachse des Motorrades abgeleitet werden.

## **01.33 LENKER**

### **33.01**

Die Breite der Lenker beträgt mindestens 600 mm und höchstens 850 mm.

### **33.02**

Bei Lenkern mit Querverbindung muss diese mit einem Schutzpolster versehen sein. Lenker ohne Querverbindung müssen in der Mitte ebenfalls ein Schutzpolster aufweisen, das die Lenkerschellen weiträumig abdeckt.

### **33.03**

Ungeschützte Enden des Lenkers müssen mit einem festen Material verstopft oder mit Gummi überzogen sein.

#### **33.04**

Lenkerschellen müssen sehr sorgfältig abgerundet und so beschaffen sein, dass Bruchstellen am Lenker nicht auftreten können.

#### **33.05**

Wenn Lenker aus Leichtmetall verwendet werden, darf der Abstand zwischen den äußeren Abmaßen des Klemmbereichs (oder zwischen den beiden Schellen) nicht weniger als 120 mm betragen.

#### **33.06**

Wird ein Handschutz benutzt, so muss dieser aus bruchfestem (nichtsplittendem) Material sein und eine permanente Öffnung für die Hand aufweisen.

#### **33.07**

Reparaturschweißungen an Leichtmetall-Lenkern sind verboten.

#### **33.08**

Lenker aus Karbon, Kevlar oder anderen Verbundwerkstoffen sind verboten.

#### **33.09**

Das Anbringen von Lenkanschlägen (bei vollem Lenkeinschlag) ist vorgeschrieben. Lenkungsdämpfer dürfen nicht als Lenkanschlag verwendet werden.

### **01.35 BEDIENUNGSHEBEL**

#### **35.01**

Alle Handhebel (Kupplung, Bremse, etc.) müssen im Prinzip in einer Kugel enden (Minstdurchmesser dieser Kugel: 16 mm), die auch abgeflacht sein kann, jedoch müssen die Ränder in jedem Fall abgerundet sein (Mindeststärke dieses abgeflachten Teils: 14 mm). Diese Enden müssen fest angebracht sein und eine integrale Einheit mit dem Hebel bilden.

#### **35.03**

Jeder Bedienungshebel (Hand- und Fußhebel) muss auf einem eigenen Zapfen montiert sein.

#### **35.04**

Ist der Fußbremshebel auf der Achse der Fußraste gelagert, so muss er im Falle einer etwaigen Deformierung der Fußraste dennoch unter allen Umständen funktionsfähig bleiben.

### **01.37 GASSCHIEBER/DROSSELKLAPPE(N)**

#### **37.01**

Gasschieber/Drosselklappe(n) müssen selbsttätig schließen, wenn der Fahrer den Griff loslässt. Die Betätigung (Öffnen und Schließen) darf nur mechanisch durch Bowdenzug vom Drehgriff direkt zum Gasschieber/zur Drosselklappe erfolgen. Alle Ansaugluft muss durch das Drosselklappengehäuse in den Zylinder geleitet werden. Keinerlei andere Möglichkeiten um Umgebungsluft in den Einlasstrakt des Zylinderkopfes zu leiten sind zulässig.



### **37.02 Zündunterbrecher**

#### **37.03**

Die Motorräder müssen mit einem am Lenker angebrachten, funktionierenden Zündunterbrecherschalter oder -knopf ausgerüstet sein, der leicht erreichbar ist, wenn die Hand am Lenkergriff anliegt und der in der Lage ist, den laufenden Motor abzustellen.

### **01.39 FUSSRASTEN**

Fußrasten müssen mit einem Klapp-Mechanismus versehen sein, und müssen über eine Vorrichtung verfügen, die sie automatisch wieder in ihre Normalstellung zurückbringt. Die Fußrasten-Enden müssen mit einem integrierten Schutz ausgerüstet sein, der einen Radius von mindestens 8 mm hat.

### **01.41 BREMSEN**

#### **41.01**

Alle Motorräder müssen mit mindestens zwei wirksamen Bremsen ausgestattet sein (eine an jedem Rad), die unabhängig voneinander betätigt werden.

#### **41.02**

Motorräder der Gruppe B müssen mit mindestens zwei wirksamen Bremsen ausgerüstet sein, die auf mindestens zwei der Räder wirken und unabhängig voneinander betätigt werden.

### **01.43 KOTFLÜGEL U. RADABDECKUNGEN**

Die Motorräder müssen mit Kotflügeln ausgerüstet sein.

#### **43.01**

Sie müssen auf beiden Seiten über den Reifen hinausreichen.

#### **43.02**

Der vordere Kotflügel muss mindestens 100° des Radumfangs bedecken. Der Winkel zwischen einer vom vorderen Rand des Kotflügels zur Radmitte gezogenen Linie einerseits und einer durch die Radmitte verlaufenden horizontalen Linie andererseits muss zwischen 45° und 60° betragen.

#### **43.03**

Der hintere Kotflügel muss mind. 120° des Radumfangs bedecken. Der Winkel zwischen zwei Linien, von denen eine vom hinteren Rand des Kotflügels zur Radmitte gezogen wird und die andere horizontal durch die Radmitte verläuft, darf 20° nicht überschreiten (siehe Abb. S), wobei dieser Winkel gemessen wird, wenn der Fahrer auf dem Motorrad sitzt.

### **01.45 VERKLEIDUNG**

Eine Vollverkleidung oder Karosserie ist nicht gestattet (s. Abb. S), mit Ausnahme von Motorrädern bei Cross-Country Rallyes.

Die Verkleidung des Kühlers muss aus flexiblem Material sein (z.B. Kunststoff).

## 01.47 RÄDER, FELGEN UND REIFEN

### 47.01

Alle Reifen werden auf der Felge montiert und bei einem Druck von 1 kg/cm<sup>2</sup> (1 bar) gemessen. Die Messung erfolgt an einem Reifenausschnitt, der 90° vom Boden entfernt ist.

### 47.02

Jede Änderung an der Felge bzw. den Speichen eines Integralrades (gegossen, geschweißt, genietet), wie es vom Hersteller geliefert wurde, oder an einer traditionellen zerlegbaren Felge ist verboten. Hiervon ausgenommen sind Änderungen an Speichen, Ventilen, Sicherheitsbolzen und Reifenniederhaltern, die Bewegungen des Reifens auf der Felge verhindern sollen. Wenn derartige Änderungen vorgenommen worden sind, müssen die Bolzen, Schrauben, etc. befestigt sein.

## 01.50 ZUSÄTZLICHE BESTIMMUNGEN FÜR ELEKTRISCH ANGETRIEBENE MOTORRÄDER

siehe FIM-Bestimmungen für Elektromotorräder

## 01.51 ENDURO REIFEN

### 51.01

Die Maße der Vorder- und Hinterreifen sind bezüglich Durchmesser und Breite freigestellt. Im DMSB Bereich gilt: Unter Beachtung der StVZO

### 51.03

Reifen mit Metallstiften, Spikes, Ketten oder anderen Gleitschutz-Vorrichtungen sind nicht gestattet. Reifen mit Schaufelstollen (radial Angeordnete, fortlaufende Rippen) sind verboten.

### 51.04

Nur Reifen, die im normalen Handel oder Großhandel erhältlich sind, dürfen benutzt werden. Das Modifizieren der Reifen ist nicht gestattet. Es ist verboten die Reifen mit Chemikalien zu behandeln, sie durch Schneiden und/oder profilieren zu verändern und/oder Reifenwärmer zu benutzen. Die Anwendung jeglicher anderer Mittel, welche die Charakteristik des Reifens, die minimale Shore-Härte, die Konstruktion oder andere Charakteristika verändern, ist ebenfalls verboten.

Sie müssen im Warenkatalog des Reifenherstellers bzw. in den Reifenbeschreibungslisten, die der Öffentlichkeit zugänglich sind, aufgeführt sein. Sie müssen so hergestellt sein, dass sie den Bestimmungen der Europäischen Technischen Organisation für Reifen und Felgen (ETRTO) in Bezug auf Last- und Geschwindigkeitsindex entsprechen, wobei sie eine Betriebskennung von mindestens 45 M (Anm.: mind. 165 kg, max. 130 km/h) haben müssen.

**Die Reifen müssen eine „E“ und/oder eine DOT (American Department of Transportation) Kennzeichnung besitzen und die DOT Nummer auf der Reifenflanke tragen.**

Im DMSB-Bereich gilt: Für Klassik Motorräder sind auch Reifen zugelassen, die keine solche Kennzeichnung besitzen aber in den Fahrzeugpapieren eingetragen sein müssen.

### 51.05 Reifenprofil

Für das Profilmuster des Hinterreifens gelten folgende Bestimmungen:

Profiltiefe, gemessen im rechten Winkel zur Lauffläche (alle Stollen müssen bis zur Lauffläche reichen): max. 13 mm (s. Abb. S).

#### **51.06 Reifen mit Spikes**

Entfällt im DMSB-Bereich

### **01.53 ZUSÄTZLICHE BESTIMMUNGEN FÜR GESPANNE**

#### **53.02**

Der Antrieb darf nur durch das Hinterrad auf den Boden übertragen werden.

#### **53.06**

Der Lenker muss an der Gabel fest angebracht sein und über dem Niveau der Sattelmitte liegen. Es muss ein Steuerkopf vorhanden sein, der – wie auch der Lenker – nicht am ungefederten Teil der Vorderradaufhängung befestigt sein darf.<sup>4</sup>

#### **53.07**

Um die Torsionskraft in der Lenkung zu reduzieren, ist es erlaubt, Vorder- und Hinterrad zu versetzen, wobei der Abstand zwischen den Spuren der Räder max. 75 mm betragen darf.

#### **53.08**

Der Kraftstofftank muss ausreichend und gesondert vor Bodenberührung geschützt sein.

#### **53.09**

Schwenk- oder Pendel-Seitenwagen sind streng verboten.

#### **53.10**

Der Seitenwagen muss an mindestens drei Stellen am Motorrad befestigt sein, wenn er nicht integraler Bestandteil des Chassis ist. An den Verbindungspunkten darf keine Bewegung möglich sein. Wenn der Neigungswinkel verstellbar ist, muss er so blockiert sein, dass er völlig gesichert und nicht nur festgeklemmt ist.

#### **53.13**

Zum Verschließen der Öffnung zwischen den Rädern und dem Seitenwagen müssen gekreuzte Gurte oder ein Metallgitter mit haltbaren Querverbindungen zum Innenrahmen vorhanden sein, um zu verhindern, dass die Füße des Fahrers ungewollt den Boden berühren.

#### **53.14**

Mindestabmessungen eines Seitenwagens für den Aufenthalt des Beifahrers:

Länge: 1000 mm

Breite: 400 mm

Höhe des Schutzschildes für den Beifahrer: 300 mm (s. Abb. F).

#### **53.15**

Die Bodenfreiheit eines beladenen Gespanns muss mindestens 175 mm betragen.

**53.16**

Hinterrad und Seitenwagenrad müssen mit einem festen Material abgedeckt bzw. geschützt sein.

**53.20**

Die Spurweite, die sich aus dem Abstand der Mittellinien des Hinterrades und des Seitenwagenrades ergibt, muss mindestens 800 mm und darf höchstens 1150 mm betragen.

**53.21**

Das Auspuffrohr darf auf der dem Seitenwagen gegenüberliegenden Seite nicht mehr als 330 mm von der Mittellängsachse des Motorrades entfernt sein. Auf der anderen Seite darf das Auspuffrohr nicht über die Breite des Seitenwagens hinausragen (s. Abb. F). Das Ende des Auspuffrohres darf nicht über die am hinteren Rand des Hinterrades angelegte senkrechte Tangente oder über die hintere Kante der Seitenwagen-Plattform (je nachdem, was kürzer ist) hinausragen.

## **01.55 STARTNUMMERNSCHILDER**

Das Anbringen von Startnummernschildern ist vorgeschrieben. Sie müssen den nachstehenden Bestimmungen entsprechen:

**55.03**

Sie müssen rechteckig und aus steifem, solidem Material hergestellt sein. Mindestabmessungen: Breite 285 mm x Höhe 235 mm (s. Abb. O).

**55.04**

Die Schilder dürfen – im Verhältnis zu einer Ebene – nicht mehr als 50 mm gewölbt und auch sonst nicht gekrümmt oder verdeckt sein.

### **55.05 Vordere Startnummernschilder**

Eines der drei Startnummernschilder ist vorn am Motorrad anzubringen. Es darf im Verhältnis zur Senkrechten um höchstens 30° nach hinten geneigt sein. Die beiden anderen müssen senkrecht und nach außen zeigend an jeder Seite des Motorrades befestigt werden. Sie müssen so montiert sein, dass sie gut sichtbar sind und von keinem Teil des Motorrades bzw. nicht von dem in Fahrposition auf dem Motorrad sitzenden Fahrer verdeckt werden.

**55.06**

Anstelle separater Startnummernschilder können auch Flächen von gleicher Größe in matter Farbe aufgemalt oder angebracht werden.

**55.07**

Die Ziffern müssen deutlich lesbar und wie der Hintergrund in matter Farbe aufgemalt sein, um Reflexion durch die Sonne zu vermeiden. Mindestabmessungen der Ziffern:

Höhe: 100 mm

Breite jeder Ziffer: 70 mm

Strichstärke: 25 mm

Zwischenraum zwischen zwei Ziffern: 15 mm.

#### **55.08**

Für die Ziffern muss eine der in Abbildung O dargestellten Typen verwendet werden.

#### **55.09**

Alle sonstigen Nummernschilder oder Aufschriften an den Motorrädern, die zur Verwechslung mit einer Startnummer führen können, müssen vor dem Start eines Wettbewerbes entfernt werden.

#### **55.11 Seitliche Startnummernschilder**

Die seitlichen Startnummernschilder müssen über einer horizontalen, durch die Hinterradachse verlaufenden Linie angebracht sein. Die Vorderkante der Startnummernschilder muss sich hinter einer vertikalen, 200 mm hinter den Fußrasten des Fahrers liegenden Linie befinden.

#### **55.12 Farbe der Startnummernschilder**

Siehe DMSB-Enduro-Reglement

In Bezug auf Rahmenrennen/-klassen:

Die Farbe der Startnummernschilder ist dem Ermessen des Veranstalters überlassen und wird in den Veranstaltungsausschreibungen festgelegt.

#### **55.13**

Bei Unstimmigkeit hinsichtlich der Lesbarkeit der Startnummern ist die Entscheidung des Technischen Kommissars bindend.

#### **55.14**

Ein Serienpromoter kann das Anbringen eines Logos auf den Startnummernschildern vorschreiben, dessen maximal zulässige Größe auf 8x3 cm begrenzt ist. Das Logo darf die Lesbarkeit der Startnummer nicht beeinträchtigen.

### **01.56 BELEUCHTUNG, WARNEINRICHTUNGEN UND TACHOMETER**

Motorräder und deren Ausrüstung müssen der nationalen Straßenverkehrsgesetzgebung des Landes, in dem das Fahrzeug zugelassen ist, und den anderen in der Ausschreibung aufgeführten Bestimmungen entsprechen.

Der elektrische Stromerzeuger muss während der Veranstaltung und bei der technischen Überprüfung nach der Veranstaltung im Hinblick auf die Erzeugung von Ladestrom und Spannung kontinuierlich und normal funktionieren, um Scheinwerfer und Rücklicht zu betreiben. Die elektrischen Anschlüsse müssen belassen werden.

Im DMSB-Bereich gilt: Der Strom für die Beleuchtung der Klassik Motorräder muss durch einen dem damaligen Auslieferungszustand des Motorrades entsprechende Lichtmaschine erzeugt werden. Eine Batterie entspricht nicht dem Sinn einer Erzeugung von Beleuchtungsenergie.

### **01.63 KRAFTSTOFF, KRAFTSTOFF-ÖLGEMISCH**

Siehe Kraftstoffbestimmungen der FIM im blauen Teil dieses Handbuchs.

## **01.65 AUSRÜSTUNG UND SCHUTZKLEIDUNG WÄHREND DES TRAININGS UND RENNEN**

Die FIM / der DMSB haften nicht für Verletzungen, die ein Fahrer oder Beifahrer durch die Verwendung eines bestimmten Ausrüstungsgegenstandes oder Schutzkleidung erleiden kann.

### **65.01 AUSRÜSTUNG UND SCHUTZKLEIDUNG**

#### **Kleidung und Schuhwerk**

Für Fahrer/Beifahrer ist das Tragen von entweder einem Anzug oder Hosen und langärmeliges Hemd vorgeschrieben. Es wird empfohlen, Anzug, Hosen, langärmelige Hemden und Unterwäsche aus Textilien zu verwenden, die nicht vollständig aus Nylon oder Spandex (z. B. Lycra, Elasthan) bestehen, um eine Verschlechterung bei Abrieb (Reibung) zu vermeiden.

Das Tragen von Brust- und Rückenprotektoren ist vorgeschrieben - das Tragen von Schulter-, Ellbogen- und Knieschützer wird dringend empfohlen.

Die Schutzeinrichtungen müssen eindeutig nach den folgenden Normen geprüft und gekennzeichnet sein:

EN 1621-1, Level 1 oder 2, für Schulter, Ellbogen, Hüfte und Knie

EN 1621-2, Level 1 oder 2, für den Rücken: CB (Central Back) und FB (Full Back)

EN 1621-3, Level 1 oder 2, für die Brust

#### **65.02 SCHUHWERK**

Es müssen Schuhe in gutem Zustand aus Leder oder aus einem anderen Material mit entsprechenden Eigenschaften und mit einer Mindesthöhe von 30 cm getragen werden.

#### **65.03 Handschuhe**

Fahrer/Beifahrer müssen Handschuhe aus Leder oder aus einem anderen Material mit entsprechenden Eigenschaften tragen.

#### **65.04 Augenschutz**

Die Fahrer/Beifahrer müssen Schutzbrillen tragen. Die Verwendung von Brillen, Helmvisieren und „roll offs“ ist ebenfalls erlaubt. Die Verwendung von „tear offs“ ist aus Umweltschutzgründen verboten. Die Brillen, Schutzbrillen und Visiere müssen aus nichtsplinterndem Material hergestellt sein. Helmvisiere dürfen kein integraler Bestandteil des Schutzhelms sein. Ein Augenschutz, der die Sicht beeinträchtigen könnte (z.B. durch Kratzer), darf nicht verwendet werden.

### **01.67 TRAGEN VON SCHUTZHELMEN**

Beim Training und während der Rennen müssen alle Teilnehmer einen Schutzhelm tragen. Der Helm muss ordnungsgemäß geschlossen sein, gut sitzen, und in gutem Zustand sein. Er muss ein Kinnriemen-Verschluss-System aufweisen.

Eine schützende untere Gesichtsabdeckung muss vorhanden sein und darf nicht abnehmbar oder beweglich sein und muss aus demselben Material wie die Helmschale bestehen.

Schutzhelme, deren Außenschale aus mehr als einem Stück besteht, sind nicht gestattet (z.B. dürfen sie keine Naht enthalten).

Ein Verschluss-System mit einem Riemen und einem doppelten D-Ring Verschließsystem wird empfohlen.

Alle Schutzhelme müssen das Prüfzeichen einer der in Art. 01.70 aufgeführten internationalen Prüfnormen tragen.

Ein Schutzhelm dient dazu Schutz zu bieten. Ein Schutzhelm ist keine Plattform um fremde Gegenstände daran zu befestigen. Kameras und deren Halterung oder anderes Zubehör sind nicht gestattet und dürfen nicht am Helm des Fahrers/Beifahrers angebracht werden.

Lange Haare, egal ob von weiblichen oder männlichen Fahrern, dürfen nicht aus dem Helm herausragen. Lange Haare müssen vollständig im Helm enthalten sein.  
Die Nichtbeachtung dieser Vorschriften wird bestraft.

## **01.69 HINWEISE FÜR DIE ABNAHME VON SCHUTZHELMEN**

### **69.01**

Die Technischen Kommissare müssen vor der Veranstaltung unter Aufsicht des Obmannes der Technischen Abnahme überprüfen, ob alle Schutzhelme den technischen Anforderungen genügen.

### **69.02**

Entspricht ein Schutzhelm diesen Anforderungen nicht und/oder ist schadhaft, muss der Technische Kommissar den Helm bis zum Ende der Veranstaltung einbehalten. In diesem Fall muss der betr. Fahrer einen anderen Schutzhelm zur Technischen Abnahme vorführen. Nach einem Unfall muss der Schutzhelm dem Technischen Kommissar zur Prüfung vorgeführt werden.

### **69.03**

Die Schutzhelme müssen intakt sein und dürfen in ihrer Konstruktion nicht modifiziert worden sein. Nach einem Unfall mit Stoß oder Einschlag muss der Helm dem Technischen Kommissar zur Untersuchung vorgeführt werden.

### **69.04**

Der Obmann der Technischen Kommissare und/oder ein Technischer Kommissar können vor Zulassung eines Fahrers zum Training prüfen:

#### **69.04.1**

dass der Helm auf dem Kopf des Fahrers einen guten Sitz aufweist;

#### **69.04.2**

dass es nicht möglich ist, die Trageeinrichtung in geschlossenem Zustand über das Kinn des Fahrers zu streifen;

#### **69.04.3**

dass es nicht möglich ist, den Schutzhelm über den Hinterkopf des Fahrers zu ziehen (siehe Abbildung U).

## **01.70 ANERKANNTE INTERNATIONALE PRÜFNORMEN FÜR SCHUTZHELME**

Helme müssen einer der anerkannten internationalen Normen entsprechen:

Europa: ECE 22-05 Typ P oder ECE 22-06 Typ P

Japan: JIS T 8133:2015 Typ 2

USA: SNELL M2015 oder SNELL M2020D oder SNELL M2020R *oder SNELL M2025R oder SNELL M2025D*

FIM: FRHPhe-02

Siehe auch blauer Teil dieses Handbuchs.

*Im DMSB-Bereich sind Helme gemäß Prüfnorm ECE 22-05 Typ P ab dem 01.01.2026 nicht mehr zulässig. Alle anderen Prüfnormen bleiben weiterhin zulässig.*

Im FIM-Bereich sind FIM-homologierte Helme gemäß FIM-Prüfnorm FRHPhe-02 ab dem 01.01.2025 streng empfohlen und ab dem 01.01.2026 vorgeschrieben. Alle anderen Helmnormen werden dann unzulässig sein.



### **01.73 NATIONALFARBEN FÜR SCHUTZHELM**

Anmerkung: Auflistung siehe blauer Teil dieses Handbuches.

### **01.75 FIM-EMBLEM**

In bestimmten Fällen kann die FIM die Verwendung des FIM-Emblems auf bestimmten Ausrüstungsgegenständen gestatten, um damit darauf hinzuweisen, dass diese Ausrüstung den Bestimmungen der FIM entspricht. Wurde diese Genehmigung erteilt und befindet sich der gekennzeichnete Ausrüstungsgegenstand in gutem Zustand, so ist das FIM-Emblem der Nachweis dafür, dass die bestehenden FIM-Vorschriften erfüllt sind.

### **01.76 BRUST- UND RÜCKENNUMMERN (BIBS)**

Die Startnummer auf Bib oder Weste des Fahrers muss die gleiche wie die an seinem Motorrad sein. Die Brust- und/oder Rückennummern müssen nachstehende Bedingungen erfüllen:

#### **76.01**

Schwarze Ziffern auf weißem Grund

#### **76.02**

Fläche, auf der sich die Ziffern befinden: maximal 25 x 25 cm

#### **76.03**

Höhe der Ziffern: 15 cm

#### **76.04**

Breite der einzelnen Ziffern: 6 cm

#### **76.05**

Strichstärke: 2 cm

#### **76.06**

Lediglich außerhalb der 25 x 25 cm großen Fläche darf Werbung erscheinen.

#### **76.07**

Plastik-Bibs sind nicht gestattet.

### **01.77 KONTROLLE**

#### **77.01 Abnahme**

##### **Allgemeines**

Der Fahrer ist zu jedem Zeitpunkt für seine Maschine verantwortlich.

##### **77.01.1**

Der Obmann der Technischen Abnahme muss eine Stunde vor Beginn der Techn. Abnahme anwesend sein. Er muss den Fahrleiter von seiner Ankunft unterrichten.

**77.01.2**

Er muss sicherstellen, dass alle für die Veranstaltung eingesetzten Technischen Kommissare ihre Aufgabe ordnungsgemäß erfüllen.

**77.01.3**

Er teilt die Technischen Kommissare für bestimmte Aufgaben während der Veranstaltung, des Trainings und der Abschlusskontrolle ein.

**77.01.4**

Die Technische Abnahme erfolgt nur, wenn die Abnahmekarte des Motorrads vom Veranstalter vorgelegt wurde.

**77.01.5**

Die Fahrer müssen mit dem Motorrad innerhalb des in der Ausschreibung festgelegten Zeitraumes zur Technischen Abnahme erscheinen.

**77.01.6**

Der Obmann der Technischen Abnahme muss den Fahrtleiter von den Ergebnissen der Technischen Abnahme unterrichten. Anschließend erstellt er eine Liste der akzeptierten Motorräder und legt diese dem Fahrtleiter vor.

**77.01.7**

Der Obmann der Technischen Abnahme kann zu jeder Zeit jegliche Teile des Motorrads untersuchen.

**77.02**

Ein Fahrer, der nicht, wie unten beschrieben, zur Abnahme erscheint, kann von der Veranstaltung ausgeschlossen werden. Der Fahrtleiter kann jeder Person, die nicht die Bestimmungen erfüllt oder jedem Fahrer, der eine Gefahr für andere Teilnehmer oder die Zuschauer darstellt, verbieten, am Training oder am Wettbewerb teilzunehmen.

**77.02.1**

entfällt

**77.02.2**

Die Technische Abnahme findet gemäß dem in der Ausschreibung festgelegten Zeitplan statt.

**77.02.3**

Der Fahrer muss persönlich ein sauberes Motorrad ohne alte Kennzeichnungen vorheriger Veranstaltungen vorführen sowie den vorgeschriebenen Schutzhelm, die vorgeschriebenen Protektoren und die korrekt ausgefüllte und abgezeichnete Abnahmekarte vorlegen.

**77.02.4**

Der Fahrer darf nur ein Motorrad vorführen.

**77.02.5**

Die Geräuschkontrolle muss zuerst durchgeführt werden. Der Schalldämpfer muss mit Farbe markiert werden. Der gemessene Geräuschwert wird in die Abnahmekarte eingetragen.

**77.02.7**

Es wird eine Gesamtkontrolle des Motorrads in Übereinstimmung mit den DMSB / FIM-Bestimmungen durchgeführt. Akzeptierte Motorräder werden gemäß den Wettbewerbsbestimmungen für Enduro markiert.

**77.02.8**

Die Fahrer müssen durch Unterzeichnen der Abnahmepapiere ihre Zustimmung erklären. Das Motorrad wird anschließend in den Parc Fermé gebracht.

**77.02.9**

Sofort nach der Technischen Abnahme muss der Obmann dem Fahrtleiter die Liste mit den akzeptierten Fahrern und Motorrädern aushändigen.

#### **77.02.10**

Während der Veranstaltung muss der Techn. Kommissar in den Start- und Ziel-Bereichen die an den Motorrädern vorgenommenen Reparaturen und Änderungen kontrollieren. Er muss darüber wachen, dass keine fremde Hilfe geleistet wird. Er muss ebenfalls den Zustand der Motorräder überprüfen.

*Definition „fremde Hilfe“ gem. Enduro Reglement.*

#### **77.02.11**

Bei den einzelnen Zeitkontrollen muss der Technische Kommissar Reparaturen und andere technische Hilfe überwachen. Er muss kontrollieren, dass keine fremde Hilfe gewährt wird. Er muss ebenfalls kontrollieren, dass die Motorräder markiert sind, um sicherzustellen, dass im Verlauf der Fahrt kein Motorradtausch vorgenommen worden ist.

#### **77.02.12**

Bei Ankunft am Ende jedes Tages muss der Technische Kommissar alle Teile und den Zustand des Motorrades überprüfen. Dem Fahrer stehen zusätzlich 30 Minuten zu, jedoch ausschließlich für die Reparatur oder den Austausch des Schalldämpfers (s. Art. 061.44.5 und 062.23.2) – gilt für Mehrtagesveranstaltungen.

Die Teilnehmer müssen ihr Motorrad innerhalb von 30 Minuten nach Aufhebung des Parc Fermé abholen, ausgenommen die Motorräder, die für eine Überprüfung ausgesucht wurden. Nach dieser Frist sind die Offiziellen des Parc Fermé nicht länger verantwortlich für die Motorräder.

#### **77.02.13**

Bei Ankunft am Ende der Veranstaltung müssen alle markierten Teile des Motorrades kontrolliert werden. Nach dieser Überprüfung werden für den Fall eventueller Proteste oder weiterer notwendiger Kontrollen alle Motorräder für 30 Minuten nach Erreichen des letzten Fahrers seiner Klasse in den Parc Fermé gebracht. *Es gelten die Vorgaben bzgl. des Parc Fermé gemäß Enduro-Reglements.*

#### **77.02.14**

Wenn ein Motorrad bzw. ein Motorrad-Teil überprüft und komplett demontiert werden muss, muss das Motorrad bzw. das/die Motorrad-Teil(e) verplombt und an einen Ort gebracht werden, an dem die erforderlichen Werkzeuge für die betr. Arbeiten vorhanden sind. Für dieses Vorgehen ist von der Fahrleitung eine entsprechende Entscheidung zu fällen.

#### **77.02.15**

Die Demontage und Überprüfung des Motorrades bzw. der Teile muss in Anwesenheit des für diese Veranstaltung nominierten Technischen Pflichtkommissars erfolgen.

#### **77.02.16**

Der Veranstalter kommt für die im Zusammenhang mit dem Transport und der Überprüfung gem. Art. 77.02.14 und 77.02.15 anfallenden Kosten auf.

#### **77.02.17**

Wird die Demontage gem. Art. 77.02.14 und 77.02.15 infolge eines Protestes erforderlich und von der Fahrleitung / den Sportkommissaren angeordnet, kommt die unterlegene Partei für alle im Zusammenhang mit dem Transport und der Überprüfung anfallenden Kosten bzw. eines Teils dieser Kosten gem. Entscheid, auf.

### **77.05 Gefährliche Motorräder**

Wenn ein Technischer Kommissar im Verlauf des Trainings oder des Wettbewerbs zu der Überzeugung kommt, dass ein Motorrad defekt ist und dadurch eine Gefahr für andere Fahrer darstellen könnte, muss er sofort den Fahrleiter oder dessen Stellvertreter unterrichten. Deren Pflicht ist es, dieses Motorrad von der weiteren Teilnahme am Training bzw. am Wettbewerb auszuschließen.

## **01.79 GERÄUSCHKONTROLLE**

Sollten öffentlich-rechtliche Vorgaben eine Messung im Rahmen der Technischen Abnahme verhindern, so kann die erforderliche „Erstmessung“ auch im Laufe des Fahrtages durchgeführt werden – nur hier erfolgt eine Bestrafung bei Überschreitung der Grenzwerte erst ab der zweiten Messung.

Hinweis: Die Örtlichkeit der Geräuschkontrolle ist unabhängig vom Platz der weiteren Technischen Abnahme.

**Anmerkungen:**

Elektro-Fahrzeuge (Gruppe J) sind von der Geräuschkontrolle ausgenommen.

Alle Motorräder müssen während der Technischen Abnahme einer Geräuschkontrolle unterzogen werden.

*Die Durchführung inkl. aller Nebenbestimmungen entsprechen den Vorgaben gem. „FIM Sound Regulations“ in der aktuellen Form, siehe [fim-live.com](http://fim-live.com).*

## **01.83 TECHNISCHE BESTIMMUNGEN FÜR QUADS**

### **83.01 Definition**

Siehe hierzu Art. 01.07 (Klassen):

Gruppe G: Quads (max 2 Räder angetrieben)

Gruppe H: Quads (ATV) (Allradantrieb)

### **83.02 Motorrad**

Hinsichtlich der Marke, der Konstruktion oder des Motorrad-Typs gibt es, außer den nachfolgend im Einzelnen aufgeführten Festlegungen, keine Einschränkungen.

Der Hubraum muss betragen:

- ab 250 ccm bis zu 350 ccm für 2-Zylinder, 2-Takt Motoren
- bis zu 500 ccm für Einzylinder, 2-Takt-Motoren
- bis zu 750 ccm für Ein- oder Zweizylinder, 4-Takt Motoren
- bis zu 1000 ccm für Ein- oder Zweizylinder, 4-Takt Motoren für Quads und ATV

Das Lenksystem muss durch die Vorderräder erfolgen.

### **83.03 Räder und Aufhängung**

Bei Quads der Gruppen G + H darf der hintere Felgendurchmesser 12 Zoll nicht überschreiten. Speichenräder sind nicht zulässig.

Die Hinterräder müssen durch Kotflügel aus flexiblem Material geschützt sein, die jedes Rad über eine Mindestfläche von 30 Grad bedecken.

Jedes Rad muss mit einer einzigen funktionierenden Bremse versehen sein, die an jeder Achse angebracht ist. Die vorderen Bremsen müssen durch einen am Lenker befestigten Handhebel betätigt werden. Die hinteren Bremsen können durch Hand oder Fuß betätigt werden.

Alle Halterungen der vorderen und hinteren Aufhängungsteile, Aufhängungsarme und Lenkwellen müssen durch einen Sicherheitsdraht, durch einen Splint oder einer selbstsichernden Mutter gehalten werden.

### **83.04 Reifen**

Reifen mit Metallnägeln, Spikes, Ketten oder einer anderen rutschhemmenden Vorrichtung sind nicht erlaubt.

Hutzen- oder Schaufelreifen (fortlaufende Radialstollen) sind verboten.

Im DMSB-Bereich darf die Profiltiefe 19mm nicht überschreiten. Es dürfen nur Reifen, die im normalen Handel erhältlich sind, benutzt werden. Die Maße der Vorder- und Hinterreifen sind freigestellt. Siehe auch Art. 54.04.

### **83.05 Abmessungen**

Die Maximale Durchfahrtsbreite darf im mit dem Fahrer belasteten Zustand nicht mehr als 1300 mm betragen. Die maximale Höhe auf Ebene des Fahrersitzes beträgt 950 mm.

### **83.06 Schutz (Siehe Zeichnung Q)**

Hinter dem Sitz muss eine Stoßstange angebracht sein. Die Stoßstange muss in ihrer Länge und Breite über dem hinteren Teil des Kettenrades enden.

Im DMSB-Bereich gilt: Sie muss mind. mit einer gedachten senkrechten Linie hinter den Antriebsrädern abschließen (Breite min. Sitzbankbreite Durchmesser min: 15 mm Material: Stahl) sofern nicht serienmäßig vorhanden. Sonst Serienausführung des Herstellers.

Vorne und hinten am Fahrzeug muss ein Stoßbügel (oder –stange) angebracht werden.

Der Rammschutz hinter dem Kettenblatt und der Brems Scheibe kann im DMSB-Bereich entfallen, sofern keine so genannte „Wave-Brems Scheibe“ montiert ist.

Ebenso ist der Schutz (Abb. Q3) im DMSB-Bereich nicht vorgeschrieben.

Auf jeder Seite des Fahrzeugs muss ein Schutzbügel (oder –stange) mit rundem Profil (Mindest-Durchmesser: 25mm oder 1 inch) angebracht sein. Dieser Schutzbügel (oder – stange) muss so ausgeführt sein, dass er außen mit den Rädern abschließt und ein verhaken verhindert. Es dürfen keine (scharfen) Teile herausragen.

Zusatz-Kraftstofftanks müssen mindestens 25mm (1 inch) von den Schutzbügeln entfernt angebracht sein.

Zum Verschließen der Öffnung zwischen den Rädern und der Schutzvorrichtung müssen gekreuzte Gurte oder ein Metallgitter mit haltbaren Querverbindungen zum Innenrahmen vorhanden sein, um zu verhindern, dass die Füße des Fahrers durch Zufall den Boden berühren.

Eine Abdeckung des Abtriebsritzels ist vorgeschrieben. Dieser Schutz muss mindestens 30% des Abtriebsritzels bedecken und eine Verletzungsgefahr (Hände und Füße) wirkungsvoll verhindern.

### **83.07 Lenker**

Lenker aus Carbon, Kevlar oder anderen Verbundwerkstoffen sind verboten.

#### **83.07.1**

Die Breite der Lenker beträgt: nicht weniger als 600 mm und nicht mehr als 850 mm.

#### **83.07.2**

Die Lenker müssen an der Querstrebe mit einem Schutzpolster versehen sein. Lenker ohne Querstrebe müssen in der Mitte des Lenkers ebenfalls ein Schutzpolster aufweisen, das die Lenkerschellen weiträumig abdeckt.

#### **83.07.3**

Ungeschützte Enden des Lenkers müssen mit einem festen Material verstopft oder mit Gummi überzogen sein.

#### **83.07.4**

Das Anbringen von Lenkanschlägen (Lenkungsdämpfer sind nicht als solche anzusehen) ist vorgeschrieben, um bei vollem Lenkereinschlag einen Mindestabstand von 30mm zwischen dem Lenker mit den Handhebeln und dem Kraftstofftank zu gewährleisten, damit der Fahrer sich die Finger nicht einklemmen kann.

#### **83.07.5**

Lenkerschellen müssen sehr sorgfältig abgerundet und so beschaffen sein, dass Bruchstellen am Lenker vermieden werden.

**83.07.6**

Wenn ein Handschutz benutzt wird, so muss dieser aus bruchfestem (nichtsplitterndem) Material sein und eine permanente Öffnung für die Hand aufweisen.

**83.07.7**

Reparaturschweißungen an Leichtmetall-Lenkern sind verboten.

**83.07.8 Bedienungshebel**

Alle Handhebel (Kupplung, Bremse, usw.) müssen im Prinzip in einer Kugel enden (Minstdurchmesser dieser Kugel: 16 mm). Diese Kugel kann auch abgeflacht sein, jedoch müssen die Ränder in jedem Fall abgerundet sein (Mindeststärke dieses abgeflachten Teils: 14 mm). Diese Enden müssen fest angebracht sein und eine integrale Einheit mit dem Hebel bilden.

**83.07.9**

Jeder Bedienungshebel (Hand- und Fußhebel) muss auf einem eigenen Zapfen montiert sein.

**83.07.10**

Ist der Fußbremshebel auf der Achse der Fußraste gelagert, so muss er dennoch unter allen Umständen funktionsfähig bleiben, auch im Falle einer etwaigen Deformierung der Fußraste.

**83.08 Gasschieber**

Gasschieber müssen automatisch schließen, wenn der Fahrer den Griff loslässt.

Die Motorräder müssen mit einem entweder links oder rechts am Lenker angebrachten, funktionierenden Zündunterbrecherschalter oder –knopf ausgerüstet sein (er muss leicht erreichbar sein, wenn die Hand am Lenkergriff anliegt), der den Motor abschalten kann.

Im DMSB-Bereich gilt Artikel 01.37, zusätzlich muss ein Zündunterbrecher vorhanden sein, der in Funktion tritt, wenn der Fahrer das Fahrzeug verlässt. Der Zündunterbrecher wird durch ein nichtelastisches Kabel, welches über das Handgelenk des Fahrers gestreift oder an dessen Gürtel befestigt wird und nicht länger als 1m ist, ausgelöst.

**83.09 Geräuschkontrolle**

Der Schalldämpfer darf nicht über die hintersten Teile des Quads hinausragen. Das Abgasrohr des Schalldämpfers muss durch eine abgerundete Kante von mindestens 4mm geschützt sein.

**83.10 Startnummernschilder**

Es müssen vier Startnummernschilder angebracht werden.

Im DMSB-Bereich müssen nur 3 Startnummernschilder angebracht sein.

**83.10.1**

ein Startnummernschild vorne am Motorrad, in Höhe der Scheinwerfer, nach vorne zeigend.

Im DMSB-Bereich ein Startnummernschild vorn am Quad nach vorne zeigend.

**83.10.2**

ein Startnummernschild auf jeder Seite, auf dem hinteren Kotflügel befestigt.

Im DMSB-Bereich ein Startnummernschild hinten an der Stoßstange (Griff) vertikal von links und rechts lesbar.

Diese Startnummernfahne ist dauerhaft mit einem nicht mehr als 2 cm überstehenden und gerundeten Halter hinten an der Stoßstange zu befestigen.

**83.10.3**

ein Startnummernschild an der hinteren Stoßstange (DMSB: vertikal; s.o.).

**83.10.4**

Farbe der Startnummernschilder: gelber Grund mit schwarzen Zahlen. Sie müssen zentral und so vertikal wie möglich angebracht sein. Abmessungen: s. Art. 01.55.

**83.10.5**

Der Fahrer muss seine Startnummer auf seinem Shirt oder einem Bib tragen.

**83.11 Schutzhelme und Schutzkleidung**

Es gelten die Artikel 01.65 bis 01.71.

**83.12 Allgemeines**

Im DMSB-Bereich muss das Fahrzeug den EU-Richtlinien entsprechen und für den öffentlichen Straßenverkehr zugelassen sein.



## Technische Bestimmungen für Bahnsport 2025

Stand: 05.12.2024 – Änderungen sind *kursiv* abgedruckt

### INHALT

- 01.01 EINLEITUNG
- 01.03 KONSTRUKTIONSFREIHEIT
- 01.05 KATEGORIEN UND GRUPPEN
- 01.07 KLASSEN
- 01.11 HUBRAUMMESSUNG
- 01.17 AUFLADUNG
- 01.18 TELEMETRIE
- 01.19 GEWICHT DER MOTORRÄDER
- 01.21 MARKENBEZEICHNUNG
- 01.23 DEFINITION EINES PROTOTYPEN
- 01.25 ALLGEMEINE SPEZIFIKATIONEN
- 01.26 DEFINITION EINES RAHMENS BEI EINEM SOLOMOTORRAD
- 01.27 ANLASSER
- 01.28 KRAFTSTOFFTANKS
- 01.29 SCHUTZ OFFENLIEGENDER ANTRIEBSTEILE
- 01.31 AUSPUFFROHRE UND SCHALLDÄMPFER
- 01.33 LENKER
- 01.35 BEDIENUNGSHEBEL
- 01.37 GASSCHIEBER
- 01.38 DREHZAHLBEGRENZER
- 01.39 FUSSRASTEN
- 01.41 BREMSEN
- 01.43 KOTFLÜGEL UND RADABDECKUNGEN
- 01.45 STROMLINIENFÖRMIGE VERKLEIDUNG
- 01.46 NEIGUNGSWINKEL UND FEDERUNG DER MOTORRÄDER
- 01.47 RÄDER, FELGEN, REIFEN
- 01.49 REIFEN FÜR SPEEDWAY-MOTORRÄDER UND BAHNSPORT-GESPANNE
- 01.50 REIFEN FÜR LANGBAHN-MOTORRÄDER
- 01.51 REIFEN FÜR ICE RACING-MOTORRÄDER
- 01.52 RÄDER, FELGEN UND REIFEN FÜR BAHNSPORT-GESPANNE
- 01.53 ZUSÄTZLICHE BESTIMMUNGEN FÜR GESPANNE
- 01.54 ERGÄNZENDE BESTIMMUNGEN FÜR 1000-CCM-BAHNGESPANNE
- 01.55 STARTNUMMERNSCHILDER
- 01.56 ÖLAUFFANGBEHÄLTER
- 01.58 BESTIMMUNGEN FÜR BAHNMOTORRÄDER
- 01.59 BESTIMMUNGEN FÜR ICE SPEEDWAY-MOTORRÄDER
- 01.60 VERGASER FÜR BAHN-MOTORRÄDER
- 01.63 KRAFTSTOFF UND KRAFTSTOFF/ÖL-GEMISCHE
- 01.65 AUSTRÜSTUNG UND SCHUTZKLEIDUNG
- 01.67 TRAGEN VON SCHUTZHELMEN
- 01.69 HINWEISE FÜR DIE ABNAHME VON SCHUTZHELMEN
- 01.70 ANERKANNTE INTERNATIONALE PRÜFZEICHEN FÜR SCHUTZHELM
- 01.71 AUGENSCHUTZ
- 01.75 FIM-EMBLEM
- 01.77 KONTROLLE
- 01.78 RICHTLINIEN FÜR TECHNISCHE KOMMISSARE UND ABNAHMEN
- 01.79 GERÄUSCHPEGELMESSUNG
- 01.80 RICHTLINIEN ZUM GEBRAUCH VON GERÄUSCHPEGEL-MESSGERÄTEN
- 01.83 ZUSÄTZLICHE BESTIMMUNGEN FÜR 85 CCM SPEEDWAY MOTORRÄDER
- 01.84 TECHNISCHE SPEZIFIKATIONEN FÜR 125 CCM BAHN-MOTORRÄDER
- 01.85 TECHNISCHE SPEZIFIKATIONEN FÜR FLATTRACK-MOTORRÄDER
- Anhang 1: Technische Bestimmungen des DMSB für die Jugend-Klassen
- Anhang 2: Technische Bestimmungen des DMSB für die Sonderklassen

Jegliche Bezugnahmen auf das männliche Geschlecht in diesem Dokument dienen ausschließlich zum Zweck der Einfachheit und beziehen sich auch auf das weibliche Geschlecht, sofern der Kontext nichts anderes erfordert.

## **01.01 Einleitung**

Der Begriff „Motorrad“ umfasst alle Fahrzeuge, die grundsätzlich weniger als vier Räder haben, von einem Motor angetrieben werden und hauptsächlich für die Beförderung einer oder mehrerer Person/en bestimmt sind, von denen einer der Fahrer des Fahrzeugs ist. Die Räder müssen normalerweise den Boden berühren, ausgenommen kurzzeitig oder in bestimmten außergewöhnlichen Situationen. Weiterhin kann ein Rad oder mehrere Räder durch Skier, Gleitrollen oder Ketten ersetzt werden, um bestimmte Oberflächen zu befahren.

## **01.03 KONSTRUKTIONSFREIHEIT**

Ein Motorrad muss den FIM-Bestimmungen, der Veranstaltungsausschreibung wie auch den jeweiligen besonderen Bestimmungen, welche die FIM für bestimmte Wettbewerbe erlassen kann, entsprechen. Es gibt keinerlei Beschränkungen in Bezug auf Marke, Konstruktion oder Typ des Motorrades. Alle Solomotorräder (Gruppe A) müssen so konstruiert sein, dass sie vollständig durch den Fahrer kontrolliert werden. Motorräder mit Seitenwagen (Gruppe B) müssen zur Beförderung eines Beifahrers konstruiert sein.

## **01.05 KATEGORIEN UND GRUPPEN**

Die Motorräder sind in Kategorien eingeteilt, die bei allen Veranstaltungen und Weltrekord-Versuchen beachtet werden müssen.

Die Teilnahme von Motorrädern verschiedener Kategorien, Gruppen und Klassen in demselben Wertungslauf ist grundsätzlich untersagt, sofern in der Ausschreibung nicht etwas anderes festgelegt ist.

### **Kategorie I**

Motorräder, angetrieben durch die Wirkung eines Rades auf dem Boden.  
Weitere Kategorien sind für Bahnsport nicht anwendbar.

### **Gruppe A 1 – Solomotorräder**

2-Rad-Fahrzeuge, die eine Spur auf dem Boden bilden.

### **Gruppe B1**

Fahrzeuge mit drei Rädern, welche 2 Spuren auf dem Boden bilden und aus einem Motorrad mit einer Spur und einem die andere Spur bildenden Seitenwagen für Beifahrer bestehen.

### **Gruppe B2**

Fahrzeuge mit drei Rädern, die in Richtung der Vorwärtsbewegung 2 oder 3 Spuren auf dem Boden bilden, und einem permanent befestigten Seitenwagen, welche eine vollständig integrierte Einheit bilden.

Im Falle eines 3-spurigen Fahrzeugs dürfen die Mittellinien der beiden Spuren, die durch die Räder des Motorrades gebildet werden, nicht mehr als 75mm auseinander liegen. Eine Spur wird durch die Rad-Mittellinie in Längsrichtung der Vorwärtsbewegung definiert.

## **01.07 Klassen**

Die Gruppen sind ihrerseits in Klassen gemäß Hubraum wie nachfolgend aufgeführt eingeteilt. Diese Klassen müssen bei allen Veranstaltungen beachtet werden.

## Kategorie I

### Gruppe A1 Motorräder

Klasse	Mehr als(ccm)	Bis zu (ccm)
50	--	50
85	50	85
100	85	100
125	100	125
175	125	175
250	175	250
350	250	350
500	350	500
750	500	750
1000	750	1000
1300	1000	1300

Für Speedway, Langbahn und Ice Speedway (*ausgenommen Jugendklassen*) gilt:  
250ccm Klasse: bis zu 250 ccm, 4-Takt Motoren mit 1 Zylinder  
500ccm Klasse: bis zu 500 ccm, 4-Takt Motoren mit 1 Zylinder

### Gruppen B1, B2 Seitenwagen

Identisch mit Gruppen A1 und A2 über 175 ccm.

## 01.11 Hubraummessung

### 01.11.1 Hubkolbenmotor, „Otto“-Motor

Der Hubraum eines jedes Zylinders wird nach der geometrischen Formel berechnet, die das Volumen eines Zylinders angibt; der Durchmesser wird angegeben durch die Bohrung und die Höhe durch die Strecke, die der Kolben von seinem höchsten zu seinem tiefsten Punkt zurücklegt:

$$\text{Hubraum} = \frac{D^2 \times 3,1416 \times C}{4}$$

wobei D = die Bohrung und C = der Hub ist.

Ist eine Zylinderbohrung nicht kreisförmig, so muss die Fläche des Querschnitts durch eine geeignete geometrische Methode oder Formel berechnet und dann, zur Bestimmung des Hubraums, mit dem Kolbenhub multipliziert werden.

Bei der Messung der Bohrung ist eine Toleranz von 1/10 mm zulässig. Wenn mit dieser Toleranz die Hubraumgrenze der betreffenden Klasse überschritten wird, ist ein zweiter Messvorgang bei kaltem Motor mit einer Messtoleranz von 1/100 mm erforderlich.

## 01.17 Aufladung

Bei allen Veranstaltungen ist eine Aufladung des Motors, durch welche Art auch immer, verboten. Ein 2- oder 4-Takt-Motor aus einer der oben genannten Klassen (basierend auf dem Hubvolumen des Arbeitszylinders) wird nicht als aufgeladener Motor angesehen, wenn bei einem Arbeitstakt das geometrisch gemessene Gesamtvolumen der Kraftstoffzufuhreinrichtung(en) einschließlich des Hubvolumens des Arbeitszylinders (sofern dieser den Kraftstoff ansaugt) den zulässigen Hubraum der betreffenden Klasse nicht überschreitet.

## 01.18 TELEMETRIE

Es dürfen keine Daten in irgendeiner Weise an oder von einem sich bewegenden Motorrad übertragen werden. Eine offizielle Signaleinrichtung darf angebracht werden. Automatische Rundenzeiten (Transponder) werden nicht als Telemetrie gewertet. Diese dürfen keine offiziellen Zeitmesseinrichtungen in irgendeiner Art stören.

## 01.19 Gewicht der Motorräder

Gewicht der Motorräder ohne Kraftstoff

Die Mindestgewichte der Motorräder betragen:

Für 85ccm Speedway	55 kg
für 250ccm Speedway	75 kg
für 500ccm Speedway	77 kg
<i>für 500ccm Speedway (reduziert)</i>	<i>77 kg</i>
für 125ccm Bahnrennen	60 kg
für 250ccm Langbahn	80 kg
für Langbahn	82 kg
<i>für Langbahn(reduziert)</i>	<i>82 kg</i>
für Ice Racing	110 kg
für Bahnsport-Gespanne	115 kg
für 1000ccm Bahnsport-Gespanne	180 kg

Dies sind absolute Grenzen und es wird keine Toleranz angewendet, wenn die Maschine vor dem Training oder Rennen geprüft wird.

Das Mindestgewicht des geprüften Motorrades darf zu keiner Zeit das erforderliche Mindestgewicht unterschreiten.

Es muss eine Waage mit einer Mindestaufteilung von 500 g verwendet werden (100 g Aufteilung wird empfohlen).

Während des Wettbewerbs werden die Motorräder in dem Zustand gewogen, in welchem sie die Strecke nach jedem Lauf verlassen (einschließlich Kraftstoff).

### 01.19.01 Nach dem Rennen ist eine Gewichtstoleranz von 1 % zulässig.

### 01.19.04

Verwendete Waagen müssen durch ein nationales Institut geeicht bzw. kalibriert werden. Die Gültigkeit beträgt 24 Monate ab Prüfdatum jahresübergreifend.

### 01.19.05

Für Gruppen B1 und B2: Bei allen Wettbewerben muss ein Beifahrer mitgeführt werden.

## 01.21 Markenbezeichnung

Wenn zwei Hersteller am Aufbau eines Motorrades beteiligt sind, müssen beide Namen auf dem Motorrad wie folgt angegeben werden:

1. Name des Fahrgestell-Herstellers.
2. Name des Motor-Herstellers.

## 01.23 Definition eines Prototyps

Ein Prototyp-Motorrad ist ein Fahrzeug, das den Sicherheitsvorschriften gemäß dem FIM-Sporting Code und den wettbewerbsspezifischen Anhängen für die vorgesehene Sportart entsprechen muss.

## **01.25 ALLGEMEINE SPEZIFIKATIONEN**

Die nachstehenden Bestimmungen gelten für alle Motorräder der entsprechenden Gruppen und für alle Wettbewerbsarten, sofern in dem entsprechenden Abschnitt des FIM-Sportgesetzes nichts anderes festgelegt ist.

Sie sollten ebenfalls für alle nationalen Wettbewerbe Anwendung finden, sofern die FMNR nichts anders festgelegt hat.

Für einzelne Wettbewerbe können weitergehende Festlegungen notwendig sein; diese werden im Einzelnen entweder in dem entsprechenden Anhang FIM Track Racing oder in der entsprechenden Veranstaltungsausschreibung aufgeführt.

### **01.25.01 Titan**

Die Verwendung von Titan ist erlaubt, mit Ausnahme der Vordergabel, des Rahmens, des Lenkers, des Schwingarms und der Schwingarmspindel sowie der Vorder- und Hinterradspindel.

Die Verwendung von Titanbolzen in den „strukturellen“ Verbindungen zwischen Vordergabel, Mittelrahmen, Motorplatten, dem Motor und des Hinterrahmens ist verboten. Schraubverbindungen aus Titanlegierungen dürfen für „nicht-strukturelle Teile“ verwendet werden.

Die Verwendung von Leichtmetallen (Aluminium, Magnesium) als Radachsen ist nicht erlaubt.

Titan-Tests dürfen jederzeit durchgeführt werden.

Siehe auch Art. 54.07.5, 54.10 und 83.04.1.

#### **01.25.01.1 Magnet Test (Titan ist nicht magnetisch)**

##### **01.25.01.2**

Test mit 3%iger Salpetersäure. Einen Tropfen auf das Material geben. Titan reagiert nicht. Auf Stahl entsteht ein schwarzer Punkt auf der Prüfstelle.

##### **01.25.01.3**

Im Zweifelsfall sollte der Test in einem Labor für Materialprüfung durchgeführt werden.

### **01.25.02 Aluminium**

Aluminiumlegierungen können visuell festgestellt werden.

### **01.25.03 Kohlefaser**

Die Verwendung von Kohlefaser bei Bahnsportmaschinen ist zulässig (ausgenommen hiervon sind Lenker aus Karbon-Karbon, Karbon-Kevlar und/oder anderen Verbundmaterialien).

### **01.25.04 Keramikmaterialien**

Die Verwendung von Keramikteilen ist verboten (mit Ausnahme von Kupplungsscheiben und Kupplungslager). Die Verwendung von Teilen mit Keramikbeschichtung ist zulässig.

### **01.25.05 Weitere Ausstattungsteile**

Die Verwendung von Datenaufzeichnungsgeräten und einer automatischen, elektronischen Zündung ist zulässig. Die Verwendung von Komponenten oder Schaltern, die es einem Fahrer ermöglichen, die Zündeneinstellungen physisch oder manuell während des Rennens zu verändern, ist verboten.

Ein Signalaustausch, welcher Art auch immer, zwischen dem fahrenden Motorrad und irgendeiner, mit dem Bewerber des Motorrades oder dem Fahrer in Verbindung stehenden Person ist verboten. Ausgenommen hiervon ist nur das Signal eines Zeitnahme-Transponders oder einer Onboard Kamera (mit vorheriger schriftlicher Zustimmung des Veranstalters).

### **01.25.06**

Bei allen Rennen (mit Ausnahme von 1000ccm Bahn-Gespannen) sind ausschließlich Einzylinder-Motoren zulässig.

### **01.25.08**

Es dürfen nur Vergaser verwendet werden. Alle elektronischen Tuning-Geräte sind verboten.

## **01.26 DEFINITION EINES RAHMENS BEI EINEM SOLOMOTORRAD**

Die Struktur(en), die benutzt wird/werden, um die vorne am Motorrad befindlichen Steuermechanismen mit der Motor-/Getriebeeinheit und allen Teilen der hinteren Aufhängung zu verbinden.

## **01.27 ANLASSER**

Anlasser-Systeme sind nicht vorgeschrieben.

## **01.28 Kraftstofftanks**

Kraftstofftanks und die verwendeten Verschlüsse müssen flüssigkeitsdicht sein.

## **01.29 SCHUTZ OFFENLIEGENDER ANTRIEBSTEILE**

### **01.29.01**

Der Primärtrieb muss aus Sicherheitsgründen durch eine Abdeckung geschützt sein, kleine Öffnungen (maximal 10mm) in der Abdeckung des Antriebs/der Kupplung zur zusätzlichen Kühlung sind gestattet.

Übermäßiges Beschneiden der Abdeckung ist nicht erlaubt. Das Ausschneiden der Abdeckung ist nur gestattet, um die Druckplatte der Kupplung offenzulegen und die Anpassung der Kupplungsfedern zu ermöglichen.

Die Abdeckung muss so beschaffen sein, dass Fahrer oder Beifahrer unter keinen Umständen versehentlich mit den Antriebs- bzw. Kupplungsteilen in Berührung kommen können. Sie muss so gestaltet sein, dass der Fahrer vor Verletzungen seiner Finger geschützt wird.

Ein zusätzlicher Schutz ist erforderlich, um das Hochschleudern einer gerissenen Kette zu verhindern. Dies kann entweder durch Verwendung eines völlig geschlossenen Stahlkettenschutzes oder, falls der Kettenschutz aus Kunststoff oder aus einem anderen Material gefertigt ist, durch zusätzliche Anbringung eines Stahlbolzens mit einem Mindestdurchmesser von 10 mm außerhalb des hinteren unteren Viertel des Kupplungsritzels erfolgen. Bei Beschädigung des Bolzens muss dieser immer vollständig ausgetauscht werden. Am Vorgelege-Kettenrad muss (sofern dieses freiliegt) ein Schutz/eine Abdeckung angebracht werden.

### **01.29.03**

Ein Schutz muss auch dort angebracht sein, wo die Kette auf das Kettenrad des Hinterrads aufläuft.

## **01.31 Auspuffrohre und Schalldämpfer**

Auspuffrohre und Schalldämpfer müssen den im Hinblick auf die Geräuschkontrolle erlassenen Vorschriften entsprechen. Auspuffgase müssen nach hinten abgeleitet werden, jedoch derart, dass sie keinen Staub aufwirbeln, Reifen oder Bremsen nicht anströmen und den Beifahrer, soweit vorhanden, sowie auch andere Fahrer nicht beeinträchtigen.

### **01.31.01 FIM homologierte Schalldämpfer**

Bei allen Veranstaltungen sind für Speedway (500ccm und 250ccm), Ice Racing und Langbahn (500ccm und 250ccm) ausschließlich homologierte Schalldämpfer mit aufgestempeltem Herstellungsjahr zulässig (gilt nicht für die Klasse EVLS).

Im Regelbereich des DMSB sind nur FIM-homologierte Schalldämpfer zulässig.

Schalldämpfer für 500ccm und 250ccm Bahnsport-Motorräder müssen durch die FIM homologiert sein. Seit 2021 dürfen nur noch Schalldämpfer verwendet werden, die nicht älter als 4 Jahre sind.

Bei 250ccm und 500ccm Bahn-Motorrädern dürfen die homologierten Schalldämpfer nicht verändert werden. Die einzig zulässige Änderung zur Befestigung von Schalldämpfern bei 250ccm Bahnsport-Motorrädern ist die Reduzierung des Einlassdurchmessers des Schalldämpfers auf bis zu 40mm.

### 01.31.03 Konstruktionsvorschriften

#### **Auspuffrohr:**

Der Außendurchmesser des Auspuffeinzrohrs darf nicht größer sein als 50 mm für 500ccm und 40 mm für 250ccm und muss über seine konstante Länge konstant sein. Das Ende des Auspuffrohrs kann jedoch ausgepresst werden, um in den Schalldämpfer zu passen (max. Durchmesser 50 mm). Das Auspuffrohr kann sowohl interne als auch externe Geräuschunterdrückungssysteme enthalten. Das Material dazu ist freigestellt. (Die Anforderungen zur Befestigung des Auspuffrohrs bleiben unverändert).

#### **Schalldämpfer-Konstruktion:**

Der Schalldämpfer muss in einer für sich vollständigen, isolierten Einheit ohne jegliche abnehmbaren Teile ausgeführt sein.

Dämmmaterial, das nur den Zweck erfüllt, die Außentemperatur des Schalldämpferkörpers zu reduzieren, ist erlaubt. Es muss jedoch sichergestellt sein, dass sich dieses Material in einer abgeschlossenen Kammer befindet und keinerlei Kontakt mit den Abgasen oder der Umgebungsluft hat. Das Ende des Auspuffrohrs muss, wenn es am Motorrad montiert ist, über eine Mindestlänge von 20 mm horizontal und parallel zur Mittellängsachse des Solomotorrades (mit einer Toleranz von  $\pm 10^\circ$ ) verlaufen und eine abgerundete Kante aufweisen. Der Innendurchmesser des Auslassrohrs darf maximal 45 mm betragen (+ Toleranz 2,0 mm). Das Ende des Schalldämpfers muss rechtwinklig abgeschnitten sein. Das Ende des Schalldämpfers muss eine abgerundete Kante (min. 5mm / max. 10mm) aufweisen.

Befestigungspunkte für ein Hitzeschild müssen vorgesehen sein.

#### **Länge und Position des Schalldämpfers:**

Die Position des Schalldämpfers wird durch folgende Bestimmungen festgelegt: Das Schalldämpfer-/Abgassystem soll innerhalb der vorderen Kante des Hinterrades enden (von der Seite betrachtet) und ausreichend Raum für den Fuß des Fahrers lassen. Der Auslass des Schalldämpfers muss sich hinter dem Fahrer und innerhalb der Konturlinie des Hinterrades befinden (von der Seite betrachtet).

#### **Maximal zulässiges Geräuschlimit: 112 dB(A)**

Alle zur Homologation einzureichenden neuen Schalldämpfer dürfen das maximal erlaubte Geräuschlimit von 112 dB(A) + 3 dB(A) nicht übersteigen (inkl. aller Messabweichung). Für die Schallpegelmessungen ist ein Schallpegelmessgerät der Klasse 1/Typ 1 zu verwenden. Die Messungen sind nach der „2-Meter-max“-Methode durchzuführen (siehe FIM Technical Rules Art. 01.79).

#### **Motordrehzahl:**

Alle Schalldämpfer für die Homologation werden mit 11000 1/min getestet, um das Geräuschlimit im Zusammenspiel von Abgas und Schalldämpfung zu prüfen.

#### **Gültigkeit der Homologation:**

Alle neuen FIM-homologierten Schalldämpfer sind seit 01.01.2015 einzusetzen. Die Gültigkeitsdauer der Homologation beträgt 5 Jahre (solange der Schalldämpfer dem Original entspricht). Alle neuen FIM-homologierten Schalldämpfer müssen nach diesen Vorgaben konstruiert werden und müssen innerhalb des maximal erlaubten Geräuschlimits liegen. Die Homologation ist kostenpflichtig.

#### **01.31.03.1**

Das Auspuffrohr muss mit mindestens 3 Klemmen am Zylinderkopf und dem Rahmen befestigt sein (der Befestigungspunkt am Zylinderkopf wird als eine Klemme angesehen). Der Schalldämpfer muss mit mindestens einer Klemme am Motorradrahmen befestigt sein.

Zusätzlich muss eine zweite flexible Befestigung zwischen dem ersten Drittel des Schalldämpfers und dem Rahmen angebracht sein. Diese zweite Befestigung sollte ein Stahldraht mit einem Mindestdurchmesser von 3 mm oder eine starke Stahlfeder sein.

#### **01.31.03.2**

Der Außendurchmesser des Auspuffeinzrohrs darf nicht größer sein als 50 mm für 500ccm und 40 mm für 250ccm und muss grundsätzlich über dessen gesamte Länge gleich bleiben.

Ein Schallunterdrückungs-System (max. Durchmesser 50 mm für 500ccm und 40 mm für 250ccm/ max. Länge 250 mm) kann zusätzlich verwendet werden; dieses muss oben am und parallel zum Auspuffrohr sicher angeschweißt werden.



**01.31.03.3**

Der Auslassbereich des Schalldämpfers muss über eine Mindestlänge von 50 mm konstant verlaufen. Der Innendurchmesser darf 45 mm oder eine entsprechend äquivalente Fläche nicht übersteigen und darf nicht perforiert sein (keine Spalten, Löcher, usw.).

**01.31.03.4**

Das Ende des Auspuffrohres muss über eine Mindestlänge von 30 mm horizontal und parallel zur Mittellängsachse des Solomotorrades (mit einer Toleranz von  $\pm 10^\circ$ ) verlaufen.

**01.31.03.5**

Das Ende des Auspuffrohres muss rechtwinklig abgeschnitten sein. Das Ende des Schalldämpfers muss rechtwinklig abgeschnitten sein. Das Ende des Schalldämpfers muss eine abgerundete Kante mit einem Mindestdurchmesser von 5mm aufweisen.

**01.31.03.6**

Der Abstand zwischen Schalldämpfer und Reifen darf maximal 60 mm betragen (90 mm bei Ice-Speedway), mit einer Toleranz von +/- 10 mm).

**01.31.03.7**

Ab 2016 müssen alle homologierten Schalldämpfer mit einem Hitzeschild (Schutz) versehen sein, das fest an der Außenseite des Schalldämpfers befestigt wird, um dem Fahrer bei Berührung zusätzlichen Schutz zu bieten (für Ice-Speedway empfohlen).

Alle von der FIM 2015/2016 neu homologierten Schalldämpfer müssen durch den Hersteller des Schalldämpfers oder dessen Lieferanten mit einem Hitzeschild (Schutz) versehen werden. Alle Hitzeschilder müssen eine FIM-Homologation vorweisen.

**01.31.04**

Das Auspuffsystem darf nicht über die Außenkante des Hinterreifens hinausragen und nicht vor der Mitte des Hinterrades enden.

**01.31.05**

Bei einem Gespann müssen die Auspuffgase horizontal nach hinten in einem Winkel von maximal  $30^\circ$  zur Mittellängsachse des Motorrades abgeleitet werden. Der Auspuff muss am Ende über eine Länge von 30 mm einen konstanten Durchmesser haben.

**01.31.06**

Wenn irgendein Teil der Auspuffanlage des Motorrades während des Rennens oder Trainings verschoben, abgelöst oder beschädigt wird oder auf andere Weise versagt, so dass nicht alle Abgase den Schalldämpfer richtig passieren, wird der betroffene Fahrer sofort vom Lauf oder vom Training ausgeschlossen.

**01.33 Lenker**

**01.33.01**

Die Breite der Lenker beträgt:

85/125 ccm:	mindestens 650 mm und höchstens 850 mm
250/500 ccm Bahnsport:	mindestens 700 mm und höchstens 900 mm
Ice Speedway:	mindestens 700 mm, maximale Breite: 800 mm.
Alle anderen:	mindestens 700 mm und höchstens 900 mm.

**01.33.03**

Freistehende Lenkerenden müssen mit einem festen Material verschlossen oder mit Gummi abgedeckt sein.

**01.33.04**

Lenkerschellen müssen sehr sorgfältig abgerundet und so ausgeführt sein, dass keine Risse am Lenker auftreten können.

**01.33.05**

Werden Leichtmetalllenker verwendet, so darf der Abstand zwischen den Außenrändern des Bereiches, in dem die Lenkerschellen angebracht sind (bzw. den Außenrändern der beiden Schellen), nicht weniger als 120 mm betragen.

**01.33.06**

Wird ein Handschutz benutzt, so muss dieser aus bruchfestem Material sein und eine permanente Öffnung für die Hand aufweisen.

**01.33.07**

Bei Ice Speedway-Motorrädern muss das linke Lenker-Ende mit einer integrierten Stahlkugel mit einem Mindestdurchmesser von 28 mm versehen sein. So genannte „anklemmbare“ Lenker, die aus zwei Teilen bestehen, sind verboten.

**01.33.08**

Bei Bahn-Gespannen muss der Einschlagwinkel des Lenkers nach jeder Seite, bezogen auf die Mittellängsachse bzw. Lenkermittelstellung, mindestens 40° betragen. Die Lenkung darf ausschließlich durch das Vorderrad des Motorrades und dessen Lenkgabel erfolgen. Ein lenkbares Seitenwagenrad ist verboten.

**01.33.09**

Lenkerschellen müssen sehr sorgfältig abgerundet und ausgeführt sein, so dass keine Bruchstellen am Lenker auftreten können.

**01.33.10**

Wird ein Handschutz benutzt, so muss dieser aus bruchfestem Material sein.

**01.33.11**

Reparaturschweißungen an Leichtmetall-Lenkern sind verboten.

**01.33.12**

Lenker aus Carbon-Carbon, Carbon-Kevlar und/oder anderen Verbundwerkstoffen sind verboten.

## **01.35 BEDIENUNGSHEBEL**

### **01.35.01**

Alle Handhebel (Kupplung, Bremse, etc.) müssen grundsätzlich in einer Kugel enden (Minstdurchmesser dieser Kugel: 16 mm). Diese kann auch abgeflacht sein, jedoch müssen die Ränder in jedem Fall abgerundet sein (Mindeststärke dieses abgeflachten Teils: 14 mm). Diese Enden müssen fest angebracht sein und mit dem Hebel eine integrale Einheit bilden.

### **01.35.03**

Jeder Bedienungshebel (Hand- und Fußhebel) muss auf einem eigenen Zapfen montiert sein.

#### **01.35.03.1**

Bei Ice Speedway-Motorrädern muss ein Anschlag einen Mindestabstand von 15 mm zwischen dem linken Handhebel und dem Lenkergriff gewährleisten.

#### **01.35.03.2**

Schalt- und Kupplungshebel müssen so angebracht sein, dass der Fahrer seine Position nicht verändern muss, um sie zu bedienen.

#### **01.35.03.3**

Die Hebel müssen drehbar montiert sein, so dass sich die Finger des Fahrers niemals zwischen Hebel und Lenker einklemmen können.

#### **01.35.03.4**

Die Enden der Hebel dürfen in gezogenem Zustand nicht über das äußerste Ende des Lenkers hinausragen. Bei Ice Speedway-Motorrädern dürfen die Enden der Hebel prinzipiell nicht über das Ende des Lenkers hinausragen.

### **01.35.04**

Ist der Fußbremshebel auf der Achse der Fußraste gelagert, so muss er unter allen Umständen funktionsfähig bleiben, wenn die Fußraste zum Beispiel durchgebogen oder deformiert wird.

## **01.37 GASSCHIEBER**

### **01.37.01**

Gasschieber müssen automatisch schließen, wenn der Fahrer den Griff loslässt.

Das Öffnen und Schließen des Gasschiebers darf ausschließlich mechanisch per Drehgriff durch einen Bowdenzug durchgeführt werden. Elektronisch gesteuerte Drosselklappen sind verboten. Die komplette Ansaugluft muss durch den Drosselklappenstutzen geführt werden. Es darf keine andere Umgebungsluft in den Zylinderkopf gelangen.

### **01.37.02 Zündunterbrecher**

Solo- und Seitenwagen-Motorräder (nicht zutreffend für Flat Track) müssen mit einem funktionstüchtigen Zündunterbrecher ausgestattet sein, der entweder auf der rechten oder der linken Seite des Lenkers befestigt ist (in Reichweite der Hände auf den Lenkergriffen) und der den laufenden Motor stoppen kann.

Der Zündunterbrecher kann auch auf der oberen Gabelbrücke so nahe wie möglich am Gasgriff angebracht sein.

Der Zündunterbrecher muss den Motor sofort stoppen. Dies muss durch einfaches Ziehen eines Bandes oder eines nicht elastisches Seils, das so kurz wie möglich sein muss und das am rechten Handgelenk des Fahrers angebracht ist, erfolgen. Der Zündunterbrecher (verbunden durch ein Band mit dem Handgelenk des Fahrers) muss mit dem Zündsystem des Motors verbunden sein.

Alle anderen Motor Management Schalter und elektrischen Anschlüsse müssen während des Rennens abgedeckt oder geschlossen sein.

Das Verbindungsseil muss am Handgelenk des Fahrers, Mechanikers oder Teammitgliedes befestigt sein, sobald der Motor läuft. Dies gilt auch zum Warmlaufen lassen im Fahrerlager als auch in öffentlichen Bereichen.

### **01.38 Drehzahlbegrenzer**

Eine Zündanlage mit Drehzahlbegrenzer wird für 500 cm<sup>3</sup> Motoren empfohlen. Diese Empfehlung bleibt bis auf weiteres bestehen.

Für 250cm<sup>3</sup> Motoren ist ein Drehzahlbegrenzer verpflichtend zu verwenden. Dieser Drehzahlbegrenzer (Zündspule) muss unverändert wie vom Hersteller geliefert bleiben (einschließlich aller Änderungen der Zündspannung). Der Drehzahlbegrenzer muss die maximale Drehzahl des Motors auf 13.500 Umdrehungen begrenzen. Es wird empfohlen weiche Drehzahlbegrenzer zu verwenden.

### **01.39 FUSSRASTEN**

#### **01.39.02**

Die Fußrasten von Motorrädern für Ice Speedway und allen Solo-Typen müssen auf der rechten Seite des Motorrades angebracht sein und dürfen, gemessen von der Mittellängsachse des Motorrades, nicht länger als 320 mm sein.

#### **01.39.03**

Bei Bahn-Gespannen muss die auf der dem Seitenwagen gegenüberliegenden Seite angebrachte Fußraste vorne durch einen am Rahmen befestigten Sturzbügel geschützt sein, damit Verletzungen anderer Teilnehmer bzw. Beschädigungen anderer Motorräder verhindert werden. Die Fußraste muss sich mindestens 150 mm über dem Boden befinden.

### **01.41 Bremsen**

#### **01.41.01**

Für Bahnmotorräder sind Bremsen nicht gestattet.

### **01.43 KOTFLÜGEL UND RADABDECKUNGEN**

Die Motorräder müssen mit Kotflügeln ausgestattet sein.

#### **01.43.01**

Kotflügel müssen über die Reifen auf jeder Seite seitlichen Schutz bieten. Die vorderen und hinteren Kotflügel müssen aus flexiblem Material bestehen (z.B. fester und harter Kunststoff, Verbundmaterialien) und dürfen bei Beschädigung keine Verletzungen verursachen.

#### **01.43.03**

Bei Motorrädern für Speedway und Langbahn muss der vordere Kotflügel der Kontur des Rades folgen um mindestens 5° nach vorne über die senkrechte, durch die Vorderachse verlaufende Linie und mindestens 200mm, vom gleichen Punkt gemessen, rückwärts Richtung Rahmen reichen. Der hintere Kotflügel muss um mindestens 5° nach hinten über die senkrechte Linie, die durch die Hinterradachse verläuft, hinausreichen.

Falls der Abstand zwischen der Reifenoberfläche des Hinterrades und dem hinteren Ende des hinteren Kotflügels größer als 35mm ist, muss ein zusätzlicher Radschutz montiert werden. Der Abstand zwischen dem Rad und dem Radschutz darf nicht größer sein als 35mm. Falls ein Anschubbügel verwendet wird, so muss er aus einem Teil gefertigt sein, aus festem Material bestehen, das bei einem Aufprall nicht bricht, und darf nicht höher als 35mm über den hinteren Kotflügel hinausragen.

#### **01.43.04**

Für Speedway und Long Track: Hinterräder jeglicher Art müssen mit einer festen Scheibe auf der rechten Seite abgedeckt werden. Der Spalt zwischen Felge und Scheibe darf nicht größer als 10 mm sein. Gespanne müssen eine Scheibe im Vorderrad verwenden, wenn die Felge geschweißt oder gegossen ist.

#### **01.43.06**

Bei Bahn-Gespannen müssen der Kotflügel des Hinterrades und der Kotflügel des Seitenwagens hinten so weit herunterreichen, dass zum Boden ein Abstand von maximal 200 mm vorhanden ist.

#### **01.43.07 Kotflügel für Ice-SPEEDWAY**

Kotflügel müssen auf jeder Seite über den Reifen seitlichen Schutz bieten und die obere Hälfte des Rades (im Umfang) muss vollständig abgedeckt sein

Der vordere Kotflügel muss aus Verbundmaterial gefertigt sein (z.B. Carbon/Kevlar® Verbund, Glasfaser). Das Material muss eine angemessene Stärke und Ausführung haben, so dass es bei einem Aufprall nicht bricht. Falls erforderlich kann dies durch die Einarbeitung einer Verstärkung (zum Beispiel einem durchgehend konstruierten Schutzrohr) erfolgen, die an der vorderen Aufhängung befestigt wird. Die Abdeckung muss ordentlich an der vorderen Aufhängung befestigt werden.

Der Kotflügel und/oder die damit zusammenhängende vorgeschriebene Abdeckung muss so ausgeführt werden, dass er am hinteren Rad bis maximal 250mm oberhalb der Eisoberfläche und an der Vorderseite bis zu maximal 200mm oberhalb der Eisoberfläche herunterreicht.

Der vordere Kotflügel muss auf beiden Seiten des Vorderrades auch bis zu den Radachsen herunterragen, so dass die obere Hälfte des Rades und des Reifens vollständig abgedeckt sind.

Der hintere Kotflügel sollte aus Verbundmaterial gefertigt sein (z.B. Carbon/Kevlar® Verbund, Glasfaser) und an der Rückseite des Rades bis zu maximal 250 mm oberhalb der Eisoberfläche hinunterreicht.

Der hintere Kotflügel muss auf beiden Seiten des Hinterrades bis zu maximal 100 mm über die Radachse hinunterragen, so dass die obere Hälfte des Rades und des Reifens vollständig abgedeckt sind.

Zusätzlich muss ein Schutz vor dem Hinterrad angebracht sein, um eine Verletzung des linken Beines durch die Spikes zu vermeiden.

#### **01.43.10**

Zum Schutz des Beifahrers müssen das Seitenwagenrad und das Hinterrad bis zur Ebene der Seitenwagen-Plattform abgedeckt werden.

#### **01.43.11**

Die Außenseite des Seitenwagenrades muss entweder vollkommen durch eine bis zur Radfelge reichende Scheibe abgedeckt sein oder der Seitenwagen-Kotflügel muss außen bis zur Mitte der Radachse herunterreichen.

#### **01.45**

Stromlinienförmige Verkleidungen sind erlaubt.

Die Verkleidung sollte aus flexiblen Materialien (z.B. festen und starren Kunststoffen, Verbundwerkstoffen) bestehen und darf beim Aufprall nicht brechen. Die Verkleidungen dürfen keine scharfen Ecken aufweisen und müssen ordnungsgemäß am Motorrad befestigt sein.

### **01.46 Neigungswinkel und Federung der Motorräder**

Der Neigungswinkel bei Ice-Speedway-Motorrädern muss mindestens 68° betragen.

### **01.47 Räder, Felgen, Reifen**

Alle Reifen werden auf der Felge montiert und bei einem Druck von 1 kg/cm<sup>2</sup> gemessen; die Messung erfolgt an einem Reifenausschnitt in einem Abstand von 90° vom Boden.

#### **01.47.02**

Die Felgengröße hinten ist 19“ und die maximale Breite ist 2,50“.

Jede Änderung an der Felge oder den Speichen eines Integralrades (gegossen, geschweißt, genietet), wie es vom Hersteller geliefert wurde, oder an einer traditionellen zerlegbaren Felge ist verboten (ausgenommen an Speichen, Ventilen oder Sicherheitsbolzen). Ausgenommen davon sind Reifensicherungsschrauben, die verwendet werden, um eine Bewegungen des Reifens auf der Felge zu verhindern. Wenn die Felge hierzu verändert wird, müssen die Bolzen, Schrauben usw. entsprechend befestigt sein.

#### **01.47.03**

Reifen dürfen nur mit Luft gefüllt werden und nicht mit irgendeiner anderen Substanz, um das Gesamtgewicht zu erhöhen. Es dürfen lediglich Ausgleichsgewichte auf der Felge oder den Speichen angebracht werden.

#### **01.47.04**

Die Verwendung von Reifen mit Traktorprofil ist verboten. Die Verwendung von Ketten und anderen rutschfesten Vorrichtungen sind verboten (außer bei Disziplinen auf dem Eis).

### **01.49 Reifen für 250ccm/500ccm Speedway und Bahnsport-Gespanne**

#### **01.49.01**

Die Gesamtbreite des Hinterreifens darf 100 mm nicht überschreiten (O).

#### **01.49.02**

Die Profiltiefe (A) darf nicht mehr als 8 mm betragen, gemessen im rechten Winkel zur Profilloberfläche. Alle Profilstollen auf der gleichen Reifenumfangslinie müssen dieselbe Tiefe haben.

#### **01.49.03**

Der Abstand zwischen den Stollen darf nicht größer als 9,5 mm in der Reifenbreite (B) bzw. 13 mm in Längsrichtung (C) sein.

#### **01.49.04**

Der Abstand zwischen den Stollen entlang der Reifen-Schulter (D) darf nicht mehr als 22 mm betragen.

**01.49.05**

Es darf sich keine Profilhülse (E) quer über die gesamte Reifenbreite erstrecken, gemessen im rechten Winkel zur Reifenwand, ohne von einem Stollen unterbrochen zu werden.

**01.49.06**

Das gesamte Stollenprofil (ausgenommen die Stollen auf der Reifenschulter) muss rechteckig sein mit Seiten, die parallel zur Mittellinie des Reifens oder im rechten Winkel dazu angeordnet sind (der Reifen muss das gleiche Erscheinungsbild aufweisen, wenn er umgedreht wird und grundsätzlich mit Abbildung G folgende übereinstimmen).

**01.49.07**

Die Reifenoberfläche darf nicht mit nachträglich montierten Elementen, wie zum Beispiel Gleitschutz-Spikes, Spezial-Ketten, usw. ausgestattet sein.

**01.49.08**

Alle Profilstollen (Haupt- und Schulterstollen) dürfen vom Hersteller in der Original-Form mit je maximal drei 0,5 mm breiten Rillen/Lamellen je Stollen versehen werden.

Nachträgliche Änderungen am Reifen welcher Art auch immer sind unter keinen Umständen gestattet (die Reifen dürfen weder chemisch noch durch Reifenwärmer oder irgendeine andere Methode behandelt werden, die das Aussehen, die Mindest-Shorehärte, die Konstruktion oder andere Eigenschaften verändern könnte).

**01.49.09**

Die einzige Einschränkung für den Vorderreifen bezieht sich auf die Gesamtbreite, die auf maximal 80 mm begrenzt ist.

**01.49.10**

Die in diesem Artikel beschriebenen Hinterreifen müssen durch den Hersteller über den TÜV oder ein ähnliches nationales Institut für Standardisierung zur Bestätigung der Abmessungen und zur Genehmigung der Zeichnung homologiert sein. Die Ergebnisse müssen zusammen mit einem Reifen-Ausschnitt an die FIM geschickt werden.

Nach Erhalt dieser Ergebnisse stellt die FIM eine Homologationsnummer aus, wobei diese Nummer in die Reifenform eingraviert werden muss. Die Homologationsblätter beinhalten den Hinweis auf den Mindest-Shore-Härtewert bei 20° und bei 100° C sowie die Markierungen zur Identifizierung der Konstruktion und der Mischung. Eine Kopie der Homologationsblätter muss an alle FMNs (Nationale Motorrad-Behörden) geschickt werden. Der Wert für die Mindest-Shore-Härte beträgt: 70 (±2) bei 20°C (Bezugstemperatur).

Der Hersteller muss folgendes in die Reifenform eingravieren: FIM/XX + Homologationsjahr (gefolgt von der FIM-Homologationsnummer). Auf jedem Reifen muss deutlich die Markierung zur Identifizierung der Konstruktion und der Mischung aufgeführt sein.

Die FIM behält sich das Recht vor, Reifenproben zu entnehmen und die Reifen in einem Labor überprüfen zu lassen, wobei die Testergebnisse mit dem Muster des zum Zeitpunkt der Homologation zur Verfügung gestellten, homologierten Reifens verglichen werden.

**01.49.11**

Der Hinterreifen muss bei der Messung auf einer Felge des Typs WM 3 – 2.15 x 19" montiert sein.



## **01.50 REIFEN FÜR LANGBAHN-MOTORRÄDER mit 250ccm/500ccm**

### **01.50.01**

Der Felgendurchmesser des Hinterreifens von Langbahn-Motorrädern muss 22“ betragen und der Reifen darf nicht breiter als 100mm sein.

Die Profiltiefe (A) darf 11 mm nicht überschreiten, wobei im rechten Winkel zur Profiloberfläche gemessen wird. Alle Profilstollen auf der gleichen Reifenumfangslinie müssen die gleiche Tiefe aufweisen.

### **01.50.02**

Hinsichtlich der Größe oder des Typs des Vorderreifens gibt es keine Einschränkungen.

### **01.50.03**

Der vom Hersteller gelieferte Reifen darf nachträglich weder verändert noch nachgeschnitten werden.

## **01.51 REIFEN FÜR ICE SPEEDWAY-MOTORRÄDER**

### **01.51.01**

Der Reifen muss eine Spezialkonstruktion aufweisen.

### **01.51.02**

Die Reifenoberfläche muss mit Spikes versehen sein. Diese Spikes müssen ein sicheres und kontrolliertes Fahren auf Eis gewährleisten.

### **01.51.03**

Die Spikes müssen aus Stahl-Vollmaterial bestehen.

Die maximale Länge der Spikes darf, gemessen von der Oberfläche der Befestigungsplatte (Scheibe): 28 mm betragen.

Maximale Stärke der Befestigungsplatte (Scheibe): 6 mm.

Minimaler Durchmesser der Oberseite der Befestigungsplatte: 15mm, muss eben sein.

Maximaler Durchmesser des Bodens der Befestigungsplatte: Keine Beschränkungen.

Eine röhrenförmige Messlehre muss einen maximalen Innendurchmesser (ID) von 15mm aufweisen.

### **01.51.04**

Keiner der Spikes darf über eine Linie hinausragen, die durch die senkrechte Tangente an der äußersten rechten Seite des Reifens gebildet wird.

### **01.51.05**

Der Vorderreifen darf eine maximale Breite von 100 mm haben und er muss auf einer Felge mit einem maximalen Durchmesser von 23” montiert sein.

#### **01.51.06**

Der Hinterreifen darf eine maximale Breite von 100 mm haben und er muss auf eine Felge mit einem maximalen Durchmesser von 21" montiert sein.

### **01.52 RÄDER, FELGEN UND REIFEN FÜR BAHNGESPANNE**

#### **01.52.01**

Vorderrad: Mindestfelgendurchmesser: 18"  
Minstdurchmesser der Radachse: 15 mm. Es sind ausschließlich Achsen aus massivem Stahl zulässig.  
Minstdurchmesser der Speichen: 3,5 mm – M4, Stahl.  
Die Speichen müssen sich zweimal kreuzen.

#### **01.52.02**

Hinterrad: Felgendurchmesser: mindestens 18", höchstens 22".  
Minstdurchmesser der Radachse: 17 mm. Es sind ausschließlich Achsen aus massivem Stahl zulässig.  
Minstdurchmesser der Speichen: 4 mm – M4, Stahl.  
Die Speichen müssen sich zweimal kreuzen.  
Maximale Reifenbreite: 100 mm.

#### **01.52.03**

Die Spindelbuchsen müssen durch einen zusätzlichen Verschluss, z. B. durch Kronenmutter und Splint, gesichert sein.

#### **01.52.04**

Der Abstand zwischen den Speichenrändern an der Nabe muss mindestens 75 mm betragen. Die Speichenlöcher müssen an beiden Seiten ausgefräst sein. Plastiknaben sind verboten.

#### **01.52.05 Seitenwagen-Rad**

##### **01.52.05.1**

Maximaler Felgendurchmesser: 16".

##### **01.52.05.2**

Maximaler Neigungswinkel des Rades: 30°, gemessen von der Vertikalen zur Innenseite (mit Hilfe von Winkelmesser und Wasserwaage).

##### **01.52.05.3**

Position: Bei einseitiger Radaufhängung muss der Achsdurchmesser am Ort des höchsten Biegemoments 25 mm betragen; massiver Stahl. Oder ein Durchmesser von 15 mm bei beidseitiger Radaufhängung.

Die Radachse des Seitenwagens darf nicht festgeschweißt werden. Sie muss z. B. mit Hilfe einer Büchse oder einer Schelle mit mindestens drei M 8-Schrauben festgezogen sein.

Die Länge der Schelle muss mindestens 100 mm betragen. Konstruktionen, bei denen eine Schelle benutzt wird, müssen mit Sicherungen für den Fall ausgestattet sein, dass Einzelteile verloren gehen oder die Schelle beschädigt wird. Schellenkonstruktionen auf zwei Ebenen sind nicht erlaubt.

Radlager: Sicherung durch Kronenmutter und Splintstift.

#### **01.52.09**

Für die Größe oder den Typ des Vorderreifens gibt es keine Vorschriften. Der vom Hersteller gelieferte Reifen darf nachträglich nicht verändert werden.

### **01.53 ZUSÄTZLICHE BESTIMMUNGEN FÜR GESPANNE**

#### **01.53.02**

Der Antrieb darf nur über das Hinterrad auf den Boden übertragen werden.

#### **01.53.06**

Der Lenker muss fest an der Gabel angebracht sein. Er muss über dem Niveau der Sattelmittle liegen. Das Motorrad muss einen Steuerkopf haben, der wie der Lenker befestigt werden muss, er darf nicht am ungefederten Teil der Vorderradaufhängung befestigt sein.

#### **01.53.07**

Um die Torsionskraft in der Lenkung zu reduzieren, ist es erlaubt, Vorder- und Hinterrad zu versetzen, wobei ein Abstand von maximal 75 mm zwischen den Rädern beachtet werden muss.

#### **01.53.08**

Kraftstoff- und Öltanks müssen sicher befestigt sein und hinter dem Steuerkopf liegen.

#### **01.53.09**

Schwenk- bzw. Pendel-Seitenwagen sind strengstens verboten.

#### **01.53.10**

Der Seitenwagen muss an mindestens 4 Stellen am Motorrad befestigt sein, sofern er nicht integraler Bestandteil des Chassis ist. Die Abstände zwischen den 3 waagerechten Befestigungen müssen mindestens 35cm betragen. Das Chassis muss auf der rechten Seite eine starre Verbindung mit allen 5 Motorschrauben vorweisen. Die hintere Befestigung muss vom Beiwagenrahmen an die rechte Hinterradaufnahme des Chassis montiert sein. Die schräge Befestigung dient dem Beifahrer als Halterung und gilt als 4. Verschraubung. An den Verbindungspunkten darf keine Bewegung möglich sein. Wenn der Neigungswinkel verstellbar ist, muss er so blockiert sein, dass die Befestigungsmethode vollkommen gesichert und nicht nur festgeklemmt ist.

#### **01.53.11**

Die Lage des Motors ist freigestellt, jedoch muss er sich vor dem Hinterrad befinden.

Die Mittellinie des Motors wird bestimmt durch die Hälfte seiner über das Motorrad gemessenen Gesamtbreite und darf nicht um mehr als 160 mm außerhalb der Mittellinie des Hinterrades des Motorrads liegen.

Sind Motor und Getriebe auf Platten montiert, muss deren Mindeststärke 4 mm bei Stahlplatten bzw. 5 mm bei Leichtmetallplatten betragen.

#### **01.53.14**

Mindestabmessungen eines Seitenwagens für die Unterbringung eines Beifahrers:

Länge = 1000 mm

Breite = 400 mm.

**01.53.15**

Die Bodenfreiheit an der Vorderkante der Seitenwagen-Plattform muss mindestens 150 mm betragen. Die Bodenfreiheit eines beladenen Gespanns (mit Fahrer und Beifahrer) darf an keinem Punkt weniger als 100 mm betragen.

**01.53.16**

Die Lenkung des Vorderrades muss durch eine klassische Teleskopgabel oder eine Schwinggabel direkt und ohne dazwischenliegende, verstellbare Gelenkarme erfolgen, wobei das Rad auf beiden Seiten in gleicher Weise aufgehängt sein muss (Lang- oder Kurzschwinger). Alle sonstigen Arten einer Vorderradlenkung und Vorderradaufhängung sind verboten.

**01.53.18**

Die Mindesthöhe des Fahrersitzes, gemessen vom Boden bei voll beladenem Motorrad, muss 400 mm betragen.

**01.53.20**

Die Spurweite, die sich aus dem Abstand der Mittellinien des Hinterrades des Motorrades und des Seitenwagenrades ergibt, muss mindestens 800 mm und darf höchstens 1100 mm betragen.

**01.53.21**

Bei Bahn-Gespannen darf das Auspuffrohr auf der dem Seitenwagen gegenüber liegenden Seite nicht mehr 330 mm von der Mittellinie des Motorrades entfernt sein. Auf der anderen Seite darf das Auspuffrohr nicht über die Breite des Seitenwagens hinausragen.

Das äußerste Ende des Auspuffrohres darf nicht über die am hinteren Rand des Hinterrades angelegte Senkrechte oder über die hintere Kante der Seitenwagen-Plattform, je nachdem, was kürzer ist, hinausragen.

**01.53.28**

Die Außenseite des Seitenwagenrades muss mit einem horizontalen Schutzbügel (Minstdurchmesser des Bügels: 22 mm) versehen werden, der in gleicher Höhe wie die Radspeiche des Seitenwagens befestigt wird. Kein Teil darf über diesen Schutz hinausragen.

**01.53.29**

Der Neigungswinkel des Chassis darf 15°, der des Seitenwagenrades 30° nicht überschreiten.

**01.54 ERGÄNZENDE BESTIMMUNGEN FÜR 1000-CCM-BAHNGESPANNE**

**01.54.01 Definition**

**01.54.01.1**

Um für Seitenwagenrennen auf Bahnen zulässig zu sein, muss das Gespann den nachfolgenden Bestimmungen entsprechen.

**01.54.01.2**

Das Motorrad muss drei sich drehende Räder haben. Das Seitenwagenrad muss auf der linken Seite des Motorrades befestigt sein. Der Antrieb muss über das Hinterrad des Motorrades auf die Bahn gebracht werden.

**01.54.01.3**

Zu jeder Zeit müssen sich ein Fahrer und ein Mitfahrer auf dem Motorrad befinden.

**01.54.01.4**

Bremsen sind nicht erlaubt.

**01.54.01.5**

Eine Hinterradfederung ist freigestellt.

**01.54.01.6**

Der Mitfahrer muss rittlings auf dem Motorrad sitzen.

**01.54.01.7**

Das Motorrad muss bei Rennen immer im Uhrzeigersinn fahren.

**01.54.02 Abmessungen**

**01.54.02.1**

Die Gesamtlänge darf, gemessen von der äußersten Kante des Vorderrades zur Außenseite des hinteren Kotflügels, 2600 mm nicht überschreiten.

**01.54.02.2**

Die Gesamtbreite darf nicht größer als 1500 mm sein.

**01.54.02.3**

Der Radstand muss, gemessen zwischen der Mitte der Vorderachse und der Mitte der Hinterachse, zwischen 1280 mm und 1800 mm liegen.

**01.54.02.4**

Die Spurweite muss, gemessen zwischen der Mittellinie des Hinterrades zur Mittellinie des Seitenwagengrades, zwischen 800 mm und 1100 mm liegen.

**01.54.02.5**

Das Vorder- und das Hinterrad müssen so angeordnet sein, dass deren Spurversatz maximal 75mm beträgt. Maßgebend hierbei sind die Mittelpunkte der Aufstandsfläche der Räder.

**01.54.02.6**

Das Trittbrett auf der rechten Seite des Motorrades darf nicht größer als 400 mm sein.

**01.54.02.7**

Der Neigungswinkel des Hauptaufbaus des Motorrades darf nicht mehr als 10 Grad zur Senkrechten betragen.

**01.54.02.8**

Die Bodenfreiheit muss in unbeladenem Zustand an jedem Punkt des Seitenwagens mindestens 75 mm betragen.

**01.54.03 Motor**

Der maximale Hubraum beträgt 1000 ccm. Motoren dürfen bis zu 1045 ccm aufgebohrt werden (ohne weitere Toleranz).

**01.54.04**

Mindestgewicht: 180 kg.

**01.54.05 Kraftstoff, Öl und Kühlmittel**

Als Kraftstoff ist ausschließlich Methanol oder unverbleiter Kraftstoff einer handelsüblichen Marke erlaubt. Die Verwendung von Mitteln zur Erhöhung der Oktanzahl ist verboten.

Bei wassergekühlten Motoren muss das Ventil des Überdrucksystems so gestaltet sein, dass das eventuell austretende Kühlwasser von Fahrer und Mitfahrer weg, direkt in einen Auffangbehälter abgeleitet wird.

Aus Umweltschutzgründen muss zu jeder Zeit während einer Veranstaltung, wenn im Boxenbereich gearbeitet wird, der Fahrer/das Team/ der Mechaniker eine Auffangwanne oder eine Umweltschutzmatte unter das Motorrad platzieren, um Altöl und Kühlmittel usw. aufzufangen.

**01.54.05.1**

Die Verwendung von Kraftstoffzusätzen ist verboten, mit der Ausnahme von Öl für 2-Takt-Motoren.

**01.54.05.2**

Einspritzanlagen sind zugelassen.

**01.54.05.3**

Kraftstofftanks müssen aus einem geeigneten, splitterfreien Material hergestellt sein. Der Kraftstofftank muss hinter dem Steuerkopf angebracht sein.

**01.54.06 Auspuffanlage**

**01.54.06.1**

Auspuff und Schalldämpfer können nach dem Reflexions- oder Absorptionsprinzip arbeiten. Die gültigen Geräuschvorschriften müssen eingehalten werden.

Durch die Position irgendeines konischen, kegelförmigen oder anders geformten Teils darf kein Abgas-Absaug-Effekt (Megafon-Effekt) verursacht werden.

**01.54.06.2**

Das Auspuffrohr muss mit mindestens drei (3) Klemmen am Zylinderkopf und dem Rahmen befestigt sein (der Befestigungspunkt am Zylinderkopf wird als eine Klemme angesehen). Der Schalldämpfer muss mit mindestens einer Klemme am Rahmen befestigt sein.

Zusätzlich muss eine zweite flexible Befestigung zwischen dem ersten Drittel des Schalldämpfers und dem Rahmen (aus Sicherheitsgründen ein Stahlseil mit einem Mindestdurchmesser von 3 mm oder eine feste Stahlfeder) angebracht sein.

**01.54.06.3**

Auspuffgase müssen nach hinten abgeleitet werden, jedoch so, dass sie keinen Staub aufwirbeln, die Reifen nicht verschmutzen und den Mitfahrer, soweit vorhanden, oder andere Fahrer nicht stören.

**01.54.06.4**

Das komplette Auspuffsystem muss sich innerhalb einer Verkleidung befinden, so dass das Auspuffsystem nicht mit einem anderen Fahrer, Mitfahrer oder Motorrad in Kontakt kommen kann.

**01.54.07 Räder, Felgen und Reifen**

**01.54.07.1**

Der Hinterradreifen muss ein FIM-homologierter Speedway-Reifen sein.

Das Hinterrad muss markiert sein (durch den Technischen Kommissar).

Der Vorderrad- und der Seitenwagenreifen muss ein Trial- oder Enduro-Reifen sein.

Die maximale Größe der Hinterradfelge ist: 5,00" x 19".

**01.54.07.2**

Der Durchmesser des Seitenwagenrades muss zwischen 16 und 19 Zoll betragen. Das Seitenwagenrad muss nach innen geneigt sein.

**01.54.07.3**

Die Innenseite von Speichen-, Guss oder geschweißten Rädern muss mit einer Scheibe oder einem Schutz abgedeckt sein.

**01.54.07.4**

Das Seitenwagenrad darf an beiden Radseiten mit Platten aufgehängt sein. Der Achsdurchmesser muss dann mindestens 12 mm betragen. Wenn das Rad nur auf einer Seite aufgehängt ist, muss der Achsdurchmesser 20 mm betragen.

**01.54.07.5**

Vorder- und Hinterrad müssen mit Achsen aus massivem Stahl befestigt sein. Leichtmetall oder Titan bei der Herstellung von Radachsen sind verboten.

**01.54.08 Seitenwagen-Aufbau**

**01.54.08.1**

Sollte der Seitenwagen-Aufbau kein fester Bestandteil des Rahmens sein, so muss er an mindestens 4 Punkten fest mit dem Rahmen verbunden sein.

**01.54.08.2**

Alle Lücken zwischen dem Seitenwagen-Aufbau und dem Hinterrad des Motorrades müssen verkleidet werden, so dass die Hände und Füße des Mitfahrers nicht in der Kette oder dem Hinterrad eingeklemmt werden können.

**01.54.08.3**

Das Seitenwagenrad muss sich in einem 25 mm starken, horizontal angebrachten Bügel befinden, der fest mit dem Seitenwagen-Aufbau in Bodenhöhe des Seitenwagens befestigt ist.

Alle offenen Stellen innerhalb des durchgängigen Bügels im Seitenwagenaufbau und auf dem daneben liegenden Trittbrettmüssen mit einem geeigneten Material ausgefüllt werden, so dass die Füße des Fahrers oder Mitfahrers nicht eingeklemmt werden können.

**01.54.09 Deflektor, Kotflügel, Verkleidungen**

**01.54.09.1**

Ein Dirt Deflektor ist vorgeschrieben und muss von der FIM für Wettbewerbe zugelassen sein, siehe Art. 01.58.03.1

**01.54.09.2**

Der Deflektorarm muss so angebracht sein, dass Deflektorblatt und –klappe korrekt hinter dem Hinterrad ausgerichtet sind.

**01.54.09.3**

Der hintere Kotflügel muss so befestigt sein, dass er bei Seitenwagen mit Mitfahrer oder mit Ballast vom Rücksitz eine Bodenfreiheit von mindestens 150mm aufweist.

**01.54.09.4**

Die Außenseite des Seitenwagenrades und -reifens muss mit einer nicht rotierenden Schutzschild oder Verkleidung abgedeckt sein. Diese Verkleidung muss sicher am Seitenwagen und außerhalb des Schutzbügels befestigt sein.

**01.54.09.5**

Jede Verkleidung und jeder Bugkonus muss aus Fiberglas, Plastik oder gleichwertigem Material hergestellt sein. Sie müssen glatt und frei von scharfen oder hervorragenden Kanten sein. Die Verkleidungen dürfen keine Gefahr für Fahrer, Beifahrer oder andere Personen darstellen. Der Mindestabstand zwischen Verkleidung und den Lenkerenden oder deren Befestigung muss in jeder Position des Vorderrades 30mm betragen. Aerofolien oderähnliche Vorrichtungen sind nicht erlaubt.

**01.54.09.6**

Kein Teil eines Bugkonus oder einer Verleidung darf über eine durch die vorderste Kante des Vorderrades gezogene, senkrechte Linie hinausragen.

**01.54.10 Rahmen**

Der Einsatz von Titan oder Verbundwerkstoffen bei der Rahmenkonstruktion und des Schwingenarms ist strikt verboten.



## **01.55 STARTNUMMERNSCHILDER**

### **01.55.01**

Für Speedway und Ice Speedway sind keine Startnummernschilder erforderlich. Die Fahrer müssen ihre Startnummer selbsttragen.

#### **01.55.01.1 Individual Speedway World Championship Grand Prix**

Siehe FIM-Bestimmungen

#### **01.55.01.2**

Für alle anderen Individuellen Speedway oder Ice Speedway World Championship Veranstaltungen Es sind keine Startnummern vorgeschrieben. Die Fahrer müssen ihre Startnummer auf der Fahrerjacke tragen.

#### **01.55.01.3 Lang- und Grasbahn-Weltmeisterschaften**

Für Lang- und Grasbahn-Motorräder sind drei Startnummernschilder vorgeschrieben. Eines muss vorne befestigt.

Zwei weitere Startnummernschilder müssen vertikal an jeder Seite des Motorrades, nach außen zeigend, angebracht werden. Sie müssen so befestigt sein, dass sie gut sichtbar sind und von keinem Teil des Motorrades oder dem in Fahrposition auf dem Motorrad sitzenden Fahrer verdeckt werden.

Die Ziffern müssen gut lesbar sein und ebenso wie der Hintergrund matt sein um Lichtreflexionen zu vermeiden. Die Mindesthöhe der Ziffern beträgt 120 mm.

### **01.55.02 Gespanne**

Für Gespanne sind drei Startnummernschilder vorgeschrieben. Sie müssen so angebracht sein, dass sie von keinem Teil des Motorrades oder dem Fahrer und/oder dem Beifahrer verdeckt werden. Das Startnummernschild des Seitenwagens muss parallel zum Seitenwagenrad befestigt sein.

### **01.55.03**

Sie müssen rechteckig und aus festem und solidem Material hergestellt sein. Mindestabmessungen: 285 mm x 235 mm.

### **01.55.04**

Sie dürfen – im Verhältnis zu einer Ebene – um nicht mehr als 50 mm gewölbt und auch sonst nicht gekrümmt oder verdeckt sein.

### **01.55.05**

Eines der Startnummernschilder muss vorne am Motorrad befestigt werden. Es darf im Verhältnis zur Senkrechten um höchstens 30° nach hinten geneigt sein. Die beiden anderen müssen senkrecht an jeder Seite des Motorrades, nach außen zeigend, befestigt werden. Sie müssen so befestigt sein, dass sie gut sichtbar sind und von keinem Teil des Motorrades oder dem in Fahrposition auf dem Motorrad sitzenden Fahrer verdeckt werden.

### **01.55.06**

Anstelle der separaten Schilder kann eine Fläche in entsprechender Größe (in matten Farben) auf der Karosserie aufgemalt oder an ihr befestigt werden.

### **01.55.07**

Die Ziffern müssen gut leserlich und wie der Hintergrund in einer matten Farbe gehalten sein, um Reflexionen im Sonnenlicht zu vermeiden. Mindestabmessungen der Ziffern betragen:

Höhe der Ziffern:	150 mm
Breite der Ziffern:	80 mm
Strichstärke:	25 mm
Zwischenraum zwischen zwei Ziffern:	15 mm

#### **01.55.08**

Für die Ziffern muss die englische Variante gewählt werden. Dies ist ein einzelner senkrechter Strich für die „eins“ und eine einfache geneigte Linie mit einem horizontalen Strich für die „sieben“.

#### **01.55.09**

Alle weiteren Nummernschilder oder Aufschriften an den Motorrädern, die zur Verwechslung mit einer Startnummer führen können, sind verboten und müssen vor dem Start eines Wettbewerbes entfernt werden.

#### **01.55.12 Farbe der Startnummernschilder**

Nachstehende Farben müssen verwendet werden; dabei muss es sich um matte Farben gemäß der RAL Farbskala handeln, d. h.:

schwarz:	9005
blau:	5010
gelb:	1003
rot:	3020
grün:	6002
weiß:	9010

##### **01.55.12.1**

Für Lang- und Grasbahn: gelber Grund / schwarze Ziffern.

##### **01.55.12.2**

Für 1000ccm-Gespanne: schwarzer Grund / weiße Ziffern.

##### **01.55.12.3**

Für 125ccm Grasbahn-Motorräder: grüner Grund / weiße Ziffern.

##### **01.55.12.4**

Für 250ccm Langbahn und Grasbahn: blauer Grund / weiße Ziffern.

##### **01.55.12.5**

Für 500ccm B-Lizenz: weißer Grund / schwarze Ziffern

#### **01.55.13**

Bei Unstimmigkeit hinsichtlich der Lesbarkeit der Startnummern ist die Entscheidung des Technischen Kommissars bindend.

### **01.56 ÖLAUFFANGBEHÄLTER**

Alle Motorräder mit einem geschlossenen Ölsystem müssen mit einem Ölauffangbehälter mit einem Mindestauffangvermögen von 300ccm ausgestattet sein, der an der Motorentlüftung angebracht ist.

Alle Motorräder mit einem Verbrauchsölsystem müssen mit einem Ölauffangbehälter mit einem Mindestauffangvermögen von 300ccm ausgestattet sein, der nach jedem Lauf oder Rennen entleert werden muss.

Bei laufendem Motor muss der Boden des Ölauffangbehälters geschlossen sein.

## **01.57 UMWELTSCHUTZMATTE**

Beim Abstellen von Motorrädern in den Boxen, Parc Fermé oder anderen Plätzen ist die Verwendung einer Umweltschutzmatte für alle Fahrer und alle ihre Motorräder notwendig. Sie muss beim Arbeiten oder Abstellen der Motorräder, beim Training und während des Rennens verwendet werden.

## **01.58 BESTIMMUNGEN FÜR BAHNMOTORRÄDER**

### **01.58.01 Allgemeines**

Die Motorräder müssen mit einem 4-Takt-Einzylinder-Motor mit einem maximalen Hubraum von 250ccm oder 500ccm und mit max. 4 Ventilen, mit einem (1) Vergaser mit einem maximalen Durchmesser von 34 mm und einer Zündkerze ausgerüstet sein.

Für Seitenwagen 500 ccm ist ein Vergaser-Durchmesser max. von 38 mm vorgeschrieben.

### **01.58.02 Vergaserinstrumente**

Der Bereich des Vergaseransaugtraktes muss durchgehend rund sein und einen Durchmesser von 34,00 mm (+ 0,1 mm) aufweisen. Für Seitenwagen 500 ccm beträgt dieser Querschnitt Ø 38 mm (+ 0,1 mm). Es ist lediglich eine (1) einzige Kraftstoffdüse erlaubt. Im Luft-Ansaugtrakt (innerhalb des kreisrunden Bereichs über eine Länge von 5 mm gemessen vom Rand des Schieberventils/Drosselventils) sind keine weiteren Einrichtungen erlaubt.

Auf der Luft-Einlasseite muss sich der kreisrunde Bereich über eine Mindestlänge von 5mm gemessen vom Rand des Schieberventils/ Drosselventils erstrecken.

Auf der Motorseite muss sich der kreisrunde Bereich über eine Mindestlänge von 25mm gemessen vom Rand des Schieberventils/ Drosselventils erstrecken.

Auf der Motorseite ist eine zusätzliche Bohrung (maximaler Durchmesser 6mm) zur Verwendung während des Motorstartens (Choke) erlaubt.

#### **Für Zweiventilmotoren:**

Auf der Motorseite ist eine zusätzliche Düse und/oder eine zusätzliche Bohrung (maximaler Durchmesser 2 mm) zulässig, um das Ansprechverhalten des Motors bei niedrigeren Umdrehungen zu verbessern.

### **01.58.03 Dirt-Deflektoren**

Deflektoren sind für 250ccm/500ccm-Solo Speedway, Langbahn, Grasbahn und 1000ccm Gespanne vorgeschrieben (gilt nicht für die Klasse EVLS). Alle Deflektoren müssen von der FIM für Wettbewerbe zugelassen sein.

#### **01.58.03.1**

Spezifikationen für Deflektoren

Die Deflektoren müssen den nachstehenden Bestimmungen entsprechen, am Motorrad befestigt sein und bei der Technischen Abnahme vorgeführt werden.

#### **01.58.03.2**

Arme und Umlenkhebelsystem des Deflektors müssen aus hochwertigstem Material gefertigt sein, das zu jedem Zeitpunkt des Wettbewerbs möglichst geringe Verwindungen und maximale Haltbarkeit garantiert.

#### **01.58.03.3**

Der Halter des Dirt-Deflektors muss aus nicht-metallischem Material konstruiert sein (außer für Langbahn und 1000ccm-Seitenwagen). Das Deflektorblatt muss leicht austauschbar und aus elastischem, nicht-metallischem Material bestehen. Das Deflektorblatt muss unter allen Strecken- und Windbedingungen wirksam bleiben.

Das Deflektorblatt muss so geformt und angebracht sein, dass der Abstand seines oberen Randes zum vollständigen Reifenprofil 18 mm ( $\pm 5$  mm) beträgt. Der gegenüberliegende untere Rand darf maximal 35mm Abstand zur Bahnoberfläche aufweisen.

Außerhalb dieses zentralen Bereiches darf der untere Rand des Deflektorblattes bis max. 50 mm über die Bahnoberfläche ansteigen.

**01.58.03.4**

Der Winkel des Deflektorblattes zur Bahnoberfläche, gemessen an der Längsachse des Motorrades, muss zwischen 30° und 50° betragen (je nach Modell, das von der FIM homologiert wurde). Hersteller müssen den vorgesehenen Winkel in einer veröffentlichten Montageanleitung abbilden. Die hinsichtlich dieses Winkels erlaubte Montagetoleranz beträgt  $\pm 5^\circ$  (Grad).

**01.58.03.5**

Das Deflektorblatt muss eine Gesamtbreite von 250mm bis zu 300mm aufweisen. Die Mitte des Blattes muss bis zu 10 mm nach links zur Reifenmittellachse versetzt sein in normaler Fahrposition. Die Blatthalterung muss eine Gesamtbreite von 100mm bis zu 160mm aufweisen.

**01.58.03.6**

Kein Teil des Deflektors, montiert in der zum Gebrauch vorgesehenen Position, darf mehr als 75 mm über die vertikale Tangente des hintersten Teils des Hinterreifens hinausragen.

**01.58.03.7**

Die Arme des Deflektors müssen in der Lage sein, sich um mindestens 25° (Grad) nach oben zu bewegen, um bei aufsteigendem Vorderrad eine sichere Funktion zu gewährleisten.

**01.58.03.8**

Alle beweglichen Teile müssen ihren Drehpunkt maximal 70 mm von der Hinterachse entfernt haben.

**01.58.03.9**

Es muss ein Mechanismus vorhanden sein, der die konstante Funktion der Deflektordrehpunkte gewährleistet und sicherstellt, dass das Deflektorblatt mit minimaler Verzögerung in seine Normalposition zurückkehrt.

Um die Spannung des Deflektor-Mechanismus zu messen wird eine Federwaage zur Messung der entsprechenden Mindestvorspannung von 2,5 kg bei Speedway- Deflektoren und 8 kg 4 kg bei Langbahn Grasbahn- und 1000 ccm Gespann-Deflektoren verwendet.

Die Federwaage muss am äußeren Rand des Deflektorblattes in einer Linie mit der Mitte des Hinterrades angebracht werden.

**01.58.03.10**

Alle Werte werden bei senkrecht gestelltem Motorrad und mit normalem Reifendruck, ohne Fahrer, gemessen.

**01.58.03.11**

Der gesamte Deflektor muss von der FIM für Wettbewerbe zugelassen sein. Der Hersteller muss zum Zeitpunkt der Homologation Zeichnungen und Fotos des Deflektors einreichen. Der Hersteller muss in jeden Deflektor nachstehende Angaben eingravieren: FIM DD/Jahr/Homologationsnummer (wird von der FIM vergeben).

Die FIM behält sich das Recht vor, zu jeder Zeit Muster-Deflektoren einzuziehen, um diese mit den ursprünglich homologierten Deflektoren zu vergleichen.

Um eine korrekte Montage an bestimmten Rahmenkonstruktionen zu ermöglichen, können die Montagepunkte des Deflektors geändert werden, jedoch muss der Deflektor seine normale Funktion beibehalten.

Nach der Homologation durch die FIM darf das Aussehen des Deflektors (d. h. Deflektorblatt, Deflektorblatthalterung, Arm(e), Umlenkpunkt) in keiner Weise geändert werden. Die einzigen erlaubten Änderungen sind Konstruktions- und/oder Produktionsverbesserungen, die der FIM per schriftlicher Dokumentation angezeigt werden müssen.

## **01.59 BESTIMMUNGEN FÜR ICE SPEEDWAY-MOTORRÄDER**

Für Ice Speedway sind nur 2-Ventil-Motoren erlaubt.

## 01.60 VERGASER FÜR BAHN-MOTORRÄDER

Der Vergaser muss mit einem wirksamen Luftfilter ausgerüstet sein.

## 01.63 KRAFTSTOFF und Öl

Alle 4-Takt 1-Zylinder Motorräder müssen reines Methanol verwenden, mit Ausnahme der ‚Flattrack‘ Motorräder, 85ccm, 125ccm und 1000ccm Seitenwagen. Alle anderen Motorräder müssen unverbleiten Kraftstoff gemäß Bestimmungen des Art. 01.63.01 verwenden.

Der Technische Kommissar kann bei der ersten technischen Kontrolle der Motorräder alle Fahrer/Teams bitten, den Hersteller und Typ des Kraftstoffs anzugeben, der während des Trainings und des Rennens verwendet wird.

siehe auch Art. 63.04.2

### 01.63.01

Physikalische Eigenschaften von unverbleitem Kraftstoff

#### 01.63.01.1

Unverbleiter Kraftstoff muss den FIM-Bestimmungen entsprechen.

#### 01.63.01.2

Unverbleiter Kraftstoff (inkl. E10) entspricht den FIM-Bestimmungen, wenn:

(a) er nachfolgend aufgeführte Eigenschaften aufweist

Eigenschaft	Einheiten	Mind.	Max.	Testmethode
RON im FIM-Bereich		95,0	102,0	EN ISO 5164 oder ASTM D2699
RON im DMSB-Bereich		95	103,0	EN ISO 5164 oder ASTM D2699
MON		85,0	90,0	EN ISO 5163 oder ASTM D2700
Sauerstoff (schließt 10% Ethanol-Zulässigkeit ein)	% (m/m)		3,7	EN ISO 228541 oder EN 13132 oder elementare Analyse
Stickstoff	% (m/m)		0,2	ASTM D 4629 oder ASTM 5762
Benzol	% (V/V)		1,0	EN ISO 22854 oder ASTM D6839 oder ASTM D5580
Dampfdruck (DVPE)	kPA		100	EN 13016-1 oder ASTM D 5191
Blei	mg/l		5,0	EN 237 oder ICP-OES oder AAS
Mangan	mg/l		2,0	EN16136 oder ICP-OEs oder AAS
Dichte bei 15°	kg/m <sup>3</sup>	720,0	785,0	EN ISO 12185 oder ASTM D4052
Oxidationsstabilität	Minuten	360		EN ISO 7536 oder ASTM D525
Abdampfrückstand	mg/100ml		5,0	EN ISO 6246
Schwefel	mg/kg		10,0	EN ISO 20846 oder ASTM D5453
Siedeverlauf				
Bei 70°C	% (V/V)	24,0	52,0	EN ISO 3405 oder
Bei 100°C	% (V/V)	46,0	72,0	ASTM D86
Bei 150°C	% (V/V)	75,0		
Siede-Endpunkt	°C		210	ISO 3405
Rückstand	% (V/V)		2,0	ISO 3405

Erscheinungsbild	Klar, hell und visuell frei-von Feststoffen und ungelöstem Wasser.			Sichtprüfung
Olefine	% (V/V)		18,0	EN ISO 22854 oder ASTM D6839
Aromate	% (V/V)		35,0	EN ISO 22854 oder ASTM D6839
Gesamt Di-Olefine	% (m/m)		1,0	GCMS oder HPLC

Alle Methoden beinhalten eine Genauigkeitsangabe. Bei Unstimmigkeiten zur Ergebnisinterpretation, die auf Fragen der Messgenauigkeit beruhen, ist EN ISO 22854 entsprechend heranzuziehen.

(b) Die Gesamtkonzentration der durch die Carbonzahl klassifizierten Naphtene, Olefine und Aromate darf folgende Grenzwerte nicht überschreiten:

%	C4	C5	C6	C7	C8	C9+
Naphtene	0	5	10	10	10	10
Olefine	5	20	20	15	10	10
Aromate	--	--	1,2	35	35	30

Die Gesamtkonzentration bizyklischer Naphtene und bizyklischer Olefine darf nicht höher als 1% (m/m) sein. Die verwendete Testmethode ist die Gas-Chromathographie.

(c) Es sind nur die folgenden sauerstoffhaltigen Verbindungen erlaubt:

Methanol, Ethanol, Iso-Propyl Alkohol, Iso-Butyl Alkohol, Methyl Tertiär Butyl Äther, Ethyl Tertiär Butyl Äther, Tertiär Amyl Methyl Äther, Di-Iso-Propyl Äther, N-Propyl Alkohol, Tertiär-Butyl Alkohol, N-Butyl Alkohol, 2-Butyl Alkohol.

(d) Mangan in einer Konzentration von mehr als 0,002g/l ist nicht zulässig. Diese Menge ist ausschließlich deshalb freigegeben, um mögliche kleinere Verschmutzungen durch andere Kraftstoffe abzudecken. Der Kraftstoff darf keine Substanzen enthalten, die zu einer exothermen Reaktion unter Abschluss von Luft fähig sind.

Blei-Ersatzkraftstoffe, obwohl im Grundsatz bleifrei, sind keine Alternative zur Verwendung von bleifreiem Kraftstoff. Diese Kraftstoffe können inakzeptable Additive enthalten, die nicht mit den FIM-Kraftstoffbestimmungen übereinstimmen.

### 01.63.01.3

Ethanol E85 entspricht den FIM-Bestimmungen, wenn:

(a) er nachfolgend aufgeführte Eigenschaften aufweist:

Eigenschaft	Einheiten	Mind.	Max.	Testmethode
RON		95,0	110	EN ISO 5164
MON		85,0	100	EN ISO 5163
Dampfdruck (DVPE)	kPA	35,0	100	EN 13016-1
Blei	mg/L		1	ICP-OES
Mangan	mg/L		1	ICP-OES
Oxidationsstabilität	Minuten	360		EN ISO 7536
Schwefel	mg/kg		10,0	EN ISO 20846 oder 20884
Ethanol und höhere Alkohole	% (V/V)	75		EN 13132 oder 14517 oder EN ISO 22854
höhere Alkohole (C3 – C8)	% (V/V)		2,0	EN 13132 oder 14517
Methanol	% (V/V)		1,0	EN 13132 oder 14517
Äther (5 oder mehr C-Atome)	% (V/V)		5,2	EN 13132 oder 14517

### **01.63.02 Öl / Mischungen**

Für Öl, das in 2-Takt Mischungen verwendet wird, sind folgende Toleranzen der Kraftstoff-Spezifikationen zulässig:

Dichte bei 15°C	+/- 30 kg/m <sup>3</sup>
Destillationsrückstand	Nicht untersucht

Jeder Verstoß gegen die Kraftstoff-Spezifikationen führt automatisch zum Ausschluss des Bewerbers von der gesamten Veranstaltung (siehe auch FIM-Sportgesetz Art. 140.1). Das für den Wettbewerber günstigere Ergebnis der Kraftstoff-Analyse (A- oder B-Probe) wird dazu in Betracht gezogen (siehe auch Art. 01.63.05.3).

Falls die Qualität des lokal für die Veranstaltung verfügbaren Kraftstoffs für die Verwendung durch die Teilnehmer nicht ausreichend ist, muss die FMN des veranstaltenden Landes bei der FIM eine Ausnahmegenehmigung beantragen, um Kraftstoff verwenden zu dürfen, der den vorstehend beschriebenen Eigenschaften nicht entspricht.

### **01.63.03 Luft**

Als Oxidationsmittel darf nur normale Umgebungsluft zugesetzt werden.

### **01.63.04 Kraftstoff-Überprüfungen im Vorfeld einer Veranstaltung**

#### **01.63.04.1**

Die FIM kann verlangen, dass vor oder zum Zeitpunkt der Anlieferung des bei der betreffenden Veranstaltung benutzten Kraftstoffs seine Kraftstoffanalyse durchgeführt wird.

#### **01.63.04.2**

Kraftstoff-Unternehmen, die Rennkraftstoffe (ausgenommen solche Kraftstoffe, die an öffentlichen Tankstellen erhältlich sind) an die Teilnehmer liefern, müssen zehn Liter (2 x 5 L) an das von der FIM/DWO bestimmte Labor liefern, um die Übereinstimmung mit der Spezifikation überprüfen zu lassen. Falls der Kraftstoff der Spezifikation entspricht, wird ein Zertifikat mit dem Testergebnis (incl. Prüfnummer) dem Lieferanten zur Verfügung gestellt. Das Kraftstoffunternehmen muss eine Kopie des Prüfberichtes ihren Kunden zur Verfügung stellen, bevor diese an einem Rennen teilnehmen. Kontakt für die Kraftstoffanalyse: [fimfuels@intertek.com](mailto:fimfuels@intertek.com)

### **01.63.05 Kraftstoff Entnahme- und Prüfung**

- 1) Der von der FIM nominierte Offizielle hat die alleinige Verantwortung für die Verwaltung und Überwachung während der Kraftstoffproben.
- 2) Die bevorzugte Methode in einem ersten Schritt für die Kraftstoffanalyse ist die Gas-Chromatographie oder die GC Fingerprint-Methode.  
Die Gas-Chromatographie (GC) ist ein Analyseverfahren zur Trennung von Verbindungen auf Basis ihrer Flüchtigkeit und ihre Polarität. Die Gas-Chromatographie liefert sowohl qualitative als auch quantitative Informationen für einzelne in einer Probe vorhandene Verbindungen. Die Gas-Chromatographie ist weit verbreitet für die Analyse von Kraftstoffen.
- 3) Wenn andere Testmethoden erforderlich sind, werden die Kraftstoffproben in den vorgeschriebenen und beschrifteten Behältern durch einen benannten Kurier in das beauftragte Institut verschickt.
- 4) Fahrer, die für eine Kraftstoffprobe ausgewählt wurden, müssen ihre Motorräder unverzüglich zum Ort der Überprüfung bringen.
- 5) Es dürfen nur neue Probenflaschen für Kraftstoffproben verwendet werden.
- 6) Der zu testende Kraftstoff wird direkt aus dem ausgewählten Kraftstofftank in drei Behälter (3 kleine Probebehälter) gefüllt, die mit A, B und C beschriftet sind und über eine Referenz den Rückschluss auf das beprobte Motorrad erlaubt. Die Behälter werden von dem durch die FIM benannten Offiziellen verschlossen, versiegelt und wie vorgeschrieben beschriftet.
- 7) Das Kraftstoff-Proben Entnahmeprotokoll ist sofort auszufüllen. Ein Team-Verantwortlicher muss das Protokoll nach Überprüfung aller Angaben unterzeichnen.
- 8) Die Proben A und B werden dem beauftragten Labor-Mitarbeiter, der zur Analyse bei der Veranstaltung anwesend ist, übergeben oder durch einen beauftragten Kurier an das benannte



Labor transportiert. Die B-Probe wird vom Laborpersonal als Rückstellprobe gehalten um, falls erforderlich, für eine zweite Analyse verwendet zu werden. Allen Proben ist eine Kopie des Kraftstoff-Entnahmeprotokolls beizufügen. Die Kosten für die Analyse der Proben A und B werden durch die FIM übernommen.

- 9) Die C-Probe wird zur Verwahrung zusammen mit einer Kopie des Kraftstoff-Entnahmeprotokolls für eine evtl. Protestverhandlung oder eine zusätzliche Analyse durch das von der FIM benannte Labor der FIM übergeben. Die Kosten für eine evtl. Analyse der C-Probe werden vom betroffenen Team übernommen.
- 10) So schnell wie möglich nach Abschluss der Tests übergibt der Techniker des Labors die Analyseergebnisse der Kraftstoffprobe direkt an den von der FIM benannten Offiziellen, mit einer Kopie an den Fahrer, den Vorsitzenden der entsprechenden Kommission und an das CTI Sekretariat (über ccp@fim.ch und cti@fim.ch).
- 11) Falls der Kraftstoff nicht übereinstimmt, muss der von der FIM benannte Offizielle die FIM, die Rennleitung (oder Internationale Jury) und den entsprechenden Fahrer/ das entsprechende Team über die Ergebnisse informieren.
- 12) Falls die Probe nicht mit den Kraftstoff-Spezifikationen der FIM übereinstimmt, führt dies zur Disqualifikation des Bewerbers. Das Ergebnis der für den Bewerber günstigeren Kraftstoff-Probenanalyse ("A" oder "B"- Probe) wird hierbei berücksichtigt.
- 13) Innerhalb von 48 Stunden nach Erhalt der Ergebnisse aus der Analyse der A- und/oder B-Probe muss das Team die FIM und den von der FIM benannten Offiziellen mitteilen, ob eine Gegenanalyse aus der C-Probe gefordert wird.
- 14) Die Rennleitung (oder die Internationale Jury) trifft eine Entscheidung unmittelbar nach Bekanntgabe der Ergebnisseder endgültigen Kraftstoff-Analyse.
- 15) Ein Protestgegen die Entscheidung der Rennleitung (oder der Internationalen Jury) wird von den für die Veranstaltung benannten FIM-Sportkommissaren verhandelt. Diese Verhandlung findet nach Analyse der C-Probe statt. Bei Veranstaltungen ohne ein Gremium der Sportkommissare muss der Protest beim CDI eingelegt werden.

## **01.65 AUSRÜSTUNG UND SCHUTZKLEIDUNG**

Der DMSB bzw. die FIM kann nicht für Verletzungen haftbar gemacht werden, die ein Fahrer/ Beifahrer durch die Verwendung eines bestimmten Ausrüstungsgegenstandes oder einer Schutzkleidung erleiden könnte.

### **01.65.01 Kleidung und Protektoren**

#### **Während Training und Rennen**

Alle Fahrer/Beifahrer müssen Schutzbekleidung tragen, hergestellt aus Materialien, die ausreichenden Schutz gewährleisten. Die Schutzbekleidung sollte mindestens aus einem einteiligen Overall (wie im Straßenrennsport verwendet) und Stiefeln bestehen. Der Overall kann dabei aus einem Ober- und Unterteil bestehen, die über einen Reißverschluss oder ähnlichen Mechanismus miteinander verbunden werden. Die Verwendung von elastischen Einsätzen für mehr Bewegungsfreiheit ist unter den Achseln, hinter den Knien und in der Beuge erlaubt. Der Overall kann aus Leder- oder Nicht-Leder-Material mit einer Materialdicke von 1,0 mm hergestellt werden. Bei Verwendung von Nicht-Leder-Material muss dieses aber Schutzeigenschaften vergleichbar zu Leder aufweisen. Die Verwendung von Nylon/Lycra ist verboten (Nylon/Lycra ist nur für aufgenähte Ornamente zulässig, z.B. Sponsorennamen, etc.). Reparierte Overalls können akzeptiert werden solange sichergestellt ist, dass die Schutzwirkung vergleichbar der der Originalbekleidung ist. Der Obmann der Technischen Abnahme ist berechtigt, Schutzbekleidung mit provisorischen Reparaturen abzuweisen sofern davon auszugehen ist, dass eine Schutzwirkung wie die der Originalbekleidung nicht gewährleistet ist.

Es wird empfohlen das der Rennanzug der Norm EN 13595-1,2,3,4 entspricht. Dies bedeutet eine signifikante Schlagabriebfestigkeit, Nahtberstbestigkeit, Schlagzähigkeit, einen hohen Schmelzpunkt und eine geringe Wärmeleitfähigkeit.

Das Tragen eines zertifizierten Rückenprotektors ist vorgeschrieben. Der Rückenprotektor kann im Innenfutter/Anzug integriert oder separat getragen werden. Der Rückenprotektor muss der EN1621-2 entsprechen. Zusätzlicher Körperschutz muss getragen werden, der entweder in der Schutzbekleidung

integriert ist oder separat über geeigneter Unterwäsche zu tragen ist. Ein zertifizierter Oberkörperschutz aus Verbundmaterial sollte jederzeit getragen werden und wird dringend empfohlen.

Die Schutzeinrichtungen müssen eindeutig nach den folgenden Normen geprüft und gekennzeichnet sein:

EN 1621-1 Level 1 oder 2 für Schulter, Ellbogen, Hüfte und Knie

EN 1621-2 Level 1 oder 2 für den Rücken

EN 1621-3 Level 1 oder 2 für die Brust

Der Einsatz eines funktionsfähigen Airbag Systems ist erlaubt. Seine Verwendung muss bei der technischen Überprüfung dem technischen Kommissar gemeldet werden. Die ordnungsgemäße Verwendung dieses Geräts liegt jederzeit in der Verantwortung des Fahrers. Die Nackenstütze ist nicht mit dem Airbag kompatibel und daher verboten, wenn der Fahrer einen Airbag verwendet.

**Für die Jugendklasse Junior A gilt folgendes:**

Motocross-Hose und Langarmhemden sind alternativ zum Overall/Anzug erlaubt. Unterwäsche aus Textilien, die nicht vollständig aus Nylon oder Elasthan bestehen (z. B. Lycra, Elasthan), um eine Verschlechterung im Falle eines Abriebs (Reibung) zu vermeiden wird empfohlen. Das Hemd muss in der Hose getragen werden. Protektoren für Schultern, Ellbogen und Knie und ein professionell hergestellter handelsüblicher Brust- und Rückenschutz, der in seiner Ausführung nicht verändert werden darf, ist vorgeschrieben. Sie sollten EN 1621-1, Stufe 1 oder 2 einhalten. Sämtliche Körperteile mit Ausnahme des Halses im Bereich zwischen Helm und Fahrerhemd müssen vollständig bedeckt sein.

**01.65.01.1**

Falls der Schutz in die Kleidung integriert ist, so muss die Verwendung einer Leder-Polsterung oder Kunststoffschäum mit einer Stärke von mindestens 8 mm eingearbeitet sein, wobei die folgenden Bereiche bedeckt werden müssen: Schultern, Ellbogen, Brust und Rücken, Hüftgelenk und Knie.

**01.65.01.2**

Falls der Schutz nicht in die Kleidung integriert ist, kann alternativ eine „Körper-Rüstung“ verwendet werden. Diese sollte als Mindestanforderung Rippelemente aus gegossenem Kunststoff, die nicht zwingendermaßen dem Artikel 01.65.07 entsprechen müssen, mit einer Mindeststärke von 2 mm enthalten, welche die folgenden Bereich bedecken: Schultern, Ellbogen, beide Seiten des Rumpfes (Brust und Rücken), Hüftgelenk und Knie.

**01.65.02**

Unterkleidung, falls verwendet, kann entweder aus Nomex, Seide oder Baumwolle bestehen. Synthetisches Material, das bei einem Unfall schmelzen und die Haut des Fahrers verletzen kann, ist nicht erlaubt.

**01.65.03**

Die Stiefel des Fahrers als auch des Beifahrers müssen aus Leder oder einem zugelassenen Ersatzmaterial bestehen und mindestens 30 cm hoch sein, um zusammen mit dem Overall einen kompletten Schutz bis zum Nacken zu gewährleisten.

**01.65.04**

Sowohl Fahrer als auch Beifahrer müssen Schutzhandschuhe aus Leder oder aus einem Material mit gleichen Schutzqualitäten gem. Art. 01.65.07 tragen.

**01.65.05**

Fahrer und Beifahrer müssen einen Gesichtsschutz oder eine Schutzbrille tragen, der/die nicht zersplittern kann.

### **01.65.06 Ice Speedway**

#### **01.65.06.1**

Das Tragen eines geprüften/zertifizierten Rücken- und Oberkörperschutzes aus Verbundmaterial ist vorgeschrieben. Die Schutzkleidung muss Art. 01.65.07 erfüllen, unabhängig davon ob aus Leder- oder Nichtleder-Material hergestellt, und muss über den Schutz von Schultern, Ellbogen, beiden Seiten des Oberkörpers (Brust und Rücken), Hüftgelenken und Knien hinaus zusätzlichen Körperschutz für Schlüsselbeine und Oberarme unter Beachtung von Art. 01.65.01.1 gewährleisten.

#### **01.65.06.2**

Es darf ausschließlich Unterkleidung aus Baumwolle getragen werden. Alle andere Kleidung, die unter oder über dem Rennanzug getragen wird, muss immer aus Baumwolle sein. Kleidung aus Wolle oder synthetischen Fasern ist verboten.

#### **01.65.06.3**

An der Sohle des rechten Fahrerschuhs müssen mindestens 3 Spikes angebracht sein.

### **01.65.07 Leder-Ersatzmaterial**

Die folgenden Material-Eigenschaften müssen mindestens 1,0 mm dickem Rindsleder (kein Spaltleder!) entsprechen:

#### **01.65.07.1**

Feuerabweisende Eigenschaft

#### **01.65.07.2**

Widerstandsfähig gegen Abrieb

#### **01.65.07.3**

Reibungskoeffizient gegen alle Arten von Streckenbelag

#### **01.65.07.4**

Schweißaufsaugend

#### **01.65.07.5**

Medizinische Prüfung - ungiftig, keine Allergie auslösend

#### **01.65.07.6**

Nichtschmelzende Qualität.

#### **01.65.07.7**

Kleidung aus einem anderen Material als Leder muss einen Hinweis oder Aufnäher mit dem Hinweis „in Übereinstimmung mit den FIM-Bestimmungen“ aufweisen. Dieser Aufnäher muss dauerhaft auf die Kleidung eingenäht oder an ihr befestigt sein.

### **01.65.08 Genehmigung**

Der Hersteller der Kleidung ist dafür verantwortlich, dass die Produkte und Materialien, die seinen Namen tragen, mit diesen Bestimmungen übereinstimmen. Die FIM (der DMSB) kann für Verletzungen, die ein Fahrer oder Mitfahrer aufgrund der Verwendung erleidet, nicht haftbar gemacht werden.

## **01.67 TRAGEN VON SCHUTZHELMEN**

Während des Trainings und Rennens müssen alle Teilnehmer einen Schutzhelm tragen. Dieser Schutzhelm muss ordnungsgemäß geschlossen sein, gut sitzen und in gutem Zustand sein. Der Schutzhelm muss über ein Kinnriemen-Verschluss-System verfügen.

Schutzhelme, deren Außenschale aus mehr als einem Stück besteht, sind zulässig, sofern sie im Notfall schnell und einfach nur durch Lösen oder Durchtrennen des Kinnriemens vom Kopf des Fahrers abgenommen werden können.

Alle Schutzhelme müssen eines der offiziellen internationalen Standard-Prüfzeichen wie in Art. 01.70 aufgeführt oder ein Genehmigungszeichen (Stempel) der FMN des Fahrers aufweisen. Schutzhelme, die durch eine FMN anerkannt werden, müssen mit einem der internationalen Standards wie in Art. 01.70 übereinstimmen.

Ein Helm ist eine Schutzvorrichtung. Er ist keine Plattform um irgendwelche Dinge daran anzubringen. Es ist nicht erlaubt Kameras oder andere Vorrichtungen jeglicher Art daran anzubringen. Die Nichtbeachtung der vorgenannten Bestimmungen führt zum Ausschluss.

## **01.69 HINWEISE FÜR DIE ABNAHME VON SCHUTZHELMEN**

### **01.69.01**

Die Technischen Kommissare können vor dem Training und vor den Rennen unter Aufsicht des Obmannes der Technischen Kommissare überprüfen, ob alle Schutzhelme den technischen Anforderungen entsprechen.

### **01.69.02**

Wenn ein Schutzhelm diesen Anforderungen nicht entspricht oder schadhaft ist, muss der Technische Kommissar alle Genehmigungsvermerke entfernen und den Helm bis zum Ende der Veranstaltung einbehalten. Der Fahrer muss dann dem Technischen Kommissar einen anderen Schutzhelm zur Abnahme vorlegen. Nach einem Aufprall infolge eines Unfalles muss der Helm dem Obmann der Technischen Kommissare zur Überprüfung vorgelegt werden (siehe auch Art. 77.02.14).

### **01.69.03**

Alle Schutzhelme müssen intakt sein und sie dürfen in ihrer Konstruktion nicht modifiziert worden sein. Nach einem Aufprall infolge eines Unfalles muss der Helm dem Obmann der Technischen Kommissare zur Überprüfung vorgelegt werden.

### **01.69.04**

Der Technische Kommissar und/oder einer seiner Helfer können folgende Überprüfungen vor Zulassung eines Fahrers zum Training oder zum Rennen durchführen:

#### **01.69.04.1**

ob der Helm gut auf dem Kopf des Fahrers sitzt;

#### **01.69.04.2**

dass es nicht möglich ist, das Haltsystem in geschlossenem Zustand über das Kinn des Fahrers zu streifen;

#### **01.69.04.3**

dass es nicht möglich ist, den Schutzhelm über den Hinterkopf des Fahrers abzuziehen.

## **01.70 ANERKANNTEN INTERNATIONALEN PRÜFZEICHEN FÜR SCHUTZHELMEN**

Europa: ECE 22-05 Typ P oder ECE 22-06 Typ P

Japan: JIS T 8133:2015 Typ 2

USA: SNELL M2015 oder SNELL M2020D oder SNELL M2020R *oder SNELL M2025R oder SNELL M2025D*

FIM: *FRHPhe-01 (bis 31.12.2025) oder FRHPhe-02*

*Im DMSB-Bereich sind Helme gemäß Prüfnorm ECE 22-05 Typ P ab dem 01.01.2026 nicht mehr zulässig. Alle anderen Prüfnormen bleiben weiterhin zulässig.*

Im FIM-Bereich sind FIM-homologierte Helme gemäß FIM-Prüfnorm FRHPhe-02 ab dem 01.01.2025 streng empfohlen und ab dem 01.01.2026 vorgeschrieben. Alle anderen Helmnormen werden dann unzulässig sein.

### **01.71 AUGENSCHUTZ**

*Die Fahrer/Beifahrer müssen eine Schutzbrille tragen. Die Verwendung von Brillen, Helmvisieren und „Roll Offs“ oder „Tear Offs“, die am Helm verbleiben, ist ebenfalls erlaubt, Die Verwendung von Abreißvisieren ist verboten.*

*Die Brillen, Schutzbrillen und Visiere müssen aus nichtsplitterndem Material hergestellt sein. Ein Augenschutz, der die Sicht beeinträchtigt (z. B. durch Kratzer), darf nicht verwendet werden.*

*Darüber hinaus dürfen ausschließlich im Bereich Langbahn Steckscheiben verwendet werden, die nach dem Lauf einzusammeln sind.“*

### **01.75 FIM-EMBLEM**

In bestimmten Fällen kann die FIM die Verwendung des FIM-Emblems auf bestimmten Ausrüstungsgegenständen gestatten, um damit darauf hinzuweisen, dass diese Ausrüstung den Bestimmungen der FIM entspricht. Wurde diese Genehmigung erteilt und befindet sich der gekennzeichnete Ausrüstungsgegenstand in gutem Zustand, so ist das FIM-Emblem der Nachweis dafür, dass die bestehenden FIM-Vorschriften erfüllt sind.

### **01.77 KONTROLLE**

siehe FIM- Bestimmungen

### **01.78 RICHTLINIEN FÜR TECHNISCHE KOMMISSARE UND ABNAHMEN**

siehe FIM- Bestimmungen

### **01.79 GERÄUSCHKONTROLLE**

siehe FIM- Bestimmungen

### **01.80 RICHTLINIEN FÜR DIE BENUTZUNG VON GERÄUSCHMESSGERÄTEN**

siehe FIM- Bestimmungen

### **01.83 ZUSÄTZLICHE BESTIMMUNGEN FÜR 85 CCM SPEEDWAY MOTORRÄDER**

Grundsätzlich müssen die Motorräder den Technischen Bestimmungen für Bahnsport entsprechen. Im Falle eines Widerspruchs haben diese „Zusätzliche Bestimmungen für 85 ccm Speedway Motorräder“ Vorrang.

Unter der Voraussetzung, dass ein Motorrad mit den Anforderungen der FIM-Bestimmungen für Bahnsport sowie mit den besonderen Bestimmungen, welche die FIM erlassen kann, übereinstimmt, gibt es keine Einschränkungen hinsichtlich der Marke, der Konstruktion oder des Typs des verwendeten Motorrades.

#### **01.83.01 Klassen**

Die Motorräder dürfen ausschließlich mit einem 2-Takt Serienmotor mit 1 Zylinder, der in Massenproduktion hergestellt wurde und über den normalen Handelsweg des ursprünglichen Motorherstellers erhältlich ist, ausgestattet sein.

Der Hubraum darf 50ccm bis zu 85ccm betragen, wie ursprünglich vom Hersteller produziert.

### **01.83.01**

Mindestgewicht: 55 kg.

### **01.83.02 Kraftstoff, Öl und Kühlmittel**

Alle Motorräder für 85 ccm Speedway müssen mit unverbleitem Kraftstoff mit einem maximalen Bleigehalt von 0,005 g/l und mit maximal 90Oktan betrieben werden (siehe auch Art. 01.63 für vollständige Spezifikation).

Wassergekühlte Motoren müssen einen geschlossenen Kühlkreislauf haben. Kühlmittel darf im Rahmen mitgeführt werden.

Die Verwendung von Produkten zur Erhöhung der Oktanzahl ist verboten.

Aus Umweltschutzgründen muss durch den Fahrer/das Team/den Mechaniker zu jeder Zeit während einer Veranstaltung, wenn im Boxenbereich gearbeitet wird, eine Auffangwanne unter das Motorrad gestellt werden, um Altöl und Kühlmittel usw. aufzufangen.

### **01.83.03 Spezifikationen der Motorräder**

#### **01.83.03.1 Motor**

Ein defektes oder beschädigtes Teil darf nur durch ein Original-Ersatzteil ausgetauscht werden, wie es durch den Handelsweg des betreffenden Herstellers erhältlich ist und verkauft wird.

#### **01.83.03.2 Vergaserinstrumente**

Es muss der ursprünglich eingebaute Vergaser benutzt werden. Die einzig erlaubten Änderungen sind der Austausch von Düsen.

#### **01.83.03.3 Auspuffrohr, Schalldämpfer**

Das Auspuffrohr und der Schalldämpfer müssen ordnungsgemäß angebracht und an mindestens 3 unterschiedlichen Stellen am Motorrad befestigt werden.

Maximaler Geräuschpegel: 98 dB(A) bei 8000 1/min

### **01.83.04 Rahmen**

#### **01.83.04.1 Spezifikationen**

Der maximale Radstand beträgt 1325 mm.

Bei der Konstruktion des Rahmens und des Schwingenarms ist die Verwendung von Titan und Verbundmaterialien strikt verboten.

#### **01.83.04.2 Bremsen**

Bremsen sind verboten.

#### **01.83.04.3 Räder-, Felgen- und Reifengrößen**

Felgengröße vorne: maximal 3,00" (der Durchmesser ist freigestellt)

Reifen vorne,

maximale Breite: Keine Beschränkungen

Reifenprofil vorne: Freigestellt

Felgengröße hinten: maximal 1,85" x 17"

Reifengröße hinten: maximal 3,00 x 17"

Reifenprofil hinten: muss vom Typ ‚Trial‘ oder ‚Bahn‘ sein.

#### **01.83.04.4 Lenker**

Lenkerbreite: mindestens 650 mm, höchstens 850 mm.

#### **01.83.04.5 Fußrasten**

Siehe Art. 01.39.

## **01.84 TECHNISCHE SPEZIFIKATIONEN FÜR 125 CCM BAHN-MOTORRÄDER**

**- Im DMSB-Bereich gilt der Anhang 1 / Junior B vorrangig! -**

Grundsätzlich müssen die Motorräder den Technischen Bestimmungen für Bahnsport entsprechen. Im Falle eines Widerspruchs haben diese „Zusätzlichen Bestimmungen für 125 ccm Grasbahn-Motorräder“ Vorrang.

Unter der Voraussetzung, dass ein Motorrad mit den Anforderungen der FIM-Bestimmungen für Bahnsport sowie mit den besonderen Bestimmungen, welche die FIM erlassen kann, übereinstimmt, gibt es keine Einschränkungen hinsichtlich der Marke, der Konstruktion oder des Typs des verwendeten Motorrades.

### **01.84.01 Klassen**

Die Motorräder müssen mit einem 4-Takt Motor mit 1 Zylinder und mit einem Hubraum von 100 ccm bis zu 125 ccm ausgestattet sein (mit einem Maximallimit von 129 ccm, um Reparaturen zu ermöglichen).

#### **01.84.01.1**

Mindestgewicht: 60 kg.

#### **01.84.02 Kraftstoff, Öl und Kühlmittel**

Alle Motorräder müssen mit reinem Methanol oder unverbleitem Kraftstoff mit einem maximalen Bleigehalt von 0,005 g/l und mit maximal 90 Oktan betrieben werden (siehe auch Art. 01.63 für vollständige Spezifikation).

Die Verwendung von Produkten zur Erhöhung der Oktanzahl ist verboten.

Wassergekühlte Motoren müssen einen geschlossenen Kühlkreislauf haben. Kühlmittel darf im Rahmen mitgeführt werden.

Aus Umweltschutzgründen muss durch den Fahrer/das Team/den Mechaniker zu jeder Zeit während einer Veranstaltung, wenn im Boxenbereich gearbeitet wird, eine Auffangwanne unter das Motorrad gestellt werden, um Altöl und Kühlmittel usw. aufzufangen.

### **01.84.03 Spezifikationen der Motorräder**

#### **01.84.03.1 Motor**

Ein defektes oder beschädigtes Teil darf nur durch ein Original-Ersatzteil ausgetauscht werden, wie es durch den Handelsweg des betreffenden Herstellers erhältlich ist und verkauft wird.

#### **01.84.03.2 Vergaserinstrumente**

Maximaler Durchmesser: 29 mm. Die Messung erfolgt auf der Motorseite ab Kante Schieberventil/Drosselklappe.

Kraftstoff-Einspritzsysteme sind verboten.

#### **01.84.03.3 Auspuffrohr, Schalldämpfer**

Das Auspuffrohr und der Schalldämpfer müssen ordnungsgemäß angebracht und an mindestens 3 unterschiedlichen Stellen am Motorrad befestigt werden.

Maximaler Geräuschpegel: 98 dB(A) bei 8000 1/min.

### **01.84.04 Rahmen**

#### **01.84.04.1 Spezifikationen**

Bei der Konstruktion des Rahmens ist die Verwendung von Titan und Verbundmaterialien strikt verboten.

Der Rahmen muss mit einer vorderen und einer hinteren Federung versehen sein.

Es dürfen speziell anfertigte Speedway- und Grasbahn-Rahmen verwendet werden (Grasbahn-Rahmen haben eine hintere Federung).

#### **01.84.04.2 Bremsen**

Bremsen sind verboten.



#### **01.84.05 Räder, Felgen, Reifen**

Vorne: mindestens 1“ mehr als die Größe des montierten Hinterrads.

Hinten: mindestens 17“ – höchstens 22“

Maximale Reifenbreite des Hinterrades: 100 mm.

Es dürfen ausschließlich Reifen verwendet werden, die dem Profil für Bahnsport entsprechen (universelles Typenmuster für Trial / Bahnprofil).

#### **01.84.06 Lenker**

Lenkerbreite: mindestens 650 mm, höchstens 850 mm.

#### **01.84.07 Fußrasten**

Siehe Art. 01.39.

### **01.85 TECHNISCHE SPEZIFIKATIONEN FÜR FLATTRACK-MOTORRÄDER**

- Im DMSB-Bereich gilt der Anhang 2 / Flat Track vorrangig! -

#### **85.01 Allgemeines**

Das Konzept der Technischen Bestimmungen für Flattrack-Motorräder gründet sich auf die Technischen Spezifikationen für Motocross-/Enduro-/Supermoto-Motorräder. Die Verwendung von Titan ist mit Ausnahme des Rahmens, des Schwingarms und der Radspindeln nicht verboten.

Für all diese Klassen finden die Technischen Bestimmungen für Bahnsport mit den folgenden Ergänzungen Anwendung:

#### **85.02 Hubraum**

Die folgenden Motorkapazitäten sind für Flattrack-Veranstaltungen der FIM zulässig:

2-Takt: über 250ccm bis zu 500ccm, Einzylinder-Motoren

4-Takt: über 250ccm bis zu 450ccm, Einzylinder-Motoren

#### **85.03 Spezifikationen**

Vorbehaltlich der Beachtung der in diesem Reglement vorgeschriebenen Bestimmungen sind Anpassungen, Änderungen am Rahmen und am Design des Motorrades erlaubt.

#### **85.04 Federgabel**

Die Standrohre der Federgabel dürfen nicht um mehr als 5 cm über die oberen dreifachen Schellen hinausragen.

#### **85.05 Bremsen**

Vorderbremsen sind ausschließlich für TT-Veranstaltung zulässig.

In allen anderen Flattrack-Klassen bei Wettbewerben sind Vorderbremsen verboten und alle mit der Vorderbremse zusammenhängenden Teile müssen entfernt werden.

Das Hinterrad muss ein wirksames Bremssystem haben.

#### **85.06 Räder und Reifen**

Die Dimensionen für Vorder- und Hinterräder sind wie folgt: mindestens 16“, maximal 19“.

Das ursprüngliche (gegossene) Reifenprofilmuster darf nicht nachgeschnitten oder verändert werden.

Vorgabe für die Profiltiefe: mindestens 2 mm, maximal 8 mm.

MX-, Trial-, Enduro- und/oder Bahnsport-Reifen sind nicht zulässig.

### **85.07 Startnummern sowie Brust- und Rückennummern (Bibs)**

Startnummern sind wie folgt vorgeschrieben:

Ein vorderes, im oberen Bereich der Frontgabel angebrachtes Startnummernschild und eine Rückennummer am Fahrer,

Jeweils ein Startnummernschild auf jeder Seite des Motorrades hinter dem Fahrer,

Größe der Startnummernschilder: 25cm x 30cm (Höhe x Länge),

Farben: schwarze Ziffern auf gelbem Hintergrund,

Die Ziffern müssen mindestens die Abmessungen 20xm x 12cm mit einer Strichstärke vom mindestens 30mm aufweisen.

### **85.08 Kraftstoff**

Alle Motorräder müssen mit unverbleitem Kraftstoff betankt werden; die Verwendung von Methanol oder anderen Zusatzstoffen ist strikt verboten.

### **85.09 Öl und Kühlmittel**

Öl: Siehe Art. 63.02

Kühlmittel: Zusätzlich zu Schmieröl ist das einzig erlaubte flüssige Kühlmittel für den Motor Wasser oder mit Äthanol vermisches Wasser.

### **85.10 Vergasersysteme**

Jegliche Kraftstoffeinspritz- oder vergasersysteme sind erlaubt.

Die ECU kann modifiziert oder ersetzt werden durch ein Aftermarket-Modell, jedoch nur zum Zwecke der Änderung des Kraftstoff-Mapping und der Zündungseinstellung. Kabelbäume, Zündkerzen, Zündkabel und Zündkerzenabdeckungen dürfen ersetzt werden.

### **85.11 Fußrasten**

Die Fußrasten müssen den nachfolgenden Bestimmungen entsprechen:

- a) Sie müssen an dem ursprünglichen Befestigungspunkt am Rahmen wie vom Hersteller geliefert befestigt sein.
- b) Sie dürfen nicht tiefer liegen als der Rahmen oder das niedrigste Teil des Motors.
- c) Fußrasten des Typs ‚Speedway‘ oder ‚Langbahn‘ sind nicht erlaubt.

### **85.12 Motorsteuerung und Gasschieber**

Nur der Zündunterbrecher darf auf der linken Seite des Lenkers (Standardposition) montiert werden. Der Zündunterbrecher muss mit dem Zündungssystem verbunden sein und den Motor sofort stoppen. Alle anderen Motor Management Schalter und elektrischen Anschlüsse müssen während des Wettbewerbs abgedeckt oder geschlossen sein.

### **85.13 Geräuschpegel und Auspuffrohr(e)**

Der Geräuschpegel eines jeden Motorrades muss mit den gültigen FIM-Bestimmungen für Bahnsport-Motorräder übereinstimmen: höchstens 115 dB(A) (gemessen durch die 2 Meter Max-Methode).

### **85.14 Mindesthöhe**

In vollständig aufrechter Position und ohne Fahrer darf der Abstand zwischen dem niedrigsten Teil des Rahmens (unter Ausschluss des Auspuffrohrs und Schalldämpfers) zum Boden nicht weniger betragen als:

20cm für ‚TT‘, ‚Kurzbahn‘ und ‚Half Miles‘ Rennen,  
18cm für ‚Mile‘ Rennen.

#### **85.15 Getriebe**

Das Getriebe selbst muss vollständig in den Motor integriert sein.

Ein separates Getriebe (ähnlich dem, wie es in Langbahn- oder Ice-Racing-Disziplinen verwendet wird) ist nicht zulässig.

Nur Getriebe mit Fuß-Schaltung sind erlaubt. Elektrisch oder elektronisch unterstützte Getriebe oder Gangwechselsysteme sind nicht erlaubt.

#### **85.16 Helme**

Die Helme müssen den Allgemeinen Technischen Bestimmungen der FIM entsprechen – siehe Allgemeiner Bereich, Art. 01.67.

#### **85.17 Technische Überprüfungen**

Vor jedem Training und Rennen werden alle Motorräder überprüft um sicherzustellen, dass sie mit den technischen Bestimmungen übereinstimmen.

Alle für die Veranstaltung genannten Motorräder müssen mit diesen Bestimmungen sowie der Veranstaltungsausschreibung übereinstimmen, egal ob das Motorrad verwendet werden soll oder nicht. Jeder Fahrer, der mit diesen Bestimmungen nicht übereinstimmt, wird vom Rennen ausgeschlossen und sein Motorrad aus den Boxen entfernt.

## Anhang1: Technische Bestimmungen des DMSB für die Jugend-Klassen

### Junior A

- A.1 Zugelassen sind Serien-Motorräder mit, membran- oder schlitzgesteuerten Einzylinder-Motoren bis maximal 50 ccm und Automatikgetriebe.
- A.2 Der Einsatz von Spezial-Bahn-Motorrädern im Sinne der Techn. Bestimmungen der FIM ist verboten.
- A.3 Kettengeriebene Motorräder müssen über einen geeigneten Kettenschutz verfügen.
- A.4 Es sind nur serienmäßige Vergaser mit einem max. Durchmesser von 19 mm zulässig.
- A.5 Es sind nur serienmäßige Auspuffanlagen zulässig, es dürfen keine Eigenbauten verwendet werden.
- A.6 Die Flanschanschlüsse und Steckverbindungen der Auspuffanlage müssen gasdicht sein.
- A.7 Radgröße: maximal 12"
- A.8 Die Motorräder müssen vorne und hinten gefedert sein.
- A.9 Es darf ein anderer als der Serien Lenker verwendet werden. Bei Lenkern mit Querstrebe muss ein Lenkerpolster montiert sein.  
Eine bewegliche Fußraste auf der rechten Seite ist zulässig.
- A.10 Eine auf das Hinterrad wirkende Bremse ist vorgeschrieben. Eine Vorderradbremse ist nicht zulässig.
- A.11 Startnummern: Weißer Grund / schwarze Zahlen.
- A.12 Ein Zündunterbrecher gem. 01.37.02 ist vorgeschrieben.
- A.13 Für Motorräder mit der Modellbezeichnung „YAMAHA PW 50“ gelten abweichend nachfolgende

**Bestimmungen:**

Das einlassseitige Reduzierstück darf max. 12 mm, der Auspuff- Endrohr- Durchlass darf maximal 13 mm betragen. Die Motorräder dürfen nur auf Speedwaybahnen verwendet werden. Auf eine Hinterradfederung kann verzichtet werden. Die originale Übersetzung im Kardantrieb darf nicht verändert werden.  
 Das Hinterrad muss beidseitig vollständig mit einer geschlossenen Scheibe (Plastik oder GFK) abgedeckt sein. Das Ventil darf zugänglich bleiben.

<u>Motor, Auspuff, Vergaser, Übersetzung</u>	
Zylinderkopf:	nicht erlaubt, auch kein Bearbeiten (Serie)
Zylinder:	nicht erlaubt, auch kein Bearbeiten (Serie)
Kolben:	nicht erlaubt, auch kein Bearbeiten Zubehör-Kolben müssen der Serie entsprechen.
Kupplung:	nicht erlaubt (Serie)
Vorgelege:	nicht erlaubt (Serie)
Auspuffanlage:	nicht erlaubt (Serie) keine Zubehör-Auspuffanlagen, auch wenn vom Hersteller angeboten.
Vergaser:	nicht erlaubt, auch kein Bearbeiten (Serie) wie Werkseitig ausgeliefert.
Vergaserbedüsung:	erlaubt
Luftfilter:	nicht erlaubt (Serie)
Membranen:	nicht erlaubt (Serie)
Zündung:	nicht erlaubt (Serie)
Übersetzung:	Das serienmäßige Übersetzungsverhältnis muss eingehalten werden, keine schnellere Übersetzung erlaubt.
Abreißschalter:	Spiralkabel maximal 60 cm Länge
Alles was nicht ausdrücklich erlaubt ist, ist verboten. Eine erlaubte Änderung darf eine verbotene nicht nach sich ziehen.	

## Junior B

Im allgemeinen müssen die Motorräder mit den technischen Bestimmungen der FIM Europe / FIM übereinstimmen.

- B.1 Zugelassen sind Motorräder mit Luft- und wassergekühlten Einzylinder-Viertaktmotoren über 100 bis max. 129 ccm Vergaser- Durchlass maximal 29 mm. Wenn der Originalvergaser einen größeren Durchlass hat, dann muss zwischen Gasschieber und Motoreinlass ein zylindrisches Reduzierstück fest eingebaut sein, das auf einer Länge von 25 mm einen Durchlass von maximal 29 mm hat.
- B.2 Auf Speedway-Bahnen muss ohne Hinterradfederung und ohne Bremse gefahren werden. Auf Langbahnen ist eine Hinterradfederung vorgeschrieben. Es gelten im Grundsatz die Bestimmungen der FIM für Speedway- bzw. Langbahn-Motorräder, wobei jedoch bestehende abweichende Festlegungen zu beachten sind.
- B.3 Schalldämpfer: Freigestellt, jedoch gilt ein max. Geräuschlimit von 98 dB(A) bei 8000 1/min.
- B.4 Auspuffrohr: Der äußere und innere Durchmesser des Auspuffrohres muss im Grundsatz über dessen gesamte Länge gleich bleiben. Am Auspuffrohrende kann ein max. 50 mm langer Flansch angesetzt werden um den Schalldämpfer zu befestigen.
- B.5 Radgrößen: vorne: min. 1" mehr als das Hinterrad  
hinten: min. 17 " - max. 22 "  
Maximale Reifenbreite 100 mm.
- Es dürfen nur Reifen eingesetzt werden, die den Bestimmungen der FIM für Bahnsport- Reifen entsprechen.
- B.6 Mindestgewicht: Speedway Motorrad 60 kg - Langbahn Motorrad 60 kg
- B.7 Alle 125-ccm-Motoren müssen mit bleifreiem Kraftstoff oder Methanol betrieben werden. Die Kraftstoffbestimmungen der FIM sind zu beachten. Wassergekühlte Motoren müssen über ein geschlossenes Kühlsystem verfügen. Kühlwasser darf im Rahmen transportiert werden. Die Verwendung von Oktan-Booster ist nicht gestattet.
- B.8 Lenkerbreite: mind. 650 mm, max. 850 mm.
- B.9 Titan, sowie Verbund-Materialien sind bei der Rahmenkonstruktion komplett verboten.
- B.10 Startnummern: Grüner Grund/weiße Zahlen.
- B.11 Falls der Abstand zwischen der Reifenoberfläche des Hinterrades und dem hinteren Ende des hinteren Kotflügels größer als 35mm ist, muss ein zusätzlicher Radschutz montiert werden. Der Abstand zwischen dem Rad und dem Radschutz darf nicht größer sein als 35mm (30 mm + 5 mm Toleranz).  
Falls ein Anschubbügel verwendet wird, so muss er aus einem Teil gefertigt sein, aus festem Material bestehen, das bei einem Aufprall nicht bricht, und darf nicht höher als 35mm über den hinteren Kotflügel hinausragen.

## Junior C

- C.1 Es gelten im Grundsatz die Bestimmungen der FIM für Speedway- bzw. Langbahn-Motorräder, wobei jedoch nachstehende, abweichende Festlegungen zu beachten sind:
- C.2 *Zugelassen sind Motorräder mit max. 250 ccm Hubraum*
- C.3 Startnummern: Blauer Grund/Weiße Zahlen
- C.4 Falls der Abstand zwischen der Reifenoberfläche des Hinterrades und dem hinteren Ende des hinteren Kotflügels größer als 35 mm ist, muss ein zusätzlicher Radschutz montiert werden. Der Abstand zwischen dem Rad und dem Radschutz darf nicht größer sein als 35 mm (30 mm + 5 mm Toleranz).  
Falls ein Anschubbügel verwendet wird, so muss er aus einem Teil gefertigt sein, aus festem Material bestehen, das bei einem Aufprall nicht bricht, und darf nicht höher als 35mm über den hinteren Kotflügel hinausragen.

## Junior D

- D.1 *Es gelten im Grundsatz die Bestimmungen der FIM für Speedway- bzw. Langbahn-Motorräder, wobei jedoch nachstehende, abweichende Festlegungen zu beachten sind:*
- D.2 *Zugelassen sind Motorräder mit max. 500 ccm Hubraum und Vergaser-Durchlass von maximal 27 mm. Wenn der Originalvergaser einen größeren Durchlass hat, dann muss zwischen Gasschieber und Motoreinlass ein Reduzierstück gemäß einer der nachfolgenden Zeichnungen fest eingebaut sein.*

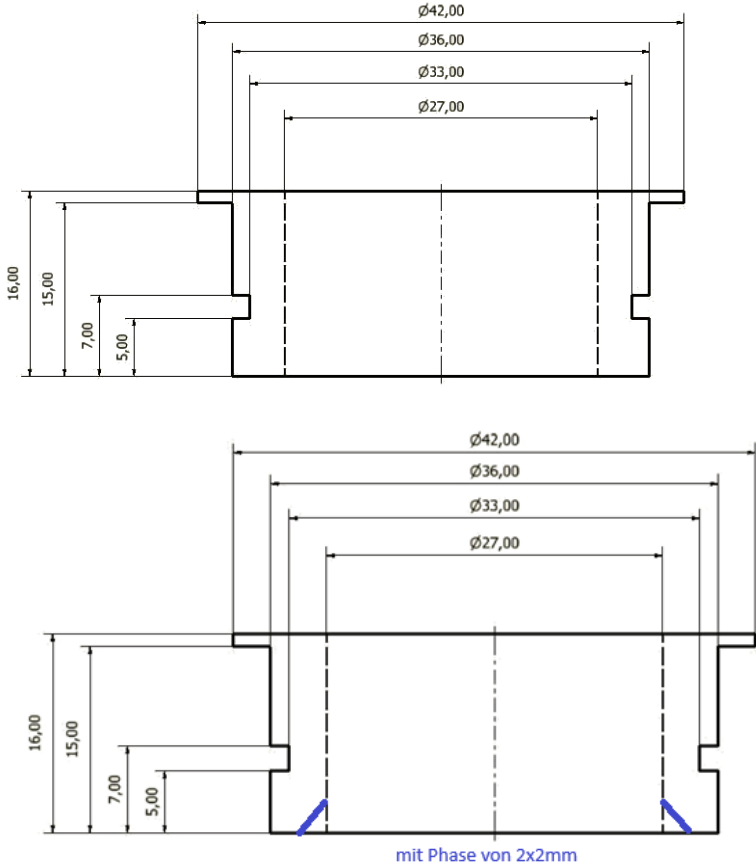

## **Anhang 2: Technische Bestimmungen des DMSB für die Sonderklassen**

### **Allgemein:**

Für alle Motorräder dieser Klassen gelten folgende Bestimmungen:

- 1.1. Evtl. vorhandene Beleuchtungseinrichtungen, Spiegel, Fahrtrichtungsanzeiger sowie Seiten- und/oder Mittelständer müssen demontiert werden. Die Verwendung von Straßenreifen ist verboten. Tiefergelegte Fußrasten müssen beweglich sein.
- 1.2. Bei wassergekühlten Motoren dürfen nur Kühler aus Metall verwendet werden.
- 1.3. Die Fußrasten dürfen seitlich maximal 180 mm über den äußersten Rand des Motors hinausragen. Die Abdeckung des vorderen Kettenrades muss mindestens 50 mm nach hinten reichen.
- 1.4. Alle Motorräder müssen mit einem Zündunterbrecher ausgerüstet sein, der den Primärstromkreis unterbricht und über ein nichtelastisches Verbindungskabel ausgelöst wird, das über das rechte Handgelenk des Fahrers gestreift wird.
- 1.5. Ein Spiralkabel, das im ausgezogenen Zustand nicht länger als 60 cm ist, darf verwendet werden.
- 1.6. Unabhängig von der Techn. Abnahme und stichprobenartigen Überprüfungen der Durchlass-Begrenzungen nach den Vorläufen werden nach dem Endlauf mindestens 5 vom Obmann der Techn. Abnahme bestimmte Motorräder einer eingehenden Technischen Überprüfung unterzogen, die in jedem Fall die Kontrolle der Auspuff- und der Vergaserbegrenzung und evtl. des Hubraumes beinhaltet. Über diese Kontrollen ist ein Bericht zu erstellen und den dem DMSB einzureichenden Veranstaltungsunterlagen beizufügen.
- 1.7. Ein Fahrer kann bei einer Veranstaltung nur max. zwei Motorräder zur Techn. Abnahme vorführen.
- 1.8. Vorgeschrieben ist unverbleiter Kraftstoff von öffentlichen Tankstellen gemäß DIN/EN 228 ohne jegliche Zusätze, mit Ausnahme handelsüblicher Schmiermittel.
- 1.9. Für Motorräder mit Viertakt-Motoren ist auch reines Methanol als Kraftstoff erlaubt. Es gelten die Kraftstoffbestimmungen der FIM.

### **Technische Bestimmungen des DMSB für Shorttrack**

#### **2.1 Zusätzliche Technische Bestimmungen für die Klasse 1: Solo**

##### **2.1.1**

Die Radgröße darf für Vorder- und Hinterrad minimal 16,5 Zoll und maximal 21 Zoll betragen. Reifen müssen im normalen Handel oder Großhandel erhältlich sein, im Warenhandelskatalog des Reifenherstellers bzw. in den Reifenbeschreibungslisten die der Öffentlichkeit zugänglich ist, aufgeführt sein. Die Profiltiefe darf max. 10 mm betragen. Beim Nachschneiden darf das Gewebe nicht beschädigt werden.

##### **2.1.2**

Vorderradbremse oder der Bremshebel zur Betätigung der Vorderradbremse muss entfernt werden.

##### **2.1.3**

Speichen von Guss- oder Verbundrädern müssen mit festen Scheiben abgedeckt sein.

##### **2.1.4**

Es muss ein funktionsfähiger, den Primärstromkreis unterbrechender Zündunterbrecher am Motorrad angebracht sein.

##### **2.1.5**

Die werkseitig montierte Fußrastenanlage darf nicht verändert werden. Die zusätzliche Anbringung von Fußrasten ist nicht erlaubt.

##### **2.1.6**

Der vordere Kotflügel darf gekürzt werden. Dabei muss das vordere Ende vertikal mindestens bis über die Vorderachse reichen. Die Kotflügelenden müssen abgerundet sein.

##### **2.1.7**

Motor- und Getriebeentlüftung sowie Vergaserüberlauf müssen in einen kraftstoffbeständigen, geschlossenen, leicht zugänglichen Sammelbehälter mit einem Volumen von mindestens 250 ccm münden. Das Ende des Entlüftungsschlauches des Sammelbehälters muss mindestens 30 cm über



dem Behälter befestigt sein. Die Entlüftungsleitungen des Kraftstofftanks müssen mit rücklaufsicheren Ventilen versehen sein. Der Sammelbehälter muss vor jedem Training/Rennen entleert werden. Kraftstoff- und Öltankverschlüsse müssen im geschlossenen Zustand auslaufsicher sein. Sie müssen außerdem mit einer Sicherung versehen sein, die ein versehentliches Öffnen jederzeit verhindert. Alle Ölablassschrauben müssen fest angezogen, durchbohrt und mit Draht gesichert sein. Außenliegende ÖlfILTER sowie Schrauben und Bolzen, die im Bereich des Ölstromes liegen, müssen mit Draht gesichert sein.

### **3.2 Zusätzliche Bestimmungen für Quads**

#### **3.2.1**

Der Felgendurchmesser darf maximal 12 Zoll betragen. Auf Speedway-/Sandbahnen dürfen nur Reifen mit Straßenprofil verwendet werden. Auf Grasbahnen ist die Reifenwahl freigestellt.

#### **3.2.2**

Es dürfen keine Speichenräder verwendet werden. Im DMSB-Bereich müssen keine Kotflügel / Radabdeckungen vorhanden sein.

#### **3.2.3**

Jedes Vorderrad muss über eine eigene Bremse verfügen, die durch einen gemeinsamen Handhebel am Lenker betätigt wird.

#### **3.2.4**

Jedes Hinterrad muss über eine eigene Bremse oder über eine an einer Starrachse befestigte Bremse verfügen, die über ein Fußpedal oder einen am Lenker befestigten Handhebel betätigt wird.

#### **3.2.5**

Die Gesamtbreite darf maximal 1350 mm betragen.

#### **3.2.6**

Hinter dem Sitz muss eine Stoßstange angebracht sein, diese muss in ihrer Länge und Breite über dem hinteren Teil des Kettenrades enden.

#### **3.2.7**

Vorne und hinten am Fahrzeug muss ein Stoßbügel (oder -stange) angebracht werden.

#### **3.2.8**

Auf jeder Seite des Fahrzeuges muss ein Schutzbügel (oder -stange) mit rundem Profil angebracht sein.

#### **3.2.9**

Zum Verschließen der Öffnung zwischen den Rädern und der Schutzvorrichtung müssen gekreuzte Gurte, ein Metallgitter oder ein Geflecht aus Draht bzw. ein starkes Netz angebracht sein, um zu verhindern, dass die Füße des Fahrers durch Zufall den Boden berühren.

#### **3.3.10**

Der Zündunterbrecher muss sich so nahe wie möglich an der Lenkermitte befinden und wird über ein nicht elastisches Verbindungskabel von angemessener Länge und Stärke ausgelöst, das über das rechte Handgelenk des Fahrers gestreift wird. Ein Spiralkabel von max. 1 m Länge ist gestattet.

#### **3.3.11**

Es müssen vier Startnummernfelder angebracht werden.

#### **3.3.12**

Die Startnummern müssen eindeutig lesbar angebracht sein. Reflektierende, spiegelnde sowie schattierte Zahlen sind nicht erlaubt. Das Schriftbild kann frei gewählt werden, es sind matte Farben zu verwenden. Die Startnummer muss für die Zeitnahme sichtbar und lesbar sein. Der Fahrer muss bei schlechten Witterungsbedingungen seine Startnummer auf einem Shirt oder einem Bib tragen.

#### **3.3.13**

Für Quads muss eine Kettenabdeckung vorhanden sein.

#### **4. Kraftstoff / Schmiermittel / Kühlmittel**

Zulässig ist unter Beachtung der Kraftstoffbestimmungen der FIM, Art. 63.01 und 63.03, nur unverbleiter Kraftstoff gemäß DIN/EN 228 ohne jegliche Zusätze, ausgenommen handelsübliche Schmiermittel. Im übrigen gelten die Kraftstoffbestimmungen der FIM. Als Kühlmittel darf ausschließlich Wasser ohne Zusätze verwendet werden.

#### **5. Kennzeichnung der Motorräder**

Form, Größe, Anzahl und Anbringung der Startnummernschilder und deren Beschriftung müssen – ausgenommen Farbe der Startnummernschilder der Fahrer mit B-/ V-Lizenz bzw. C -Lizenz – den Techn. Bestimmungen der FIM entsprechen. Für die Startnummernschilder sind matte Farben mit den folgenden RAL-Bezeichnungen zu verwenden:

- |             |                             |                                 |
|-------------|-----------------------------|---------------------------------|
| a) Klasse 1 | gelber Grund (wie RAL 1003) | schwarze Ziffern (wie RAL 9005) |
| b) Klasse 2 | gelber Grund (wie RAL 1003) | schwarze Ziffern (wie RAL 9005) |
| c) Klasse 3 | weißer Grund (wie RAL 9010) | schwarze Ziffern (wie RAL 9005) |

#### **6. Fahrerausrüstung**

Die Benutzung von disziplingerechter Schutzkleidung inkl. Brust-, Rücken-, Ellenbogen- und Knieschutz, ferner Handschuhe, Schutzbrille und kniehoher Stiefel wird dringend empfohlen. Es dürfen nur Schutzhelme benutzt werden, die den DMSB- Schutzhelm- Bestimmungen entsprechen und bei der Techn. Abnahme vorgeführt und markiert worden sind. Die Fahrer sind für das Vorhandensein der Markierung verantwortlich. Das Tragen von Rückennummern ist Pflicht.

#### **7. Geräuschkontrolle**

Im Rahmen der Technischen . Abnahme wird jedes Motorrad einer Geräuschkontrolle unterzogen. Der maximal zulässige Geräuschpegel beträgt für alle Klassen 96 dB(A) und 94 dB(A) für 4-Takt-Motoren unter Anwendung der für Motocross gültigen Messmethode mit festen Drehzahlen (s. Techn. Reglement der FIM für Motocross, Art. 79.06 oder Tech. Bestimmungen des DMSB für Supermoto Teil 3 Pkt. 18.2) Nach den Rennen wird eine Toleranz von 2 dB(A) zugestanden. Vor der Techn. Abnahme ihres Motorrades müssen die Fahrer dafür Sorge tragen, dass das Zündkabel zum Anklemmen des für die Geräuschkontrolle erforderlichen Drehzahlmessers problemlos zugänglich ist, da ansonsten keine Abnahme erfolgt. Motorräder, die das festgelegte Geräuschlimit überschreiten, werden nicht zugelassen. Falsche Angaben werden als Betrugsversuch angesehen und entsprechend geahndet.

### **Technische Bestimmungen des DMSB für Flattrack**

#### **8.1**

Erlaubt sind nur 19“ DTR Reifen

#### **8.2**

keine Vorderbremse

#### **8.3**

Minimale Größe des Startnummernschildes vorne beträgt 305 x 255mm, Ecken gerundet (R=10-50mm) Es wird flach und parallel zur Gabel montiert. Die Ziffern müssen einfarbig und gut lesbar sein.

#### **8.4**

funktionsfähiger Abreissnotschalter

## **8.5**

Fussrasten dürfen nicht tiefer sein als der unterste Teil des Rahmens oder des Motors (ohne Auspuff)

## **8.6**

Wird ein Stahlschuh verwendet, sollte die Fussraste mit Gummi überzogen sein.

## **8.7**

Motorräder mit maximal 2 Zylinder

## **8.8**

Verschaltungen oder andere Hilfen, um denn Luftwiderstand zu reduzieren, sind nicht erlaubt.

## **8.9**

Es gelten die Geräuschemissionsfestlegungen des Veranstalters

## **8.10**

Ein wirksamer Kettenschutz muss vorhanden sein

## **8.11**

Die Fahrer tragen ihre Startnummer deutlich lesbar auf dem Rücken.

## **8.12**

Die zulässigen Geräuschemissionen für Flattrack werden je nach Veranstaltung in der Ausschreibung Teil B festgelegt (falls abweichend von Punkt 10).

## **8.13**

### **Klasseneinteilung**

Experten:

Startnummernschilder mit weißer Grund (wie RAL 9010), schwarze Ziffern (wie RAL 9005)

Gentlemen:

abweichend von o. g. Festlegungen: alle Reifen mit max. 6 mm Profiltiefe

Supermoto:

abweichend von o. g. Festlegungen: nur 16“ oder 17“ Regenreifen zugelassen, originale Kennzeichenschilder,

Junioren

Fahrer von 12 bis 16 Jahre, maximal 250 ccm 4-Takt oder 125 ccm 2-Takt Motoren, 17“ oder 19“ DTR Reifen

## **Technische Bestimmungen des DMSB für Speedkarts**

### **9.1 Fahrerausrüstung**

Jeder Fahrer muss zweckentsprechende Kleidung tragen. Festes Schuhwerk, geschlossene, den ganzen Körper bedeckende Kleidung, feste Handschuhe und Schutzhelme mit geschlossenen Visier oder Crosshelme mit Brille sind vorgeschrieben. Nackenstützen ( Polster zwischen Schultern und Helmunterkante ) und Protektorwesten sind ebenfalls vorgeschrieben.

## **9.2 Rahmen**

Der Rahmen muss grundsätzlich von einem anerkannten Chassis-Hersteller gebaut worden sein. Eigenbauten sind nicht zugelassen. Bei Mehrzylindermotoren darf der Rahmen unterhalb des Motors verlängert und verbreitert werden. Es ist aus Gründen der Stabilität darauf zu achten, dass die Verlängerung aus Vollmaterial oder dickwandigen Rohr besteht. Auch muss die Verlängerung einige Zentimeter in das Rahmenrohr eingesteckt werden. Die Ausführung der Verlängerung muss an Stabilität der Motorleistung angepasst sein. An dem Rahmen müssen ein Frontspoiler, ein rechtes und ein linkes Seitenteil aus Kunststoff fest montiert sein. Hinten muss der Rahmen mit einer Stoßstange oder einem Unterfahrschutz aus Metall versehen sein.

## **9.3 Bremsen**

Mechanisches oder hydraulisches Funktionsprinzip, wobei mindestens eine funktionsfähige Bremse auf der Hinterachse wirken muss. Zusätzlich sollte die Bremse durch ein Stahlseil gesichert sein. Darüber hinaus ist die Art der Bremse freigestellt.

## **9.4 Auffahrschutz**

In allen Klassen ist ein Auffahrschutz hinten vorgeschrieben. Die max. Breite des Schutzes darf die Breite des Karts an der Hinterachse nicht überschreiten. Der Auffahrschutz kann aus Metallrohr oder aus einem, im Kartsport üblichen, hinteren Kunststoff-Auffahrschutz bestehen. Der Auffahrschutz muss mind. 12 cm hoch sein. Bei Metallrohr dürfen keine offenen Rohrenden oder scharfe Kanten vorhanden sein. Der Auffahrschutz muss eine sichere Befestigung an der Rechten und linken Seite am Rahmen aufweisen. Ziel des hinteren Auffahrschutzes ist es, bei Auffahrunfällen ein über einander fahren der Räder zu vermeiden. Die Stabilität des Auffahrschutzes muss dementsprechend ausgelegt sein.

## **9.5 Kettenschutz**

In allen Klassen ist ein Kettenschutz vorgeschrieben.

## **9.6 Abmessungen**

Folgende Gesamtbreiten dürfen nicht überschritten werden:  
Hinterachse 140 cm / Vorderachse 127 cm

## **9.7 Reifen**

In den Klassen V1 bis V3 ist die Wahl der Reifen freigestellt. In den übrigen Klassen sind ausschließlich Regenreifen oder geeignete Profilreifen zugelassen. Der Reifendurchmesser und die Reifenbreite sind freigestellt.

### **9.7.1**

Es sind auf Speedway- und Sandbahnen 5 Zoll- und 6 Zoll-Kartregenreifen zu verwenden. Es dürfen auf der Vorderachse auch 5 Zoll Eisrace verwendet werden. Auf Grasbahn dürfen auf der Hinterachse 5 Zoll Eisrace-Zwillinge verwendet werden. Es sind keine im Durchmesser größeren Reifen als der 5 Zoll Eisrace zugelassen. Außerdem sind Ballonreifen nicht zulässig.

## **9.8 Schmutzfänger**

Bei allen Karts mit einer Motorleistung über 10 PS müssen hinter den Hinterrädern Schmutzfänger montiert sein, die den von den Hinterrädern hochgewirbelten Bahnbelag auffangen bzw. den entsprechenden Belagstrahl möglichst niedrig halten. Das Funktionsprinzip ist das der Dirt-Deflektoren im Bahnsport.

### **9.9 Startnummer und Startnummerntafel**

Es müssen auf dem Frontschild und auf dem rechten Seitenkasten Startnummern angebracht werden.

### **9.10 Notausschalter**

In allen Klassen ist ein sog. Notausschalter für den Motor mit Abreißeleine am Handgelenk vorgeschrieben. Dieser Notausschalter kann als alleiniger Motoraussschalter oder in Verbindung mit anderen Motoraussschaltern wirken. Das Abreisband muss am Handgelenk des Fahrers befestigt sein.

### **9.11**

Die gemessene Lautstärke am Auspuff darf nicht mehr als 112 dB (A) betragen.

### **9.12**

Ein Speedkart darf das Mindestgewicht von 170 kg nicht unterschreiten.

## Technische Bestimmungen für Motoball 2025

Stand: 08.10.2024 – Änderungen sind *kursiv* abgedruckt

### INHALT

- 01.01 EINFÜHRUNG
- 01.03 KONSTRUKTIONSFREIHEIT
- 01.11 MESSEN DES HUBRAUMES
- 01.21 MARKENBEZEICHNUNG
- 01.25 ALLGEMEINE BESTIMMUNGEN
- 01.27 STARTVORRICHTUNGEN
- 01.29 SCHUTZVORRICHTUNGEN FÜR OFFENLIEGENDE ANTRIEBSTEILE
- 01.31 AUSPUFFROHRE / SCHALLDÄMPFER
- 01.33 LENKER
- 01.35 BEDIENUNGSHEBEL
- 01.37 GASSCHIEBER – ZÜNDUNTERBRECHER
- 01.41 BREMSEN
- 01.43 KOTFLÜGEL UND RADABDECKUNGEN
- 01.47 RÄDER, FELGEN, REIFEN
- 01.63 KRAFTSTOFF, KRAFTSTOFF-ÖL-GEMISCH
- 01.65 AUSRÜSTUNG UND SCHUTZKLEIDUNG
- 01.67 TRAGEN VON SCHUTZHELMEN
- 01.69 HINWEISE FÜR DIE ABNAHME VON SCHUTZHELMEN
- 01.70 ANERKANNTE INTERNATIONALE PRÜFNORMEN FÜR SCHUTZHELMEN
- 01.71 AUGENSCHUTZ
- 01.77 KONTROLLE
- 01.79 GERÄUSCHKONTROLLE
- 01.80 RICHTLINIEN FÜR DIE BENUTZUNG VON GERÄUSCHMESSGERÄTEN

### ANHANG FÜR JUGEND-MOTOBALL-MOTORRÄDER

#### 01.01 EINFÜHRUNG

Unter dem Begriff „Motorrad“ versteht man alle Fahrzeuge, die im Prinzip weniger als vier Räder haben, von einem Motor angetrieben werden und eine oder mehrere Personen, von denen eine das Fahrzeug führt, befördern.

Die Räder müssen normalerweise den Boden berühren, ausgenommen kurzzeitig oder in bestimmten außergewöhnlichen Situationen.

#### 01.03 KONSTRUKTIONSFREIHEIT

Ein Motorrad muss den FIM-Bestimmungen, der Ausschreibung wie auch den jeweiligen besonderen Bestimmungen, die die FIM für bestimmte Wettbewerbe erlassen kann, entsprechen. Es werden keinerlei Beschränkungen im Hinblick auf Marke, Konstruktion oder Typ des Motorrades auferlegt.

Alle Solomotorräder (Gruppe A) müssen so konstruiert sein, dass sie von einem Fahrer vollständig kontrolliert werden können.

##### **Motoballmotorräder**

Die Motorräder im Seniorenbereich dürfen einen Hubraum von max. 250 cm<sup>3</sup> (2- oder 4-Takt) nicht überschreiten.

Die Motoren der Jugendmannschaften dürfen den in den dmsj-Wettbewerbsbestimmungen festgelegte Leistung/Hubraum nicht überschreiten und müssen homologiert sein. (siehe auch Anhang zu diesen Technischen Bestimmungen). Zurzeit gelten 85ccm, sowie 100ccm des Herstellers Mallon. Die Leistungshöchstgrenze ist auf 11kw (gerundet 15 PS) beschränkt.)

## 01.11 MESSEN DES HUBRAUMES

### 11.11 Hubkolben-Motor – „Otto“-Motor

Der Hubraum jedes Zylinders wird nach der geometrischen Formel berechnet, die das Volumen eines Zylinders angibt. Der Durchmesser ist gegeben durch die Bohrung und die Höhe durch die Strecke, die der Kolben von seinem höchsten zu seinem tiefsten Punkt zurücklegt:

$$\text{Hubraum} = \frac{D \times D \times 3,1416 \times C}{4}$$

D = Bohrung in cm

C = Hub in cm

Ist eine Zylinderbohrung nicht kreisförmig, so muss die Fläche des Querschnitts mit einer geeigneten geometrischen Formel berechnet und dann, zur Bestimmung des Hubraums, mit dem Kolbenhub multipliziert werden.

Die Bohrung wird mit einer Toleranz von 1/10 mm gemessen. Wenn mit dieser Toleranz die Hubraumgrenze der Klasse überschritten wird, ist ein zweiter Messvorgang bei kaltem Motor und mit einer Toleranz von 1/100 mm erforderlich (Anm.: Toleranz = Messgenauigkeit).

## 01.21 MARKENBEZEICHNUNG

Wenn zwei Konstrukteure am Bau eines Motorrades beteiligt sind, müssen deren Namen auf dem Motorrad in folgender Reihenfolge erscheinen:

1. Name des Fahrgestell-Konstrukteurs.
2. Name des Motor-Konstrukteurs.

Dies gilt dann, wenn keine kommerziellen Interessen berührt werden.

## 01.25 ALLGEMEINE BESTIMMUNGEN

Die nachstehenden Bestimmungen gelten für alle bei einer Motoballveranstaltung eingesetzten Motorräder, sofern in dem entsprechenden Anhang des FIM-Sportgesetzes nichts anderes festgelegt ist.

Sie sollten ebenfalls für alle nationalen Wettbewerbe Anwendung finden, sofern die FMN (veranstaltende Nationale Föderation) nicht anders entschieden hat.

Für einzelne Wettbewerbe können weitergehende Festlegungen notwendig sein; diese werden im Einzelnen entweder in dem jeweiligen Anhang des FIM-Sportgesetzes oder im Wettbewerbsreglement für Motoball aufgeführt.

## 01.27 STARTVORRICHTUNGEN

Ein Anlass-System ist vorgeschrieben.

## 01.29 SCHUTZVORRICHTUNGEN FÜR OFFENLIEGENDE ANTRIEBSTEILE

### 29.02

Das Getriebeabtriebsritzel muss mit einem Schutz versehen sein.

### 29.03

Ein Schutz muss auch dort angebracht sein, wo die Kette auf das hintere Kettenrad aufläuft. Dieser muss so angebracht sein, dass Körperteile nicht zwischen unterem Kettenlauf und hinterem Kettenrad eingeklemmt werden können.



## **01.31 AUSPUFFROHRE / SCHALLDÄMPFER**

### **31.01**

Auspuffrohre und Schalldämpfer müssen den im Hinblick auf die Geräuschkontrolle erlassenen Vorschriften entsprechen. Das Ende des Auspuffrohres muss über eine Mindestlänge von 30 mm horizontal und parallel zur Mittellängsachse des Solomotorrades (mit einer Toleranz von  $\pm 10^\circ$ ) verlaufen.

### **31.02**

Auspuffgase müssen nach hinten abgeleitet werden, jedoch so, dass sie keinen Staub aufwirbeln, Reifen und Bremsen nicht verschmutzen und andere Fahrer nicht stören oder belästigen.

## **01.33 LENKER**

Lenker aus Carbon, Kevlar oder anderen Kompositstoffen sind verboten.

Die Breite der Lenker darf max. 720 mm (incl. Handschutz) betragen. An den Gabelholmen angeklebte Lenker sind verboten. Die Enden der Brems- und Kupplungshebel müssen 20 mm von den Lenkerenden entfernt sein und in einer Kugel enden, die auch abgeflacht sein kann; jedoch müssen die Ränder in jedem Fall abgerundet sein.

### **33.02**

Bei Lenkern mit Querverbindung muss diese mit einem Schutzpolster versehen sein. Lenker ohne Querverbindung müssen in der Mitte ebenfalls ein Schutzpolster aufweisen, das die Lenkerschellen weiträumig abdeckt.

### **33.03**

Ungeschützte Enden des Lenkers müssen mit einem festen Material verstopft oder mit Gummi überzogen sein.

### **33.04**

Lenkerschellen müssen sehr sorgfältig abgerundet und so beschaffen sein, dass Bruchstellen am Lenker nicht auftreten können.

### **33.06**

Wird ein Handschutz benutzt, so muss dieser aus bruchfestem (nichtsplitterndem) Material sein.

### **33.11**

Reparaturschweißungen an Lenkern sind verboten.

## **01.35 BEDIENUNGSHEBEL**

### **35.01**

Die Enden der Brems- und Kupplungshebel dürfen nicht über die Lenkerenden hinausragen, sie müssen abgeflacht sein (Gummischutz) Bei montiertem Handschutz sind die Hebelenden freigestellt, sofern diese vollständig durch den Handschutz abgedeckt sind.

**35.03**

Jeder Bedienungshebel (Hand- und Fußhebel) muss auf einem eigenen Zapfen montiert sein.

**01.37 GASSCHIEBER – ZÜNDUNTERBRECHER**

**37.01**

Gasschieber müssen automatisch schließen, wenn der Fahrer den Griff loslässt.

**01.41 BREMSEN**

Die Motorräder müssen mit einem am Lenker angebrachten Handhebel zum betätigenden Vorderradbremse ausgerüstet sein.

Die Hinterradbremse muss über 2 Pedale (je eines rechts und links) zu betätigen sein.

**01.43 KOTFLÜGEL UND RADABDECKUNGEN**

**43.01**

Das Vorderrad muss mit einem Schutzblech versehen sein. Der Abstand zwischen Kotflügel und Reifen darf nicht mehr als 100 mm betragen.

**43.04**

Es sind nur Speichenräder zulässig.

**43.05**

Die Kotflügel dürfen nur aus Kunststoff (Plastik) bestehen und dürfen keine scharfen Kanten aufweisen.

**01.47 RÄDER, FELGEN, REIFEN**

Der Felgendurchmesser des Vorder- und des Hinterrades muss zwischen 16" und 19" betragen.

Die Vorderradreifen sind freigestellt.

Die Hinterradreifen dürfen eine Stollenhöhe von 13 mm nicht überschreiten (alle Maße bei Neureifen, im Zweifel Hersteller Datenblatt beachten).

**47.01**

Alle Reifen werden auf der Felge montiert und bei einem Druck von 1 kg/cm<sup>2</sup> (1 bar) gemessen. Die Messung erfolgt an einem Reifenausschnitt, der 90° vom Boden entfernt ist.

**47.03**

Reifen dürfen nur mit Luft gefüllt werden.

**54.10 Rahmen/Ballführung**

Der Einsatz von Titan oder Verbundwerkstoffen ist bei der Rahmenkonstruktion verboten.

Die Motorräder müssen mit einer Ballführung ausgerüstet sein, um zu verhindern, dass der Ball zwischen Vorderrad und Motorblock eingeklemmt wird.

Fußrasten müssen abklappbar sein. Die Fußrasten Enden müssen mit einem Radius von mindestens 8 mm abgerundet sein. Der Motorradrahmen inkl. montierter ausgeklappter Fußrasten darf die max. Breite von 500 mm nicht überschreiten.

Bei montierten Ballführungssystemen beträgt die maximale Breite der Systeme 440 mm.

### **01.63 KRAFTSTOFF, KRAFTSTOFF-ÖL-GEMISCH**

Siehe Kraftstoffbestimmungen im blauen Teil dieses Handbuches.

### **01.65 AUSTRÜSTUNG UND SCHUTZKLEIDUNG**

#### **Kleidung und Schuhe**

Die Feldspieler einer Mannschaft müssen mindestens knöchelhohe, stabile Schuhe, festen Schienbeinschutz und Handschuhe aus schwer entflammbarem Material tragen. Schuhe und Schienbeinschutz dürfen keine Teile aufweisen, die eine Gefahr für Mit- oder Gegenspieler darstellen. Zusätzliche Metallteile jeglicher Art, außen am Schuh, sind verboten. Torhütern haben Schienbeinschoner zu tragen. Handelsüblichen Turn- und Fußballschuhen sind gestattet.

Die Spieler müssen eine zweckmäßige Schutzkleidung tragen, die Schutz gegen Kälte und Verletzungen bietet.

### **01.67 TRAGEN VON SCHUTZHELMEN**

Beim Training, während der Begrüßungs- und Verabschiedungsrunde sowie während des Spiels müssen die Spieler einen Schutzhelm tragen, der gut sitzt, in gutem Zustand ist und dessen Trageeinrichtung korrekt geschlossen ist. Der Schutzhelm muss über ein Kinnriemen- Verschluss-System verfügen.

Schutzhelme, deren Außenschale aus mehr als einem Stück besteht, sind gestattet, sofern sie im Notfall schnell und einfach, d. h. durch Lösen oder Durchtrennen lediglich des Kinnriemens, vom Kopf des Fahrers abgenommen werden können.

Alle Schutzhelme müssen das Prüfzeichen einer der in Art. 01.70 aufgeführten Prüfnormen oder das Genehmigungszeichen der FMN des betreffenden Fahrers tragen.

Die Nichtbeachtung dieser Vorschriften wird mit Ausschluss bestraft.

Schutzhelme, die von den FMNs homologiert werden, müssen einer der in Art. 01.70 aufgeführten Normen entsprechen.

### **01.69 HINWEISE FÜR DIE ABNAHME VON SCHUTZHELMEN**

Anm.: Im DMSB-Bereich gelten die DMSB-Schutzhelm-Bestimmungen (s. brauner Teil dieses Handbuches).

#### **69.01**

Die Schiedsrichter / Technischen Kommissare müssen vor dem Training und vor dem Spiel unter Aufsicht des Obmannes der Techn. Abnahme überprüfen, ob alle Schutzhelme den technischen Anforderungen genügen.

#### **69.02**

Entspricht ein Schutzhelm diesen Anforderungen nicht und ist schadhaft, muss der Technische Kommissar alle Genehmigungszeichen entfernen und den Helm bis zum Ende der Veranstaltung einbehalten. In diesem Fall muss der betreffende Spieler einen anderen Schutzhelm zur Technischen Abnahme vorführen. Weiterhin werden bei den Helmen die einen Schaden aufweisen, der auf eine Beschädigung der Außenschale hinweist, die auf dem Label angebrachten Genehmigungsnummern mittels Farbstiftes unkenntlich gemacht. Nach einem Aufschlag infolge eines Unfalles muss der Schutzhelm dem Obmann der Technischen Abnahme zur Überprüfung vorgelegt werden (s. auch Art. 77.02.14).

### **69.03**

Alle Schutzhelme müssen intakt sein und dürfen in ihrer Konstruktion nicht modifiziert worden sein. Ein Schutzhelm dient dazu Schutz zu bieten. Ein Schutzhelm ist keine Plattform, um fremde Gegenstände daran zu befestigen. Kameras oder anderes Zubehör sind nicht gestattet und dürfen nicht am Helm des Fahrers angebracht werden.

### **69.04**

Der Obmann der Techn. Abnahme und/oder ein Techn. Kommissar können vor Zulassung eines Spielers zum Training prüfen:

#### **69.04.1**

dass der Helm auf dem Kopf des Fahrers einen guten Sitz aufweist;

#### **69.04.2**

dass es nicht möglich ist, die Trageeinrichtung in geschlossenem Zustand über das Kinn des Fahrers zu streifen;

#### **69.04.3**

dass es nicht möglich ist, den Schutzhelm über den Hinterkopf des Fahrers zu ziehen (s. Abb. U).

## **01.70 ANERKANNTE INTERNATIONALE PRÜFNORMEN FÜR SCHUTZHELM**

Europa: ECE 22-05 Ausführung „P“, „NP“, „J“ oder ECE 22-06 „P“, „NP“, „J“

Japan: JIS T 8133:2015

USA: SNELL M2015 oder SNELL M2020R oder SNELL M2020D *oder SNELL M2025R oder SNELL M2025D*

FIM: FRHPhe-02

Siehe auch blauer Teil dieses Handbuchs.

## **01.71 AUGENSCHUTZ**

Das Tragen von Brillen, Schutzbrillen sowie von Visieren aus nichtsplitterndem Material ist zulässig, jedoch dürfen Visiere unter keinen Umständen integraler Bestandteil des Schutzhelmes sein. Augenschutz, der die Sicht beeinträchtigt (z.B. Kratzer), und Abreiß-Visiere („Tear Offs“) dürfen nicht benutzt werden.

## **01.77 KONTROLLE**

### **77.01 Abnahme Allgemeines**

Der Fahrer ist zu jeder Zeit für sein Motorrad verantwortlich.

#### **77.01.1**

Der Obmann der Techn. Abnahme muss eine Stunde vor Beginn der Technischen Abnahme anwesend sein und die Schiedsrichter von seiner Ankunft unterrichten.

#### **77.01.2**

Er muss sicherstellen, dass alle für die Veranstaltung nominierten Technischen Kommissare ihre Aufgabe ordnungsgemäß erfüllen.

#### **77.01.3**

Der Obmann der Techn. Abnahme teilt die Technischen Kommissare für bestimmte Aufgaben während des Spiels, des Trainings und der Abschlusskontrolle ein.

**77.01.4**

Die Technische Abnahme erfolgt nur, wenn die Abnahmekarte des Motorrades vom Veranstalter (Dokumentenabnahme) vorgelegt wurde.

**77.01.5**

Die Fahrer oder ihre Mechaniker müssen mit den Motorrädern innerhalb des in der Ausschreibung festgelegten Zeitraumes zur Technischen Abnahme erscheinen.

**77.01.6**

Der Obmann der Technischen Abnahme muss den Schiedsrichtern von den Ergebnissen der Technischen Abnahme unterrichten. Anschließend erstellt er eine Liste der akzeptierten Motorräder und legt diese den Schiedsrichtern vor.

**77.01.7**

Der Obmann der Techn. Abnahme kann zu jeder Zeit jedes Teil des Motorrades überprüfen.

**77.02**

Ein Fahrer, der nicht, wie unten beschrieben, zur Abnahme erscheint, kann von der Veranstaltung ausgeschlossen werden.

Der Schiedsrichter kann jeder Person, die nicht die Bestimmungen erfüllt, oder jedem Fahrer, der eine Gefahr für andere Teilnehmer oder die Zuschauer darstellt, verbieten am Training oder am Rennen teilzunehmen.

**77.02.1**

Die Technische Abnahme findet in Übereinstimmung mit den in der Veranstaltungsausschreibung getroffenen Festlegungen und Zeiten statt. Bei technischen Kontrollen dürfen nur der jeweilige Fahrer sowie zwei weitere Personen anwesend sein. Bei Mannschaftswettbewerben ist zusätzlich auch der Team-Manager zugelassen.

**77.02.2**

Fahrer oder Mechaniker müssen saubere Motorräder vorführen, die diesen Bestimmungen entsprechen, sowie die korrekt ausgefüllte und abgezeichnete Abnahmekarte vorlegen; der Kraftstofftank muss leer sein.

**77.02.3**

Der Fahrer muss seine Ausrüstung vorführen. Der Schutzhelm muss markiert werden.

**77.02.5**

Der Schalldämpfer muss mit Farbe markiert werden. Der gemessene Geräuschwert wird in die Abnahmekarte eingetragen.

**77.02.6**

Die Motorräder werden gewogen, das Gewicht in die Abnahmekarte eingetragen.

**77.02.7**

Es wird eine Gesamtkontrolle der Motorräder in Übereinstimmung mit diesen Bestimmungen durchgeführt. Die akzeptierten Motorräder werden mit Farbe oder einem Aufkleber markiert.

**77.02.8**

Der Spieler darf eines der akzeptierten Motorräder nach Wahl wie auch das Motorrad eines anderen Fahrers benutzen.

**77.02.11**

Im Verlauf der Veranstaltung muss der Technische Kommissar alle Motorräder und die gesamte Ausrüstung überprüfen. Diese Kontrolle muss vor dem Einfahren der Motorräder auf die Bahn erfolgen.

**77.02.13**

Sofort nach der Technischen Abnahme muss der Obmann dem Schiedsrichter eine Liste der akzeptierten Motorräder übergeben.

**77.02.14**

Wurde ein Motorrad in einen Unfall verwickelt, muss es vom Technischen Kommissar überprüft werden, um sicherzustellen, dass kein technischer Defekt eingetreten ist. Ist der Schutzhelm eindeutig beschädigt, muss der Obmann der Techn. Abnahme ihn einbehalten. Der Veranstalter muss diesen Schutzhelm, zusammen mit dem Unfallbericht und dem medizinischen Bericht (sowie Fotos und Videoaufnahmen, soweit vorhanden) an die Föderation des Fahrers senden. Sind im medizinischen Bericht Kopfverletzungen aufgeführt, muss der Schutzhelm anschließend zur Überprüfung an ein neutrales Prüfinstitut gesandt werden.

**77.05 Gefährliche Motorräder**

Wenn ein Technischer Kommissar im Verlauf des Trainings oder des Spiels zu der Überzeugung kommt, dass ein Motorrad defekt ist und dadurch eine Gefahr für andere Fahrer darstellen könnte, muss er sofort den Schiedsrichter unterrichten.

Deren Pflicht ist es, dieses Motorrad von der weiteren Teilnahme am Training oder Spiel auszuschließen.

**01.79 GERÄUSCHKONTROLLE**

Das Geräuschlinit darf die in Art. 79.11 aufgeführten Werte nicht überschreiten.

**79.01**

Die Messung erfolgt bei einem Abstand des Mikrophons von 0,5 m vom Auspuffende unter einem Winkel von 45° zur Längsachse des Auspuffendes und in Höhe des Auspuffrohres, mindestens jedoch 20 cm über dem Boden. Ist dies nicht möglich, so kann die Messung auch unter einem Winkel von 45° nach oben durchgeführt werden.

**79.02**

Für die Geräuschkontrolle müssen Motorräder, die nicht mit einem Leerlaufgetriebe ausgestattet sind, auf einen Ständer gestellt werden.

**79.03**

Die Schalldämpfer werden bei der Abnahme markiert und dürfen danach nicht mehr ausgewechselt werden. Es ist lediglich erlaubt, einen ebenfalls abgenommenen und markierten Ersatzschalldämpfer zu montieren.

**79.04**

Der Fahrer lässt den Motor im Leerlauf drehen und beschleunigt ihn, bis die vorgeschriebene Drehzahl (U/min.) erreicht ist. Die Messung muss in diesem Augenblick erfolgen.

**79.05**

Die Drehzahl hängt ab von der dem Kolbenhub des Motors entsprechenden, mittleren Kolbengeschwindigkeit.

Die Drehzahlen errechnen sich wie folgt:

$$N = \frac{30,000 \times C_m}{L}$$

N = Vorgeschriebene Drehzahl des Motors pro Min.

C<sub>m</sub> = Mittlere Kolbengeschwindigkeit in m/s

L = Hub in mm

#### **79.06 Geräuschkontrolle – Drehzahlen**

##### **79.07**

Bei Motoren mit mehr als einem Zylinder wird der Geräuschpegel an jedem Auspuffende gemessen.

##### **79.08**

Ein Motorrad, das die vorgeschriebenen Geräuschwerte überschreitet, darf mehrmals vorgeführt werden.

##### **79.09**

Bei der Vorführung zur Geräuschkontrolle muss die korrekte Hubangabe auf dem Kurbelgehäuse gut lesbar eingeschlagen sein.

#### **79.11 Gültiges Geräuschlimit**

Maximal 96 dB(A)

Die Geräuschkontrolle wird bei den nachstehend aufgeführten, festen Drehzahlen vorgenommen:

bis 85 cm<sup>3</sup> / 2-Takt: 8000 U/min  
über 85 cm<sup>3</sup> bis 125 cm<sup>3</sup> / 2-Takt: 7000 U/min  
über 125 cm<sup>3</sup> bis 250 cm<sup>3</sup> / 2-Takt: 5000 U/min

##### **79.12**

Während der Kontrolle darf das Umgebungsgeräusch den Wert von 90 dB(A) innerhalb eines Radius von 5 m um die Geräuschquelle nicht übersteigen.

##### **79.13**

Die verwendeten Geräuschmessgeräte müssen der Europa-Norm IEC 651 Stufe 1 entsprechen. Im DMSB-Bereich gilt: Die verwendeten Geräuschmessgeräte müssen der Europa-Normen IEC 651; 60551 oder 61672, Stufe 1 oder 2, entsprechen. Das Messgerät muss mit einer Eich-Schallquelle (Kalibrator) für die Kontrolle und Justierung des Gerätes während der Nutzungsdauer ausgerüstet sein.

##### **79.14**

Der Schnell-/Langsam-Schalter muss auf der Position „Langsam“ stehen.

##### **79.15**

Im Hinblick auf die Tatsache, dass die jeweils herrschende Temperatur das Ergebnis von Geräuschmessungen beeinflusst, sind die Messwerte bei + 20° C als korrekt anzusehen. Bei Temperaturen unter 10° C wird eine Toleranz von + 1 dB(A) und bei Temperaturen unter 0° C eine Toleranz von + 2 dB(A) gewährt.

#### **79.16 Geräuschkontrolle nach einer Veranstaltung**

Ist bei einem Wettbewerb eine Technische Schlussabnahme vor der Veröffentlichung der Ergebnisse vorgeschrieben, so muss diese Prüfung eine Geräuschkontrolle zumindest der drei erstplatzierten Motorräder der Endwertung einschließen.

Bei dieser Schlussabnahme wird eine Toleranz von + 1 dB(A) gewährt.

#### **79.17 Geräuschkontrolle während einer Veranstaltung**

Bei Wettbewerben, die Geräuschkontrollen während der Veranstaltung vorschreiben, müssen die Motorräder den Geräuschvorschriften ohne Gewährung der in Art. 79.16 aufgeführten Toleranz entsprechen.



## **01.80 RICHTLINIEN FÜR DIE BENUTZUNG VON GERÄUSCHMESSGERÄTEN**

### **80.01**

Der für die Geräuschmessung verantwortliche Technische Kommissar (Obmann der Geräuschmessung) muss rechtzeitig vor Ort sein, um mit dem Schiedsrichter und den anderen Technischen Kommissaren Absprachen im Hinblick auf einen geeigneten Messplatz und das anzuwendende Verfahren treffen zu können.

### **80.02**

Zur Geräuschmessausrüstung muss eine passende Eich-Schallquelle (Kalibrator) gehören, die unmittelbar vor Beginn der Messungen und vor jeder Nachmessung, die eine Bestrafung zur Folge haben könnte, eingesetzt werden muss. Für den Fall, dass Drehzahlmesser, Geräuschmessgerät oder Kalibrator bei der Technischen Abnahme ausfallen, müssen zwei Sets der jeweiligen Ausrüstung bereitstehen.

### **80.04**

Geräuschmessungen sollten nicht durchgeführt werden bei Regen und Feuchtigkeit. Motorräder, die als extrem laut angesehen werden, müssen einzeln überprüft werden, wenn die Umstände es gestatten.

### **80.05**

Bei stärkerem Wind sollten die Motorräder in Windrichtung stehen, so dass die mechanischen Geräusche nach vorne, weg vom Mikrofon, getragen werden.

### **80.06**

Der Schnell-/Langsam-Schalter des Messgerätes muss auf der Position „Langsam“ stehen.

### **80.07**

Bei entsprechend einstellbaren Geräten (Anm.: nicht Rhode & Schwarz) ist der A-Wert für Geräuschanzeige einzustellen.

### **80.08**

Der Messwert ist stets abzurunden, d.h. 98,9 = 98 dB(A).

80.09 Bei Geräuschmessgeräten des Typs 1 wird der abgelesene Wert um 1 dB(A), bei Geräten des Typs 2 um 2 dB(A) reduziert.

### **80.10 Außentemperatur**

Beträgt die Außentemperatur weniger als 10° C, wird von dem abgelesenen Wert 1 dB(A), bei weniger als 0° C werden 2 dB(A) in Abzug gebracht. Die o.g. Toleranzen addieren sich. Die zu ergreifenden Maßnahmen richten sich nach der jeweiligen Disziplin und den während der vorherigen Diskussionen mit dem Rennleiter getroffenen Entscheidungen.

### **Anhang für Jugend-Motoball-Motorräder:**

Die Motoren der Jugend-Motoball-Motorräder müssen vor der Inbetriebnahme von einem unabhängigen Händler oder Prüfinstitut auf ihre Leistung hin überprüft werden.

Ein Start mit nicht homologiertem Motor ist nicht möglich.

Pro Motortyp mit gleicher Konfiguration (identischer Vergaser) ist nur eine Prüfung erforderlich.

Hierzu ist ein Prüflauf auf einem Leistungsprüfstand erforderlich. Das erstellte Leistungsdiagramm wird zusammen mit dem Homologationsblatt ([www.dmsb.de](http://www.dmsb.de)) beim DMSB eingereicht, der bei bestandener Prüfung und festgestellter Zulässigkeit, die Homologation für diesen Motor in der vorliegenden Konfiguration auf der [DMSB-Webseite](#) veröffentlicht.

Auf dem Homologationsblatt werden Abbildungen des Motors von rechts und links, bei der der Vergaser deutlich erkennbar ist eingefügt.

Bei gedrosselten Motoren ist das Zusatzblatt zur Homologation mit der Beschreibung der Drosselung und Abbildungen evtl. verbauter Teile hinzuzufügen.

Jede Technische Änderung des Motors bzw. seiner Konfiguration (z.B. anderer Vergaser) führt zum Erlöschen der Homologation, der Motor muss neu homologiert werden.

Reine Instandsetzungsarbeiten sowie Revisionen sind keine Änderung in diesem Sinne.

## FIM-Bestimmungen für Elektromotorräder

Stand: 04.12.2024 – Änderungen sind *kursiv* abgedruckt

### INHALT

- 01 EINLEITUNG
  - 01.01 KONSTRUKTIONSFREIHEIT
  - 01.02 DEFINITION EINES PROTOTYPS
  - 01.03 DEFINITION DES RAHMENS EINES SOLO-MOTORRADS
  - 01.04 ALLGEMEINE FAHRZEUGBESTIMMUNGEN
- 02 ELEKTRISCHE ANFORDERUNGEN
  - 02.01 ELEKTRISCHE SICHERHEIT
  - 02.02 ELEKTRISCHE BAUTEILE
  - 02.03 MAXIMALE SPANNUNG DES STROMBUSSES
  - 02.04 HOCHSPANNUNGSSYMBOL (Anwendung der Klasse B)
  - 02.05 ISOLIERUNG (Anwendung der Klasse B)
  - 02.06 STROMANZEIGE(N)
  - 02.07 HAUPTSTROMKREISUNTERBRECHER- "NOTAUS"
  - 02.08 SICHERUNGEN (ÜBERSTROMSCHUTZSCHALTER)
  - 02.09 KONDENSATOREN
  - 02.10 MOTORABSCHALTUNG(EN)
  - 02.11 AKKUMULATOR/RESS
  - 02.12 AUFLADEN DES AKKUMULATORS
  - 02.13 BEFESTIGUNG DES AKKUMULATORS
- 03 AUSRÜSTUNG FÜR DAS PERSONAL BEIM BETRIEB DES ELEKTRISCHEN STROMKREIS DES MOTORRADES
- 04 TECHNISCHE ÜBERPRÜFUNGEN
  - 04.01 ÜBEREINSTIMMUNG
  - 04.02 ÜBERPRÜFUNGEN

Alle Hinweise auf das männliche Geschlecht in diesem Dokument dienen lediglich der Vereinfachung und beziehen sich auch auf das weibliche Geschlecht, sofern der Zusammenhang es nicht anders vorgibt.

## **01 EINLEITUNG**

Die FIM-Bestimmungen für Elektromotorräder sind für elektrische, polyvalente Geländemotorräder bestimmt (keine elektrisch unterstützte E-Bikes).

Das technische Konzept eines elektrischen polyvalenten Geländemotorrads ist ein Motorrad, das durch einen Elektromotor ohne Pedale angetrieben wird und das für das Fahren auf verschiedenen Oberflächen ausgelegt ist.

Das technische Konzept ist Solo-Motorrädern vorbehalten, die durch einen Elektromotor ohne Pedale und durch die Wirkung eines Rades in Kontakt mit dem Boden angetrieben werden.

Um faire Wettbewerbe zu gewährleisten, können jederzeit Änderungen an diesem technischen Reglement vorgenommen werden.

### **01.01 KONSTRUKTIONSFREIHEIT**

Ein Motorrad muss den Bestimmungen des FIM-Reglements, der Ausschreibung sowie einer Reihe von spezifischen Bedingungen, welche die FIM für bestimmte Wettbewerbe verlangen kann, entsprechen. Es gibt keine Beschränkungen bezüglich der Marke, der Konstruktion oder des Typs des verwendeten Motorrads.

### **01.02 DEFINITION EINES PROTOTYPS**

Ein Motorrad-Prototyp ist ein Fahrzeug, das den Sicherheitsanforderungen des FIM-Sportgesetzes und seiner Anhänge entsprechen muss, wie sie für die Art des Wettbewerbs gelten, in dem es eingesetzt werden soll.

### **01.03 DEFINITION DES RAHMENS EINES SOLO-MOTORRADS**

Die Struktur oder Strukturen, die dazu dient bzw. dienen, einen Lenkmechanismus an der Vorderseite der Maschine mit der Motor-Getriebe-Einheit und mit allen Komponenten der Hinterradaufhängung zu verbinden.

### **01.04 ALLGEMEINE FAHRZEUGBESTIMMUNGEN**

Alle Motorräder müssen in jeder Hinsicht allen Anforderungen für den Rennsport entsprechen, wie sie in den Allgemeinen Technischen Bestimmungen der FIM festgelegt sind, sofern im Folgenden nicht anders angegeben.

Zum Zweck der folgenden technischen Bestimmungen besteht der Stromkreis aus allen Teilen der elektrischen Ausrüstung, die für den Antrieb des Motorrads verwendet werden. Der Bordstromkreis besteht aus allen Teilen der elektrischen Ausrüstung, die für die Signalgebung, Beleuchtung oder Kommunikation verwendet werden. Der Akkumulator ist definiert als jegliches Bordgerät, das zur Speicherung der vom Ladegerät gelieferten elektrischen Energie dient.

Die Rückgewinnung von Energie, die durch die kinetische Energie des Fahrzeugs erzeugt wird, ist zulässig.

Die Verwendung einer externen Energiequelle, in welcher Form auch immer, mit dem Ziel, die Leistung des Fahrzeugs zu verbessern, ist streng verboten.

Die folgenden Bestimmungen beziehen sich auf alle Fahrzeuge, die an den FIM-Wettbewerben für Elektromotorräder teilnehmen.

Sie sollten auch bei allen nationalen Wettbewerben angewendet werden, es sei denn, der FMNR (Nationaler Motorradverband) hat etwas anderes bestimmt.

Für einige Wettbewerbe können weitere Vorgaben vorgeschrieben sein, die entweder im entsprechenden FIM-Anhang oder in der Ausschreibung für den jeweiligen Wettbewerb aufgeführt sind. Was die Materialprüfung betrifft, so muss im Zweifelsfall eine Probe des betreffenden Teils entnommen und in einem Materialprüflabor analysiert werden.

## 02 ELEKTRISCHE ANFORDERUNGEN

### 02.01 ELEKTRISCHE SICHERHEIT

Es muss sichergestellt sein, dass die verwendeten Bauteile unter keinen Umständen zu Verletzungen führen können, weder im Normalbetrieb noch in vorhersehbaren Störungsfällen.

Es muss sichergestellt sein, dass die zum Schutz von Personen oder Gegenständen verwendeten Bauteile ihre Funktion über einen angemessenen Zeitraum hinweg zuverlässig erfüllen können.

Es muss sichergestellt sein, dass ein einzelner Fehlerpunkt in der elektrischen Anlage unabhängig von den Bedingungen (Regen usw.) im Normalbetrieb keine lebensgefährlichen elektrischen Schläge verursachen kann.

Es dürfen keine freiliegenden stromführenden Teile in der Spannungsklasse B (>60 V in DC (*DC pulsierend*) / >30 V rms in AC) vorhanden sein. Die Schutzelemente (Schlitten, Schutzabdeckungen usw.) gegen direktes Berühren dürfen nicht ohne Werkzeug entfernt werden können.

### 02.02 ELEKTRISCHE BAUTEILE

Alle Teile der elektrischen Ausrüstung müssen mindestens gemäß der Schutzart IP66D geschützt sein (staubdicht, spritzwassergeschützt, kein Eindringen von Gegenständen). Freiliegende Stecker/Drähte müssen im Falle eines Unfalls gegen Abrieb geschützt sein (seitliche Abdeckungen).

### 02.03 MAXIMALE SPANNUNG DES STROMBUSSES

Die maximal zulässige Spannung im Hauptstromkreis beträgt:

KLASSE A	Trial-Motorräder: 60 V DC & 30 V AC (rms) (pulsierend DC < 60V)
KLASSE B	420 V DC und 300 V AC (rms) 800 V DC und 600 V AC (rms) für MotoE 1500 V DC & 1000 V AC (rms) (max. Spannung für Klasse B) für Land-Geschwindigkeit-Weltrekorde

Ein sekundärer Energiebus kann für die Energieversorgung der kritischen Systeme mit einer maximalen Spannung von 60 V DC oder 30 V AC - pulsierend DC <60V verwendet werden.

Die sekundäre Energie darf nicht zum Laden der Hauptbatterie oder zur Mitwirkung an der Traktion verwendet werden.

### 02.04 HOCHSPANNUNGSSYMBOL (Anwendung der Klasse B)

Symbole, die vor "HOCHSPANNUNG" warnen, müssen auf oder in der Nähe der Schutzabdeckungen der elektrischen Ausrüstung angebracht werden; alle Symbole müssen aus einem schwarzen Lichtblitz innerhalb eines gelben Dreiecks mit schwarzem Rand bestehen.

Die Seiten des Dreiecks müssen (*falls möglich*) mindestens 80 mm lang sein, können aus praktischen Gründen aber auch größer sein.

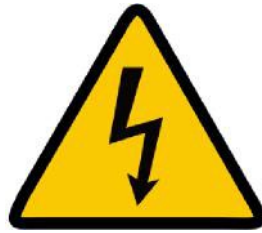

Das Kabel oder die äußere Umhüllung von Stromkreisen der Spannungsstufe B, die sich nicht in Gehäusen oder hinter Absperrungen befinden, müssen orange gekennzeichnet sein.

### **02.05 ISOLIERUNG (Anwendung der Klasse B)**

Jeder Teil der elektrischen Ausrüstung (Klasse B) muss gegenüber allen stromführenden Teilen und der Systemerdung elektrisch isoliert sein.

Die Isolierung der Leitungen kann jederzeit vom Technischen Kommissar überprüft werden. Bei Hochspannungs- oder Hochstromkabeln ist eine doppelte Isolierung erforderlich. Die technischen Datenblätter der verwendeten Kabel sind unter allen Umständen maßgebend.

In der Klasse B muss die Abschirmung des Stromkreises mit der Masse des Fahrzeugs verbunden sein. Das Isolationsüberwachungssystem dient als Instrument zur Feststellung eines Isolationsfehlers.

*Das abgeschirmte Kabel wird nur empfohlen, wenn ein direkter Zugang zum Stromkabel (Batterie-Wechselrichter oder Wechselrichter-Motor) besteht oder dieses beschädigt werden könnte.*

Bei Klasse B müssen die Plus- und Minusleitungen von der Batterie gegenüber dem Chassis isoliert sein, um mindestens der maximalen Batteriespannung standzuhalten. Die Anforderungen an den Isolationswiderstand von 100 Ohm/V für Gleichstrom bzw. 500 Ohm/V für Wechselstrom erlauben Körperströme von 10 mA bzw. 2 mA.

Bei Klasse B muss ein Isolationsüberwachungssystem eingesetzt werden, um den Zustand der Isolationsbarriere zwischen dem Klasse-B-System und dem Chassis zu überwachen.

Alle elektrisch leitenden, nicht stromführenden Teile müssen mit der Systemerdung verbunden sein.

Für die Klasse B ist es zwingend erforderlich, dass alle wesentliche leitfähigen Teile des Körpers mit dem Motorradchassis und den Kabeln oder leitenden Teilen potentialgleich sind. Der Widerstand zwischen den freiliegenden stromführenden Teilen, die von einer Person gleichzeitig berührt werden können, muss < 0,1 Ohm betragen.

In Fällen, in denen die Spannung des Stromkreises 60 V DC oder 30 V AC (rms) übersteigt, muss der Stromkreis durch einen geeigneten Isolator vom Bordnetz getrennt sein.

Isoliermaterial, das keine ausreichende mechanische Festigkeit aufweist, d. h. Farbanstriche, Emaille, Oxide, Faserbeschichtungen (getränkt oder nicht) oder Isolierbänder, ist nicht zulässig.

Wenn nach den erstmaligen technischen Kontrollen eine Reparatur vorgenommen werden muss (z. B. mit Klebeband), muss der Technische Kommissar die Übereinstimmung der Reparatur erneut überprüfen.

Elektrische Kabel und Ausrüstungen müssen vor jeglichem Risiko einer mechanischen Beschädigung (Steinschlag, mechanisches Versagen, ...) sowie vor jeglichem Risiko eines Brandes oder elektrischen Schlages geschützt werden.

Jeder Teil der elektrischen Ausrüstung, einschließlich der Kabel und Leitungen, muss einen angemessenen Isolationswiderstand zwischen stromführenden Teilen und dem Chassis aufweisen.

## 02.06 STROMANZEIGE(N)

*Um den Zustand des Motorrads eindeutig zu definieren und zu identifizieren*, müssen mindestens drei deutlich sichtbare Anzeigen vorhanden sein:

*Vorgeschriebene Anforderungen für die Klassen A und B*: EINE Leuchte oder eine Anzeige auf der Instruktionstafel/dem Armaturenbrett (im gekennzeichneten Bereich, siehe nachstehende Abbildung).



*Nur für die Klasse B zusätzlich vorgeschriebene Anforderungen*: ZWEI Leuchten (z. B. LED-Repeater) müssen aus einer Entfernung von 10 Metern auf beiden Seiten des Motorrads sichtbar sein (in dem gekennzeichneten Bereich, siehe nachstehende Abbildung). Diese beiden Seitenleuchten müssen vor jeglichem Kontakt (Fahrer, Umgebung usw.) geschützt werden.

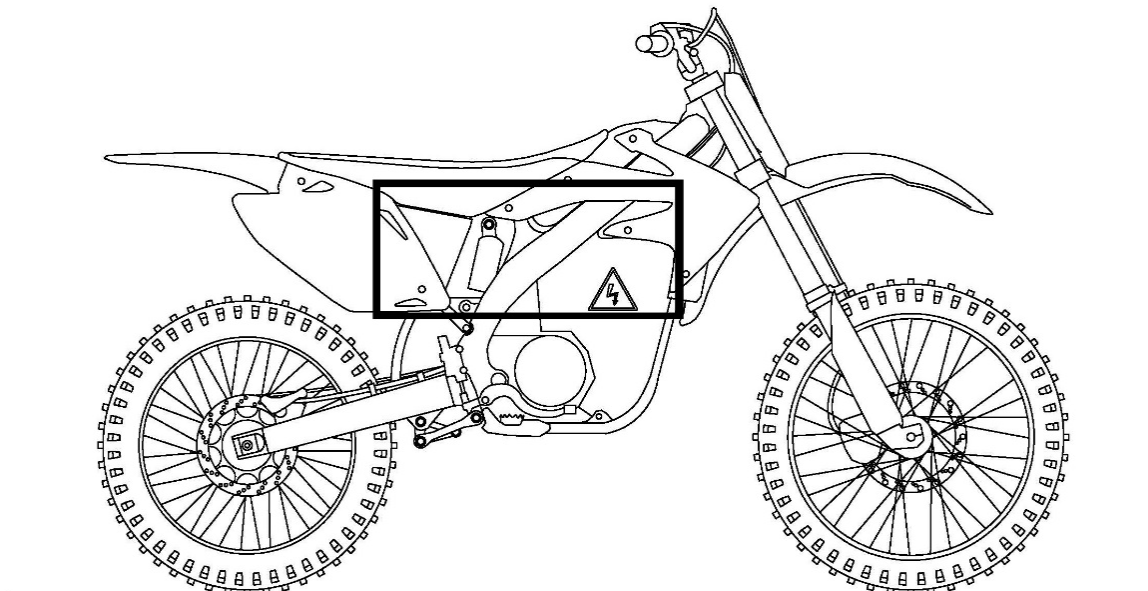

*Zustand des Motorrads*: LED-Farbstrategie: Die Anzeigen warnen, wenn sich das Motorrad in folgendem Zustand befindet:

- SICHER: GRÜN **BLINKEND** (Strom EIN, Spannung > 60V DC und Fahrmodus ist AUS) (*Blinkfrequenz: 1Hz*).
- SICHER IM FAHRMODUS EIN: **PERMANANT** GRÜN  
*Streng empfohlen*: Anzeige auf dem Armaturenbrett: GO (*Beispiel nachfolgend*)



### MotoE™ Motorrad Sicherheitseinrichtungen

Anzeigen des Armaturenbrettes, wenn das Motorrad aktiv\* ist



Kontrollleuchte AN zeigt an, dass das Motorrad und der Gasgriff aktiv sind.

rot blinkende Leuchten werden automatisch aktiviert, wenn das Motorrad aktiv ist und die Geschwindigkeit weniger als 3 km/h beträgt

\*solange das GO-Symbol grün leuchtet, ist das Motorrad aktiv

- NICHT SICHER: **PERMANANT** ROT oder KEIN LICHT (in einem gefährlichen Zustand (Isolationsfehler usw.)  
Nur für die Klasse B: Die Anzeigen müssen eine Spannung im Stromkreis von mehr als 60 V Gleichstrom anzeigen - für Fahrbereitschaft oder Interventionen.
- **LADEN** (nur empfohlen): Farbe frei, aber anders als vorstehende Anzeigen

Die Ausführung der Anzeigen ist frei, muss aber vorher von der CTI-FIM genehmigt werden. Eine Liste der bereits genehmigten Anzeigen kann zur Verfügung gestellt werden.

### 02.07 HAUPTSTROMKREISUNTERBRECHER- "NOTAUS" (Anwendung für Klasse B, empfohlen für Klasse A)

Der Hauptstromkreisunterbrecher muss sich vom Trennschalter trennen und die Spannung des Hauptbusses unter 60 V ableiten. Dieses System wird als Hauptstromkreisunterbrecher oder "Not-Aus" bezeichnet.

Niederspannungsspeicher, die für Niederspannungsstromkreise vorgesehen sind, z. B. Hilfsstromkreise, müssen nicht durch den Hauptstromkreisunterbrecher (Not-Aus) getrennt werden, sofern sie vollständig von den Hauptstromspeichern getrennt sind.

Der Stromkreisunterbrecher des Fahrers muss für den Fahrer zugänglich sein, wenn er auf dem Motorrad sitzt. Der Stromkreisunterbrecher für den Fahrer muss vom Hauptstromkreisunterbrecher getrennt sein.

Im Falle einer Notabschaltung muss der Hauptstromkreisunterbrecher Plus und Minus der Batterie trennen, nicht das Motordrehmoment, die aktive Entladung ermöglichen und die Hilfsbatterie vom Hilfsstromkreis trennen. Die Abschaltung muss durch einen roten Knopf (kein elektrischer

*Leiter/Kunststoff) erfolgen. Dieser muss sich in dem gekennzeichneten Bereich befinden (siehe nachstehende Abbildung).*



*Die Ausführung dieses roten Knopfes ist frei, muss aber vorher von der CTI-FIM genehmigt werden. Eine Liste der bereits genehmigten Anzeigen kann zur Verfügung gestellt werden.*

## **02.08 SICHERUNGEN (ÜBERSTROMSCHUTZSCHALTER)**

Ein Überstromschutzschalter ist ein Gerät, das den elektrischen Strom, in das es installiert ist, automatisch unterbricht, wenn die Stärke dieses Stroms einen bestimmten Grenzwert über eine bestimmte Zeitspanne überschreitet.

Die Sicherungen dürfen auf keinen Fall den Hauptstromkreisunterbrecher (Not-Aus) ersetzen. Die Sicherungen müssen im Inneren des Akkupacks angebracht sein.

Die Sicherungen werden während des Ladevorgangs verwendet.

## **02.09 KONDENSATOREN**

Die Spannung an den zum Stromkreis gehörenden Kondensatoren sollte innerhalb von 5 Sekunden nach dem Öffnen des Hauptstromkreisunterbrechers oder dem Auslösen der Überstromschutzschalters des Akkumulators unter 60 Volt fallen. Es kann eine aktive Entladung verwendet werden.

Aus EMV-Gründen werden kapazitive Kopplungen zwischen dem Klasse-B-Potenzial und dem elektrischen Chassis verwendet. Der Hersteller muss dem Technischen Kommissar die EMV-Eigenzertifizierung (oder die Zertifizierung eines externen Labors) vorlegen.

Die durch die Entladung verursachte Energie für den Gleichstrom muss  $< 0,2 \text{ J}$  sein.

Für Wechselstrom-Körperströme, die durch kapazitive Kopplungen bei Berührung von Wechselstrom-Hochspannung verursacht werden, darf der Wechselstrom 5 mA nicht überschreiten.

## **02.10**

### **MOTORABSCHALTUNG(EN) (HÄNGT VON DER KATEGORIE AB, INSBESONDERE FÜR DAS SICHERUNGSBAND).**

Alle Motorräder müssen mit einem funktionsfähigen Trennschalter ausgestattet sein, der aktiviert wird, wenn der Fahrer das Motorrad verlässt. Dieses Trennsystem muss den Motor abstellen (*Vorschrift: Unterbrechung der Traktion*). Dieser Trennschalter (d. h. das Sicherungsband) muss vom Motorrad aus am Handgelenk des Fahrers befestigt werden.

Dieser Motor-Ausschalter muss mit einem Sicherungsband von ausreichender Länge (max. 1 m) und Stärke betätigt werden. Sobald der Fahrer vom Motorrad absteigt, muss das Sicherungsband vom

Trennschalter und vom Motor gelöst werden. Das Sicherungsband muss fest mit dem Trennschalter verbunden sein, so dass es nicht versehentlich gelöst werden kann, sondern nur, wenn der Fahrer das Motorrad verlässt.

Der Trennschalter darf nicht mit Klebeband, Klebstoff, Kabel oder anderweitig fest montiert werden.

### **02.11 AKKUMULATOR/RESS (wiederaufladbares Energiespeichersystem)**

Der Typ, die Abmessungen und das Gewicht des/der Akkumulatoren dürfen zwischen dem offiziellen Training und dem Rennen nicht verändert werden.

Alle elektrischen Geräte an Bord des Fahrzeugs müssen von den offiziellen Akkumulatoren des Fahrzeugs mit Energie versorgt werden, es sei denn, es handelt sich um Geräte, die ursprünglich von Trockenbatterien, kleinen Akkumulatoren oder eigenen Solarzellen angetrieben wurden

Für den Unterstützungsbetrieb muss die Batterie durch mindestens zwei unabhängige Systeme (Relais, ...) und Trennvorrichtung vom Stromkreis isoliert werden können.

Im Falle eines Relaisausfalls trennt der Elektrotechniker mit entsprechender PSA die Batterie.

Das Batteriesystem muss Überspannung vermeiden.

Ein Falltest ist erforderlich (1 m Höhe, dann Laden/Entladen bei 1 C). Der Hersteller muss den Falltest (mit 6 verschiedenen Aufprallpunkten) durchführen und dem Technischen Kommissar das Formular zur Selbstzertifizierung dieses Tests vorlegen.

Ein Spritzwassertest (oder bei Regen) ist erforderlich, dann ein Entlade-/Ladezyklus.

Das Batteriegehäuse muss verhindern, dass sich im Inneren des Gehäuses eine Konzentration von zündfähigem Gas/Luft, Staub/Luft oder Wasserstoff bildet. Der Wasserstoffausstoß darf nicht übermäßig sein.

Das BMS (Batterie Management System) muss vor Überspannung, Unterspannung, Überstrom, Über- und Untertemperatur schützen und ein thermisches Durchgehen bei Überladung oder Batterieausfall verhindern.

Das BMS ist ein Sicherheitssystem, das interne Fehler erkennt und dann die Leistungsreduzierung (Laden oder Entladen) bis zur Abschaltung auslösen kann.

**WICHTIG:** Als Bedingung für die Teilnahme muss zusammen mit der Nennung zum Rennen für die Maschine ein Sicherheitsdatenblatt vorgelegt werden, das alle relevanten Details über die Chemie des Akkumulators, die Gefahren für Mensch und Umwelt, die Handhabung und die spezifischen Brandrisiken sowie Vorsichtsmaßnahmen enthält.

### **02.12 AUFLADEN DES AKKUMULATORS**

Die Energieversorgung wird im Fahrerlager zu den Zeiten und an den Orten bereitgestellt, wie vom Veranstalter des Rennens festgelegt.

Das Aufladen erfolgt geschützt vor Sonne und Regen in einem belüfteten Bereich.

Das Aufladen darf nur mit der vom Rennveranstalter zur Verfügung gestellten Energieversorgung erfolgen.

Das Ladesystem muss von der Maschine getrennt sein und allen elektrischen Sicherheitsanforderungen entsprechen, einschließlich thermischer Überlastauslöser, Sicherungen und mit einem Fehlerstromschutzschalter ausgestattet sein.

Der Ladevorgang muss immer unter der Kontrolle des BMS erfolgen.

Das Antriebssystem ist während des Ladevorgangs ausgeschaltet oder das Ladekabel ist ohne Strom angeschlossen. Keine Bewegung des Motorrads während des Ladevorgangs (Fahrmodus AUS).

Keine Tätigkeit während des Ladevorgangs (kein mechanischer oder elektrischer Eingriff).

Das Ladegerät muss über die Erdung des Netzes mit der Masse des Motorrads verbunden sein. Das Antriebssystem des Motorrads muss vor Beginn des Ladevorgangs auf Erdungsfehler überprüft werden.

Das Ladegerät muss über eine Sicherung zum Schutz des Ladekabels verfügen.

### **02.13 BEFESTIGUNG DES AKKUMULATORS**

Der Akkumulator muss sicher im Fahrzeug eingebaut und gegen Kurzschluss und Auslaufen geschützt sein. Der Akkumulator muss mit Metallklammern mit isolierender Beschichtung am Rahmen oder Fahrgestell befestigt werden (nur für Klasse B).

Die Befestigungsart muss so gestaltet sein, dass sich weder der Akkumulator noch die Befestigungsvorrichtung selbst oder ihre Verankerungspunkte - selbst bei einem Aufprall - lösen können. Der Standort des Akkumulators muss durch eine solide Trennwand vom Fahrer getrennt sein.

Jedes Gehäuse des Akkumulators muss über ein eigenes Kühl- und/oder Entlüftungssystem verfügen. Bei modularen Batteriesystemen wird ein Hitzeschild zwischen den Modulen in Form einer adiabatischen Abschirmung oder eines intumeszierenden Materials dringend empfohlen.

Beim Einbau des Akkumulators muss sichergestellt werden, dass im Falle eines Lecks oder einer Explosion einer Akkumulatorzelle der Inhalt vom Fahrer ferngehalten wird und die Sicht des Fahrers oder die sichere Handhabung der Maschine in keiner Weise beeinträchtigt wird.

Die Batterie muss so in das Motorrad eingebaut sein, dass sie sich nicht versehentlich oder unbeabsichtigt lösen kann. Die Batterie darf nicht herausgeschleudert werden, wenn das Motorrad kippt.

### **02.14 AUFPRALLERKENNUNG**

*Sowohl für die Klasse A als auch für die Klasse B wird dringend empfohlen, ein Aufprallerkennungssystem auf der Grundlage eines Neigungswinkelsensors oder einer IMU oder Ähnlichem zu installieren, um die Sicherheit von Fahrern und Streckenposten zu erhöhen.*

## **03**

### **AUSRÜSTUNG FÜR DAS PERSONAL BEIM BETRIEB DES ELEKTRISCHEN STROMKREIS DES MOTORRADES (Anwendung der Klasse B)**

Ausrüstung, die in jeder Box verwendet werden muss (und mit der man vertraut sein muss) (vom Team zur Verfügung gestellt, es sei denn, es wurde je nach Meisterschaft/Veranstalter/Promoter anders vereinbart):

- Handschuhe: Klasse 0 CEI 60903-2002 oder CEI 60903-2003 (bis 1000 V) - Klasse 1 (über 1000 V.)
- Festes Schuhwerk mit isolierten Sohlen
- Schutzbrille (Helm oder Visier)
- CO<sub>2</sub>-Feuerlöscher für HV-Systeme (mind. 1 mit gültiger Zertifizierung) - optional
- F500-Feuerlöscher für Lithium-Ionen-Batterien (mindestens 1 mit gültiger Zertifizierung)
- Isoliermatte: CEI 61111 - Klasse 0 um jedes Motorrad herum
- Nothaken: *CEI 61235*
- *Brandschutzdecke für Elektrofahrzeuge (min 3x3 m)*

Für die Hauptgarage:

- Automatischer Defibrillator
- Erste-Hilfe-Kasten für Verletzungen



Isoliermatte:  
CEI 61111 - Klasse 0



F500-Feuerlöscher für  
Lithium-Ionen-Batterien



Schuhe mit isolierten Sohlen



Brandschutzdecke für  
Elektrofahrzeuge  
(min. 3x3 m)

**HINWEIS:**



- Die Mannschaft muss ihre eigene PSA (Persönliche Schutzausrüstung) für ihr Personal zur Verfügung stellen (es sei denn, es wurde je nach Meisterschaft/Veranstalter/Promoter anders vereinbart).
- Der nationale Verband muss sicherstellen, dass seine Offiziellen ordnungsgemäß mit der gleichen PSA ausgestattet sind wie oben aufgeführt.

## **04 TECHNISCHE ÜBERPRÜFUNGEN**

Als Bedingung für die Zulassung müssen alle an Bord des Motorrads vorhandenen Sicherheitselemente genau beschrieben und bei den technischen Überprüfungen vorgelegt werden.

Der Technische Kommissar prüft sowohl die Maschine als auch den Fahrer auf Übereinstimmung mit den technischen Vorschriften sowie auf die Verwendung einer ordnungsgemäßen technischen Konstruktionsweise und auf das Vorhandensein einer angemessenen elektrischen Isolierung und eines Wetterschutzes. Das Motorradmodell muss den EMV-Vorschriften ECE-R10 entsprechen (empfohlen).

Beschädigte Maschinen müssen nach dem Rennen oder dem Training zur Überprüfung der Technischen Kontrolle vorgeführt werden. In solchen Fällen ist der Bewerber dafür verantwortlich, dass sowohl seine Maschine als auch seine Kleidung vor der weiteren Teilnahme an der Veranstaltung erneut überprüft und genehmigt werden. Wenn Aufkleber/Markierungen verwendet werden, muss ein neuer Aufkleber/eine neue Markierung angebracht werden.

Es liegt in der Verantwortung des Fahrers, sicherzustellen, dass die im Wettbewerb verwendete Maschine elektrisch, mechanisch und strukturell in einem sicheren Zustand ist.

*Der Technische Kommissar kann Zugang zu einigen Daten (Batteriespannung, Batteriestrom usw.) verlangen und diese herunterladen. Bei Bedarf und in Übereinstimmung mit den anderen Beteiligten kann das Motorrad in der Leistung oder in anderen Aspekten begrenzt werden.*

Im Falle von Streitigkeiten ist die Entscheidung des Technischen Kommissars endgültig.

### **04.01 ÜBEREINSTIMMUNG**

Jeder Bewerber ist verpflichtet, gegenüber den Technischen Kommissaren der Veranstaltung nachzuweisen, dass sein Fahrzeug jederzeit mit den vorliegenden Bestimmungen und den für die Veranstaltung geltenden Bestimmungen in vollem Umfang übereinstimmt.

### **04.02 ÜBERPRÜFUNGEN**

Die technischen Überprüfungen vor dem offiziellen Training und vor dem Rennen sollten mindestens eine Stunde dauern, nach dem Rennen mindestens 30 Minuten.

Die technischen Überprüfungen müssen in Übereinstimmung mit dem Verfahren und den Zeiten durchgeführt werden, wie in den CEB-Bestimmungen und in der Veranstaltungsausschreibung festgelegt.

Nachfolgend ein Beispiel für die mindestens durchzuführenden Überprüfungen:

URSPRÜNGLICHE TECHNISCHE ÜBERPRÜFUNGEN	CHECK	MARKIERUNG
<b>MOTORRAD</b>		
Marke + Modell	X	
Rahmen	X	X
Trennschalter (Sicherungsband)	X	
Selbstschließender Gasgriff	X	
Bremsen (vorne und hinten)	X	
LED-Farbstrategie je nach Zustand des Motorrads	X	
Kennzeichnung der elektrischen Teile der Klasse B (gelbes Dreieck)	X	
Direkt zugängliche Klasse-B-Leitungen (orangefarben)	X	
Batterie Ausgangsspannung	X	
Gewicht + Ballast	X	
Befestigung der Batterie	X	X
Schutz für das Vorgelegewellen-Ritzel und das hintere Ritzel	X	
Lenkerenden + Schutz + Hebel	X	
<b>ELEKTRISCHE SCHUTZAUSRÜSTUNG DER TEAMMITGLIEDER (Klasse B)</b>		
Elektrische Ausrüstung für eine Person (Akkreditierung)	X	
VAT (Spannungsabfallprüfer)	X	
Notfall-Haken: <a href="#">CEI 61235</a>	X	
Isoliermatten: CEI 61111 - Klasse 0	X	
Schutzbrille (Helm oder Visier)	X	
Handschuhe: Klasse 0 CEI 60903-2002 oder CEI 60903-2003 (bis 1000 V) - Klasse 1 (über 1000 V.)	X	
Robuste Schuhe/Stiefel mit isolierten Sohlen	X	
CO2-Feuerlöscher für HV-Systeme	X	
F500-Feuerlöscher für Lithium-Ionen-Batterien	X	
<a href="#">Brandschutzdecke für Elektrofahrzeuge (min 3x3 m)</a>	X	
Automatischer Defibrillator (für die Hauptgarage)	X	
Erste-Hilfe-Kasten für Verletzungen (für die Hauptgarage)	X	
<b>SCHUTZAUSRÜSTUNG FÜR DEN FAHRER</b>		
Fahrerhelm(e)	X	X
Brust- und/oder Rückenprotektor für den Fahrer	X	X
Schutzkleidung für den Fahrer (Stiefel, Handschuhe, Anzüge)	X	

- Das Motorrad muss einer allgemeinen Überprüfung in Übereinstimmung mit den Vorschriften der FIM unterzogen werden. Auf abgenommenen Motorrädern wird ein Aufkleber oder eine Farbe an der Vorderseite des Hauptrahmens angebracht.
- Die technischen Überprüfungen werden nur durchgeführt, wenn das Formular für die technische Überprüfung des Motorrads vom Fahrer oder seinem Mechaniker vorgelegt wird.
- Für die Technische Überprüfung nach dem Rennen muss sichergestellt werden, dass die während des Rennens eingesetzten und ausgewählten Maschinen direkt in den Parc Fermé gebracht werden.



---

**Handbuch MOTORRADSPORT 2025 – Brauner Teil**  
**DMSB-Technik-Bestimmungen**

**INHALT**

IDM - Internationale Deutsche Motorradmeisterschaft	Brauner Teil Seite 2
DMSB-Langstrecken-Cup	Brauner Teil Seite 3
SuperMoto	Brauner Teil Seite 5
Minimoto	Brauner Teil Seite 15
Historische Renn- und Supersportmotorräder	Brauner Teil Seite 21

---

**Technische Bestimmungen IDM –**  
**Internationale Deutsche Motorradmeisterschaft 2025**

Stand: 17.01.2025

Die Technischen Bestimmungen für die Klassen der IDM 2025 werden auf [www.dmsb.de](http://www.dmsb.de) veröffentlicht.

## **Technische Bestimmungen des DMSB für den**

### **DMSB Langstrecken Cup 2025**

Stand: 02.12.2023 – Änderungen sind *kursiv* abgedruckt

#### **1. Kennzeichnung der Motorräder**

Alle Startnummern müssen an der Front (1 x mittig oder jeweils 1 x pro Seite) und auf jeder Seite am Motorrad deutlich lesbar angebracht sein. Das Startnummernfeld hat die Maße 230 mm Breite und 190 mm Höhe zu erfüllen.

Ziffernhöhe vorne: 140 mm

Ziffernhöhe hinten/seitlich: 120 mm

Die Beurteilung über Einhaltung und Richtigkeit vorstehender Festlegungen obliegt dem Technischen Kommissar.

#### **2. Techn. Bestimmungen**

##### **2.1 Geräuschbestimmungen**

Grundsätzlich gültig sind max. 103 dB(A). Ein abweichendes Geräuschlimit kann in der Veranstaltungsausschreibung festgelegt werden. Nach Ende der Veranstaltung sind + 2 dB(A) zulässig. Gemessen wird nach FIM-Messmethode, Technische Bestimmungen für Straßensport, Art. 01.79, orangefarbener Teil im Handbuch.

Auspuffanlagen werden markiert und nur solche sind im Wettbewerb zugelassen. Änderungen können in der Veranstaltungsausschreibung geregelt werden.

Fahrzeuge die schon ab Werk mit einem höheren dB(A) Wert homologiert wurden sind zum Start zugelassen. Hier gilt aber keine weitere Lautstärkentoleranz. Fahrzeuge die den zulässigen Lärmpegel auf der Strecke überschreiten werden umgehend mit der schwarzen Flagge mit Startnummer aus dem laufenden Training oder Rennen geholt. Wiederaufnahme des Trainings oder Rennen für dieses Team nur nach bestandener Geräuschüberprüfung.

##### **2.2 Luftfilter**

Alle Motorräder müssen mit einem Luftfiltergehäuse oder einer Airbox ausgerüstet sein. Das geschlossene System für die Triebraumentlüftung muss beibehalten werden. Der Einsatz darf geändert oder entfernt werden.

##### **2.3 Räder, Reifen und Bremsen**

Die Radachsen müssen aus Eisenmaterial hergestellt sein. Räder aus Verbundmaterial (z.B. Carbon oder Kohlefaser) sind nicht zulässig, es sei denn diese verfügen über eine FIM-Homologation, Allgemeine Betriebserlaubnis (ABE), Allgemeine Bauartgenehmigung (ABG) oder Systemgenehmigung nach UN-ECE/EWG.

Bremsscheiben und deren Befestigungen am Rad müssen aus Eisenmaterial sein.

Die Wahl der Reifen, Mischung und Beschaffenheit sind freigestellt.

##### **2.4 Verkleidung**

Die Verwendung eines geschlossenen Verkleidungskiels ist empfohlen.

##### **2.5 Modifizierung von Motorradteilen**

Grundsätzlich dürfen sämtliche Teile modifiziert oder ausgetauscht werden, müssen allerdings für Jedermann käuflich zu erwerben sein.

Nicht ausgetauscht werden dürfen: Rahmen, Motorgehäuse inkl. Zylinder und Zylinderkopf.

Schrauben und Bolzen an hochbelastbaren Teilen dürfen weder modifiziert noch ausgetauscht werden.

In den Klassen Superbike und Supersport muss das serienmäßige Tankvolumen beibehalten werden. In der Klasse Endurance beträgt das max. zulässige Tankvolumen 24 Liter.

## **2.6 Kühlmittel**

Als Motorkühflüssigkeit muss reines Wasser verwendet werden.

## **2.7 Sicherheitsrücklicht**

Motorräder müssen mit einer funktionsfähigen roten Rückleuchte versehen sein, die über LEDs verfügt. Diese muss an der Fahrzeugverkleidung hinten, mindestens 600 mm über dem Boden und im Bereich zwischen Hinterrad und Höcker angebracht sein. Es muss sichergestellt sein, dass sie nicht von Teilen und/oder dem Fahrer verdeckt wird und mit max. 5° Abweichung zur Fahrzeuglängsachse nach hinten leuchtet. Eine Blendwirkung muss ausgeschlossen sein.

## **2.8 Kettenschutz**

Ein Kettenschutz muss so angebracht sein, dass Körperteile nicht zwischen unterem Kettenlauf und hinterem Kettenrad eingeklemmt werden können.

---

## Technische Bestimmungen des DMSB für SuperMoto 2025

Stand: 01.11.2024 – Änderungen sind *kursiv* abgedruckt

### INHALTSVERZEICHNIS

- 01.01 Allgemeine Bestimmungen
- 01.18 Telemetrie
- 01.19 Gewicht der Motorräder
- 01.27 Startvorrichtung
- 01.29 Schutzvorrichtung für offen liegende Antriebsteile
- 01.31 Auspuffrohre / Schalldämpfer
- 01.33 Lenker
- 01.35 Bedienungshebel/Gasschieber/Zündunterbrecher
- 01.39 Fußrasten
- 01.41 Bremsen
- 01.43 Radabdeckungen
- 01.47 Räder, Felgen, Reifen
- 01.53 Zusätzliche technische Bestimmungen
- 01.55 Startnummern
- 01.63 Kraftstoff / Kühlmittel
- 01.65 Ausrüstung, Schutzbekleidung
- 01.67 Tragen von Schutzhelmen
- 01.70 Anerkannte internationale Prüfnormen für Schutzhelme
- 01.79 Technische Abnahme/Geräuschkontrolle/Parc Fermé
- 01.83 Zusätzliche Technische Bestimmungen für Quads

### 01.01 Allgemeine Bestimmungen

#### 01.1

Wenn in diesen technischen Bestimmungen des DMSB für SuperMoto Dinge nicht geregelt sind, werden in diesem Fall die betreffenden FIM- Bestimmungen wirksam.

#### 01.2

Was nicht als erlaubt aufgeführt ist, ist verboten.

Eine erlaubte Änderung darf eine verbotene nicht nach sich ziehen.

Bei allen Motorrädern ist die Verwendung von Titan für Rahmenkonstruktion, Vordergabel, Lenker, Schwinge, Schwingen- und Radachsen verboten. Für Radachsen ist die Verwendung von Leichtmetall ebenfalls nicht gestattet. Die Verwendung von Schrauben und Muttern aus Titan ist erlaubt.

#### 01.3

Für einzelne Wettbewerbe können weitergehende Festlegungen notwendig sein; diese werden im Einzelnen entweder im FIM-Sporting-Code oder den Wettbewerbsbestimmungen für den betreffenden Wettbewerb aufgeführt.

#### 01.4

Die Beurteilung über Einhaltung und Richtigkeit nachfolgender Festlegungen obliegt den Technischen Kommissaren.

### 01.18 Telemetrie (elektronische Datenübertragung)

Von bzw. zu einem sich bewegenden Motorrad / Fahrer dürfen keinerlei Informationen, auf welche Art auch immer, übertragen werden (Ausnahme: Transpondersignale zur Zeit- oder Rundenmessung).

## **01.19 Gewicht der Motorräder**

Das Gewicht der Motorräder wird ohne Kraftstoff gemessen.

Sofern in den Prädikatsbestimmungen nicht anders geregelt, betragen die Mindestgewichte:

Motorräder bis 250 cm<sup>3</sup>: 98 kg

Motorräder über 250 cm<sup>3</sup>: 102 kg

Eine Gewichtstoleranz von 1,0 % nach dem Rennen ist gestattet.

## **01.27 Startvorrichtung**

Ein Anlass-System ist vorgeschrieben.

## **01.29 Schutzvorrichtung für offen liegende Antriebsteile**

### **29.1**

Das Getrieberitzel muss mit einem Schutz abgedeckt sein.

### **29.2**

Ein Kettenschutz muss so angebracht sein, dass Körperteile nicht zwischen unterem Kettenlauf und hinterem Kettenrad eingeklemmt werden können.

## **01.31 Auspuffrohre/Schalldämpfer**

### **31.1**

Das Endstück muss über eine Mindestlänge von 30 mm horizontal und parallel zur Mittellängsachse des Solomotorrades (mit einer Toleranz von +/- 10°) verlaufen und darf das Ende des Auspuffs um nicht mehr als 5 mm überragen. Alle scharfen Ecken müssen mit einem Mindestradius von 2 mm abgerundet werden (siehe Abbildung E).

### **31.2**

Auspuffgase müssen nach hinten abgeleitet werden, jedoch so, dass sie keinen Staub aufwirbeln, Reifen und Bremsen nicht verschmutzen sowie auch andere Fahrer in keiner Weise stören oder belästigen. Gegen evtl. Ölverlust müssen Maßnahmen getroffen werden, um nachfolgende Fahrer nicht zu gefährden.

### **31.3**

Das Auspuffende darf bei einem Solomotorrad nicht über die am hinteren Rand des Hinterrades angelegte senkrechte Tangente (Siehe Abb. E) hinausragen.

## **01.33 Lenker**

### **33.1**

Die Breite der Lenker beträgt für Solomotorräder mindestens 600 mm und höchstens 850 mm.

### **33.2**

Bei Lenkern mit Querverbindung muss diese mit einem Schutzpolster versehen sein. Bei Lenkern ohne Querstreben müssen die Lenkerschellen mit einem Schutzpolster versehen sein.

### **33.3**

Ungeschützte Enden des Lenkers müssen mit einem festen Material verstopft oder mit geeignetem Material (z. B. Gummi) überzogen sein.

### **33.4**

Lenkerschellen müssen abgerundet und so beschaffen sein, dass Bruchstellen am Lenker nicht auftreten können.

**33.5**

Wird ein Handschutz benutzt, so muss dieser aus bruchfestem (nicht splitternden) Material bestehen.

**33.6**

Reparaturschweißungen an Leichtmetall-Lenkern sind verboten.

**33.7**

Lenker aus Karbon / Kohlefasermaterial sind verboten.

## **01.35 Bedienungshebel/Gasschieber/Zündunterbrecher**

**35.1**

Alle Handhebel (Kupplung, Bremse etc.) müssen am äußeren Ende in einer Kugel enden, die auch abgeflacht sein kann.

**35.2**

Ist der Fußbremshebel auf der Achse mit Fußraste gelagert, so muss er im Falle einer etwaigen Deformierung der Fußraste dennoch unter allen Umständen funktionsfähig bleiben.

**35.3**

Gasschieber müssen sich automatisch schließen, wenn der Fahrer den Griff loslässt.

**35.4**

Alle Solomotorräder müssen mit einem am Lenker angebrachten, in Reichweite der an den Handgriffen liegenden Hand befindlichen Zündunterbrechungsschalter oder -knopf ausgerüstet sein, dieser muss rot sein.

**35.5**

Alle sonstigen am Lenker angebrachten Schalter oder Knöpfe dürfen nicht rot sein.

## **01.39 Fußrasten**

**39.1**

Fußrasten können mit einem Klappmechanismus versehen sein, müssen dann aber über eine Vorrichtung verfügen, die sie automatisch wieder in ihre Normalstellung zurückbringt.

**39.2**

Die Fußrasten-Enden müssen geschlossen, die Ränder in jedem Fall abgerundet sein.

**39.3**

Reparaturen an Fußrasten dürfen ausschließlich durch Schweißen erfolgen.

**39.4**

*An den Fußrasten müssen sogenannte Rasten-Schleifer angebracht sein.*

## **01.41 Bremsen**

Alle Fahrzeuge müssen mit mindestens zwei wirksamen Bremsen ausgerüstet sein, die unabhängig voneinander betätigt werden und konzentrisch wirken.

Die Schrauben zur Befestigung der Vorderrad-Bremse an der Gabel oder am Adapter müssen gebohrt und mit Draht *oder einem anderen geeigneten Mittel* gesichert sein.

## **01.43 Radabdeckungen**

Die vordere Radabdeckung darf gekürzt werden. Dabei muss das vordere Ende vertikal mindestens bis über die Vorderachse reichen.



---

## **01.47 Räder, Felgen, Reifen**

### **47.1**

Jede Änderung an der Felge bzw. den Speichen eines Integralrades (gegossen, geschweißt, genietet), wie es vom Hersteller geliefert wurde, oder an einer zerlegbaren Felge ist verboten.

Es ist im DMSB-Bereich nicht erforderlich, Integrafelgen mit Kunststoffscheiben abzudecken.

### **47.2**

Die Reifenoberfläche kann glatt (d.h. ohne Profilrillen/Slicks) oder profiliert sein. Zusätzliche Profilrillen, Schnitte usw. an den vorderen und hinteren Reifen sind zulässig. Die höchst zulässige Profiltiefe an der Mitte der vorderen und/oder hinteren Reifen beträgt 10 mm. Beim Nachschneiden darf das Gewebe nicht beschädigt werden.

### **47.3**

Sofern in den Prädikatsbestimmungen nicht anders geregelt, darf die Felgen- Mindestgröße von 16“ Zoll nicht unterschritten werden.

## **01.53 Zusätzliche technische Bestimmungen**

### **53.1**

Motor- und Getriebeentlüftung sowie Vergaserüberlauf müssen in einen geschlossenen, leicht zugänglichen Sammelbehälter aus öl- und kraftstoffresistentem Material mit einem Volumen von mindestens 250 cm<sup>3</sup> münden.

### **53.2**

Das Ende des Entlüftungsschlauches des Sammelbehälters muss 30 cm über dem Behälter befestigt sein, er kann auch im Luftfilterkasten enden.

### **53.3**

Dem Niveau einer motorsportlichen Disziplin nicht angepasste Behälter (Getränkedosen, Shampoo Flaschen o. ä.) sind nicht gestattet.

### **53.4**

Der Sammelbehälter muss vor jedem Training/ Rennen entleert werden.

### **53.5**

Die Entlüftungsleitungen des Kraftstofftanks müssen mit rücklaufsicheren Ventilen versehen sein.

### **53.6**

Kraftstoff- und Öltankverschlüsse müssen im geschlossenen Zustand auslaufsicher sein. Öltankverschlüsse müssen außerdem durchbohrt und mit Draht gesichert sein.

### **53.7**

Alle Öleinfüll- und Ölablassschrauben müssen gegen unbeabsichtigtes Lösen durchbohrt und mit Draht gesichert sein.

### **53.8**

Außenliegende Ölfilter sowie Schrauben und Bolzen, die im Bereich des Ölstromes liegen, müssen gebohrt und mit Draht gesichert sein. Bei innen liegenden Ölfiltern müssen die Schrauben der Deckel gebohrt und mit Draht gesichert sein.

### **53.9**

Elektronisch gesteuerte Feder / Dämpfer Systeme sind verboten.

## **01.55 Startnummern**

### **55.1**

Es sind drei Startnummernschilder anzubringen. Eins vorn am Motorrad, die beiden anderen müssen an jeder Seite des Fahrzeuges gut sichtbar montiert sein. Die Startnummern müssen eindeutig lesbar angebracht sein. Bei der Verwendung von reflektierenden Ziffern muss gewährleistet sein, dass die Zeitnehmer diese eindeutig lesen können. Falls dies nicht gegeben ist, sind Farbe, Größe und Schriftbild gemäß Abbildung O - Startnummernschilder, siehe DMSB-Handbuch blauer Teil, zu verwenden. Darüber hinaus kann das Schriftbild frei gewählt werden.

### **55.2**

Sofern in den Prädikatsbestimmungen nicht anders geregelt, gilt für die Farbe der Startnummernfelder und Startnummern:  
weißer (wie RAL 9010) Grund,  
schwarze (wie RAL 9005) Ziffern

## **01.63 Kraftstoff / Kühlmittel**

### **63.1**

Es gelten die Kraftstoff-Bestimmungen der FIM (siehe DMSB-Handbuch blauer Teil).

### **63.2**

Als Kühlmittel muss Wasser verwendet werden.  
Zur Verhinderung von Korrosion, Kavitation und Verschleiß ist eine Beimischung von Zusätzen nur erlaubt, wenn diese kein MEG (Monoethylenglykol) enthalten.

## **01.65 Ausrüstung, Schutzbekleidung, allgemeine Sicherheit**

### **65.1**

Als Schutzbekleidung ist eine ein- oder zweiteilige (mit einem Reißverschluss verbundene) Fahrerkombi aus Leder oder entsprechende SuperMoto-Funktionskleidung vorgeschrieben. Besteht diese aus mehreren Teilen, so müssen die Teile durch einen Reißverschluss verbunden sein oder sich ausreichend überlappen. Das Fahren mit stark beschädigter Schutzkleidung ist nicht erlaubt.

### **65.2**

Vorgeschrieben ist außerdem die Benutzung von Handschuhen aus strapazierfähigem Material sowie kniehohen Stiefeln aus dem Off-Road-Bereich, oder spezielle SuperMoto-Stiefel aus Leder oder einem gleichwertigen Material.

### **65.3**

Die Fahrer müssen eine Schutzbrille tragen. Die Verwendung von Brillen, Helmvisieren und „Roll Offs“ oder „Tear Offs“, die am Helm verbleiben, ist ebenfalls erlaubt, Die Verwendung von Abreißvisieren ist verboten.

Die Brillen, Schutzbrillen und Visiere müssen aus nichtsplitterndem Material hergestellt sein. Ein Augenschutz, der die Sicht beeinträchtigt (z. B. durch Kratzer), darf nicht verwendet werden.

### **65.4**

Brillen und Handschuhe müssen bei Beginn der Trainings / Rennstart getragen werden.

### **65.5**

Ragen die Haare (auch Bärte) mehr als eine Handbreite aus dem unteren Bereich des Helmes heraus, sind sie als Zopf oder ähnlich zusammen zu binden. Dieser Zopf/ Bund ist beim Start in der Bekleidung (Lederkombi, Neckbrace o. ä.) so weit wie möglich zu verstauen.

## 01.67 Tragen von Schutzhelmen

### 67.1

Alle Fahrer müssen einen Schutzhelm tragen. Schutzhelme, deren Außenschale aus mehr als einem Stück besteht, sind gestattet, sofern sie im Notfall schnell und einfach, d.h. durch Lösen oder Durchtrennen des Kinnriemens, vom Kopf des Fahrers genommen werden können.

### 67.2

Alle Schutzhelme müssen das Prüfzeichen einer der in Art 01.70 aufgeführten Prüfnormen oder das entsprechende Genehmigungszeichen tragen.

### 67.3

Der Fahrer muss den Schutzhelm vorführen. Es können mehrere Helme vorgeführt werden.

### 67.4

Der Helm wird markiert.

### 67.5

Alle der technischen Abnahme vorgeführten Schutzhelme müssen den DMSB – Schutzhelmbestimmungen (siehe blauer Teil) entsprechen.

## 01.70 Anerkannte internationale Prüfnormen für Schutzhelme

Europa: ECE 22-05 Typ P oder ECE 22-06 Typ P

Japan: JIS T 8133:2015 Typ 2

USA: SNELL M2015 oder SNELL M2020D oder SNELL M2020R *oder SNELL M2025R oder SNELL M2025D*

FIM: FRHPhe-02

*Helme gemäß Prüfnorm ECE 22-05 Typ P sind ab dem 01.01.2026 nicht mehr zulässig. Alle anderen Prüfnormen bleiben weiterhin zulässig.*

## 01.79 Technische Abnahme/Geräuschkontrolle/Parc Fermé

### 79.1

*Eine Geräuschkontrolle kann bei der Technischen Abnahme durchgeführt werden. Unabhängig davon kann der Technische Kommissar bei Verdacht auf Unregelmäßigkeiten auf eigene Initiative oder auf Veranlassung durch Rennleiter / Sportkommissar eine Geräuschmessung durchführen. In der Regel erfolgt die Messung gemäß 01.79.1.1*

**Achtung:** Sollte die FIM / FIM Europe die Geräuschgrenzwerte ändern, werden die Werte im DMSB-Bereich jeweils für die übernächste Saison entsprechend angepasst.

#### **79.1.1 „2 Meter max.“-Methode Anmerkungen:**

*Um die Maßnahmen zur Verringerung des Geräuschpegels zugunsten der Umwelt weiterzuführen, wird seit 2013 in allen Allterrain-Disziplinen eine neue Methode zur Messung des Geräuschpegels mit der Bezeichnung "2 Meter max." angewendet. Die technischen Spezifikationen und die Mittel für die Anwendung einer solchen Methode zur Verwendung der Technischen Kommissare und Offiziellen sind in diesem Artikel beschrieben. Die "2 Meter max."-Methode zeigt eine sehr gute Korrelation zwischen dem Schalleistungspegel ( $L_{WA}$ ), der von Motorrädern bei Vollgas erzeugt wird, und den maximalen Schalldruckpegeln, die in der Nähe der gleichen Motorräder gemessen werden, wobei die Motoren im Leerlauf schnell auf maximale Drehzahl gebracht werden. Die "2 Meter max."-Methode besteht darin, nicht nur den Geräuschpegel zu messen, der vom Schalldämpfer des Auspuffs erzeugt wird, sondern auch den maximalen globalen Geräuschpegel, den das Motorrad bei Maximaldrehzahl erreicht, begrenzt durch natürliche Regulierung (bei Zweitaktmotoren) oder Drehzahlbegrenzer (bei Viertaktmotoren). Nur Geräuschpegel, die mit der "2 Meter max."-Methode gemessen werden, werden*

von den Technischen Kommissaren und der Fahrleitung der Veranstaltung beurteilt, um zu entscheiden, ob das Motorrad den zulässigen maximalen Geräuschpegeln entspricht.

#### **79.1.1.1 Vorbereitung des Geräuschemessgeräts**

Für alle FIM- und DMSB-Meisterschaftsveranstaltungen ist ein Geräuschemessgerät mit einem Frequenzgang gem. IEC 61672 Abschnitt 11 mit einer max. Toleranz von plus / minus 2 dB (A) im Bereich von 125 bis 8.000 Hz bei 94, 104 und 114 dB (A) zu nutzen. Es kann grundsätzlich ein Gerät der Typenklasse 1 eingesetzt werden.

Geräuschemessgeräte müssen auch folgendes umfassen:

- einen kompatiblen Kalibrator, der unmittelbar vor dem Test und immer unmittelbar vor einem erneuten Test, der eine Bestrafung nach sich zieht, verwendet werden muss.
- ein Drehzahlmesser.

Für den Fall, dass Drehzahlmesser, Geräuschemessgerät oder Kalibrator während der technischen Überprüfung ausfallen, müssen zwei Sätze an Ausrüstung vorhanden sein.

Das Geräuschemessgerät ist nach folgendem Verfahren vorzubereiten:

- Bewertungskurve A einstellen
- Anzeigegeschwindigkeit „schnell / fast“ einstellen
- den höchsten verfügbaren Bereich (z. B. 60 - 140 dB) einstellen.
- Geräuschemessgerät gemäß Bedienungsanleitung kalibrieren, berücksichtigen das die Windschaumkugel vorhanden ist
- Positionieren der Windschaumkugel auf dem Mikrofon
- Aktivieren der Funktion MAX MIN - eingestellt auf MAX
- Anzeige  $L_{A, max}$

#### **79.1.1.2 Einrichten des Geräuschemessgeräts und des Motorrads**

Die Geräuschpegel werden mit dem auf einem Stativ befestigten Mikrofon in einer Höhe von 1,35 m über dem Boden in horizontaler (ebener) Position gemessen. Es ist hilfreich ein Mikrofon zu haben, das mit einem Verlängerungskabel zum Geräuschemessgerät ausgerüstet ist. Stellen Sie für den Ort und die Position des Motorrads sicher, dass innerhalb von 10 m um das Mikrofon keine festen Hindernisse vorhanden sind.

In Abhängigkeit vom Fahrzeug wird das Geräuschemessgerät wie folgt positioniert:

- Für Solo-Motorräder (außer für Schneemobile): Im Winkel von 45° zur Längsachse des Fahrzeugs auf der Auspuffseite in einem Abstand von 2 m hinter dem Fahrzeug (gemessen von dem Punkt, an dem die Mitte des Hinterreifens den Boden berührt).
- Für Solo-Motorräder mit 2 Auspuffausgängen: Im Winkel von 45° zur Längsachse des Fahrzeugs auf der Seite des Lufteinlasses in einem Abstand von 2 m hinter dem Fahrzeug (gemessen von dem Punkt, an dem die Mitte des Hinterreifens den Boden berührt). Hinweis: Wenn ein zentraler Lufteinlass verwendet wird, werden beide Seiten getestet.
- Für Quads: In einem Winkel von 45° zur Längsmittelachse des Fahrzeugs, in einem Abstand von 2 m hinter dem Fahrzeug (gemessen von dem Punkt, an dem die Linie lotrecht zur Hinterachse gezogen den Boden berührt).
- Für Quads, bei denen sich der Auspuff außerhalb der Mittelachse befindet: In einem Winkel von 45° von der Auspuffachse auf der versetzten Seite in einem Abstand von 2 m hinter dem Fahrzeug (gemessen von dem Punkt, an dem die Linie lotrecht zur Hinterachse gezogen den Boden berührt).

*Solomotorrad – Auspuff rechts - Draufsicht*

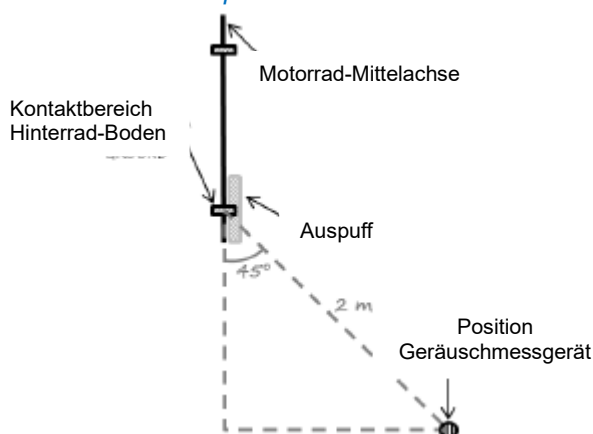

*Solomotorrad – Auspuff links - Draufsicht*

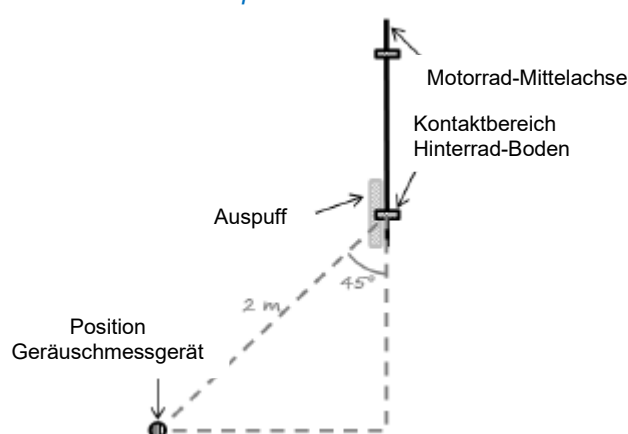

*Quads - Auspuff auf Mittelachse - Draufsicht*

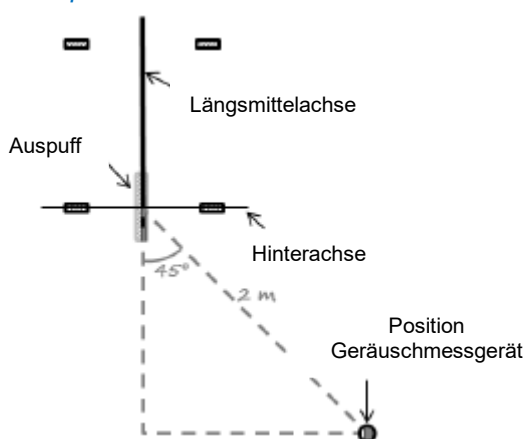

*Quads - Auspuff außerhalb Mittelachse - Draufsicht*

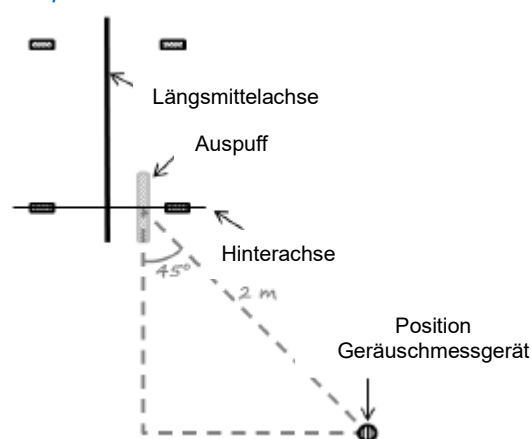

### 79.1.2

#### Messung in der Vorbeifahrt

Der maximal zulässige Geräuschpegel beträgt für alle Klassen 101 dB(A). Die Messung erfolgt in einem Abstand des Mikrofons von 7 m von der Fahrbahnmitte und in einer Höhe von 1m (Messungen gemäß DMSB-Handbuch oranger Teil Motocross 79.12 bis 79.16 und 80.01 bis 80.10).

Bei erstmaliger Überschreitung des Grenzwertes erfolgt eine schriftliche Verwarnung.

Bei wiederholtem Überschreiten in einem der folgenden Trainings oder Rennen dieser Veranstaltung erfolgt eine Rückversetzung um 5 Plätze in der Startaufstellung (Überschreitung während Training) bzw. Zeitstrafe von 1 Minute (Überschreitung während Rennen).

Davon unbenommen ist die Möglichkeit, den Teilnehmer aufgrund der Geräuscentwicklung sowie einer von der schadhafte Auspuffanlage ausgehenden Gefahr für andere Fahrer umgehend – mittels schwarzer Flagge

### 79.1.3

#### Messung im Stand

Der maximal zulässige Geräuschpegel beträgt für alle Klassen 94 dB(A) für 4-Takt-Motoren bzw. 96 dB(A) für 2-Takt-Motoren. Die Messung erfolgt in einem Abstand des Mikrofons von 0,5 m vom Auspuffende unter einem Winkel von 45° zur Längsachse des Auspuffendes und in Höhe des Auspuffrohres. Die Schalldämpfer werden bei der Abnahme markiert und dürfen danach nicht mehr ausgewechselt werden. Es ist lediglich erlaubt, einen ebenfalls abgenommenen und markierten Ersatzschalldämpfer zu montieren.

Die Messungen werden beifolgenden Drehzahlen vorgenommen:

---

	Bis 85 cm <sup>3</sup>	8.000 U/min
Über 85 cm <sup>3</sup>	bis 125 cm <sup>3</sup>	7.000 U/min
Über 125 cm <sup>3</sup>	bis 250 cm <sup>3</sup>	5.000 U/min
Über 250 cm <sup>3</sup>	bis 500 cm <sup>3</sup>	4.500 U/min
Über 500 cm <sup>3</sup>		4.000 U/min

Bei Verlust oder Beschädigung der Auspuffanlage während der Trainings/Läufe ist der Fahrer verpflichtet, diese in der Reparaturzone zu ersetzen bzw. zu reparieren. Erfolgt dies nicht und wird bei der anschließend durchgeführten Geräuschkontrolle eine Überschreitung des Geräuschlimits um mehr als 2 dB(A) festgestellt, so wird der Fahrer um fünf Plätze in der Startaufstellung zurückversetzt (Vorfall während eines Trainings) bzw. erhält eine Zeitstrafe von 1 Minute (Vorfall während des Rennens). Davon unbenommen ist die Möglichkeit, den Teilnehmer aufgrund der Geräuscentwicklung sowie einer von der schadhafte Auspuffanlage ausgehenden Gefahr für andere Fahrer umgehend – mittels schwarzer Flagge in Verbindung mit angezeigter Startnummer – aus dem laufenden Training oder Rennen zu holen.

#### **79.4**

Sofern in den Prädikatsbestimmungen nicht anders geregelt, darf jeder Fahrer der Technischen Abnahme max. 2 Motorräder vorführen.

Ersatzmotorräder können auch auf den Bewerber abgenommen werden. Diese stehen dann im Training oder in den verschiedenen Rennen (Läufen) bzw. auch beim erneuten Start eines abgebrochenen Rennens allen unter den betreffenden Bewerber an den Start gehenden Fahrern, deren Namen und Start-Nummern im Abnahmeformular eingetragen sind, zur Verfügung.

#### **79.6**

Ein Fahrer darf während der einzelnen Trainings, zwischen den Läufen sowie nach Abbruch eines Laufes auf ein anderes abgenommenes Motorrad wechseln. Ein Wechsel des Motorrades ist allerdings nur zulässig bis zum Schließen des Vorstartbereiches. Danach ist ein Wechsel ausgeschlossen.

#### **79.7**

Ein über die vorstehend beschriebenen Möglichkeiten hinausgehender Austausch von Motorrädern ist verboten.

#### **79.8**

Das Einbringen eines zweiten Wettbewerbsfahrzeuges in die Boxengasse / Helferzone / Vorstartbereich vor bzw. während der Wertungsläufe / Rennen ist nicht gestattet

#### **79.9**

Mindestens die Motorräder der 3 Erstplatzierten sind nach dem 2 Rennen im Parc Ferm`e abzustellen und verbleiben dort bis zum Ablauf der Protestfrist.

- Erfolgt die Durchführung einer Klasse in zwei Wertungsläufen, so sind die Motorräder/Quads der drei Erstplatzierten des zweiten Laufes nach dessen Ende, bei Durchführung einer Klasse (ggf. Vorläufen) Halbfinalläufen und Wertungslauf (Finale) nach dem Ende des Wertungslaufes (Finale) in den Parc Fermé zu verbringen.
- Nehmen Fahrer, deren Motorräder o.g. Parc Fermé-Pflicht unterliegen, nach dem letzten Lauf ihrer Klasse mit diesem Motorrad an einer Show-Einlage teil, so gilt die Pflicht zur Überbringung des Motorrades in den Parc Fermé als erfüllt, wenn es während der Show-Einlage ohne Unterbrechung von den offiziellen Sachrichtern beobachtet werden kann. Ist die Protestfrist nach dem Ende der Show-Einlage noch nicht abgelaufen, so muss das Motorrad unverzüglich für den Rest der Protestfrist in den Parc Fermé verbracht werden.
- Der Parc Fermé sollte sich in räumlicher Nähe des Zielraumes befinden.

### **01.83 Zusätzliche Technische Bestimmungen für Quads**

Räder/Felgen/Reifen

#### **83.1**

Der Felgendurchmesser darf maximal 12 Zoll betragen.

**83.2**

Es dürfen keine Speichenräder verwendet werden.

**83.3**

Im DMSB-Bereich müssen keine Kotflügel / Radabdeckungen vorhanden sein.

**83.4**

Jedes Vorderrad muss über eine eigene Bremse verfügen, die durch einen gemeinsamen Handhebel am Lenker betätigt wird.

**83.5**

Jedes Hinterrad muss über eine eigene Bremse oder über eine an einer Starrachse befestigte Bremse verfügen, die über ein Fuß pedal oder einen am Lenker befestigten Handhebel betätigt wird.

**83.6**

Die Gesamtbreite darf maximal 1350 mm betragen.

**83.7**

Hinter dem Sitz muss eine Stoßstange angebracht sein, diese muss in ihrer Länge und Breite über dem hinteren Teil des Kettenrades enden.

Vorne und hinten am Fahrzeug muss ein Stoßbügel (oder -stange) angebracht werden. Dieser Stoßbügel (oder -stange) muss so angebracht sein, dass er/sie mit der Außenkante der Reifen abschließt.

**83.8**

Auf jeder Seite des Fahrzeuges muss ein Schutzbügel (oder -stange) mit rundem Profil angebracht sein.

**83.9**

Zum Verschließen der Öffnung zwischen den Rädern und der Schutzvorrichtung müssen gekreuzte Gurte, ein Metallgitter oder ein Geflecht aus Draht bzw. ein starkes Netz angebracht sein, um zu verhindern, dass die Füße des Fahrers durch Zufall den Boden berühren.

**83.10**

Der Zündunterbrecher muss sich so nahe wie möglich an der Lenkermitte befinden und wird über ein nicht elastisches Verbindungskabel von angemessener Länge und Stärke ausgelöst, das über das rechte Handgelenk des Fahrers gestreift wird. Ein Spiralkabel von max. 1 m Länge ist gestattet.

**83.11**

Es müssen vier Startnummernfelder angebracht werden.

**83.12**

Die Startnummer muss für die Zeitnahme jederzeit sichtbar sein.

**83.13**

Der Fahrer muss bei schlechten Witterungsbedingungen seine Startnummer auf seinem Shirt oder einem BiB tragen.



## Technische DMSB-Bestimmungen 2025 für Mini Moto

Stand: 27.01.2025 – Änderungen sind *kursiv* abgedruckt

### INHALTSVERZEICHNIS

1. Allgemeine Bestimmungen
2. Technische Bestimmungen für Pocketbikes
  - 2.1 Zugelassene Fahrzeuge
  - 2.2 Schutzvorrichtung für offenliegende Antriebsteile
  - 2.3 Zündunterbrecher
  - 2.4 Reifen
  - 2.5 Startnummernschilder
  - 2.6 Kraftstoff- und Öltanks
  - 2.7 Kraftstoff, Kraftstoff-Öl-Gemisch
  - 2.8 Ausrüstung und Schutzkleidung
  - 2.9 Folgende Teile dürfen geändert oder ausgetaucht werden
  - 2.10 Folgende Veränderungen dürfen bei PB5-P40/23 vorgenommen werden*
3. Technische Bestimmungen für Minibikes
  - 3.1 Zugelassene Fahrzeuge
  - 3.2 Schutzvorrichtung für offenliegende Antriebsteile
  - 3.3 Bedienungshebel
  - 3.4 Zündunterbrecher
  - 3.5 Reifen
  - 3.6 Startnummernschilder
  - 3.7 Kraftstoff und Öltanks
  - 3.8 Kraftstoff, Kraftstoff-Öl-Gemisch
  - 3.9 Ausrüstung und Schutzkleidung
  - 3.10 Folgende Teile dürfen geändert oder ausgetaucht werden
    - 3.11 Zusätzliche Bestimmungen für Ohvale GP-0 110 4S (MB3-O110/21)*
    - 3.12 Zusätzliche Bestimmungen für Ohvale GP-0 160 4S (MB4-O160/22)*
    - 3.13 Folgende Bauteile müssen an der Ohvale GP-0 110 4S, der Ohvale GP-0 160 4S/Evo und der Ohvale GP-2 190 Daytona modifiziert werden*

### 1. Allgemeine Bestimmungen

Bei Mini Moto Wettbewerben kommen Kleinmotorräder zum Einsatz, die den folgenden technischen Bestimmungen entsprechen.

Alles nicht ausdrücklich durch dieses Reglement Erlaubte ist verboten.

Erlaubte Änderungen dürfen keine unerlaubten Änderungen oder Reglementverstöße nach sich ziehen.

### 2. Technische Bestimmungen für Pocketbikes

#### 2.1 Zugelassene Fahrzeuge

Es sind folgende Fahrzeuge zugelassen:

Fahrzeugmodell	Homologation
Polini 910 Carena	PB5-P40/22

#### 2.2 Schutzvorrichtung für offenliegende Antriebsteile

Es muss ein Kettenradschutz angebracht sein.

### **2.3 Zündunterbrecher**

Die Fahrzeuge müssen mit einem links oder rechts am Lenker angebrachten, in Reichweite der an den Handgriffen liegenden Hand befindlichen Zündunterbrecherschalter oder -knopf ausgerüstet sein, der in der Lage ist, den laufenden Motor abzustellen.

### **2.4 Reifen**

Es sind ausschließlich Reifen in der Größe 90/65 R 6.5 zulässig.

Die Mindestprofiltiefe der Reifen muss am Beginn jedes Trainings/Rennens über die gesamte Breite der Reifen-Lauffläche 1,5 mm betragen, wobei das Nachschneiden der Reifen verboten ist.

Jegliche chemische und/oder thermische sowie mechanische Behandlung der Reifen ist untersagt. Reifenwärmer sind verboten.

### **2.5 Startnummernschilder**

*Alle Startnummern müssen an der Front (1 x mittig oder jeweils 1 x pro Seite) und mindestens einmal auf jeder Seite am Motorrad deutlich lesbar angebracht sein.*

*Das Startnummerndesign ist unter Einhaltung folgender Voraussetzungen freigestellt:*

- *Weißer Untergrund*
- *Ziffernhöhe vorne: 90 mm*
- *Ziffernhöhe seitlich an Keil/Verkleidungswanne 90 mm (freigestellt 1 x Höcker von hinten gesehen in Fahrtrichtung 90 mm)*
- *Kontrast und Lesbarkeit müssen gewährleistet sein*

*Die finale Entscheidung über die Zulässigkeit des Startnummerndesigns trifft der Obmann der Technischen Kommissare.*

*Startnummern werden im Bereich von 1 – 99 vergeben.*

Die Startnummern müssen so angebracht und gestaltet werden, dass es der Zeitnahme möglich ist, eine einwandfreie Zuordnung zum Fahrer zu treffen. Ist diese Zuordnung nicht möglich, so kann der Technische Kommissar die Abnahme des entsprechenden Motorrads verweigern. Eventuelle Nachteile (z. B. fehlende Trainingszeiten aufgrund nicht lesbarer Startnummern) sind vom Teilnehmer selbst zu tragen.

### **2.6 Kraftstoff- und Öltanks**

Alle Tanks aus nichtmetallischem Material, müssen vollständig mit Tankschaum gemäß der Spezifikation MIL B 83054 B gefüllt sein.

### **2.7 Kraftstoff, Kraftstoff-Öl-Gemisch**

*Es darf sich zu keiner Zeit ein anderer als der vorgeschriebene Kraftstoff im Kraftstoffbehälter und/oder Kraftstoffsystem befinden.*

### **2.8 Ausrüstung und Schutzkleidung**

*Während Training und Rennen müssen folgende Schutzbekleidung und Protektoren (ggf. in Kombi integriert) getragen werden:*

- *Schutzhelm gem. DMSB-Schutzhelmbestimmungen*
- *Rennkombi, Handschuhe und knöchelhohes festes Schuhwerk, jeweils aus Leder oder vergleichbarem strapazierfähigem und abriebfestem Material, welches einen kompletten Schutz gewährleisten muss, d.h. zwischen Rennkombi und Schuhe bzw. Handschuhen darf keine Lücke klaffen.*

*Rücken- /Brust-/ Knie- / Ellbogen- / Schulterprotektoren und Protektoren an beiden Seiten des Rumpfes und der Hüften. Korrekter Sitz, richtige Größe und Passform der Schutzbekleidung müssen gewährleistet sein.*

*Der Brust-/Rückenprotektor muss folgenden Normen entsprechen:*

*Rückenprotektor: EN1621-2, CB ("central back") oder FB ("full back") Level 1 or 2*

*Brustprotektor: EN1621-3 oder EN 14021*

Außerdem muss zur Identifikation der Teilnehmer der Name des Fahrers bzw. FahrerIn in einer Größe von 2 cm Höhe auf der Innenseite des rechten unteren Ärmels aufgenäht sein.

## 2.9 Folgende Teile dürfen geändert oder ausgetauscht werden

Die Polsterung der Fahrersitzbank darf geändert werden.

*Alle am Rahmen integrierten Befestigungspunkte müssen erhalten bleiben (soweit nicht ausdrücklich beschrieben).*

Die Marke der Bremsbeläge ist freigestellt, sie müssen jedoch in den Abmessungen der Serie entsprechen.

Zündkerze und Zündkerzenstecker sind freigestellt.

Normteile (Schrauben, Muttern, Kugellager usw.) sind unter folgenden Bedingungen freigestellt. Der Austausch von Schrauben gegen Schrauben gleicher oder höherer Qualität ist zulässig. Die Verwendung von NE-Metallen (z.B. Alu, Titan) statt Stahl ist untersagt.

Der Austausch von Lagern ist freigestellt. Die größtenbestimmende DIN-Nummer des Bauteils muss jedoch identisch sein.

Die Gabelrohre dürfen in den serienmäßigen Gabelbrücken nach oben oder nach unten verstellt werden.

Die Position der Lenkerhälften darf geändert werden.

Der originale Gasgriff darf gegen einen sogenannten "Kurzgasgriff" ausgetauscht werden.

Die Sekundärübersetzung ist freigestellt, ebenso die Marke der Kette, des Ritzels und des Kettenblattes. Das Material des Ritzels und des Kettenblattes ist ebenfalls freigestellt.

Ein Datenaufzeichnungsgerät darf verwendet werden. Der Anschluss jeglicher externen Sensoren ist verboten.

Die Fußrasten-Länge muss mindestens 42 mm betragen.

## 2.10 Folgende Veränderungen dürfen bei PB5-P40/23 vorgenommen werden

- *Ein Lenkungsämpfer (112.207.19) inkl. Halter (910-20) darf montiert werden.*
- *Der in der Homologation beschriebene Vergaser Dell'Orto SHA 14-14L muss der Serie entsprechen. Veränderungen sind nicht zulässig. Lediglich die Hauptdüse darf in den Grenzen 68 bis 78 verändert werden. Es darf nur der Schwimmer mit 3,5g verwendet werden.*
- *Es darf eine „Nachbau-Verkleidung“ inkl. Kotflügel/Tankhaube/Sitzbankhöcker der Firma HPEC (Bestnr. 910-VK/STR/STL/EUT/NF/TH/SB/HK) montiert werden.*

## 3. Technische Bestimmungen für Minibikes

### 3.1 Zugelassene Fahrzeuge

Es sind folgende Fahrzeuge zugelassen:

	<b>Fahrzeugmodell</b>	<b>Homologation</b>
Klasse 2	Ohvale GP-0 110 4S	MB3-O110/21
Klasse Ohvale MiniGP	Ohvale GP-0 160 4S/Evo	FIM-Homologation
	Ohvale GP-2 190 DAYTONA	FIM-Homologation

### 3.2 Schutzvorrichtung für offenliegende Antriebsteile

Es muss ein Kettenradschutz angebracht sein.

### 3.3 Bedienungshebel

Ein Schutzbügel für den Bremshebel muss vorhanden sein.

### 3.4 Zündunterbrecher

Die Fahrzeuge müssen mit einem links oder rechts am Lenker angebrachten, in Reichweite der an den Handgriffen liegenden Hand befindlichen Zündunterbrecherschalter oder -knopf ausgerüstet sein, der in der Lage ist, den laufenden Motor abzustellen.

### 3.5 Reifen

Die Mindestprofiltiefe der Reifen muss am Beginn jedes Trainings/Rennens über die gesamte Breite der Reifen-Lauffläche 2,5 mm betragen, wobei das Nachschneiden der Reifen verboten ist.

Jegliche chemische und/oder thermische sowie mechanische Behandlung der Reifen ist untersagt. Reifenwärmer sind verboten.

Es sind ausschließlich Reifen in den folgenden Größen zulässig:

Klasse 2	Ohvale GP-0 110 4S	Vorderrad: 100/80-10
Klasse Ohvale MiniGP	Ohvale GP-0 160 4S/Evo	Hinterrad: 120/80-10
Klasse Ohvale MiniGP	Ohvale GP-2 190 DAYTONA	Vorderrad: 100/90-12
		Hinterrad: 120/80-12

### 3.6 Startnummernschilder

*Alle Startnummern müssen an der Front (1 x mittig oder jeweils 1 x pro Seite) und mindestens einmal auf jeder Seite am Motorrad deutlich lesbar angebracht sein.*

*Das Startnummerndesign ist unter Einhaltung folgender Voraussetzungen freigestellt:*

- Weißer Untergrund*
- Ziffernhöhe vorne: 80 mm*
- Ziffernhöhe seitlich an Keil/Verkleidungswanne 80 mm (freigestellt 1 x Höcker von hinten gesehen in Fahrtrichtung 80 mm)*
- Kontrast und Lesbarkeit müssen gewährleistet sein*

*Die finale Entscheidung über die Zulässigkeit des Startnummerndesigns trifft der Obmann der Technischen Kommissare.*

*Startnummern werden im Bereich von 1 – 99 vergeben.*

Die Startnummern müssen so angebracht und gestaltet werden, dass es der Zeitnahme möglich ist, eine einwandfreie Zuordnung zum Fahrer zu treffen. Ist diese Zuordnung nicht möglich, so kann der Technische Kommissar die Abnahme des entsprechenden Motorrades verweigern. Eventuelle Nachteile (z. B. fehlende Trainingszeiten aufgrund nicht lesbarer Startnummern) sind vom Teilnehmer selbst zu tragen.

### 3.7 Kraftstoff und Öltanks

Alle Tanks aus nichtmetallischem Material, müssen vollständig mit Tankschaum gemäß der Spezifikation MIL B 83054 B gefüllt sein.

Alle Einfüll- und Ablassschrauben müssen fest angezogen, durchbohrt und mit Draht gesichert sein.

### 3.8 Kraftstoff, Kraftstoff-Öl-Gemisch

*Es darf sich zu keiner Zeit ein anderer als der vorgeschriebene Kraftstoff im Kraftstoffbehälter und/oder Kraftstoffsystem befinden.*

### **3.9 Ausrüstung und Schutzkleidung**

*Während Training und Rennen müssen folgende Schutzbekleidung und Protektoren (ggf. in Kombi integriert) getragen werden:*

- *Schutzhelm gem. DMSB-Schutzhelmbestimmungen 2025*
- *Rennkombi, Handschuhe und knöchelhohes festes Schuhwerk, jeweils aus Leder oder vergleichbarem strapazierfähigem und abriebfestem Material, welches einen kompletten Schutz gewährleisten muss, d.h. zwischen Rennkombi und Schuhe bzw. Handschuhen darf keine Lücke klaffen.*

*Rücken-/Brust-/Knie-/Ellbogen-/Schulterprotektoren und Protektoren an beiden Seiten des Rumpfes und der Hüften. Korrekter Sitz, richtige Größe und Passform der Schutzbekleidung müssen gewährleistet sein.*

*Der Brust-/Rückenprotektor muss folgenden Normen entsprechen:*

*Rückenprotektor: EN1621-2, CB ("central back") oder FB ("full back") Level 1 or 2*

*Brustprotektor: EN1621-3 oder EN 14021*

*Außerdem muss zur Identifikation der Teilnehmer der Name des Fahrers bzw. FahrerIn in einer Größe von 2 cm Höhe auf der Innenseite des rechten unteren Ärmels aufgenäht sein.*

### **3.10 Folgende Teile dürfen geändert oder ausgetauscht werden**

Der Umbau der Schalthebelbedienung (1. Gang nach oben oder unten) ist zulässig.

Die Polsterung der Fahrersitzbank darf geändert werden.

Die Marke der Bremsbeläge ist freigestellt, sie müssen jedoch in den Abmessungen der Serie entsprechen.

Seitlich am Rahmen angebrachte Kunststoffgleiter als Rahmen- und Kraftstofftankschutz sind gestattet.

Die Befestigung der Verkleidungsteile mit Schnellverschlüssen ist freigestellt.

Normteile (Schrauben, Muttern, Kugellager usw.) sind freigestellt, jedoch ist der Austausch von Schrauben nur gegen Schrauben gleicher oder höherer Qualität zulässig. Die Verwendung von NE-Metallen (z.B. Alu, Titan) statt Stahl ist untersagt.

Die Gabelrohre dürfen in den serienmäßigen Gabelbrücken nach oben oder nach unten verstellt werden.

Die Position der Lenkerhälften darf geändert werden.

Die Sekundärübersetzung ist freigestellt, ebenso die Marke der Kette, des Ritzels und des Kettenblattes.

Das Material des Ritzels und des Kettenblattes ist ebenfalls freigestellt.

Ein Datenaufzeichnungsgerät darf verwendet werden. Der Anschluss jeglicher externen Sensoren ist verboten.

### **3.11 Zusätzliche Bestimmungen für Ohvale GP-0 110 4S (MB3-O110/21)**

Die Federn (Federvorspannhülsen) und Federkennung der Telegabel sowie Ölstand und Ölsorte dürfen verändert werden, jedoch dürfen nur original Ohvale Federn verwendet werden.

Die Feder und Federkennung des Federbeins hinten sowie Ölstand und Ölsorte dürfen verändert werden, jedoch dürfen nur Original Ohvale-Federn verwendet werden.

Die Zündkerze ist freigestellt.

Beim Mikuni-Vergaser darf die Hauptdüse in den Grenzen 92,5 bis 105 und die Leerlaufdüse in den Grenzen 12,5 bis 17,5 verändert werden.

Beim Dell'Orto-Vergaser darf die Hauptdüse in den Grenzen 104 bis 110 und die Leerlaufdüse in den Grenzen 40 bis 44 verändert werden.

Ein Lenkungsämpfer darf mit allen notwendigen Anbauteilen montiert werden (Bestnr. 01.AT.0015.L). Es dürfen nur Originalteile aus dem Kit verwendet werden.

### **3.12 Folgende Bauteile dürfen an der Ohvale GP-0 160 4S/Evo und der Ohvale GP-2 190**

**Daytona zusätzlich modifiziert werden:**

Gemäß technischer Bestimmungen der FIM für die MiniGP World Series

**3.13** Folgende Bauteile müssen an der Ohvale GP-0 110 4S, der Ohvale GP-0 160 4S/Evo und der Ohvale GP-2 190 Daytona modifiziert werden:

Der originale dB-Absorber (Bestnr. 01.SC.0042.L) muss im Endschalldämpfer verbaut sein.

## Technische DMSB-Bestimmungen **2025** für Historische Renn- und Supersportmotorräder

Stand: 26.10.2024 Änderungen sind *kursiv* abgedruckt

### INHALTSVERZEICHNIS

- 0. Geltungsbereich
- 0.1 Allgemeines
- 0.2 Definition der Kategorien
- 0.3 Definition der Bauperioden
  
- 1. Allgemeine Bestimmungen
- 1.1 Definition der Motorräder
- 1.2 Einteilung der Motorräder in Klassen
- 1.3 Startnummernfolge, Farbe der Startnummernschilder / Startnummern
- 1.4 Einstufung der Motorräder
- 1.5 Startberechtigte Motorräder
- 1.6 Kontrolle der Startberechtigung
- 1.7 Erscheinungsbild
- 1.8 Sonderregelungen
  
- 2. Sicherheitstechnische Bestimmungen
- 2.1 Schutz vor offen laufenden Antriebsteilen
- 2.2 Auspuffanlage
- 2.3 Lenkerbefestigungen
- 2.4 Lenkeinschlag, Lenkerfreigang
- 2.5 Bedienungshebel
- 2.6 Seilzüge
- 2.7 Fußrasten
- 2.8 Radabdeckungskanten
- 2.9 Gemischzuführung
- 2.10 Zündunterbrecher und Kraftstoffpumpen
- 2.11 Neigungswinkel
- 2.12 Bremsen
- 2.13 Reifen
- 2.14 Reifenfreigang
- 2.15 Kühlflüssigkeit
- 2.16 Ölleitungen
- 2.17 Ölablassschrauben/Ölfilter
- 2.18 Kraftstoff- und Öltankverschlüsse
- 2.19 Ölauffangvorrichtungen
- 2.20 Gefährliche Motorräder
- 2.21 Onboard-Kameras
  
- 3. Allgemeine Technische Bestimmungen
- 3.1 Geräuschlimit
- 3.2 Hubraum
- 3.3 Kraftstoffe
- 3.4 Unerlaubte Werkstoffe
- 3.5 Aufladung
- 3.6 Lenkerbreite
- 3.7 Radabdeckungen
- 3.8 Verkleidungen
- 3.9 Hauptabmessungen des Motors
- 3.10 Motor- und Getriebegehäuse
- 3.11 Wechselgetriebe
- 3.12 Steuerung des Gaswechsels



- 3.13 Vergaser
- 3.14 Airboxtechnik
- 3.15 Kennfeldzündungen
- 3.16 Zusätzliche allgemeine Bestimmungen für Gespanne
- 3.17 Startnummernschilder
  
- 4. Zusätzliche klassenbezogene Bestimmungen
- 4.1 Klasse Antik bis 1919
- 4.2 Klasse Vintage 1920 bis 1930
- 4.3 Klasse Post Vintage 1931 bis 1949
- 4.4 Klasse Gespanne Sitzler 1967
- 4.5 Klasse Classic 1950 bis 1967
- 4.6 Klasse Post Classic GP 1968 bis 1985
- 4.7 50/80 ccm bis zum historischen Ende dieser Klasse
- 4.8 Clubsport bis 1978
- 4.9 Clubsport 1979 – 1985
- 4.10 Gespanne Kneeler 750/2-Takt + 1000/4-Takt bis 1983
- 4.11 Clubsport Gespanne Sitzler bis 1983
- 4.12 Youngtime/Youngtime GP 1984 – 1994
- 4.13 Youngtime GP Rennspanne Kneeler 1984 – 1994 (F1)

## **0. Geltungsbereich**

### **0.1 Allgemeines**

Die nachfolgenden Bestimmungen gelten für Gleichmäßigkeitsprüfungen mit historischen Renn- und Supersportmotorrädern der Kategorie I, Gruppe A1, B1/B2 und B3. Die im Text „Gespanne“ genannten Fahrzeuge sind Fahrzeuge der Gruppe B1 und B2. Fahrzeuge der Gruppe B3 benötigen für eine mögliche Einstufung stets ein Einzelgutachten der technischen und historischen Kommission.

### **0.2 Definition der Kategorien**

Gruppe A1: Solomotorräder einspurig

Gruppe B1: Motorräder mit abnehmbarem Seitenwagen, zweispurig, bestehend aus einem einspurigen Motorrad mit einem zur Beförderung eines Beifahrers bestimmten Seitenwagen, der die zweite Spur zieht.

Gruppe B2: Motorräder mit fest angebautem Seitenwagen, die im Übrigen den Gespannen der Gruppe B1 entsprechen. Motorräder mit integriertem Seitenwagen sind nur dann zugelassen, wenn deren Grundkonstruktion und das Baujahr innerhalb des für die Klassen zulässigen Zeitraumes liegen.

Gruppe B3: Mehrspurfahrzeuge als Dreiradfahrzeuge ausgebildet, deren Vorderräder mit einer Achsschenkel lenkung versehen sind. Der Antrieb kann sowohl über die gelenkten Vorderräder als auch über das einzeln in der Mitte des Fahrzeughecks angebrachte Hinterrad erfolgen.

### **0.3 Definition der Bauperioden**

„Antik“	bis 1919
„Vintage“	1920 - 1930
„Post Vintage“	1931 - 1949
„Classic“	1950 - 1967
„Post Classic“	1968 - 1985
„Post Classic Kneeler Gespanne“	1968 - 1983
„Post Classic Gespanne Sitzler“	1968 - 1983
„Youngtimer“	1984 - 1994

## **1. Allgemeine Bestimmungen**

### **1.1 Definition der Motorräder**

Unter das vorliegende Reglement fallen historische Renn- und Supersportmotorräder, die vor der Baujahresgrenze Dezember 1994 (Bauperiode Youngtime) gefahren wurden und zum Sporteinsatz auf

der Straße geeignet waren, detailgetreue Nachbauten (Repliken) solcher Motorräder, sowie mit damaliger Technik reglementgemäß neu aufgebaute Motorräder für die Clubsportklassen.

## 1.2 Einteilung der Motorräder in Klassen

- 1.2.0 Antik bis Bj. 1919 (bzw. 1928, siehe 4.1.1)  
Diese Klasse wird nur per Definition geführt, aber nicht in Wertung gefahren.
- 1.2.1 A: Youngtime/Youngtime GP (2-Takt) 1984 - 1994, 125 - 500 ccm
- 1.2.2 B: Youngtime Supersport (4-Takt) 1984 - 1994, 601 - 750 ccm (Vierzylinder),  
751- 1000 ccm (Zweizylinder), bis 600 ccm (Wankelmotor)
- 1.2.3 C: Youngtime Renngespanne 350 ccm 2-Takt und 600 ccm 4-Takt 1984 - 1994
- 1.2.4 E: Vintage/Post Vintage 1920 - 1949
- 1.2.5 F: Youngtime Supersport (4-Takt) 1984 - 1994, bis 400ccm (Vierzylinder)
- 1.2.6 H: Classic bis 250 ccm 1950 - 1967
- 1.2.7 J: Classic bis 350 ccm 1950 - 1967
- 1.2.8 K: Classic bis 500 ccm 1950 - 1967
- 1.2.9 L: 50/80 ccm bis zum historischen Ende dieser Klasse
- 1.2.10 M: Clubsport 1979 - 1985 bis 650 ccm.
- 1.2.11 N: Vintage- und Post-Vintage-Gespanne bis 1949, Classic-Gespanne bis 600 ccm  
bis 1967 und Post-Classic-Gespanne GP bis 500 ccm Viertakt bis 1976
- 1.2.12 O: Clubsport 1979 - 1985 über 650 ccm
- 1.2.13 P: Youngtime Supersport (4-Takt) 1984-1994, 401-600ccm (Vierzylinder)
- 1.2.14 Q: Clubsport Gespanne Sitzler bis 1983
- 1.2.15 R: Post Classic GP 1968 bis 1985
- 1.2.16 S: Singles (Einzylinder, Viertakt) ab 450 ccm 1984 - 1994
- 1.2.17 T: Twins (Zweizylinder, Viertakt) ab 550 ccm 1984 - 1994
- 1.2.18 U: Clubsport 125 - 250 ccm/2-Takt + 125 - 350/4-Takt Ein- und Zweizylinder +  
250 ccm Mehrzylinder bis 1978
- 1.2.19 V: Clubsport 500 ccm Ein- und Zweizylinder + 350 ccm Mehrzylinder bis 1978
- 1.2.20 W: Clubsport 750/2-Zylinder + 500/Mehrzylinder bis 1978
- 1.2.21 X: Clubsport 1000 ccm bis 1978
- 1.2.22 Y: Post Classic GP/Youngtime GP Gespanne bis 500 Zweitakt ccm 1968 - 1994
- 1.2.23 Z: Gespanne Kneeler 750/2-Takt + 1000/4-Takt bis 1983

## 1.3 Startnummernfolge, Farbe der Startnummernschilder / Startnummern

Für die einzelnen Klassen werden folgende Farben für die Startnummernschilder und die Startnummern empfohlen, können aber mit historischem Nachweis von der für die Klasse vorgesehenen Farbe abweichen:

- 1.3.1 A01 – A99: blaues Schild, weiße Ziffern
- 1.3.2 B01 – B99: weißes Schild, schwarze Ziffern
- 1.3.3 C01 – C99: blaues Schild, weiße Ziffern
- 1.3.4 E01 – E99: Vintage weißes Schild, schwarze Ziffern; Post Vintage  
schwarzes Schild, weiße Ziffern
- 1.3.5 F01 - F99: weißes Schild, schwarze Ziffern
- 1.3.6 H01 – H99: gelbes Schild, schwarze Ziffern
- 1.3.7 J01 – J99: gelbes Schild, schwarze Ziffern
- 1.3.8 K01 – K99: gelbes Schild, schwarze Ziffern
- 1.3.9 L01 – L99: weißes Schild, schwarze Ziffern
- 1.3.10 M01 – M99: rotes Schild, weiße Ziffern
- 1.3.11 N01 – N99: Vintage und Post-Vintage: schwarzes Schild, weiße Ziffern  
Classic und Post-Classic Viertakt: gelbes Schild, schwarze  
Ziffern
- 1.3.12 O01 – O99: rotes Schild, weiße Ziffern
- 1.3.13 P01 – P99: weißes Schild, schwarze Ziffern
- 1.3.14 Q01 – Q99: rotes Schild, weiße Ziffer
- 1.3.15 R01 – R99: grünes Schild, weiße Ziffern

---

1.3.16	S01	- S99	rotes Schild, weiße Ziffern
1.3.17	T01	- T99	blaues Schild, weiße Ziffern
1.3.18	U01	- U99:	rotes Schild, weiße Ziffern
1.3.19	V01	- V99:	rotes Schild, weiße Ziffern
1.3.20	W01	- W99:	rotes Schild, weiße Ziffern
1.3.21	X01	- X99:	rotes Schild, weiße Ziffern
1.3.22	Y01	- Y99:	grünes Schild, weiße Ziffern
1.3.23	Z01	- Z99:	grünes Schild, weiße Ziffern

#### **1.4 Einstufung der Motorräder**

Die Einstufung der Motorräder in die unter 1.2 genannten Klassen und die Zuteilung des historisch angemessenen Baujahres erfolgt durch die historische Kommission des VFV.

#### **1.5 Startberechtigte Motorräder**

Es sind nur Motorräder startberechtigt, für welche ein VFV-Fahrzeugpass erstellt wurde, oder die von der Historischen Kommission des VFV eine Freigabe/Einstufung erhalten haben. Ausländische Starter ohne VFV-Pass haben ihrer Nennung ein Foto des Motorrades beizulegen oder ein dem VFV-Pass entsprechendes Dokument ihrer Föderation vorzulegen.

#### **1.6 Kontrolle der Startberechtigung**

Die entscheidende Kontrolle der Startberechtigung bei einer Veranstaltung erfolgt parallel zur Technischen Abnahme in Form einer Historischen Abnahme/*Freigabe*, bei welcher die unter Pkt. 1.5 geforderten Dokumente mit dem vorgestellten Motorrad verglichen werden.

#### **1.7 Erscheinungsbild**

Das Erscheinungsbild des Motorrades muss – abgesehen von der Erfüllung der Geräusch- und Sicherheitsvorschriften – der jeweiligen Epoche und dem damaligen Einsatzzweck entsprechen. Insbesondere sind auffällige, unzeitgemäße Lackierungen, Aufschriften und Aufkleber verboten. Das Erscheinungsbild des Fahrers sollte – abgesehen von der Erfüllung der Sicherheitsvorschriften – soweit als möglich Epoche und Einsatzzweck des Motorrades entsprechen.

#### **1.8 Sonderregelungen**

Werden historisch korrekte Motorräder durch die nachfolgenden Regelungen aus der ihnen zustehenden Klasse ausgeschlossen, kann die historische Kommission mit Einstimmigkeit die entsprechende Zuordnung schriftlich festlegen.

## **2. Sicherheitstechnische Bestimmungen**

### **2.1 Schutz vor offen laufenden Antriebsteilen**

Laufen Antriebsteile, von denen eine Gefährdung ausgehen kann, offen, müssen sie, soweit abgedeckt sein, dass es für Fahrer und Beifahrer während der Fahrt ausgeschlossen ist, damit in Berührung zu kommen. Insbesondere ist die auflaufende Kette eines Primärtriebes und des Sekundärtriebes abzudecken. Dies gilt sinngemäß auch für Hinterrad und Seitenwagenrad eines Gespannes. Darüber hinaus muss sichergestellt sein, dass Fahrer und Beifahrer vor einer direkten Einwirkung durch eine gerissene Primärkette geschützt sind.

## **2.2 Auspuffanlage**

Sämtliche Befestigungs- und Verbindungsteile der Auspuffanlage sind gegen Vibrationsschäden zu sichern. Dazu sollten elastische Aufhängungsteile dienen. Darüber hinaus sind alle lösbaren Verbindungen der Auspuffanlage dauerhaft und sichtbar zu sichern.

## **2.3 Lenkerbefestigungen**

Der Lenker und seine Halteelemente müssen so ausgeführt sein, dass ein Versagen durch Rissbildung und Bruch nicht zu erwarten ist. Ungeschützte Lenkerenden müssen mit einem festen Material verstopft oder mit Gummi überzogen sein. Lenker aus Carbon, Kevlar oder anderen Verbundwerkstoffen sind verboten.

## **2.4 Lenkeinschlag, Lenkerfreigang**

Der Einschlagwinkel des Lenkers muss, bezogen auf die Geradeausstellung, nach jeder Seite beim Solomotorrad mindestens 15 Grad, beim Gespann mindestens 20 Grad betragen. Ein fester Endanschlag ist vorzusehen, wobei dann der Abstand zwischen Lenkergriff und Tank bzw. Verkleidung mindestens 20 mm betragen muss.

## **2.5 Bedienungshebel**

Alle freistehenden Enden von Bedienungshebel von denen eine Verletzungsgefahr ausgehen kann, sind abzurunden. Der Mindestdurchmesser der kugeligen Enden von Kupplungs- und Handbremshebel beträgt 10 mm. Ausgenommen davon sind Regulierhebel von Fahrzeugen der Antik- und Vintage – Klasse. Alle Bedienungshebel sollten dem Originalzustand und der Fahrzeughistorie entsprechen.

*An den Enden offene Fußhebel für Schaltung und Bremse müssen mit einem abgerundeten Verschlussstopfen versehen werden.*

## **2.6 Seilzüge**

Seilzüge müssen scheuerfrei verlegt sein. Als Seilzugnippel dienen ausschließlich Lötnippel oder Klemmnippel. Keinesfalls dürfen Klemmschraubnippel Verwendung finden. Seilzüge dürfen bei vollem Lenkeinschlag nicht unter Spannung geraten.

## **2.7 Fußrasten**

Fußrasten müssen mit Gummi überzogen oder durch eine Profilierung rutschfest gestaltet werden. Die Enden müssen in einem Mindestradius von 8 mm abgerundet sein. Sie sollten dem Originalzustand weitestgehend entsprechen. Fußrasten mit Klappmechanismus müssen selbstständig in ihre Normalstellung zurückklappen. Sind Fußrasten aus Stahl nicht umklappbar, müssen sie am Ende mit Stopfen versehen sein, die fest angebracht sind und aus Plastik, Teflon oder aus einem gleichwertigen Material bestehen (Mindestdurchmesser 16 mm).

## **2.8 Radabdeckungskanten**

Freiliegende Radabdeckungskanten aus Metall, welche mehr als 15 mm vom Reifen entfernt sind, müssen mit einem Mindestradius von 2,5 mm gebördelt oder abgedeckt sein.

## **2.9 Gemischzuführung**

Gasschieber oder Drosselklappen müssen automatisch schließen, wenn der Fahrer den Griff loslässt. Ausgenommen davon sind Fahrzeuge der Antik- und Vintage-Klasse mit Regulierhebeln.

Darüber hinaus kann eine Ausnahme von dieser Regelung nur dann erfolgen, wenn der historische Nachweis erbracht wird, dass die Maschine ursprünglich schon mit zwei Gaszügen (je einen für die Öffnungs- und die Schließfunktion) ausgerüstet war und ein Zündunterbrecher gemäß Artikel **Fehler! Verweisquelle konnte nicht gefunden werden.** vorhanden ist.

## **2.10 Zündunterbrecher und Kraftstoffpumpen**

Bei allen Solomotorrädern wird ein Zündunterbrecher empfohlen.

Bei allen Gespannen muss ein Zündunterbrecher angebracht sein, der in Funktion tritt, wenn der Fahrer sein Motorrad verlässt.

Dieses System muss den Primärstromkreis unterbrechen und so angeschlossen sein, dass sowohl die Stromzufuhr als auch eine erneute Schließung des Stromkreises ermöglicht wird. Der Zündunterbrecher muss sich so nahe wie möglich an der Lenkermitte befinden und wird über ein nichtelastisches Verbindungskabel von angemessener Länge und Stärke ausgelöst, das mit dem Körper des Fahrers

verbunden ist. Ein Spiralkabel (ähnlich einem Telefonkabel) von maximal 1 m Länge (in ausgezogenem Zustand) ist gestattet.

Elektrische Kraftstoffpumpen müssen ebenfalls an einen Stromkreisunterbrecher angeschlossen sein, der bei einem Unfall aktiviert wird. Eine Testvorrichtung für Überprüfung bei der Technischen Abnahme muss vorhanden sein.

Ein Benzinhahn ist in allen Fahrzeugen mit Fallbenzin bis einschließlich Bauperiode Post Classic erforderlich.

## **2.11 Neigungswinkel**

Der mögliche Neigungswinkel des Motorrades muss der Epoche entsprechen. Es muss vermieden werden, dass ein Motorrad schon vor Erreichen dieses Bereichs hart aufsetzt und aushebelt. Für Fahrzeuge der Classic-Klassen gilt im Leerzustand ein freier Neigungswinkel von 45 Grad.

## **2.12 Bremsen**

Die Motorräder müssen mit zwei voneinander unabhängigen Bremsen ausgerüstet sein, ausgenommen Motorräder der Antik-Klasse. Im Falle einer Verbundbremse muss beim Versagen einer Bremse die andere voll funktionstüchtig bleiben. Art und Ausführung der Bremsanlage sollten dem Originalzustand entsprechen.

Bremsscheiben müssen eine kreisrunde Form haben und einen geschlossenen Rand aufweisen, Sogenannte „Wave-Scheiben“ sind nicht zugelassen.

## **2.13 Reifen**

Es dürfen nur profilierte Reifen verwendet werden, wobei die Mindestprofiltiefe 1,6 mm (50 ccm: 1 mm) beträgt. Ausgenommen davon sind die Gespanne der Klassen Y und Z sowie Motorräder der Bauperiode Youngtime. Die Reifen müssen für die Montage auf den vorhandenen Felgen geeignet sein und ihre technischen Daten müssen für die Einsatzbedingungen ausreichen. Vom augenscheinlichen Zustand her muss ein Versagen ausgeschlossen sein. Übermäßig alte und stark ausgehärtete Reifen sind zum Wettbewerb nicht zugelassen.

Die Oberfläche eines Slick-Reifens muss mindestens drei Vertiefungen in Abständen von max. 120 Grad aufweisen, die die Abnutzungsgrenze der Lauffläche und der Reifenschulter anzeigen. Sobald zwei dieser Vertiefungen an verschiedenen Stellen des Reifens abgenutzt sind, darf der Reifen nicht mehr verwendet werden. Reifen dürfen bei Solomaschinen vor dem Einsatz auf der Strecke mittels Reifenwärmer auf Betriebstemperatur gebracht werden.

Die Ventile sind mit Staubkappen zu verschließen.

## **2.14 Reifenfreigang**

Der seitliche Mindestabstand des Reifens zu starren Fahrwerksteilen muss mindestens 4 mm (Gespanne 8 mm) betragen. Der entsprechende Mindestabstand am Umfang muss mindestens 15 mm betragen.

## **2.15 Kühlflüssigkeit**

Als flüssiges Kühlmittel ist nur Wasser zulässig.

## **2.16 Ölleitungen**

Ölleitungen müssen korrekt verlegt und befestigt sein und aus öl- und lösungsmittelresistentem sowie druckstabilem Material bestehen. Alle Verschraubungen im Bereich des Ölkreislaufs müssen gesichert sein. Längere Druckleitungen müssen aus flexiblem Material bestehen oder besonders sorgfältig gegen Vibrationsschäden abgestützt sein.

## **2.17 Ölablassschrauben/Ölfilter**

Alle Ölablassschrauben und der Ölfilter müssen mit Draht gesichert sein.

## **2.18 Kraftstoff- und Öltankverschlüsse**

Kraftstoff- und Öltankverschlüsse müssen so ausgeführt sein, dass auch im Falle eines Sturzes ein selbsttätiges Öffnen vermieden wird. Nötigenfalls ist eine Drahtsicherung erforderlich.

## **2.19 Ölauffangvorrichtungen**

Sofern ein Ölentlüftungsschlauch vorhanden ist, muss dessen Ende in einem einfach kontrollierbaren Ölauffangbehälter enden. Dessen Volumen sollte bei Motorentlüftungen 500 ccm, bei Getriebeentlüftungen 250 ccm betragen.

Bei Motoren mit frei umlaufenden Kettentrieben, bei Verlustschmierung sowie bei als Kettenschmierung ausgebildeten Ölentlüftungen muss an der Unterseite eine Ölsammelvorrichtung angebracht sein. Diese Sammelvorrichtung sollte so ausgebildet sein, dass ein Abtropfen vermieden wird.

## **2.20 Gefährliche Motorräder**

Wenn Ausführung oder Zustand des Motorrads über die Punkte 2.1 bis 2.19 hinaus ein technisches Versagen oder eine Gefährdung vermuten lässt, erfolgt keine Zulassung zur Veranstaltung. Wenn ein Technischer Kommissar im Verlauf des Trainings oder eines Wertungslaufs zu der Überzeugung kommt, dass ein Motorrad defekt ist und dadurch eine Gefahr darstellen könnte, muss er den Fahrleiter sofort darüber schriftlich informieren.

## **2.21 Onboard-Kameras**

Kameras dürfen innerhalb der Silhouette des Fahrzeugs montiert werden. Sie dürfen jedoch keinesfalls am Fahrer/Beifahrer befestigt sein. Die Befestigung der Kameras muss zu Beginn der Veranstaltung der Technischen Abnahme vorgeführt werden. Kameras müssen mit stabilen Teilen des Motorrads fest verschraubt und zusätzlich gesichert sein. Ob die Kameras ausreichend befestigt sind, obliegt der Beurteilung der Technischen Kommissare.

# **3. Allgemeine Technische Bestimmungen**

## **3.1 Geräusclimit**

**Statische Messung:** (Messung erfolgt am stehenden Fahrzeug)

Alle Fahrzeuge: max. 105 dB(A).

Die Messung erfolgt gemäß den Vorschriften zur Geräuschkontrolle bei Gleichmäßigkeitsprüfungen.

**Dynamische Messung:** (Messung erfolgt auf der Strecke)

Zusätzlich werden Feldmessungen an Messpunkten vorgenommen, die vom Streckenbetreiber vorgegeben sind und durch fest installierte Messgeräte aufgezeichnet werden.

An diesen Messpunkten dürfen die Messwerte 98 dB(A) nicht überschreiten.

## **3.2 Hubraum**

Grundsätzlich gelten die im Technischen Reglement festgelegten Hubraumobergrenzen. Der Hubraum darf vom historisch korrekten Wert bis zu maximal 10 Prozent nur dann abweichen, wenn für eine



Reparatur aufgrund von Verschleiß oder eines Schadens entsprechende Ersatzteile nicht mehr zur Verfügung stehen und nicht mehr beschafft werden können. Jede andere Hubraumerhöhung oder eine wissentlich falsche Hubraumangabe führt zum Ausschluss von der Veranstaltung. Der Veranstalter behält sich stichprobenartige Hubraummessungen vor.

### **3.3 Kraftstoffe**

Es sind nur Kraftstoffe gemäß den Kraftstoffbestimmungen der FIM für Straßenrennen zugelassen (unverbleiter Tankstellenkraftstoff). Sind Motorräder nachweislich und gemäß ihrem historischen Einsatz nur mit anderen Kraftstoffen zu betreiben, dann ist dies in der Nennung gesondert anzuführen. Der Veranstalter entscheidet dann über einen möglichen Start. Alkoholbetriebene Fahrzeuge müssen auf den Startnummernschildern mit einem roten Punkt in 50mm Durchmesser gekennzeichnet werden.

### **3.4 Unerlaubte Werkstoffe**

Die Verwendung von Titan für Fahrwerksteile, insbesondere Radachsen, ist generell verboten. Ebenso sind Aluminiumachsen unzulässig. Kohlefaser-Anbauteile und -Verkleidungen sind zulässig, soweit der Nachweis erbracht werden kann, dass derartige Teile in der jeweiligen Epoche bereits verwendet worden sind.

### **3.5 Aufladung**

Motorräder mit Aufladung sind nur dann zugelassen, wenn die Ausführung zweifelsfrei historisch belegt ist und das gesamte Fahrzeug in seinem Erscheinungsbild der Epoche entspricht.

### **3.6 Lenkerbreite**

Die Mindestlenkerbreite für die Klasse bis 50/80 ccm beträgt 400 mm, für alle anderen Klassen 500 mm.

### **3.7 Radabdeckungen**

Die Radabdeckung muss die Lauffläche des Reifens im geforderten Bereich abdecken. Die Abdeckung kann durch Radabdeckungen, durch Teile der Verkleidung oder durch Teile des Aufbaus erfolgen. Der Vorderreifen muss mindestens von der oberen Radmitte aus nach hinten abgedeckt sein, und zwar mindestens bis zu einem Winkelbereich, gemessen von der Radachse, 45 Grad nach hinten oben. Der Hinterreifen muss mindestens in einem Winkelbereich von 120 Grad abgedeckt sein.

### **3.8 Verkleidungen**

Verkleidungen sind nur an solchen Motorrädern zulässig, die in ihrer Epoche damit ausgerüstet waren. Motorräder der Clubsportklassen dürfen mit einer Verkleidung ausgerüstet werden. Das Erscheinungsbild der Verkleidung muss der Epoche entsprechen. Fahrzeuge für Geschwindigkeitsrekorde mit Extremverkleidungen sind für Wertungsläufe nicht zugelassen.

Die Verkleidung und der Sitz (bei Gespannen auch die Sitzverkleidung mit integrierten Knieschalen, (Monocoque)) müssen so mit der Maschine verbunden sein, so dass sie auch im Falle eines Sturzes am Motorrad verbleiben. Freistehende Kanten von Verkleidungsscheiben müssen eine Verrundung mit einem Radius von 1,5 mm aufweisen oder mit einem Kantenschutz versehen werden. Öffnungen für Scheinwerfer sind nicht zugelassen.

Ehemalige Langstreckenrennmotorräder und deren Nachbauten können in den Bauperioden Post Classic und Youngtime mit Lichtanlage starten. Auf die Verkleidung aufgesetzte Scheinwerfer mit Abdeckung oder Überklebung sind in Bauperiode Post Classic zugelassen. In Bauperiode Youngtime sind in die Verkleidung integrierte Scheinwerfer mit historischem Nachweis zulässig.

### **3.9 Hauptabmessungen des Motors**

Die Abmessungen für Bohrung und Hub müssen – abgesehen von Pkt 3.2 – der Historie entsprechen.



### **3.10 Motor- und Getriebegehäuse**

Motor- und Getriebegehäuse müssen im Wesentlichen original erhalten bleiben. Im Falle von Reparatur oder Ersatz müssen Dimensionierung und äußere Struktur dem Original entsprechen. Kickstarter müssen gegen Ausklappen gesichert sein.

### **3.11 Wechselgetriebe**

Die Zahl der historisch nachgewiesenen Getriebestufen darf nicht erhöht werden. Ausgenommen hiervon sind die Clubsportklassen, dort darf die Zahl der Getriebestufen bis auf sechs erhöht werden.

### **3.12 Steuerung des Gaswechsels**

Die historisch belegbare Art der Gaswechselsteuerung darf nicht verändert werden.

Dies bezieht sich in der Clubsportklasse auf den Basismotor. Von dieser Einschränkung ist sowohl die Art der Steuerung (bei 4-Takt: OHC, OHV, SV, Kette, Stoßstangen, Königswelle etc., bei 2-Takt: Kolben, Drehschieber, Membran etc.) als auch der Ventilwinkel und die Zahl der Ventile betroffen. Auslass-Steuerelemente an 2-Takt-Motoren sind nur erlaubt, wenn sie historisch nachgewiesen sind.

### **3.13 Vergaser**

*Die Gemischaufbereitung muss aus der Bauperiode (siehe Artikel 0.3) stammen in der das Motorrad eingesetzt werden soll.*

### **3.14 Airboxtechnik**

Der Einsatz von Airboxtechnik in jeglicher Form ist untersagt, ausgenommen Fahrzeuge der Bauperiode Youngtime.

### **3.15 Kennfeldzündungen**

Die Verwendung von verstellbaren Zündungen ist in allen Klassen bis einschließlich Bauperiode Classic untersagt, d. h. bei elektronisch gesteuerten Zündanlagen darf die Zündzeitpunktverstellung nur über die Drehzahl geregelt werden. Bei Zündungen mit verstellbaren Zündkurven (ab Bauperiode Post Classic) darf sich der Wählschalter nicht im sichtbaren und zugänglichen Bereich befinden.

### **3.16 Zusätzliche allgemeine Bestimmungen für Gespanne**

Die Maximalmaße betragen: Breite 1700 mm, Länge 2400 mm (Ausnahme: Gespanne der Bauperiode Youngtime).

- Die Mindestbodenfreiheit beträgt beladen 65 mm.
- Der Antrieb darf nur über das Hinterrad auf die Straße übertragen werden.
- Der Lenker muss über dem Niveau des niedrigsten Punktes der Fahrersitzfläche angebracht sein.
- Kraftstofftanks die im Beiwagen integriert sind müssen gesondert vor Bodenberührung geschützt sein. Der Deckel des Kraftstofftanks muss so ausgeführt sein, dass er nicht aus der Verkleidung herausragt und im Falle eines Unfalls nicht abgerissen werden kann.
- Der Seitenwagen muss starr und an mindestens drei Punkten mit dem Motorrad verbunden sein oder er muss integraler Bestandteil des Fahrwerks sein.
- Ist eine Batterie vorhanden, muss sie so platziert sein, dass weder Fahrer noch Beifahrer mit ihr oder ihrem Inhalt in Berührung kommen können.
- Der senkrechte Federweg von Vorder- und Hinterradachse muss beim Einfedern mindestens 20 mm betragen. Die Verwendung von aktiven Federungen ist verboten.
- Hinterrad und Seitenwagenrad müssen auf der Innenseite bis zum Niveau der Seitenwagenplattform vollständig abgedeckt sein.
- Die Haltegriffe für den Beifahrer müssen so an der Maschine befestigt sein, dass sie die auftretenden Kräfte im Fahrbetrieb sicher aufnehmen können.

Gespanne müssen mit einer funktionsfähigen roten Rückleuchte (Dauerlicht) versehen sein, die über LED verfügen. Das Einschalten ist ausschließlich bei Wettrace oder auf Anweisung der Fahrtleitung verpflichtend.

Dieses muss an der Fahrzeugverkleidung hinten, mindestens 100 mm über dem Boden und im Bereich zwischen Hinterrad und Beifahrerplattform angebracht sein. Es muss sichergestellt sein, dass sie nicht von Teilen und/oder dem Beifahrer verdeckt wird und mit max. 5° Abweichung zur Fahrzeuglängsachse nach hinten leuchten.

Folgende Heck-Leuchten - FIM-genehmigt - sind wie u.a. nachstehend aufgeführt für die Gespanne zu verwenden:

ISA-EMS 90x90	ref. (6085-2)
ISA-EMS 90x92	ref. (6085-0)
SA-EMS 120x65	ref. (6085-4)
LIFELINE 90x90	Radial rain light
Beltenick Leo8172/600500006	
Schlüter Motorsport ref.600500006, 600500007	

### **3.17 Startnummernschilder**

Startnummernschilder müssen an der Frontseite sowie an der linken und rechten Seite angebracht sein, wobei die seitlichen Startnummernschilder nicht vom Fahrer verdeckt werden dürfen. Die Startnummernschilder sind ellipsenförmig mit einer Höhe von 230 mm und einer Breite von 280 mm. Rechteckige Startnummernschilder sind mit den identischen Mindestgrößen mit historischem Nachweis (z.B. US-Superbike) ebenfalls zugelassen. Die Ziffernhöhe sollte mindestens 140 mm, die Strichstärke 25 mm und die maximale Zeichenbreite 80 mm betragen. Die Buchstabengröße muss mindestens die halben Werte der Ziffern haben (70/12,5/40mm).

Der Abstand zwischen den Zeichen muss mindestens 15 mm betragen. Die Kanten von Metallnummernschildern sind mit einem Mindestradius von 3 mm abzurunden bzw. einzubördeln. Bei Motorrädern mit Verkleidung ist die Startnummerngrundfläche gegebenenfalls ein Teil der Verkleidung. Bei den Farben muss es sich um matte Farben gem. der RAL-Farbskala handeln, d. h.

- Schwarz wie 9005,
- Blau wie 5010,
- Gelb wie 1003,
- Rot wie 3020,
- Grün wie 6002,
- Weiß wie 9010.

## **4. Zusätzliche klassenbezogene Bestimmungen**

### **4.1 Klasse Antik bis 1919**

#### **4.1.1 Definition der Motorräder**

- Motorräder der Klasse Antik bis 1919 sind folgende:
- Motorräder mit Ersteinsatzjahr bis 1919
- Motorräder mit Ersteinsatzjahr bis 1928, die mit Riemenantrieb gebaut wurden
- Motorräder mit Ersteinsatzjahr vor 1925, die ohne Kupplung und Getriebe gebaut wurden
- Motorräder mit Ersteinsatzjahr vor 1925, die mit Kupplung und höchstens zwei Gangstufen gebaut wurden.

#### **4.1.2 Technische Eingrenzungen**

- Die Motorräder müssen den Bestimmungen 1 bis 3 entsprechen. Darüber hinaus gilt:
- Die Motorräder dürfen in keinem sichtbaren Detail von der zeitgenössischen Technik abweichen.
- Zeitgemäße Simplexbremsen dürfen nachgerüstet werden.
- Elektronische Bauteile sind nicht erlaubt.
- Nur Drahtspeichenräder sind erlaubt.

## **4.2 Klasse Vintage 1920 bis 1930**

### **4.2.1 Definition der Motorräder**

Motorräder der Klasse Vintage 1920 bis 1930 sind folgende:

- Motorräder mit Ersteinsatzjahr 1920 bis 1930, ausgenommen Motorräder der Antik-Klasse.

### **4.2.2 Technische Eingrenzungen**

Die Motorräder müssen den Bestimmungen 1 bis 3 entsprechen. Darüber hinaus gilt:

- Nur zeitgemäße außenliegende separate Schaltautomaten sind erlaubt
- Umrüsten auf Zahnriemenprimärtrieb ist nicht erlaubt
- Umrüsten auf Duplexbremsen ist nicht erlaubt
- Elektronische Bauteile sind nicht erlaubt
- Zentralschwimmervergaser aus der Zeit nach 1930 sind nicht erlaubt
- Nur Drahtspeichenräder sind erlaubt
- Umrüsten auf Alufelgen ist nicht erlaubt
- Der Mindestfelgendurchmesser beträgt 19 Zoll
- Die maximale Reifenbreite beträgt 108 mm (= 4 Zoll)
- Hydraulische Dämpferelemente für die Radfederung sind nicht erlaubt.

## **4.3 Klasse Post Vintage 1931 bis 1949**

### **4.3.1 Definition der Motorräder**

Motorräder der Klasse Post Vintage 1931 bis 1949 sind folgende:

- Motorräder mit Ersteinsatzjahr 1931 bis 1949

### **4.3.2 Technische Eingrenzungen**

Die Motorräder müssen den Bestimmungen 1 bis 3 entsprechen. Darüber hinaus gilt:

- Umrüsten auf Zahnriemenprimärtrieb ist nicht erlaubt
- Umrüsten auf Duplexbremsen ist nur bei Telegabeln erlaubt
- Elektronische Bauteile sind nicht erlaubt
- Zentralschwimmervergaser aus der Zeit nach 1949 sind nicht erlaubt
- Umrüsten auf Federelemente sowie Bremsen aus der Zeit nach 1949 ist nicht erlaubt
- Nur Drahtspeichenräder sind erlaubt
- Der Mindestfelgendurchmesser beträgt 19 Zoll (Gespanne: 18 Zoll)
- Die maximale Felgenbreite beträgt 2.15 Zoll (= WM 3)
- Die maximale Reifenbreite beträgt 108 mm (= 4 Zoll)
- Hydraulische Dämpferelemente sind nur erlaubt, wenn sie historisch nachgewiesen sind.

## **4.4 Klasse Gespanne Sitzler 1967**

### **4.4.1 Definition der Motorräder**

In der Klasse Gespanne Sitzler bis 1967 sind die Gespanne der Klassen Vintage, Post Vintage und Classic, Sitzler mit Rädern größer/gleich 16 Zoll (ausgenommen Seitenwagenrad), zusammengefasst. Abweichungen von der Reifengröße sind nur mit historischem Nachweis für das Originalfahrzeug oder einem baugleichen Fahrzeug zugelassen. Es sind nur Fahrzeuge der Gruppe B1 erlaubt.

### **4.4.2 Technische Eingrenzen**

Die Motorräder müssen den Bestimmungen 1 bis 3 entsprechend. Darüber hinaus gilt:

Die Gespanne müssen gemäß ihrer Baujahreszuordnung den Punkte 4.2.2, 4.3.2 oder 4.5.2 uneingeschränkt entsprechen.

## **4.5 Klasse Classic 1950 bis 1967**

### **4.5.1 Definition der Motorräder**

Motorräder der Klassen Classic 1950 bis 1967 sind folgende:

- Historische Werksrennmaschinen oder Produktionsrennmaschinen bis 500 ccm mit Ersteinsatzjahr 1950 bis 1967 auf damaligem technischem Stand, sowie deren exakte Repliken

- Historische Werksrennmaschinen oder Produktionsrennmaschinen mit Viertaktrennmotoren bis 500 ccm und Ersteinsatzjahr bis 1967 auf damaligem technischem Stand, sowie deren exakte Repliken
- Historisch zweifelsfrei nachgewiesene Eigenbaurennmaschinen bis 500 ccm und Ersteinsatzjahr 1950 bis 1967 und auf damaligem technischem Stand
- Zum Rennmotorrad umgebaute Serienmotorräder mit nicht mehr als 500 ccm und bis Baujahr 1967, auf damaligem technischem Stand.
- Gespanne, die diesem technischen Reglement entsprechen, auch wenn sie nach 1967 aufgebaut wurden

#### **4.5.2 Technische Eingrenzungen**

Die Motorräder müssen den Bestimmungen 1 bis 3 entsprechen. Darüber hinaus gilt:

- Ändern der historischen Rahmenbauart ist nicht erlaubt
- Umrüsten auf Aluminiumschwingen ist nicht erlaubt
- Umrüsten auf Hebelsysteme bei der Federung ist nicht erlaubt
- Federbeine mit separatem Ausgleichsbehälter sind nicht erlaubt
- Telegabelstandrohre über 35 mm Durchmesser sind nicht erlaubt (außer Rickman/ Betor)
- Scheibenbremsanlagen sind nur mit historischem Nachweis für das Originalfahrzeug oder einem baugleichen Fahrzeug zugelassen
- Nur Drahtspeichenräder sind erlaubt
- Der Mindestfelgendurchmesser beträgt 18 Zoll
- Die maximale Felgenbreite beträgt 2.15 Zoll (= WM 3)
- Die max. Reifenbreite beträgt
  - bis 175 ccm = 100 mm;
  - bis 250 ccm = 110 mm;
  - über 250 ccm = 120 mm

Weiterhin gilt für Gespanne:

- Der maximale Radstand beträgt 1500 mm
- Nur Rohrrahmen sind erlaubt
- Zweitakter sind mit historischem Nachweis zugelassen.
- Die Vergasertypen Dell'Orto PHM und VHB mit Zentralschwimmerkammer sind zugelassen.
- Der maximale Hubraum beträgt 600 ccm (bei englischen Twins 650 ccm)
- Motor und Antrieb müssen aus der Zeit vor 1968 stammen (keine BMW/5 etc.) und dürfen nur zeitgemäß modifiziert werden
- Der Mindestfelgendurchmesser beträgt 16 Zoll
- Die maximale Reifenbreite beträgt 110 mm
- Abweichungen von der Reifengröße sind nur mit historischem Nachweis für das Originalfahrzeug oder einem baugleichen Fahrzeug zugelassen.
- Die Verkleidung darf nicht als aerodynamische Einheit Motorrad und Boot umschließen
- Bei Kneelern beträgt die maximale Höhe 1000 mm

#### **4.6 Klasse Post Classic GP 1968 bis 1985 und Post Classic Kneeler Gespanne 1968 bis 1983**

##### **4.6.1 Definition der Motorräder**

Motorräder der Klasse Post Classic GP 1968 bis 1985 sind folgende:

- Werksrennmaschinen oder Produktionsrennmaschinen bis maximal 500 ccm mit Ersteinsatzjahr 1968 bis 1985 auf damaligem technischem Stand, oder deren exakte Repliken, ausgenommen Motorräder der Classic-Klasse.
- Historisch zweifelsfrei nachgewiesene Zweitakt-Eigenbaurennmaschinen bis maximal 500 ccm mit Ersteinsatzjahr 1968 bis 1985 und auf damaligem technischem Stand
- Zweitakt-Werksrennmaschinen oder Zweitakt-Produktionsrennmaschinen der Formel 750 auf damaligem technischem Stand oder deren exakte Repliken
- Historische Gespanne Kneeler bis 500 ccm mit Zweitaktmotor (bis 750 ccm wenn der 500er Basismotor für Auslandseinsätze mit vergrößerter Bohrung gefahren wurde) und Ersteinsatzjahr 1968 - 1983, auf damaligem technischen Stand, sowie solche die diesem technischen Stand entsprechen, auch wenn sie nach 1983 gebaut worden sind.  
Darüber hinaus auch - im jeweils zu prüfenden Einzelfall - Gespanne bis 500 ccm mit Viertakt-Rennmotoren, welche technisch dieser Baujahresperiode zuzuordnen sind.

#### **4.6.2 Technische Eingrenzungen**

Die Motorräder müssen den Bestimmungen 1 bis 3 entsprechen. Darüber hinaus gilt:

- Rahmen aus Kohlefaser sind nicht erlaubt
- Telegabelstandrohre (außer Rickman/Betor) bis 41 mm Durchmesser sind erlaubt
- Nur Bremszangen mit einem Kolben bei schwimmender Montage oder zwei Kolben in einer Achse bei starrer Montage der Bremszangen sind erlaubt
- Vierkolbenzangen nur bei historischem Nachweis
- Der Mindestfelgendurchmesser beträgt 18 Zoll; 16 bzw. 17 Zoll nur bei historischem Nachweis
- Die maximale Reifenbreite bei Solomotorrädern beträgt 165 mm.

Darüber hinaus gilt für Gespanne:

- Der Maximale Radstand beträgt 1600 mm.
- Die maximale Höhe beträgt 1000 mm.
- Profillose Rennreifen (Slicks) sind erlaubt.

### **4.7 50/80 ccm bis zum historischen Ende dieser Klasse**

#### **4.7.1 Definition der Motorräder**

In der Klasse 50/80 ccm sind die 50er und 80er Rennmaschinen der Bauperiode Classic, Post-Classic und Youngtime zusammengefasst. Es handelt sich um folgende Solomotorräder:

- Historische Werksrennmaschinen oder Produktionsrennmaschinen bis 50 ccm mit Ersteinsatzjahr bis 1983, auf damaligem technischem Stand sowie deren exakte Repliken.
- Historische Eigenbaurennmaschinen bis 50 ccm mit Ersatzeinsatzjahr bis 1983, auf damaligem technischem Stand sowie solche, die diesem technischen Stand entsprechen, auch wenn sie nach 1983 erstellt wurden.
- Historische Werksrennmaschinen, Produktionsrennmaschinen bis 80 ccm mit Ersteinsatzjahr 1984 bis 1989 auf damaligem technischem Stand, sowie deren exakte Repliken.
- Historische Eigenbaurennmaschinen mit 80 ccm mit Ersteinsatzjahr von 1984 bis 1989, auf damaligem technischem Stand, sowie solche, die diesem technischen Stand entsprechen, auch wenn sie nach 1989 erstellt wurden

#### **4.7.2 Technische Eingrenzungen**

Die Motorräder müssen den Bestimmungen 1 bis 3 entsprechen. Darüber hinaus gilt:

- Die Motorräder müssen vom Aufbau und Erscheinungsbild her klar einer Einsatzepoche im Straßenrennsport zugeordnet werden können.
- Es werden keine Motorräder zugelassen, deren Motorbasis nach 1989 entstanden ist.
- Es werden keine Serienumbauten zugelassen, welche in dieser Form in historischer Zeit nie am Start gewesen sind.

### **4.8 Clubsport bis 1978**

#### **4.8.1 Definition der Motorräder**

Motorräder der Klasse Clubsport 1978 sind folgende Solomotorräder:

- Historisch nachgewiesene Rennmaschinen mit Hubraum über 500ccm mit Ersteinsatzjahr 1950 – 1978 und auf damaligem technischem Stand, ausgenommen Motorräder der Klassen Classic und Post Classic GP.
- Umgebaute Motorräder auf Großserienbasis bis 1978 mit Technik bis 1978, ausgenommen Motorräder der Klasse Classic
- Neu erstellte Eigenbaumotorräder mit Technik und Großserienmotorbasis bis 1978

#### **4.8.2 Technische Eingrenzungen**

Die Motorräder müssen den Bestimmungen 1 bis 3 entsprechen. Darüber hinaus gilt:

- Nur Stahlrohrrahmen
- Aluschwingen nur mit historischem Nachweis
- Hebelsysteme bei der Federung nur mit historischem Nachweis
- Zentralfederbeine nur mit historischem Nachweis
- Federbeine mit separatem Ausgleichsbehälter nur aus der Zeit vor 1978

- Nur Bremszangen mit einem Kolben bei schwimmender Montage oder zwei Kolben in einer Achse bei starrer Montage der Bremszangen
- Telegabelstandrohre nur bis 38 mm Durchmesser (außer Rickman/Betor)
- nur Stummellenker, Hochlenker nur mit historischem Nachweis
- Motorbauteile von GP-Motoren sind nicht erlaubt
- Die Kühlungsart des Basismotors muss erhalten bleiben
- Elektronräder nur bei historischem Nachweis.
- Mindestfelgendurchmesser 18 Zoll
- Maximale Reifenbreite 165 mm
- Die Motorräder müssen kompromisslos für Straßenrennbetrieb aufgebaut sein.

#### **4.9 Clubsport 1979 – 1985**

##### **4.9.1 Definition der Motorräder**

Motorräder der Klasse Clubsport 1979 – 1985 sind folgende Solomotorräder:

- Historisch nachgewiesene Werksrennmaschinen, Produktionsrennmaschinen und Eigenbaurennmaschinen mit Ersteinsatzjahr 1979 – 1985 und auf damaligem technischem Stand, ausgenommen Motorräder der Klasse Post Classic GP.
- Umgebaute Motorräder auf Großserienbasis bis 1985 mit Technik bis 1985, ausgenommen Motorräder der Klasse Clubsport bis 1978.
- Neu erstellte Eigenbaumotorräder mit Technik und Großserienmotorbasis bis 1985, ausgenommen Motorräder der Klasse Clubsport bis 1978.

##### **4.9.2 Technische Eingrenzungen**

Die Motorräder müssen den Bestimmungen 1 bis 3 entsprechen. Darüber hinaus gilt:

- Keine Motorbauteile von GP-Motoren
- Die Kühlungsart des Basismotors muss erhalten bleiben
- Mindestfelgengröße 18 Zoll
- Maximale Reifenbreite 165mm
- Bremsscheibendurchmesser maximal 300mm
- Nur zeitgemäße Ein- und Zweikolbenbremssättel
- nur Stummellenker, Hochlenker nur mit historischem Nachweis
- Die Motorräder müssen kompromisslos für Straßenrennbetrieb umgebaut sein

#### **4.10 Gespanne Kneeler 750/2-Takt + 1000/4-Takt bis 1983**

##### **4.10.1 Definition der Motorräder**

Motorräder der Klasse Gespanne Kneeler 750/2-Takt + 1000/4-Takt bis 1983 sind folgende:

- Historisch nachgewiesene Gespanne Kneeler mit 2-Taktmotoren bis 750ccm oder 4-Taktmotoren bis 1000ccm mit Ersteinsatzjahr bis 1983, ausgenommen Gespanne der Klassen Classic und Post Classic GP
- Gespanne Kneeler mit 2-Taktmotoren bis 750ccm oder 4-Taktmotoren bis 1000ccm, historisch nicht nachgewiesen, aber mit Technik bis 1983 aufgebaut, ausgenommen Gespanne der Klassen Classic und Post Classic GP.

##### **4.10.2 Technische Eingrenzungen**

Die Motorräder müssen den Bestimmungen 1 bis 3 entsprechen. Darüber hinaus gilt:

- Der maximale Radstand beträgt 1600mm
- Die maximale Höhe beträgt 1000 mm
- Heckmotoren sind nicht erlaubt
- Nur Bremszangen mit einem Kolben bei schwimmender Montage oder zwei Kolben in einer Achse bei starrer Montage der Bremszangen
- Schwimmende Bremsscheiben sind zugelassen
- Profillose Reifen (Slicks) sind erlaubt
- Die Motorräder müssen vom Aufbau und vom Erscheinungsbild her der Epoche entsprechen.



#### **4.11 Clubsport Gespanne Sitzler bis 1983**

##### **4.11.1 Definition der Motorräder**

Motorräder der Klasse Clubsport Gespanne Sitzler bis 1983 sind folgende

- Reglementgemäß neu aufgebaute Gespanne mit Technik bis 1983

##### **4.11.2 Technische Eingrenzungen**

Die Motorräder müssen den Bestimmungen 1 bis 3 entsprechen. Darüber hinaus gilt:

- Rahmen und Motor nur von Großserienstraßenmotorrad bis 1983
- Maximaler Hubraum 1000ccm
- Nur Bremszangen mit einem Kolben bei schwimmender Montage oder zwei Kolben in einer Achse bei starrer Montage der Bremszangen, Schwimmende Bremsscheiben sind zugelassen
- Nur straßenzugelassene Reifen, am Motorrad, Mindestdurchmesser 15 Zoll, maximale Breite 155mm
- Nur Plattform-Rennseitenwagen, angeschraubt

#### **4.12 Youngtime/Youngtime GP 1984 – 1994**

##### **4.12.1 Definition der Motorräder**

Motorräder der Klasse Youngtime GP (Zweitakt) 1984 – 1994 sind folgende Solomotorräder:

- Zweitakt-Werksrennmaschinen und Zweitakt-Produktionsrennmaschinen der Hubraumklassen 125ccm bis 500ccm und Ersteinsatzjahr 1984 – 1994, auf damaligem technischem Stand, sowie deren exakte Repliken.
- Historisch zweifelsfrei nachgewiesene Zweitakt-Eigenbaurennmaschinen der Hubraumklassen 125ccm bis 500ccm mit Ersteinsatzjahr 1984 – 1994 und auf damaligem technischem Stand.

Motorräder der Klasse Youngtime sind auf Rennsport umgebaute Zweitakt-Supersportmotorräder der Hubraumklassen 125ccm bis 500ccm und Baujahr 1984 bis 1994.

Motorräder der Klasse Youngtime Supersport (Viertakt) 1984 – 1994 sind folgende Maschinen:

- Viertakt Werksrennmaschinen und Produktionsrennmaschinen der Hubraumklassen 400 ccm bis 750ccm (Vierzylinder), 750ccm bis 1000ccm (Zweizylinder), bis 600ccm Kammervolumen (Wankelmotor) und Ersteinsatzjahr 1984 -1994, auf damaligen technischen Stand sowie deren auf Basis von Serienmotorrädern aufgebaute Repliken.
- Startberechtigt sind Motorräder, die in diesem Zeitraum in den Klassen Supersport, Superbike, Superstock 400/600/750 oder TT Formel 1 in der Weltmeisterschaft/Europameisterschaft oder nationalen Meisterschaften nachweislich eingesetzt wurden und vom Fahrzeughersteller homologiert wurden bzw. deren nicht homologierten Serienmodelle des gleichen Modeltyps. Ausnahme Motorräder der Klasse TT Formel 1 und Supersport/Superstock bis 400ccm.
- Gespanne der Klasse Youngtime GP sind historische GP-Gespanne Kneeler bis 500ccm und Ersteinsatzjahr 1984 – 1994 auf damaligem technischem Stand sowie solche die diesem technischen Stand entsprechen, auch wenn sie nach 1994 gebaut worden sind. Ausgenommen sind Gespanne der Klassen Post Classic und Youngtime Renngespanne.

Motorräder der Klasse Youngtime Singles (Viertakt) 1984 - 1994 sind folgende Solomotorräder:

- Produktionsrennmaschinen, Eigenbaurennmaschinen und umgebaute Serienmotorräder deren Antriebseinheit (Einzyylinder) bis 1994 produziert wurde ab 450ccm.

Motorräder der Klasse Youngtime Twins (Viertakt) 1984 - 1994 sind folgende Solomotorräder:

- Produktionsrennmaschinen, Eigenbaurennmaschinen und umgebaute Serienmotorräder deren Antriebseinheit (Zweizylinder) bis 1994 produziert wurde ab 550 ccm.

##### **4.12.2 Technische Eingrenzungen:**

Die Motorräder müssen den Bestimmungen 1 bis 3 entsprechen. Darüber hinaus gilt:

- Der Einsatz von profillosen Reifen (Slicks) ist erlaubt, wenn für das Motorrad ein zweiter Satz austauschbarer Räder bereitsteht, welcher mit Regenreifen bestückt ist und der bei der Technischen Abnahme vorzuführen ist.
- Für alle umgebauten Serienmotorräder gilt die „Silhouettenformel“, d.h. die Motorräder müssen optisch weitestgehend dem Serienmodell bzw. einer nachgebauten Werksrennmaschine oder



Produktionsrennmaschine entsprechen (ausgenommen sind die Klassen Youngtime Singles und Youngtime Twins).

Zusatz für umgebaute Zweitakt-Supersportmotorräder:

- Bei umgebauten Serienmotorrädern ist der Felgendurchmesser freigestellt, die Felgenbreite darf um ein Zoll vom Basismotorrad abweichen.
- Die Federelemente sind freigestellt, müssen jedoch in der Bauart der jeweiligen Einsatzperiode entsprechen.

Zusatz für nach Superbike- und TT-Formel1-Regeln aufgebaute Motorräder sowie deren Repliken:

- Der Hubraum darf die Hubraumgrenze der ursprünglichen Klasse nicht überschreiten, kann aber vom Homologationsmodell abweichen. Die 10-Prozentregel (siehe 3.2) entfällt.
- Einspritzanlagen bzw. Flachschiebervergaser sind zulässig, wenn das Homologationsmodell mit diesen ausgestattet ist.
- Die Größe des Durchlasses der Gemischaufbereitung ist freigestellt.
- Die Federelemente sind freigestellt, müssen jedoch in Bauart der jeweiligen Einsatzperiode entsprechen.
- Der Felgendurchmesser ist freigestellt.
- Bremsscheiben und Bremszangen sind freigestellt, müssen aber in dieser Bauart dem Einsatzzeitraum des homologierten Fahrzeugs entsprechen.
- Magnesium-Räder sind zugelassen.
- Handbremszylinder in Radialbauweise aus dem Produktionszeitraum des Fahrzeugs sind zugelassen.
- Motorsteckachsen und Schrauben aus Titan sind zugelassen.
- Angeschraubte Heckrahmen müssen nicht der Serie entsprechen.
- Verkleidungsteile aus Kohlefaser/Kevlar sind zugelassen.

Zusatz für nach Supersport- und Superstock-Regeln aufgebaute Motorräder und deren Repliken:

- Das Federbein ist freigestellt. Es dürfen nur überarbeitete Seriengabeln des Homologationsmodells verwendet werden.
- Felgen sind nur in der originalen Radgröße zugelassen.
- Nur Serienbremszangen des Homologationsmodells sind zugelassen.
- Bremsscheibendurchmesser nur in der Größe des Homologationsmodells.
- Handbremszylinder in Radialbauweise sind nicht zugelassen.
- Verkleidungsteile aus Kohlefaser/Kevlar sind nicht zugelassen.
- nur Einmannhöcker und Verkleidungen ohne Lampenausschnitt sind zugelassen.
- Bremsscheibendurchmesser maximal 320mm.
- klappbare Brems- und Kupplungshebel sind nicht zugelassen.
- Die maximale Reifenbreite beträgt 190mm.

Zusatz für Motorräder der Klasse Youngtime Singles:

- Das Baujahr des Fahrzeugs wird über den Produktionsbeginn des eingebauten Motorentyps definiert.
- Einspritzanlagen und Flachschiebervergaser sind zulässig, müssen aber der Bauperiode entsprechen.
- Die Größe des Durchlasses der Gemischaufbereitung ist freigestellt.
- Der Durchmesser und die Breite der verwendeten Räder sind freigestellt.
- Magnesiumräder sind zugelassen.
- Alle verwendeten Fahrwerksteile, Federungs- und Bremskomponenten müssen in ihrer Form der Bauperiode entsprechen.

Zusatz für Motorräder der Klasse Youngtime Twins:

- Das Baujahr des Fahrzeugs wird über den Produktionsbeginn des eingebauten Motorentyps definiert.
- Einspritzanlagen und Flachschiebervergaser sind zulässig, müssen aber der Bauperiode entsprechen.
- Die Größe des Durchlasses der Gemischaufbereitung ist freigestellt.
- Der Durchmesser und die Breite der verwendeten Räder sind freigestellt.
- Magnesiumräder sind zugelassen.

- Alternative Aufhängungs- und Lenksysteme (z.B. Hossack-Gabel) sind zulässig.
- Alle verwendeten Fahrwerksteile, Federungs- und Bremskomponenten müssen in ihrer Form der Bauperiode entsprechen.
- Als Superbike homologierte Motorräder (Ducati 851/888) sind in Klasse T mit den homologierten Antriebseinheiten nicht startberechtigt.

**Zusatz für Gespanne Youngtime (F2):**

- Die Motorräder müssen den Bestimmungen 1 bis 3 entsprechen. Darüber hinaus gilt:
- Motorrad und Beiwagen müssen eine vollständig integrale Einheit bilden.
- Nur Rohrrahmen aus Stahl sind zugelassen.
- Schwenk- und Pendelseitenwagen sind nicht erlaubt.
- Die Reifenbreite des Vorderrades darf 229 mm, die des Hinterreifens 254 mm nicht überschreiten. Der Durchmesser des aufgepumpten Rades muss mindestens 400mm betragen.
- Es sind nur konventionelle Lenkung und Radaufhängungen erlaubt.
- Einarmschwinge hinten ist erlaubt.
  
- Zweitaktmotoren bis 350 ccm (Renntmotoren, Serien- oder modifizierte Serientriebwerke) oder Viertaktmotoren bis 600 ccm (Serien oder modifizierte Serientriebwerke) auf damaligen technischen Stand. Nur Vergasermotoren.
- Zwischen Fahrer und Motor muss eine wirksame Schutzvorrichtung angebracht sein, die den Fahrer wirksam vor Hitze, austretendem Öl und Kraftstoff schützen muss.
- Die Ölauffangwanne (bei Viertaktmotoren) muss die untere Hälfte des Motors umschließen und den kompletten Ölinhalt des Motors aufnehmen können.
- Die Maximalabmessungen sind:
- Gesamtbreite: 1600mm
- Gesamthöhe: 800mm
- Gesamtlänge: 2700mm
- Bodenfreiheit mindesten 65mm (beladen)
- Profillose Reifen (Slicks) sind erlaubt

**4.13 Youngtime GP Renngespanne Kneeler 1984 – 1994 (F1)**

Motorräder der Klasse Youngtime Renngespanne Kneeler Baujahr 1984-1994 sind folgende Gespanne:

- Zweitakt-Rennmaschinen bis 500ccm, auf damaligem technischem Stand, sowie solche, die diesem technischen Stand entsprechen, auch wenn sie nach 1994 gebaut worden sind. Ausgenommen sind Motorräder der Klassen Classic, Post Classic und Youngtime.

**4.13.1 Technische Eingrenzungen**

Die Motorräder müssen den Bestimmungen 1 bis 3 entsprechen. Darüber hinaus gilt:

- Motorrad und Beiwagen müssen eine vollständig integrale Einheit bilden.
- Schwenk- und Pendelseitenwagen sind nicht erlaubt.
- Es dürfen nur Vergasermotoren bis Baujahr 1994 verwendet werden.
- Einspritzanlagen sind nicht erlaubt.
- Die Reifenbreite des Vorderrades darf 229 mm, die des Hinterreifens 254 mm nicht überschreiten. Der Durchmesser des aufgepumpten Rades muss mindestens 400mm betragen.
- Motor: Zweitakt mit maximal 500 ccm bis Baujahr 1994
- Zwischen Fahrer und Motor muss eine wirksame Schutzvorrichtung angebracht sein, die den Fahrer wirksam vor Hitze, austretendem Öl und Kraftstoff schützen muss.
  
- Die Maximalabmessungen sind:  
Gesamtbreite: 1700mm  
Gesamthöhe: 800mm  
Gesamtlänge: 3300mm  
Bodenfreiheit mindestens 65mm (beladen)
- Profillose Reifen (Slicks) sind erlaubt
- F1 Gespanne nach damaligem Reglement:
- Die Bauart der Gemischaufbereitung und die Größe des Durchlasses sind freigestellt, müssen jedoch der Bauperiode entsprechen.
- Die Motorräder müssen vom Aufbau und vom Erscheinungsbild her der Epoche entsprechen.



The image features a dark blue background with a fine, repeating diamond-shaped grid pattern. A solid white horizontal bar is positioned in the upper third of the image, and a thin orange horizontal line is located just below it. The text 'DMSB' is centered in the lower portion of the image.

**DMSB**